

ENGLISH

This unit is designed to operate on **12 V DC, NEGATIVE ground electrical systems**. If your vehicle does not have this system, a voltage inverter is required, which can be purchased at JVC car audio dealers.

WARNINGS

- DO NOT install any unit or wire any cable in a location where;
 - it may obstruct the steering wheel and gearshift lever operations, as this may result in a traffic accident.
 - it may obstruct the operation of safety devices such as air bags, as this may result in a fatal accident.
 - it may obstruct visibility.
- DO NOT operate any unit while manipulating the steering wheel, as this may result in a traffic accident.
- The driver must not watch the monitor while driving. It may lead to carelessness and cause an accident.
- If you need to operate the unit while driving, be sure to look around carefully or you may be involved in a traffic accident.
- If the parking brake is not engaged, the following warning appears on the monitor, and no playback picture will be shown.

CAUTION!!!
IT'S UNLAWFUL TO OPERATE A VEHICLE WHILE VIDEO IS DISPLAYED IN THE DRIVERS VIEWING AREA
ENGAGE EMERGENCY BRAKE TO ENJOY VIDEO

- This warning appears only when the parking brake lead is connected to the parking brake system built in the car.

Notes on electrical connections:

- Replace the fuse with one of the specified rating. If the fuse blows frequently, consult your JVC car audio dealer.
- It is recommended to connect speakers with a maximum power of more than 50 W (both at the rear and at the front, with an impedance of **4 Ω to 8 Ω**).
- To prevent short circuits, cover the terminals of the UNUSED leads with insulating tape.
- The heat sink becomes very hot after use. Be careful not to touch it when removing this unit.

ESPAÑOL

Esta unidad está diseñada para funcionar con **12 V de CC, con sistemas eléctricos de masa NEGATIVA**. Si su vehículo no posee este sistema, será necesario un inversor de tensión, que puede ser adquirido en los concesionarios de JVC de equipos de audio para automóviles.

ADVERTENCIAS

- NO instale ningún receptor o tienda ningún cable en una ubicación donde;
 - Donde pueda obstruir la maniobra del volante de dirección y del cambio de engranajes, con el consiguiente riesgo de accidentes de tráfico.
 - Donde pueda obstruir el funcionamiento de dispositivos de seguridad tales como bolsas de aire, pues podría resultar en un accidente fatal.
 - Donde pueda obstruir la visibilidad.
- NO OPERE la unidad mientras está maniobrando el volante de dirección, pues podría producirse un accidente de tráfico.
- El conductor no debe mirar el monitor mientras conduce. Podría producirse un descuido, y causar un accidente.
- Si necesita operar la unidad mientras conduce, asegúrese de mirar atentamente a su alrededor pues de lo contrario, se podría producir un accidente de tráfico.
- Si el freno de estacionamiento no está aplicado, aparecerá la siguiente advertencia en el monitor, y no se visualizará la imagen reproducida.

CAUTION!!!
IT'S UNLAWFUL TO OPERATE A VEHICLE WHILE VIDEO IS DISPLAYED IN THE DRIVERS VIEWING AREA
ENGAGE EMERGENCY BRAKE TO ENJOY VIDEO

- Esta advertencia aparece únicamente cuando el cable del freno de estacionamiento se encuentra conectado al sistema del freno de estacionamiento incorporado al automóvil.

Notas sobre las conexiones eléctricas:

- Reemplace el fusible por otro del régimen especificado. Si el fusible se funde frecuentemente, consulte con su concesionario de JVC de equipos de audio para automóviles.
- Se recomienda conectar los altavoces con una potencia máxima de más de 50 W (tanto atrás como adelante, con una impedancia de **4 Ω a 8 Ω**).
- Para evitar cortocircuitos, cubra los terminales de los cables NO UTILIZADOS con cinta aislante.
- La unidad estará muy caliente después del uso. Tenga la precaución de no quemarse al efectuar su desmontaje.

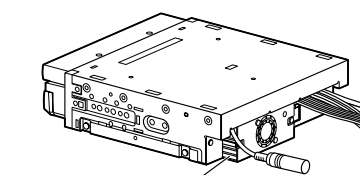

Heat sink / Sumidero térmico

Parts list for installation and connection

The following parts are provided for this unit.
If anything is missing, contact your dealer immediately.

Lista de piezas para instalación y conexión

Con esta unidad se suministran las siguientes piezas.
Si hay algún elemento faltante, póngase inmediatamente en contacto con su concesionario.

a
Main unit
Unidad principal

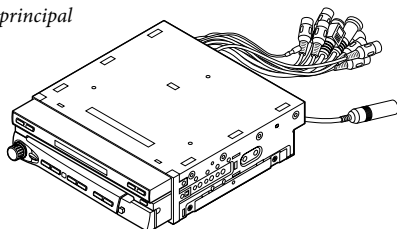

b
Sleeve
Cubierta

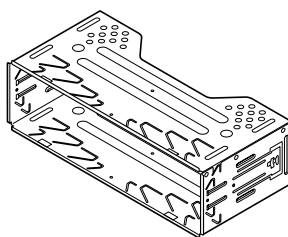

c
Trim plate
Placa de guarnición

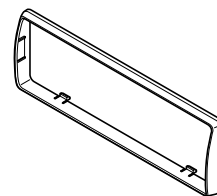

d
Power cord
Cable de alimentación

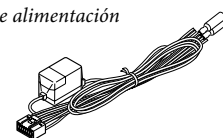

e
Parking brake lead
Cable del freno de estacionamiento

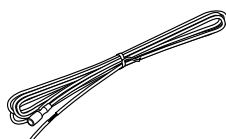

f
Special cable for iPod
Cable especial para iPod

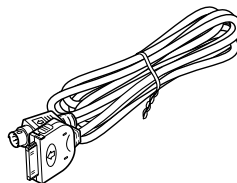

g
Round head screw (M5 x 5 mm)
Tornillos de cabeza esférica (M5 x 5 mm)



h
Round head screw (M4 x 2.5 mm)
Tornillos de cabeza esférica (M4 x 2,5 mm)



i
Tapping screw
Tornillo roscador



j
Mounting bolt
Perno de montaje



k
Rubber cushion
Cojín de goma



l
Handles
Manga

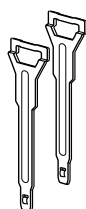

m
Stay
Soporte



n
Cleaning cloth
Paño de limpieza

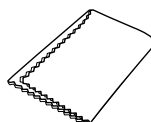

o
Remote controller
Control remoto

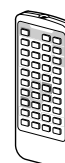

When shipped from the factory, the battery is installed in the remote controller.
La unidad se expide de fábrica con la pila instalada en el control remoto.

INSTALLATION (IN-DASH MOUNTING)

The following illustration shows a typical installation. However, you should make adjustments corresponding to your specific car. If you have any questions or require information regarding installation kits, consult your JVC car audio dealer or a company supplying kits.

- If you are not sure how to install this unit correctly, have it installed by a qualified technician.

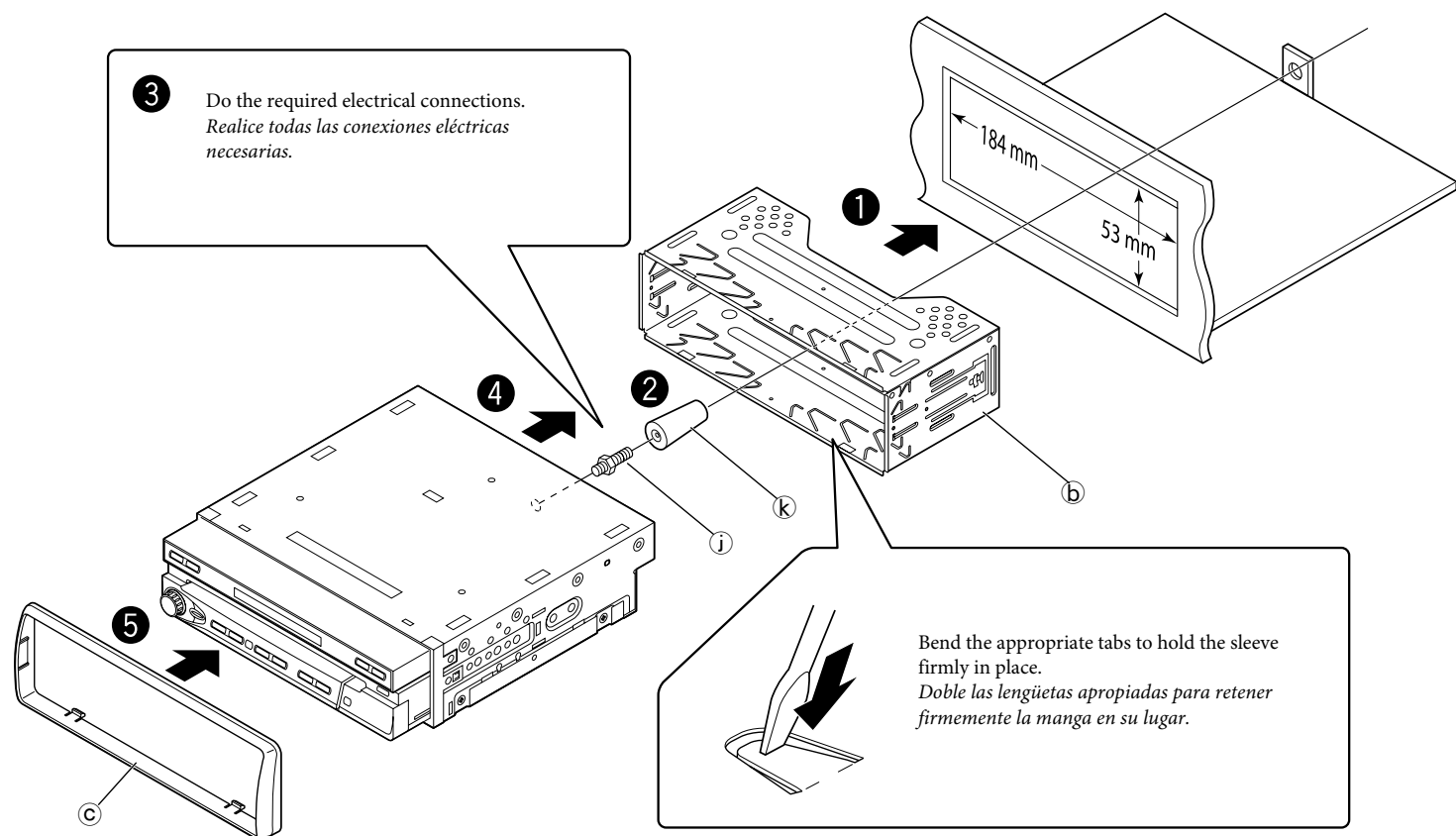

Removing the unit

Before removing the unit, release the rear section.

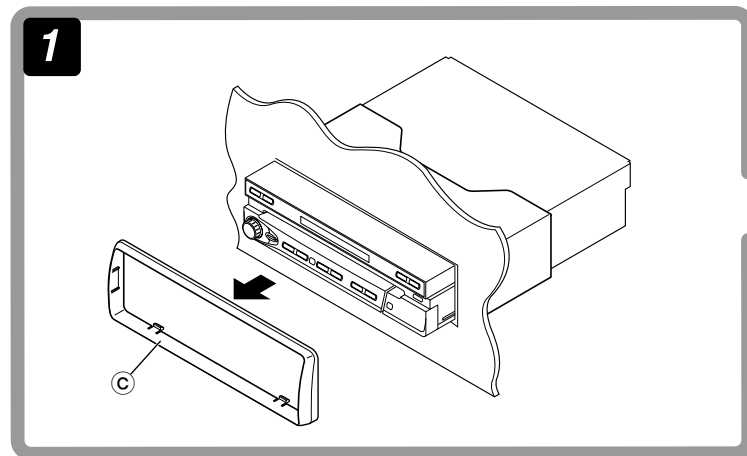

Extracción de la unidad

Antes de extraer la unidad, libere la sección trasera.

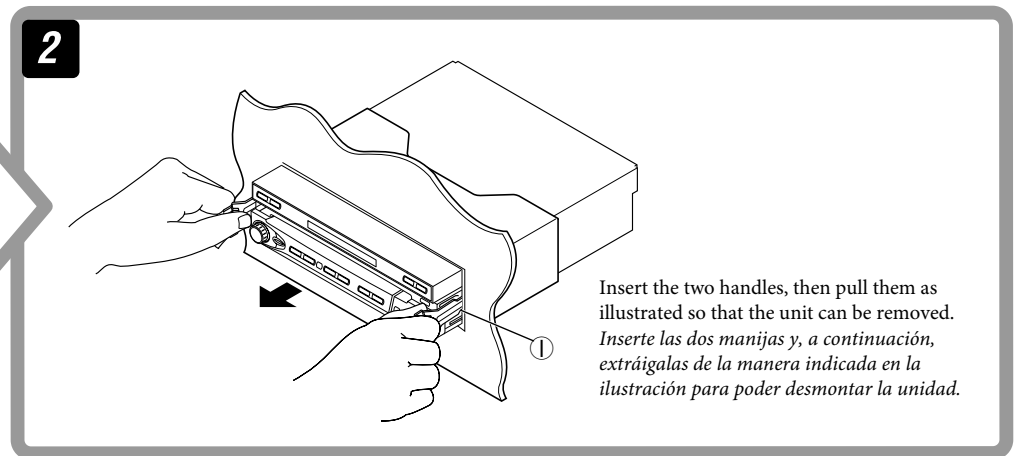

TROUBLESHOOTING

• The fuse blows.

- * Are the red and black leads connected correctly?

• Power cannot be turned on.

- * Is the yellow lead connected?

• No sound from the speakers.

- * Is the speaker output lead short-circuited?

• Sound is distorted.

- * Is the speaker output lead grounded?
- * Are the “-” terminals of L and R speakers grounded in common?

• Unit becomes hot.

- * Is the speaker output lead grounded?
- * Are the “-” terminals of L and R speakers grounded in common?

• This unit does not work at all.

- * Have you reset your unit?

LOCALIZACION DE AVERIAS

• El fusible se quema.

- * ¿Están los conductores rojo y negro correctamente conectados?

• No es posible conectar la alimentación.

- * ¿Está el cable amarillo conectado?

• No sale sonido de los altavoces.

- * ¿Está el cable de salida del altavoz cortocircuitado?

• El sonido presenta distorsión.

- * ¿Está el cable de salida del altavoz conectado a masa?
- * ¿Están los terminales “-” de los altavoces L y R conectados a una masa común?

• La unidad se calienta.

- * ¿Está el cable de salida del altavoz conectado a masa?
- * ¿Están los terminales “-” de los altavoces izquierdo y derecho conectados a una masa común?

• Esta unidad no funciona en absoluto.

- * ¿Ha reiniciado su unidad?

When using the stay / Cuando utilice el soporte

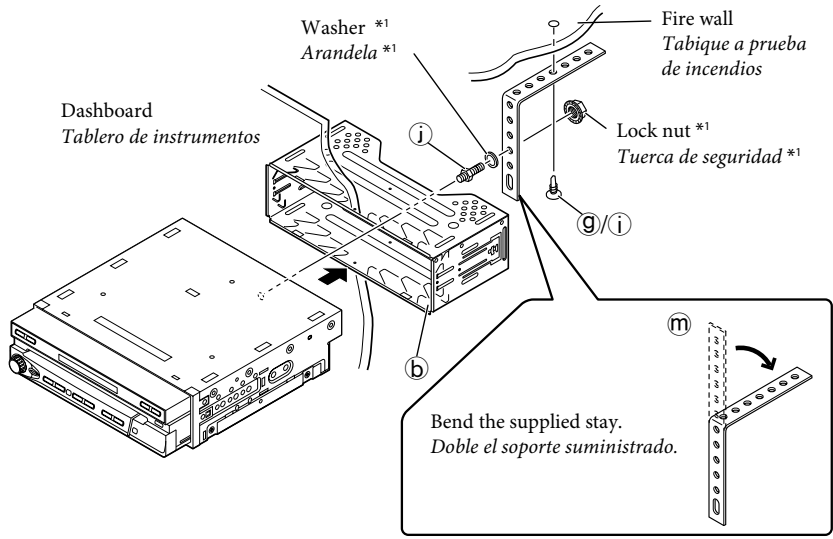

Install the unit at an angle of less than 30°, taking it into account that the monitor would eject when in use (see below).

Instale la unidad a un ángulo de menos de 30°, teniendo en cuenta que el monitor podría ser expulsado durante el uso (véase debajo).

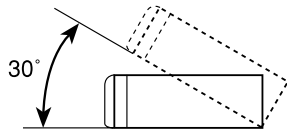

Required space for the monitor ejection Espacio requerido para la expulsión del monitor

Unit: mm
Unidad: mm

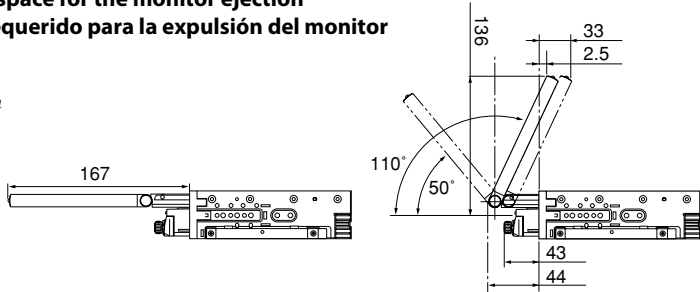

*1 Not included for this unit.

When installing the unit without using the sleeve / Instalación de la unidad sin utilizar la cubierta

In a Toyota car for example, first remove the car radio and install the unit in its place.

En un automóvil Toyota, por ejemplo, en primer lugar desmonte el autorradio e instale la unidad en su lugar.

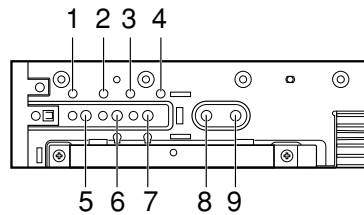
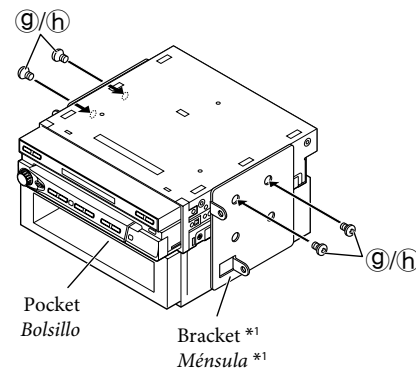

Use the supplied screws
Utilice los tornillos suministrados

For No.1 - 4	M4 x 2.5 mm
For No.5 - 9	M5 x 5 mm
Para N° 1 - 4	M4 x 2,5 mm
Para N° 5 - 9	M5 x 5 mm

Note :

When installing the unit on the mounting bracket, make sure to use the supplied screws. Using other screws (than supplied ones) may damage the unit.

Nota :

Cuando instale la unidad en el soporte de montaje, asegúrese de usar los tornillos suministrados. El uso de otros tornillos (que no sean los suministrados) puede dañar la unidad.

*1 No suministrado con esta unidad.

ELECTRICAL CONNECTIONS

To prevent short circuits, we recommend that you disconnect the battery's negative terminal and make all electrical connections before installing the unit.

- Be sure to ground this unit to the car's chassis again after installation.

CONEXIONES ELECTRICAS

Para evitar cortocircuitos, recomendamos que desconecte el terminal negativo de la batería y que efectúe todas las conexiones eléctricas antes de instalar la unidad.

- Asegúrese de volver a conectar a masa esta unidad al chasis del automóvil después de la instalación.

PRECAUTIONS on power supply and speaker connections:

- DO NOT connect the speaker leads of the power cord to the car battery; otherwise, the unit will be seriously damaged.
- BEFORE connecting the speaker leads of the power cord to the speakers, check the speaker wiring in your car.

PRECAUCIONES sobre las conexiones de la fuente de alimentación y de los altavoces:

- NO conecte los conductores de altavoz del cable de alimentación a la batería de automóvil, pues podrían producirse graves daños en las unidades.
- ANTES de conectar a los altavoces los conductores de altavoz del cable de alimentación, verifique el conexionado de altavoz de su automóvil.

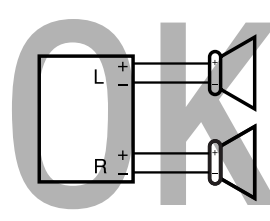
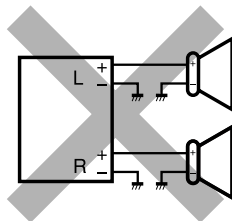
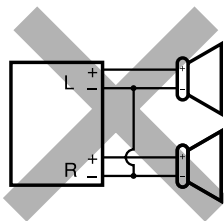

Typical connections

Before connecting: Check the wiring in the vehicle carefully. Incorrect connection may cause serious damage to this unit.

The leads of the power cord and those of the connector from the car body may be different in color.

- 1 Connect the colored leads of the power cord in the order specified in the illustration below.
- 2 Connect the antenna cord.
- 3 Finally connect the wiring harness to the unit.

Conexiones típicas

Antes de la conexión: Verifique atentamente el conexionado del vehículo. Una conexión incorrecta podría producir daños graves en la unidad.

Los cordones del cable de alimentación y los del conector procedentes de la carrocería del automóvil podrían ser de diferentes en color.

- 1 Conecte los conductores de color del cable de alimentación en el orden especificado en la ilustración de abajo.
- 2 Conecte el cable de antena.
- 3 Por último, conecte el cable de alimentación a la unidad.

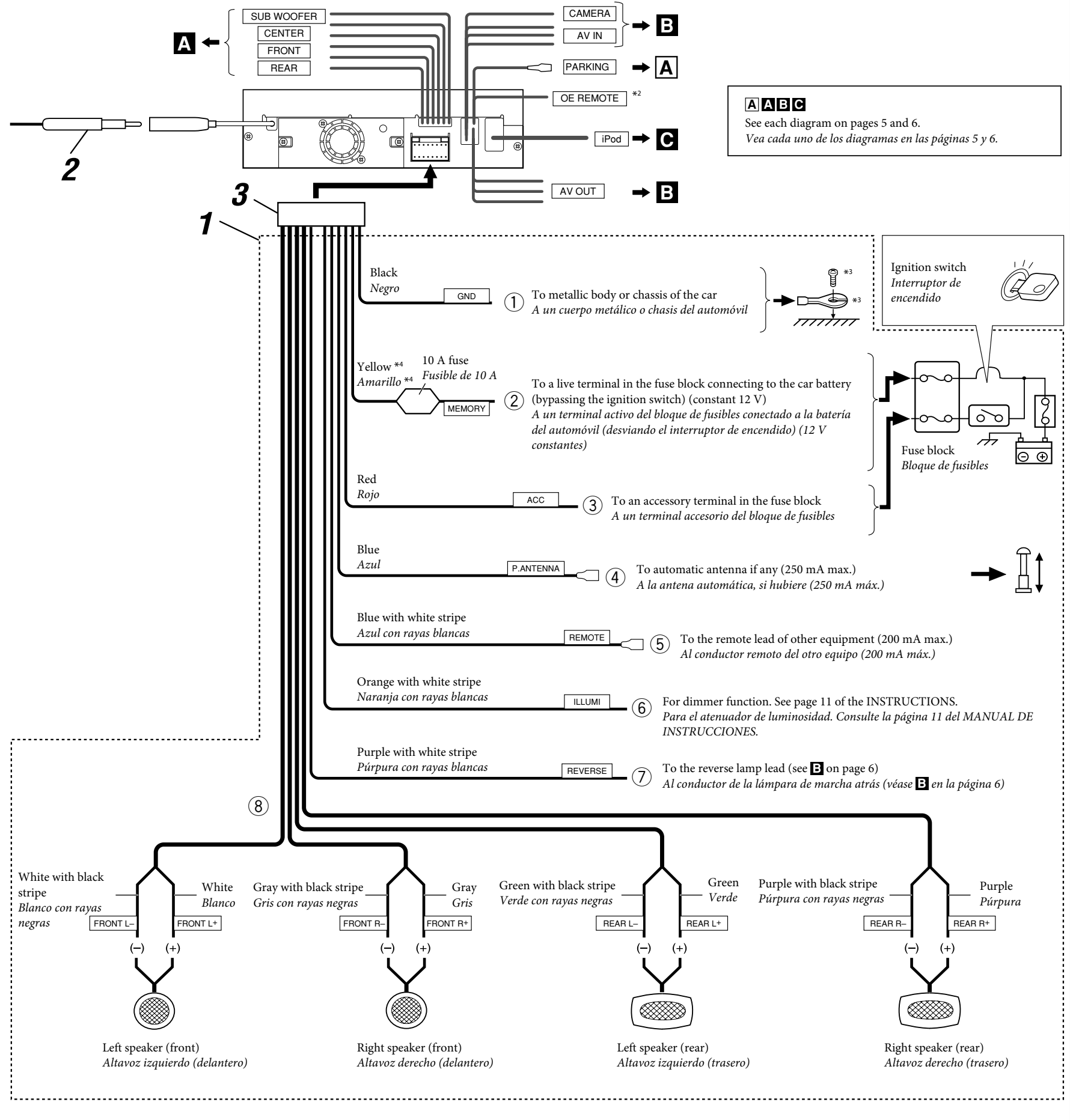

*2 Not used for this unit

*3 Not included for this unit

*4 Before checking the operation of this unit prior to installation, this lead must be connected, otherwise power cannot be turned on.

*2 No se utiliza para esta unidad.

*3 No suministrado con esta unidad

*4 Antes de comprobar el funcionamiento de esta unidad previa a de la instalación, es necesario conectar este cable, de lo contrario no se podrá conectar la alimentación.

A Connecting the parking brake lead / Conexión del cable del freno de estacionamiento

Connect the parking brake lead to the parking brake system built in the car.

Conecte el cable del freno de estacionamiento al sistema del freno de estacionamiento instalado en el coche.

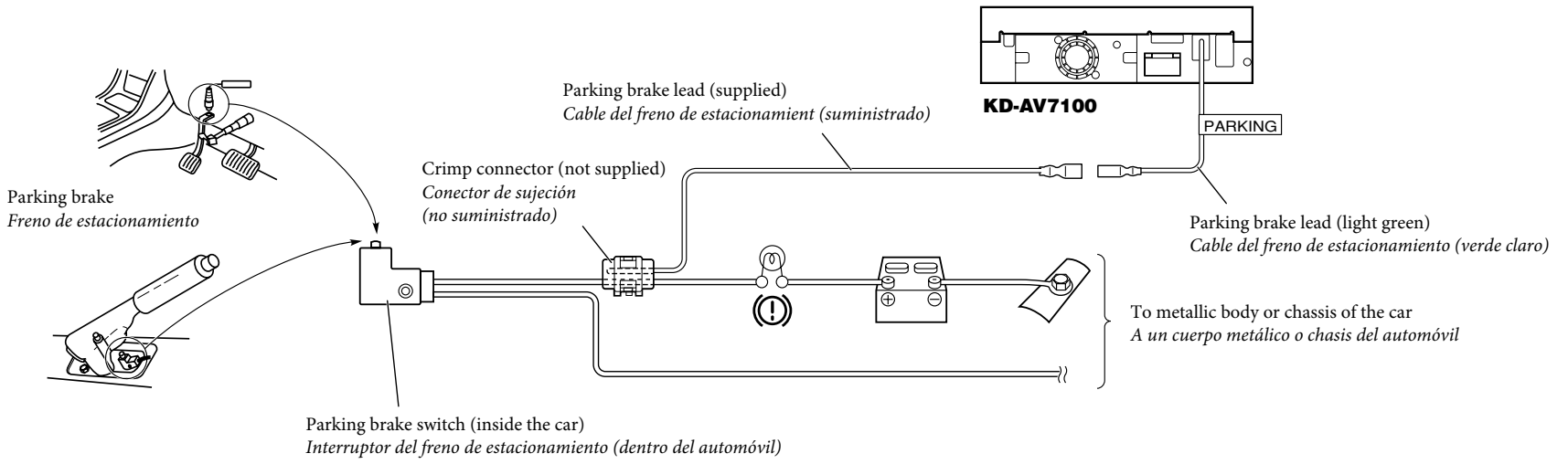

A Connecting the external amplifiers / Conexión a los amplificadores externos

You can connect amplifiers to upgrade surround system in the car compartment.

- Connect the amplifiers to 5.1-ch analog discrete output plugs to enjoy multi-channel source.
- After you have connected the center speaker, make sure to activate the center speaker; otherwise, no sound comes out of the connected center speaker, see page 43 of the INSTRUCTIONS.
- Disconnect the speakers from the unit, and connect them to the amplifier. Leave the speaker leads of the unit unused.

Podrá conectar amplificadores para mejorar el sistema de sonido envolvente del habitáculo de su automóvil.

- Para poder disfrutar de fuentes multicanal, conecte los amplificadores a las clavijas de salida analógica discreta de 5,1 canales.
- Asegúrese de activar el altavoz central después de conectarlo; de lo contrario, no saldrá sonido a través del mismo, consulte la página 43 del MANUAL DE INSTRUCCIONES.
- Desconecte los altavoces de la unidad principal y conéctelos al amplificador. Los conductores de los altavoces de la unidad quedan sin usar.

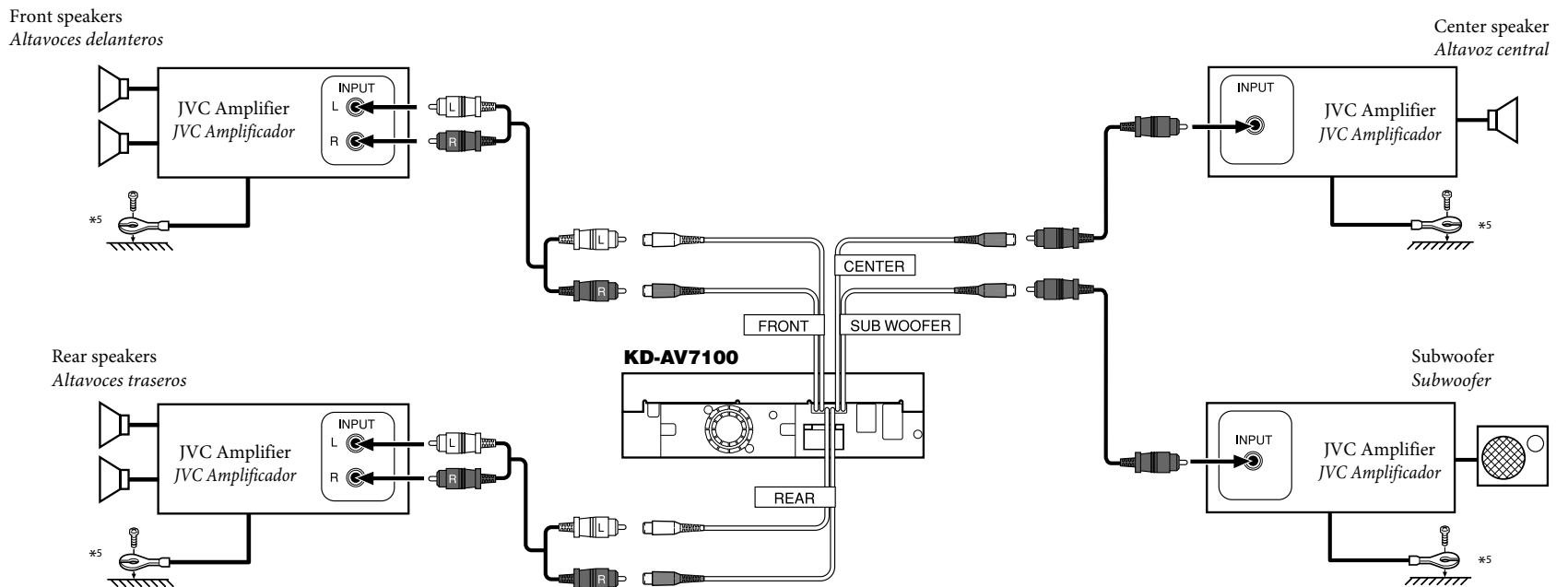

*5 Firmly attach the ground wire to the metallic body or to the chassis of the car—to the place uncoated with paint (if coated with paint, remove the paint before attaching the wire). Failure to do so may cause damage to the unit.

*5 Fije firmemente el cable de tierra a la carrocería metálica o al chasis—a un lugar no cubierto con pintura (si está cubierto con pintura, quítela antes de fijar el cable). De lo contrario, se podrían producir daños en la unidad.

- You can supply the power to the amplifiers by connecting the remote leads (blue with white stripe) of this unit and amplifiers. (To connect more than one amplifier using the remote leads, Y-connectors need to be separately purchased.)

- Puede suministrar alimentación a los amplificadores conectando los conductores remotos (azul con rayas blancas) de esta unidad y los amplificadores. (Para conectar más de un amplificador usando los conductores remotos, se deben adquirir separadamente conectores en Y).

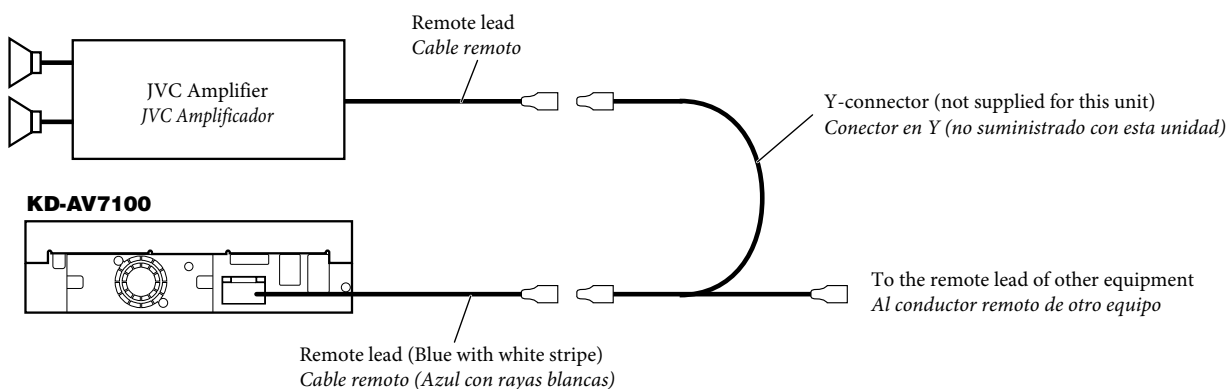

B Connecting the audio/video cords / Conexión de los cables de audio/vídeo

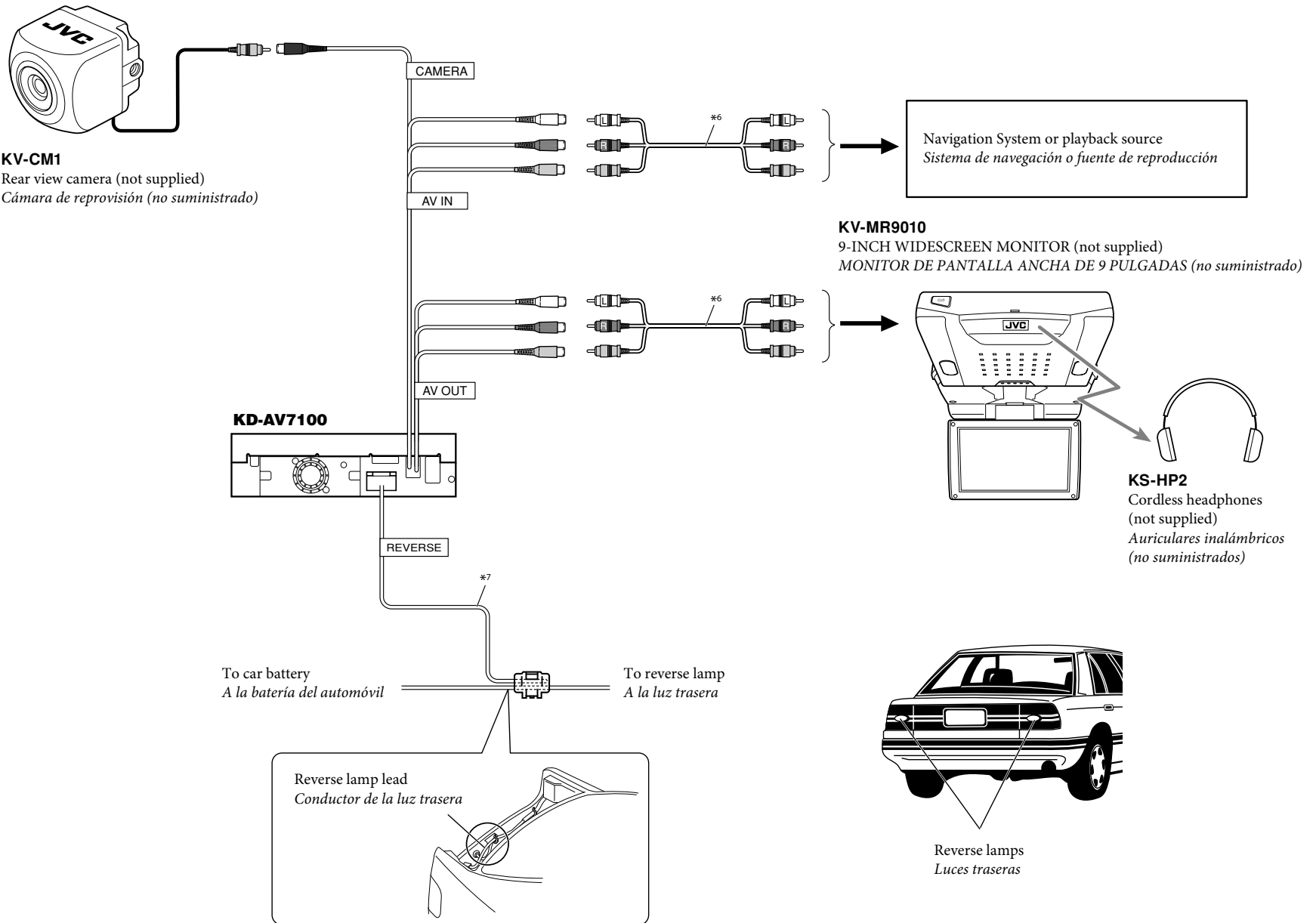

*6 Audio/video cords (not supplied)

*7 Required only when connecting a rear view camera to CAMERA plug.

*6 Cables de audio/vídeo (no suministrados)

*7 Requerido sólo al conectar una cámara de retrovisión a la clavija CAMERA.

C Connecting an Apple iPod / Conexión de un Apple iPod

You can connect an iPod to this unit using the supplied special cable for iPod.

Puede conectar un iPod a esta unidad mediante el cable especial suministrado para el iPod.

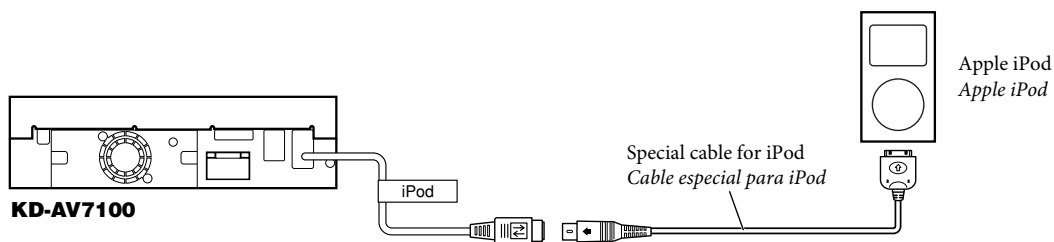

- iPod is a trademark of Apple Inc., registered in the U.S. and other countries.
- iPod es una marca comercial de Apple Inc., registrada en los EE.UU. y otros países.