

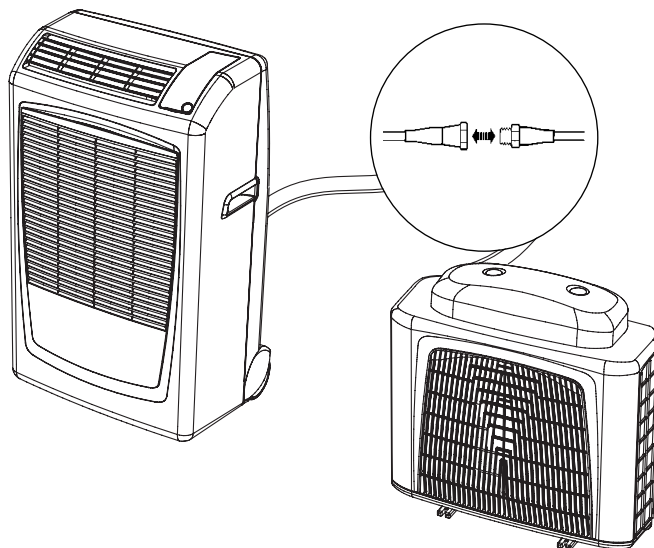

**INSTALLATION MANUAL • MANUALE DI INSTALLAZIONE
NOTICE D'INSTALLATION • AUFSTELLUNGSHANDBUCH
MANUAL DE INSTALACION • MANUAL DE INSTALAÇÃO**

MOVABLE AIR CONDITIONER with remote condenser
CLIMATIZZATORE PORTATILE con condensatore remoto
CLIMATISEUR MOBILE avec condenseur a air extérieur
MOBILES KLIMAGERÄT mit Außenkondensator
ACONDICIONADOR PORTATIL con unidad condensadora separada
AR CONDICIONADO con condensador remoto



WALL INSTALLATION (THROUGH A HOLE IN THE WALL) / INSTALLAZIONE CON FORO NEL MURO

EG **IMPORTANT**

- 1 - Before disassembling the outdoor unit (disjoin the rapid couplings): connect the air conditioner to a socket and let the compressor work for 5 minutes. During the disassembling operation, beat lightly with a spanner on the rapid coupling brass body (exagonal part).
- 2 - Lubricate the joint surfaces (rapid coupling) with a little bit of HAB oil only (synthetic oil Alkylbenzene type ex. ZERICE S EXXON).
- 3 - In case of leakage do not add refrigerant, the unit must be vacuumed and recharged.
- 4 - Do not add any oil because precharged oil is specially selected for R410A.
- 5 - When the refrigerant is charged in charge cylinder, make sure it is in LIQUID state.
- 6 - Refrigerant charge apparatus, vacuum pump, hoses and adapters must be exclusively used for R410A.
- 7 - When you disjoin the outdoor unit, follow the described succession: first, disconnect the power supply of the air conditioner (disconnect the plug), disconnect the electric connector, then the pipes of the frigorific connection.

I **IMPORTANTE**

- 1 - Prima di separare l'unità esterna (staccare gli attacchi rapidi): collegare il condizionatore ad una presa di corrente e far lavorare il compressore per 5 minuti. Nella fase di separazione, picchiare leggermente con una chiave fissa sul corpo in ottone dell'attacco (esagono).
- 2 - Lubrificare le superfici dei giunti (attacchi rapidi) esclusivamente con piccole quantità di olio sintetico HAB (Alchilbenzene tipo ZERICE S ESSO o analogo).
- 3 - In caso di perdite, anche parziali, non sono ammesse aggiunte di refrigerante. Scaricare completamente l'unità ed eseguire vuoto e carica.
- 4 - Non aggiungere OLIO al compressore, l'olio precaricato è speciale selezionato per R410A.
- 5 - Eseguire la carica tassativamente in fase LIQUIDA. Assicurarsi che il refrigerante sia quello richiesto.
- 6 - L'apparato di carica del refrigerante, la pompa del vuoto, le tubazioni e gli adattatori devono essere usati solo per R410A.
- 7 - Nella fase di separazione della valigetta attenersi alla successione rappresentata: togliere l'alimentazione elettrica al condizionatore (staccare la spina), staccare il connettore elettrico, quindi scollegare i tubi di collegamento frigorifero.

**INSTALLATION MURALE (PAR UN TROU DANS LE MUR) / MONTAGE AN DER WAND (MIT LOCH AN DER WAND)
INSTALACION CON ORIFICIO EN LA PARED / INSTALAÇÃO A PAREDE (POR UM BURACO NA PAREDE)**

- F IMPORTANT**
1. Avant la séparation de l'unité extérieure (défaire les raccords rapides), brancher le climatiseur à une prise de courant et faire fonctionner le compresseur pendant 5 minutes. Pendant la séparation, tapez avec une Tricoise sur le corps en laiton du raccord rapide (partie hexagonale).
 - 2 - Lubrifier les surfaces des joints (raccords rapides) en utilisant uniquement un peu d'huile synthétique HAB (Alkylbenzène de type ZERICE S ESSO).
 - 3 - En cas de fuites, ne pas ajouter de réfrigérant mais vider l'unité puis la recharger.
 - 4 - Ne pas ajouter d'huile car l'huile préchargée a été spécialement sélectionnée pour le R410A.
 - 5 - Charger uniquement du réfrigérant à l'état LIQUIDE dans le cylindre de charge.
 - 6 - L'appareil de chargement de réfrigérant, la pompe à vide, les tubes et les adaptateurs doivent être utilisés exclusivement pour le R410A.
 7. Pendant la phase de séparation de l'unité externe, suivre la procédure décrit : débranchez le climatiseur, débranchez le connecteur électrique puis déconnectez les tuyaux du raccordement de réfrigération.
- D WICHTIG**
1. Vor Trennen der Außeneinheit (die Schnellverbindungen lösen) das Klimagerät an das Stromnetz anschließen und den Verdichter 5 Minuten lang laufen lassen. Zum Trennen der Einheit leicht mit einem Maulschlüssel auf den Messingkörper des Anschlusses (Sechskant) schlagen.
 - 2 - Die Oberflächen der Kupplungen (Schnellverbindungen) mit nur kleinen Mengen Synthetiköl HAB (Alkylbenzol der Art ZERICE S ESSO o.ä.) schmieren.
 - 3 - Das teilweise Nachfüllen von Kühlmittel ist nicht zulässig. Wenn Kühlmittel herausgelaufen ist, muß die Einheit vollständig geleert, vakuumiert und neu gefüllt werden.
 - 4 - Im Verdichter kein Öl nachfüllen. Das werkseitig eingefüllte Öl ist speziell für R410A vorgesehen.
 - 5 - Das Kühlmittel darf nur in FLÜSSIGEM Zustand eingefüllt werden. Sicherstellen, daß das für dieses Gerät vorgeschriebene Kühlmittel verwendet wird.
 - 6 - Das Kältemittel-Auffüllgerät, die Unterdruckpumpe, die Schläuche und die Anschlüsse dürfen nur für das Kältemittel vom Typ R410A benutzt werden.
 7. Beim Trennen des Tragekoffers muß folgende Abfolge eingehalten werden: die Stromzufuhr zum Klimagerät unterbrochen (Netzstecker ziehen), den elektrischen Verbinder lösen, dann die Rohrleitungen der Kühlverbindung abhängen.
- E IMPORTANTE**
- 1- Antes de separar la unidad externa (desconectar los empalmes rápidos): conectar el acondicionador a una toma de corriente y poner a trabajar el compresor durante 5 minutos. Durante la fase de separación, dar ligeros toques con una llave fija en el cuerpo de latón de la conexión (hexágono).
 - 2- Lubricar las superficies de las juntas (empalmes rápidos) utilizando exclusivamente una pequeña cantidad de aceite sintético HAB (Alquilbenceno tipo ZERICE S ESSO o análogo).
 - 3- En caso de pérdidas, aun que sea parciales, se prohíbe añadir refrigerante. Descargar totalmente la unidad y efectuar el vaciado y la carga.
 - 4- No añadir ACEITE al compresor, porque el aceite precargado ha sido seleccionado especialmente para R410A.
 - 5- Efectuar la carga exclusivamente en fase LÍQUIDA. Verificar si el refrigerante es el apropiado.
 - 6- Deben utilizarse el aparato de carga de refrigerante, bomba de vacío, mangueras y adaptadores exclusivo para el tipo R410A.
 - 7- En la fase de separación del maletín seguir las siguientes instrucciones: desconectar la alimentación eléctrica del acondicionador (desenchufar), desconectar el conector eléctrico, y separar los tubos de conexión del refrigerador.
- P IMPORTANTE**
1. Antes de desempacotar a unidade exterior (desconjuntar a ligação rápida) : ligue o ar condicionado a uma tomada e deixe o compressor a trabalhar durante 5 minutos. Durante a desconecção da unidade exterior se o escoamento sofrer uma ligeira refrigeração, faça uma ligação rápida e bata suave e rapidamente com uma chave inglesa no corpo de cobre (parte exagonal).
 2. Lubrifique a superfície dobradiça (ligação rápida) com um pouco de AHE óleo (óleo sintético tipo Alkylbezene , e.g. Zerice's Exxon).
 3. No caso do escoamento não adicionar o refrigerador; a unidade tem que vazia descarregada .
 4. Não use um óleo qualquer porque o óleo que lhe recomendamos é especialmente selecionado para R410A.
 5. Quando o refrigerador está cheio e tem que se mudar o cilindro, tenha a certeza de que está no estado LÓQUIDO.
 6. O aparelho de carga de refrigerante, bomba a vácuo, mangueiras e adaptadores deben ser usados exclusivamente para a R410A.
 7. Quando desagrupar a unidade exterior siga as seguintes instruções, primeiro,desligue o fornecedor de energia do ar condicionado (desligue a ficha), desligue o cabo eléctrico,depois os tubos de ligação frigorífica.

A

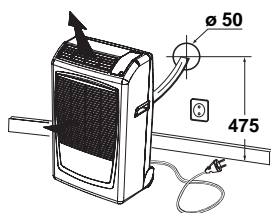

- EG** Choose the best position where to install indoor unit. Mark the hole to be made in the wall.
- I** Scegliere la posizione piu' idonea per l'installazione dell' unità interna ed evidenziare il foro da eseguire nella parete.
- F** Choisir la position la plus indiquée pour installer l'unité extérieure. Marquer le trou à percer dans la paroi.
- D** Die beste Lage für die Inneneinheits-Aufstellung wählen. Das in der Wand durchzuführende Loch bezeichnen.
- E** Elegir la posición más adecuada para la instalación de la unidad. Evidenciar el orificio a ejecutar en la pared.
- P** Escolha a melhor posição para instalar a unidade exterior. Marque na parede o local onde vai ser feito o buraco.

B

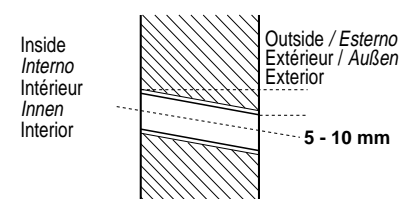

- EG** Drill a 50 mm diameter hole, insert a PVC pipe.
- I** Eseguire un foro di diametro 50 mm. Inserire ed adattare un tubo in plastica.
- F** Percer un trou de \varnothing 50 mm. Insérer un tuyau en plastique.
- D** Ein Loch mit Durchmesser 50 mm. durchführen. Ein PVC- Rohr einsetzen.
- E** Realizar un orificio de 50 mm de diámetro: introducir y adaptar el tubo de plástico.
- P** Faça um buraco de 50 mm de diâmetro, insira um tubo de PVC.

C

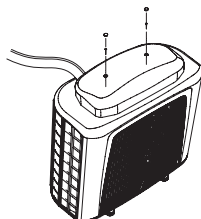

- EG** Remove the coupling cover of the outdoor unit.
- I** Rimuovere il coperchio attacchi della valigetta.
- F** Oter le couvercle des connexions à l'unité extérieure.
- D** Den Verbindungsdeckel der Außeneinheit ausschrauben.
- E** Desmontar la tapa de conexión de la unidad exterior.
- P** Retire a cobertura da ligação da unidade exterior.

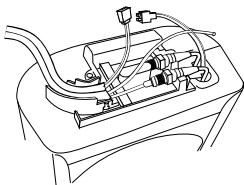
D

- EG** Disconnect the condensate plastic tube and the electric connector.
- I** *Sfilare il tubetto scarico condensa e staccare il connettore del cavo elettrico.*
- F** Oter le tuyau de vidange des condensats et débrancher le connecteur électrique.
- D** *Das Kondenswasser-Rohr ausziehen und den elektrischen Verbinder abschalten.*
- E** Extraer el tubo de descarga de la condensación: desconectar el conector del cable eléctrico.
- P** *Desconecte a ligação eléctrica e o tubo plástico condensado.*

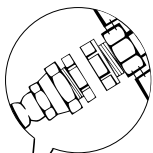
E

Plastic plugs
Tappi in plastica
Bouchons plastiques
Plastikstöpsel
Tapones de plástico

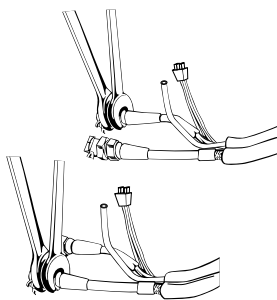

- EG** Loosen the quick coupling using the 19-21 mm spanners first and then the 19-24 mm spanners. Unscrew the flare nuts by hand and disconnect the flexible tube.
- I** *Allentare i bocchettoni girevoli degli attacchi rapidi usando delle chiavi fisse da 19-21 mm e poi da 19-24 mm. Svitare a mano i bocchettoni e scollegare il tubo flessibile.*
- F** Desserrer les bouchons plastiques des connexions rapides avec une clés de 19-21 mm. et puis 19-24 mm. Desserrer à la main les connexions et déconnecter le tuyau flexible.
- D** *Die Schnellverbindungen zuerst durch den Schlüssel von 19-21 mm. und dann durch den von 21-24 mm. lösen. Die Anschlußstutzen mit der Hand ausschrauben und den Schlauch abschalten.*
- E** Aflojar las bocas giratorias de las conexiones rápidas utilizando las llaves fijas de 19-21 mm. y luego las de 19-24 mm. Destornillar a mano las bocas y desconectar el tubo flexible.
- P** *Liberte as ligações usando uma chave inglesa de 19 - 21 mm primeiro e depois uma chave inglesa de 19 - 24 mm . Desatarrache as porcas com a mão e desconecte o tubo flexível.*

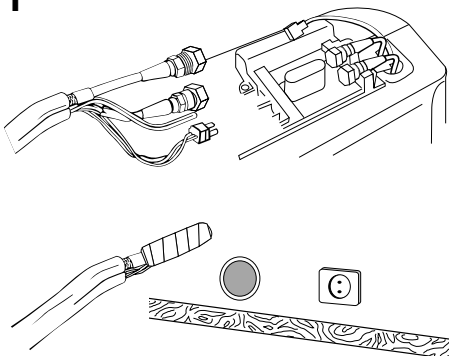
F

- EG** Protect quick coupling (on flexible tube and outdoor unit) with plastic plugs supplied as accessories. To insert the tubing into the hole in the wall easily and without damages, join the pipe ends and wrap them with adhesive tape.
- I** *Proteggere gli attacchi rapidi (tubo flessibile e valigetta) con i tappi in plastica in dotazione. Per facilitare l'introduzione della tubazione nel foro del muro ed evitare danneggiamenti, raccogliere l'estremità del tubo e fasciare con nastro adesivo od altro.*
- F** Protéger les connexions rapides (tuyau flexible et l'unité extérieure) avec les bouchons en plastique fournis. Pour faciliter l'introduction du tuyau dans le trou du mur, réunir les extrémités du tuyau pour les bloquer avec de la bande adhésive.
- D** *Die Schnellverbindungen (Schlauch und Außeneinheit) durch die mitgelieferten Plastikstöpsel schützen. Um die Rohre in das Wandloch leichter und ohne Beschädigung hineinzustecken, die Rohrende vereinigen und mit Klebeband umgeben.*
- E** Proteger las conexiones rápidas (tubo flexible y unidad exterior) con los tapones de plástico en dotación. Para que sea más fácil meter el tubo en el orificio de la pared y no se produzcan daños, cubrir los extremos del tubo con una cinta adhesiva o algo parecido.
- P** *Proteja a ligação rápida (no tubo flexível e na unidade exterior) com fichas plásticas e os acessórios fornecidos. Para inserir facilmente e sem estragos a tubagem no buraco da parede, junte as extremidades do tubo e cole-as com fita adesiva.*

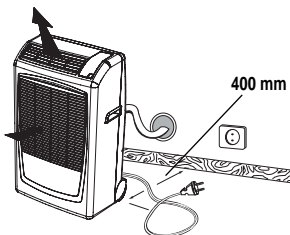
G

- EG** Insert the flexible tube into the hole drilled in the wall. Place the unit against the wall.
- I** *Inserire il tubo flessibile nel foro praticato nel muro. Accostare l'unità interna alla parete.*
- F** Introduire le tuyau flexible dans le trou pratiqué dans la paroi. Placer l'unité intérieure de niveau contre la paroi.
- D** *Den Schlauch in das durchgeführte Loch einsetzen. Die Inneneinheit an die Wand rücken.*
- E** Introducir el tubo flexible en el orificio hecho en la pared. Acercar la unidad interior a la pared.
- P** *Insera o tubo flexível no buraco feito na parede. Coloque a unidade encostada à parede.*

**WARNING**

When you assemble the outside unit, follow the described succession: first, connect the pipes for frigorific connection, then the electric connector.

**AVVERTIMENTO**

Nella fase di assemblaggio attenersi alla successione rappresentata: prima collegare i tubi di collegamento frigorifero, quindi il connettore elettrico.

**AVERTISSEMENT**

Pour l'assemblage de l'unité extérieure suivre l'ordre décrit: connecter les tuyaux du raccord frigorifique, puis le connecteur électrique.

**WARNUNG**

Für die Montage der Außeneinheit befolgen Sie die beschriebene Folge: zuerst verbinden Sie die Rohre der Kälte-Verbindung, dann schalten Sie den elektrischen Verbinder ein.

**ADVERTENCIA**

Para montar la unidad exterior, realizar las operaciones siguiendo el orden indicado; primero conectar los tubos de conexión frigorífico y después el conector eléctrico.

**AVISO!**

Ao montar a unidade exterior, siga a sucessão descrita: primeiro ligue a tubulação para a conexão frigorífica, depois o conector eléctrico.

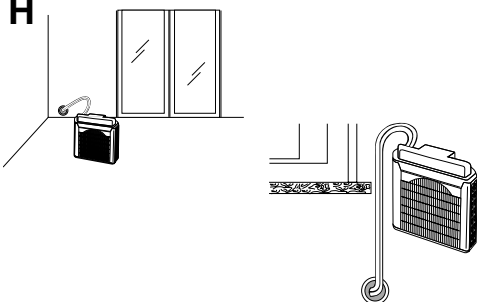
H

- EG** The unit can be placed on a balcony or hung to the wall using the supplied support .
- I** *L'unità esterna può essere appoggiata su un balcone o appesa al muro utilizzando il supporto in dotazione.*
- F** L'unité extérieure peut être placée sur un balcon ou accrochée au mur en utilisant le support fourni.
- D** *Die Außeneinheit kann auf einen Balkon gestellt werden oder an die Wand gehängt werden, indem den mitgelieferten Halter benutzen.*
- E** La unidad exterior se puede apoyar sobre un balcón o se puede colgar a la pared utilizando el soporte en dotación.
- P** *A unidade pode ser colocada no chão de uma varanda o pode ser pendurada à parede usando o suporte fornecidos.*

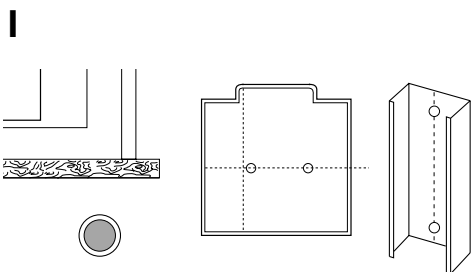

EG In this case: mark the holes to be drilled in the wall using the template or the support (keep levelled). Drill 2 holes 10 mm dia.

I *In questo caso: evidenziare i fori da eseguire utilizzando la dima in dotazione o parte del supporto (mettere a livello). Eseguire due fori con punta diametro 10 mm.*

F Dans ce cas: marquer les trous à percer en utilisant le gabarit fourni ou le support (niveler). Percer deux trous avec un foret \varnothing 10 mm.

D *Auf diesem Fall: die durchzuführenden Löcher durch die mitgelieferte oder den Halter-Schablone bezeichnen (die Einheit muß nicht geneigt sein). 2 Löcher durch Spitze mit 10 mm. Durchmesser durchführen.*

E En este caso: Evidenciar los orificios a realizar utilizando la plantilla en dotación o el soporte (nivelar). Hacer dos orificios con una broca de 10 mm. de diámetro.

P *Neste caso marque os furos a ser perfurados na parede, usando o molde ou a sustentação (furos de sustentação nivelado) . Perfure dois buracos de diâmetro de 10 mm.*

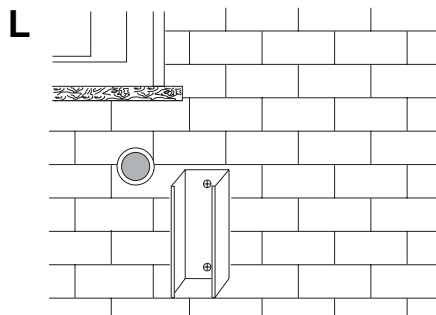

EG Fix the support to the wall using the expansion bolts supplied as accessory (M 6 x 20).

I *Fissare il supporto della valigetta con i tasselli in dotazione (M 6 x 20).*

F Fixer le support de l'unité extérieure au moyen des chevilles et vis fournis (M 6 x 20).

D *Den Außeneinheitshalter an der Wand befestigen, indem Sie die mitgelieferten Spreizdübel (M 6 x 20) benutzen.*

E Fijar el soporte de la unidad exterior con los tacos en dotación (M 6 x 20).

P *Fixe o suporte à parede usando os parafusos fornecidos como acessórios (M6 x 20).*

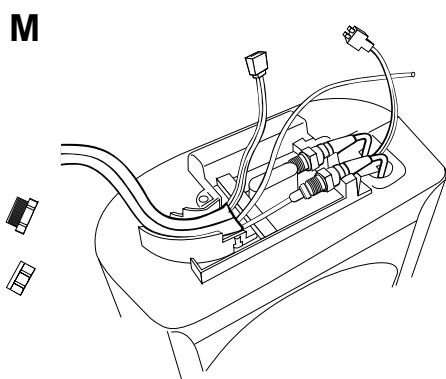

EG Remove the plastic plugs from quick couplings, connect the couplings by hand, then tighten using the torque wrench (tightening torque 150 ÷ 165 Kg cm).

I *Rimuovere i tappi in plastica dagli attacchi, avvitare a mano i bocchettoni degli attacchi quindi serrare con chiavi dinamometriche (momento torcente 150 ÷ 165 Kg cm).*

F Oter les bouchons plastiques des connexions. Serrer à la main les raccords rapides. Serrer ensuite avec les clés sans exercer une force excessive. (150 ÷ 165 Kg cm).

D *Die Plastikstöpsel von der Schnellverbindungen ausschrauben; die Anschlußstutzen mit der Hand einschrauben und dann durch Momentenschlüssel anziehen (Drehmoment 150 ÷ 165 Kg cm).*

E Quitar los tapones de plástico de las conexiones; atornillar a mano las bocas de conexiones; apretar con las llaves (momento de torción 150 ÷ 165 Kg cm).

P *Remova as fichas plásticas dos acoplamentos rápidos conecte os acoplamentos à mão, aperte usando a chave turquesa (chave turquesa 150 + 165 kg).*

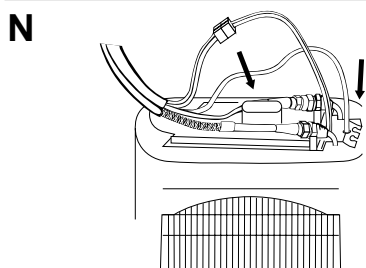

EG Connect the condensate plastic tube and the electric connector.

I *Inserire il tubetto scarico condensa e collegare il connettore cavo elettrico.*

F Insérer le tuyau de vidange des condensats et brancher le câble électrique.

D *Das Kondenswasser-Rohr einsetzen und den elektrischen Verbinder verbinden.*

E Introducir el tubo de descarga de la condensación; conectar el conector del cable eléctrico.

P *Conecte o tubo plástico condensado e o conector eléctrico*

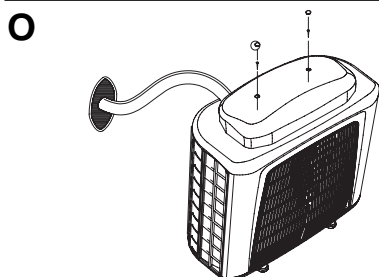

EG Fix the coupling cover of the outdoor unit and seal the hole in the wall around the flexible tube.

I *Fissare il coperchio attacchi della valigetta e sigillare il foro di passaggio nel muro.*

F Fixer le couvercle de l'unité extérieure et sceller le trou de passage dans la paroi.

D *Den Verbindungsstöpsel der Außeneinheit einschrauben und das Wandloch um den Schlauch siegeln.*

E Fijar la tapa de las conexiones de la unidad exterior; cerrar el orificio de paso de la pared.

P *Fixe a tampa de acoplamento da unidade exterior e sele o furo na parede em torno do tubo flexível.*

argoclima S.P.A.

Via Varese, 90 - 21013 Gallarate - Va - Italy
Tel. +39 0331 755111 - Fax +39 0331 776240
www.argoclima.com