





Manual de instalación de la serie ZP1-X3E

Copyright	© 2014 UTC Fire & Security. Reservados todos los derechos.
Marcas comerciales y patentes	Serie ZP1-X3E es una marca comercial de UTC Fire & Security. Los restantes nombres de marcas utilizados en este documento pueden ser marcas comerciales o marcas comerciales registradas de los fabricantes o proveedores de los respectivos productos.
Fabricante	UTC CCS Manufacturing Polska Sp. Z o.o. Ul. Kolejowa 24. 39-100 Ropczyce, Poland Representante de fabricación autorizado en Europa: UTC Fire & Security B.V. Kelvinstraat 7, 6003 DH Weert, Netherlands
Versión	En este documento puede encontrar información acerca de las centrales que ejecutan la versión del firmware 2.0 o posterior.
Certificación	CE
Directivas de la Unión Europea	1999/5/EC (directiva R&TTE): por la presente, UTC Fire & Security declara que este dispositivo cumple con los requisitos esenciales y demás disposiciones de la directiva 1999/5/EC.
	2002/96/EC (directiva WEEE): aquellos productos que tengan este símbolo no podrán desecharse como residuos municipales no clasificados en lo que respecta al ámbito de la Unión Europea. Al comprar un equipo nuevo equivalente, devuelva este producto a su proveedor local o deséchelo en los puntos de recogida designados a tal efecto a fin de ayudar a un proceso de reciclaje adecuado. Para obtener más información, consulte: www.recyclethis.info .
	2006/66/EC (directiva sobre pilas y acumuladores): este producto dispone de una batería que no puede desecharse como residuo municipal no clasificado en lo que respecta al ámbito de la Unión Europea. Consulte la documentación del producto para obtener información específica relacionada con la batería. La batería está marcada con este símbolo, y puede incluir una referencia para indicar la presencia de cadmio (Cd), plomo (Pb) o mercurio (Hg). Devuelva la batería a su proveedor local o deséchela en puntos de recogida designados a tal efecto a fin de contribuir a un proceso de reciclaje adecuado. Para obtener más información, consulte: www.recyclethis.info .
Información de contacto	Para obtener información de contacto, visite www.utcssecurityproducts.eu .

Contenido

	Información importante	ii
Capítulo 1	Introducción	1
	Descripción del producto	2
	Compatibilidad del producto	2
	Modos de funcionamiento	2
Capítulo 2	Instalación	3
	Diagrama del módulo de central	4
	Instalación del módulo	5
	Conexiones	7
Capítulo 3	Configuración y puesta en marcha	25
	Interfaz de usuario	27
	Niveles de usuario	28
	Descripción general de la configuración	29
	Configuración básica	34
	Configuración avanzada	41
	Configuración de la tarjeta de expansión	66
	Configuración de la red de incendios y los repetidores	68
	Puesta en marcha	77
Capítulo 4	Mantenimiento	81
	Mantenimiento del sistema	82
	Mantenimiento de las baterías	83
Capítulo 5	Especificaciones técnicas	85
	Especificaciones de zona	86
	Especificaciones de entradas y salidas	87
	Especificaciones de la fuente de alimentación	89
	Especificaciones mecánicas y del entorno	91
Apéndice A	Valores predefinidos de configuración	93
	Configuración de entradas y salidas	94
	Retardos predeterminados	94
	Modos de configuración básica	95
	Funciones de la tarjeta de expansión	97
Apéndice B	Información relativa a las normativas	105
	Normas europeas	106
	Rendimiento declarado	107
	Seguridad eléctrica	107
	Índice	109

Información importante

Este es el manual de instalación de las centrales de alarma de incendio y extinción Serie ZP1-X3E. Lea completamente estas instrucciones y toda la documentación relacionada antes de utilizar este producto.

Compatibilidad con el firmware

En este documento puede encontrar información acerca de las centrales que ejecutan la versión del firmware 2.0 o posterior. No debe utilizar este documento como guía para la instalación, configuración o funcionamiento de las centrales que ejecutan una versión anterior del firmware.

Para obtener instrucciones acerca de cómo comprobar la versión de firmware de su central, consulte “Configuración, software e identificación de la PCB” en la página 65.

Mensajes de advertencia

Los mensajes de advertencia le avisan sobre las condiciones o los procedimientos que podrían provocar resultados no deseados. Los mensajes de advertencia utilizados en este documento se muestran y se describen a continuación.

ADVERTENCIA: los mensajes de advertencia le avisan sobre los peligros que podrían provocar lesiones o la muerte. Le indican las medidas que debe tomar o evitar para impedir cualquier lesión o la pérdida de la vida.

Precaución: los mensajes de precaución le avisan sobre los posibles daños en el equipo. Le indican las medidas que debe tomar o evitar para impedir cualquier daño.

Nota: los mensajes de las notas le avisan sobre la posible pérdida de tiempo o esfuerzo. Describen cómo evitar la pérdida. Las notas también se usan para proporcionar información importante que debería leer.

Limitación de responsabilidad

Hasta donde lo permita la legislación aplicable, UTCFS no será en ningún caso responsable por ninguna pérdida de beneficios u oportunidades comerciales, pérdida de uso, interrupción comercial, pérdida de datos ni ningún otro daño indirecto, especial, incidental o consecuencial bajo ninguna teoría de responsabilidad, ya sea en virtud de un contrato o acuerdo extracontractual o por negligencia, responsabilidad del producto u otra responsabilidad. Dado que algunas jurisdicciones no permiten la exclusión o la limitación de la responsabilidad por daños consecuenciales o incidentales, es posible que la

anterior limitación no se aplique en su caso. En cualquier caso, la responsabilidad total de UTCFS no excederá el precio de compra del producto. La anterior limitación se aplicará hasta donde lo permita la legislación aplicable, independientemente de si se ha advertido a UTCFS de la posibilidad de dichos daños e independientemente de si alguna solución fallase en su finalidad principal.

Es obligatorio realizar la instalación conforme a este manual, los códigos aplicables y las instrucciones de la autoridad con jurisdicción.

Aunque se han tomado todas las precauciones durante la elaboración de este manual para garantizar la exactitud de su contenido, UTCFS no asume ninguna responsabilidad por errores u omisiones.

Capítulo 1

Introducción

Resumen

En este capítulo se ofrece una introducción sobre la central y los modos de funcionamiento disponibles.

Contenido

Descripción del producto 2
Compatibilidad del producto 2
Modos de funcionamiento 2

Descripción del producto

La central Serie ZP1-X3E proporciona tres zonas de detección de incendios (Z1, Z2 y Z3) y varios pulsadores y entradas de control que permiten gestionar las acciones de extinción de una única área de extinción.

Si no se ha configurado una zona de detección de incendios como parte del área de detección de extinción, la central proporciona una función de central de incendios estándar para esa zona de detección de incendios (por ejemplo, la central activa las sirenas, el enrutado de incendio y otras salidas auxiliares).

Compatibilidad del producto

Los productos compatibles con esta central se indican en la lista de compatibilidad proporcionada. No se garantiza la compatibilidad con productos que no estén recogidos en dicha lista. Para obtener más detalles, póngase en contacto con el proveedor local.

Nota: la función de diagnóstico CleanMe mostrada en los valores predefinidos seleccionados no está disponible para los dispositivos de la serie ZP1-X3E.

Modos de funcionamiento

A continuación, se muestra una tabla con los modos de funcionamiento compatibles. El modo de funcionamiento predeterminado es EN 54-2 (con el modo de supervisión EN 54-13 desactivado).

Tabla 1: modos de funcionamiento

Modo de funcionamiento	Opción EN 54-13 [1]	Región
EN 54-2 (predeterminado)	Sí [2]	Unión Europea
BS 7273	No	Reino Unido
Repetidor con enrutado de incendios (EN 54-2)	No	Unión Europea
Repetidor con enrutado de incendios (BS 7273)	No	Reino Unido

[1] El modo de supervisión EN 54-13 requiere dispositivos y cables del sistema compatibles y debe activarlo el instalador en la configuración de la central.

[2] El modo de supervisión EN 54-13 está disponibles en las salidas de la tarjeta de expansión y zonas.

Capítulo 2

Instalación

Resumen

En este capítulo se explica cómo instalar la central, cómo conectar las zonas, los dispositivos de sistema de detección de incendio y de extinción, y la fuente de alimentación.

Nota: la instalación y el mantenimiento de este producto deben realizarse por personal cualificado, en conformidad con lo establecido en la norma CEN/TS 54-14 (o en la norma nacional correspondiente) y en cualquier otra normativa aplicable.

Contenido

Diagrama del módulo de central	4
Instalación del módulo	5
Preparación del módulo	5
Dónde instalar el módulo	5
Fijación del módulo a la pared	5
Conexiones	7
Cables recomendados	7
Conexión de las zonas con dispositivos de inicio	7
Conexión de entradas	10
Conexión de salidas	15
Conexión de la fuente de alimentación	18
Conexión de las baterías	19
Conexión de otros equipos	20
Conexión de las tarjetas de expansión	21
Conexión de una red de incendios	21

Diagrama del módulo de central

Figura 1: diagrama del módulo de central

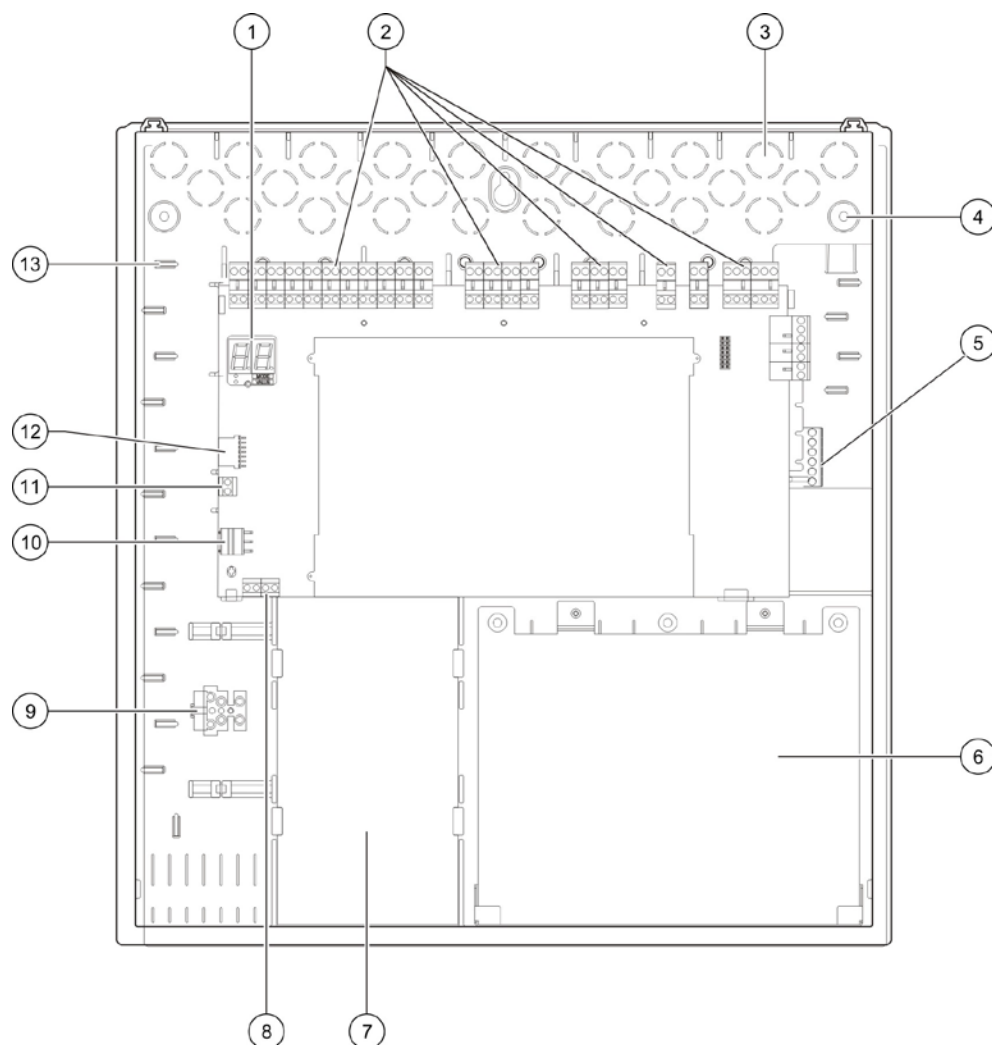

- | | |
|--|---|
| 1. Pantalla de siete segmentos | 7. Unidad de alimentación |
| 2. Conectores de zona, entrada, salida y relé | 8. Conector de llave |
| 3. Orificios pasacables | 9. Bloque de terminal de fusibles |
| 4. Orificios para tornillos de montaje | 10. Conexión de la fuente de alimentación |
| 5. Conector de la tarjeta de red (en la parte posterior de la PCB) | 11. Conexión de la batería |
| 6. Zona de la batería | 12. Conector de tarjeta de expansión |
| | 13. Soporte para cable |

Nota: la central está disponible con una opción de llave. El interruptor de llave se encuentra en la tapa de la central. Con esta opción, se puede utilizar la llave o la contraseña para introducir el nivel de usuario operador. Esta llave se puede configurar también para utilizarla en el modo “solo manual” y “manual/automático”.

Instalación del módulo

Preparación del módulo

Antes de instalar el módulo, retire la cubierta frontal y, a continuación, las tapas de los orificios pasacables de la parte superior, inferior y trasera del módulo según sea necesario.

Dónde instalar el módulo

Asegúrese de que la zona de instalación no tenga polvo ni suciedad, y de que no esté expuesta a altas temperaturas ni a la humedad. (Consulte “Especificaciones mecánicas y del entorno” en la página 91 para obtener más información sobre las especificaciones de temperatura de funcionamiento y humedad relativa).

Asegúrese de que hay suficiente espacio en el suelo y en la pared para que el panel pueda instalarse y repararse sin ninguna obstrucción. El módulo debe montarse de forma que la interfaz de usuario se encuentre a la altura de los ojos.

Tenga en cuenta que la central se debe montar e instalar de acuerdo con las ordenanzas y las normativas vigentes en el mercado o región en que se encuentre.

Fijación del módulo a la pared

Fije el módulo a la pared utilizando cinco tornillos M4 de 30 mm y cinco tacos de 6 mm de diámetro, tal y como se muestra a continuación.

Figura 2: ubicaciones de los orificios de montaje

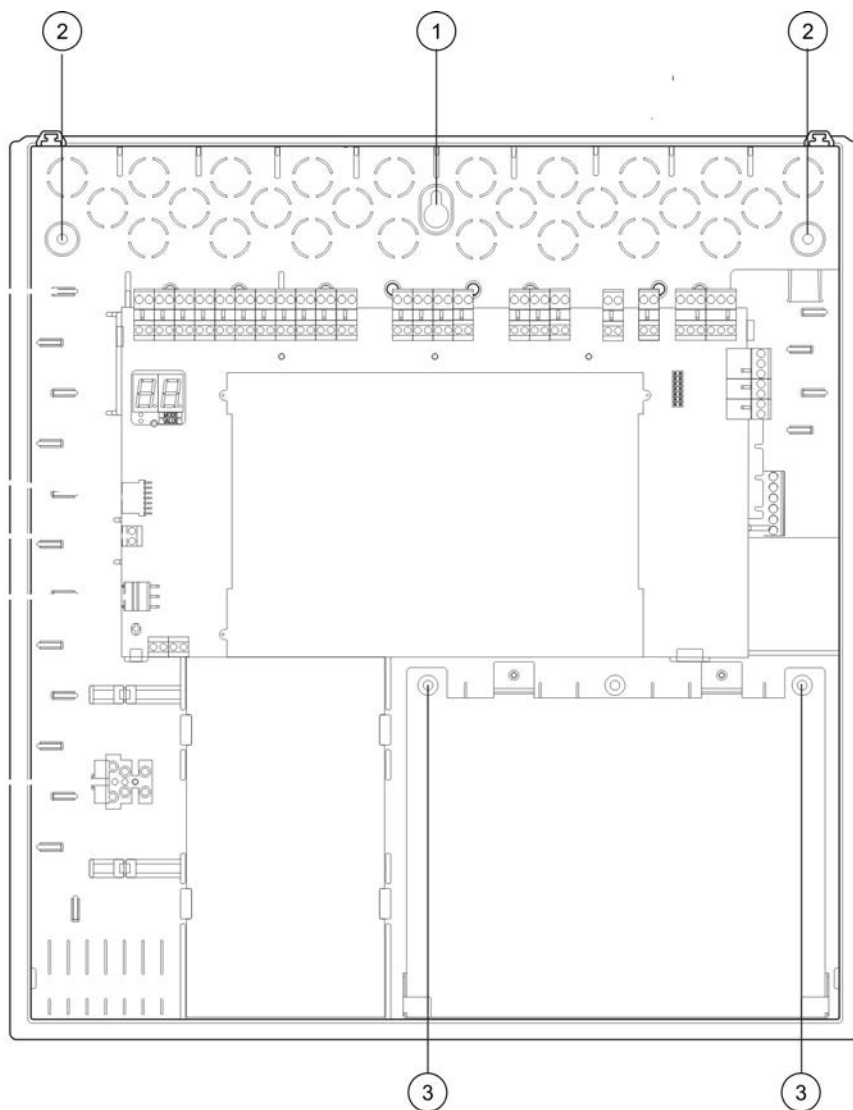

Para fijar el módulo de la central a la pared:

1. Con el módulo como guía, marque los puntos de perforación en la pared.
2. Taladre todos los agujeros necesarios e inserte un taco de 6 mm en cada uno.
3. Introduzca el tornillo en la posición (1) y cuelgue el módulo en el mismo.
4. Introduzca los tornillos en la posición (2) y apriételos.
5. Introduzca los tornillos en la posición (3) y apriételos.
6. Apriete el tornillo en la posición (1).

Conexiones

ADVERTENCIA: peligro de electrocución. Para evitar lesiones y la muerte por electrocución, no realice ninguna conexión a la central ni al sistema mientras aquella esté conectada a la fuente de alimentación de CA.

Cables recomendados

Los cables recomendados para el funcionamiento óptimo del sistema se muestran en la siguiente tabla.

Tabla 2: cables recomendados

Cable	Descripción del cable	Longitud del cable
Cable de alimentación	3 x 1,5 mm ²	N/A
Cable de zona (zona mixta)	Par trenzado (40 Ω y 500 nF máx.) De 12 a 26 AWG (de 0,13 a 3,31 mm ²)	2 km máx.
Cable de zona (zonas automáticas o manuales)	Par trenzado (55 Ω y 500 nF máx.) De 12 a 26 AWG (de 0,13 a 3,31 mm ²)	2 km máx.
Cable de la red de incendios	Par trenzado, Cat 5 De 12 a 26 AWG (de 0,13 a 3,31 mm ²)	1,2 km máx.

Nota: pueden utilizarse otros tipos de cable en función de las condiciones EMI específicas del lugar y de las comprobaciones de la instalación.

Utilice casquillos de cable de 20 mm para garantizar conexiones limpias y seguras con el módulo de la central. Todos los cables deben pasarse por las guías del interior del módulo para evitar cualquier movimiento.

Conexión de las zonas con dispositivos de inicio

Configuración de zona

La central presenta tres entradas de zona de detección de incendios, marcadas como Z1, Z2 y Z3, en la PCB de la central para definir el área de extinción.

De forma predeterminada, Z1 y Z2 abarcan el área de extinción y se configuran para la detección automática de un evento de extinción. (Estas dos zonas deben encontrarse en estado de alarma de incendios para determinar un evento de extinción). La configuración predeterminada de Z3 proporciona detección de incendios estándar como zona mixta (con el modo de detección de alarma de incendios automático o manual).

Hay disponibles opciones de configuración de zonas adicionales; consulte “Zonas de extinción” en la página 50 para obtener más información.

Conexión de zonas

En la Figura 3 que aparece a continuación, se muestran las conexiones de la configuración predeterminada (opción 2).

Figura 3: conexión de zonas de la configuración predeterminada

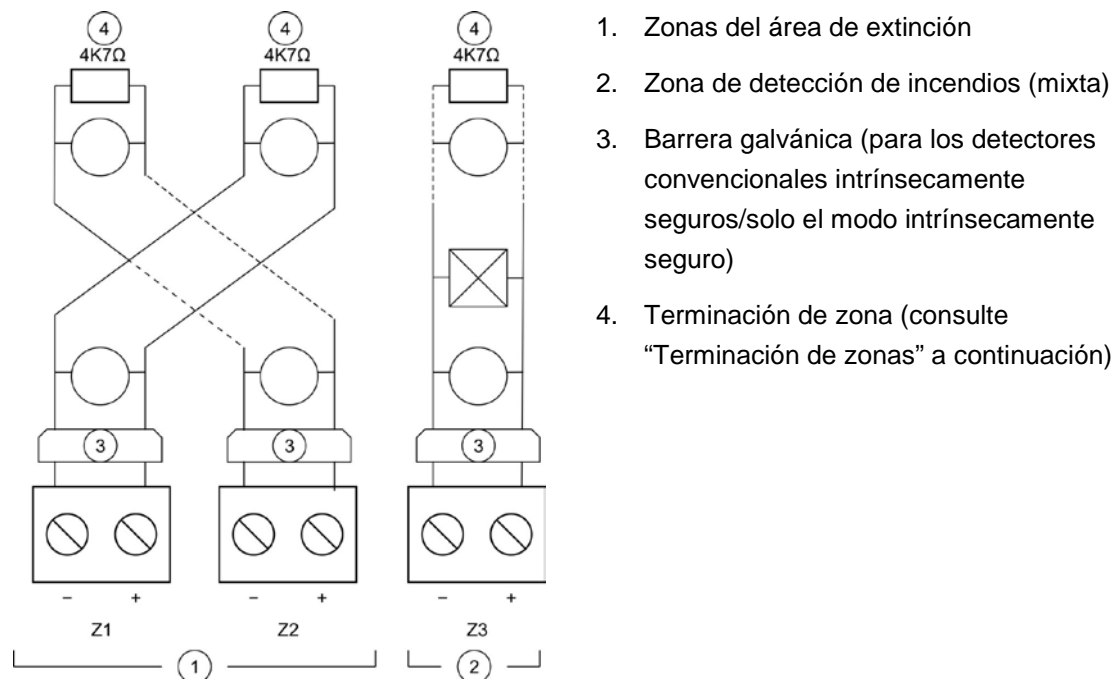

Resistencia de línea

La resistencia de línea se muestra en la tabla siguiente.

Tabla 3: valores de la resistencia de línea de zona

Tipo de zona	EN 54-2, BS 7273	EN 54-13	Intrínsec. seguro
Detección mixta	40 Ω máx.	Incompatible [1]	Incompatible [1]
Detección automática	55 Ω máx.	50 Ω máx.	50 Ω máx.
Detección manual	55 Ω máx.	50 Ω máx.	50 Ω máx.

[1] No se permiten las zonas mixtas en instalaciones que necesiten configuraciones EN 54-13 o intrínsecamente seguras.

Para medir la resistencia de línea:

1. Desconecte todos los dispositivos de zona.
2. Cree un cortocircuito al final de la línea de zona.
3. Mida la resistencia entre las líneas positivas y negativas con un multímetro.

Terminación de zonas

La terminación de zonas es necesaria en todo momento, ya se utilice o no la zona. El tipo de terminación depende de la instalación, tal como se muestra a continuación.

Tabla 4: terminación de zona

Tipo de instalación	Terminación
EN 54-2	Resistencia de final de línea de 4,7 k Ω , 5%, 1/4 W
BS 7273	Dispositivo de final de línea activo (consulte la nota siguiente)
EN 54-13	Dispositivo de final de línea de EOL-Z (sensible a la polaridad)
Intrínsec. seguro	Resistencia de final de línea de 4,7 k Ω , 5%, 1/4 W

Nota: en las instalaciones BS 7273, se debe instalar un dispositivo de fin de línea activo (en lugar de una resistencia de final de línea). Las zonas no utilizadas deben contar con una terminación mediante dispositivo de fin de línea activo o configurarse como fin de línea pasivo y terminar con una resistencia final de línea de 4,7 k Ω , 5%, 1/4 W.

El tipo de terminación de zona se puede configurar zona por zona. Consulte “Configuración de zona” en la página 60. Es necesario acceder al nivel de usuario instalador avanzado.

Conexión de los detectores de incendios

Conecte los detectores como se muestra en la Figura 3 en la página 8.

La central es compatible con los detectores convencionales. Para asegurarse un funcionamiento óptimo, utilice los detectores especificados en la lista de compatibilidad. Puede obtener más información acerca de los detectores de incendios en Capítulo 5 “Especificaciones técnicas”, en la página 85.

Nota: en las instalaciones BS 7273, debe conectarse un diodo en la base del detector (consulte el manual de instalación del detector para obtener información).

Conexión de los pulsadores de alarma de incendios

Conecte los pulsadores de alarma de incendios en paralelo. Cada zona de incendios puede admitir hasta 32 pulsadores.

En las zonas utilizada para la detección de incendios, los pulsadores deben tener instalada una resistencia en serie con un contacto normalmente abierto (NO) para la activación. Esto impide que se informe de un fallo de cortocircuito y permite identificar el tipo de alarma (automática o manual) en función de la impedancia.

En las zonas utilizadas para el área de extinción, las alarmas siempre se notificación como automáticas (detector), aunque las indicaciones pueden variar para otras centrales de una red. También se necesita una impedancia en serie para impedir que se informe de un fallo de cortocircuito.

La resistencia requerida depende del tipo de zona, tal y como se muestra en la tabla siguiente. La resistencia debe ser de 1 W como mínimo.

Tabla 5: valores de resistencia de los pulsadores de alarma de incendios

Tipo de zona	EN 54-2, BS 7273	EN 54-13	Intrínsec. seguro
Detección mixta	100 Ω	Incompatible	Incompatible
Detección manual	100 a 680 Ω	100 a 470 Ω	250 a 560 Ω

Conexión de entradas

Funciones de las entradas

Cada central presenta ocho entradas, marcadas de IN1 a IN8, en la PCB de la central. Las funciones de las entradas se muestran en la tabla siguiente.

Tabla 6: funciones de las entradas

Entrada	Función	Supervisión
IN1	Pulsador de disparo de extinción	Supervisada
IN2	Pulsador de pausa de extinción	Supervisada
IN3	Pulsador de paro de extinción Interruptor de desconexión de extinción (modo BS 7273)	Supervisada
IN4	Dispositivo de activación del modo solo manual	No supervisada
IN5	Indicación de baja presión	Supervisada
IN6	Flujo de agente de extinción	Supervisada
IN7	Supervisión de fallo de puerta de seguridad	Supervisada
IN8	Rearme remoto	No supervisada

Terminación de entrada

Solo las entradas supervisadas requieren una resistencia de final de línea de 15 k Ω , 5% y 1/4 W para la terminación. Si no se utiliza una entrada supervisada, la resistencia de final de línea debe instalarse en las terminales no utilizadas.

Conexión de entradas

Conecte las entradas IN1 a IN8, como se muestra a continuación.

Figura 4: conexión de entradas

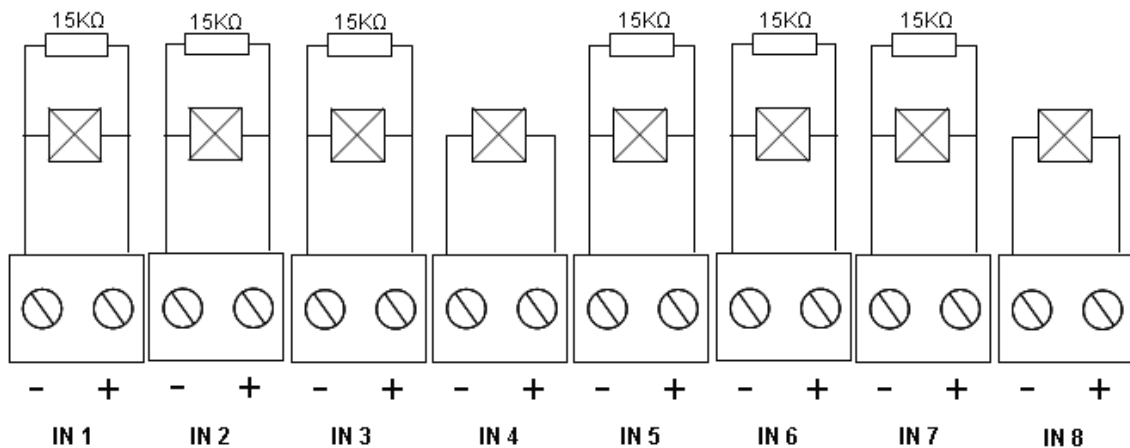

Consulte “Especificaciones de entradas y salidas” en la página 87 para obtener información sobre los parámetros del circuito de entrada.

Conexión de los pulsadores del sistema de extinción

Las entradas de los pulsadores necesitan una impedancia de activación entre 100 y 620 Ω , 2 W. Por lo general, estas se conectan en serie con un contacto normalmente abierto (NA). Se necesita una resistencia de final de línea de 15 k Ω .

Al activar los pulsadores de paro o pausa de extinción, la central activa las salidas de relé relacionadas en la placa principal.

Nota: los fallos del PULSADOR DISPARO y PULSADOR PARO impiden que la central pase al modo de activación de la extinción (debido a problemas de seguridad de las personas) y que se active el accionador (para garantizar la protección adecuada).

El sistema de extinción admite tres tipos de pulsadores:

- PULSADOR DISPARO
- PULSADOR PAUSA
- PULSADOR PARO

A continuación se describe cada pulsador.

PULSADOR DISPARO. Inicia el proceso de extinción. Cuando la central presenta el estado de reposo, preactivación de extinción o alarma de incendios, la activación de este dispositivo establece la central en el estado de activación de extinción.

La central puede configurarse para omitir cualquier retardo del accionador y activar al instante el accionador al pasar al estado de activación de extinción.

Para configurar este comportamiento, establezca el retardo de accionador del PULSADOR DISPARO en OFF (desactivado).

PULSADOR PAUSA. Retiene el proceso de extinción. Si la central se encuentra en el estado de activación de extinción, la salida del accionador no se activará mientras el PULSADOR PAUSA se encuentre activado (de forma continua). La entrada del PULSADOR PAUSA se puede configurar para dos modos de funcionamiento: los modos A y B.

Tabla 7: modos de funcionamiento del PULSADOR PAUSA

Modo	Descripción
Modo A	<p>Si el PULSADOR PAUSA está activado, proseguirá la cuenta atrás del retardo del accionador, aunque se impide que la central pase al estado de activación de extinción. Si se desactiva el PULSADOR PAUSA, la cuenta atrás del retardo determina cuándo la central pasa al estado de activación de extinción.</p> <p>En este modo, la activación del PULSADOR PAUSA activa el LED de este pulsador, que permanece encendido hasta que se rearme manualmente la central. El LED de preactivado amarillo parpadea para indicar que se impide a la central pasar al estado de activación de extinción. El LED de preactivado parpadea para indicar el PULSADOR PAUSA está activado; este indicador se apagará cuando se desactive el PULSADOR PAUSA.</p>
Modo B	<p>Si el PULSADOR PAUSA está activado, se detiene la cuenta atrás del retardo del accionador, lo que pone en espera el proceso de liberación de extinción. Las sirenas emiten un patrón de sonido exclusivo (un segundo activo y cuatro segundos inactivo) cuando el proceso de liberación de extinción está en espera. Si el PULSADOR PAUSA está desactivado, se reinicia la cuenta atrás del retardo y el patrón de sonido cambia al tono configurado para la activación de extinción. El LED de PULSADOR PAUSA se apaga al desactivar el dispositivo de este pulsador.</p>

Consulte “Modo de retención” en la página 48 para obtener instrucciones sobre cómo establecer el modo de funcionamiento del PULSADOR PAUSA.

PULSADOR PARO. Anula el proceso de extinción. Durante los estados de reposo, preactivación de extinción, activación de extinción y alarma de incendios, al activar el dispositivo PULSADOR PARO, se impide el proceso de extinción hasta que se desactive este dispositivo y se rearme la central.

Conexión de un interruptor de desconexión de extinción

Utilice la entrada de desconexión de extinción IN3 (modo BS 7273) para desactivar de forma remota el proceso de extinción (es necesario un acceso de nivel de operador).

Conexión de un dispositivo externo para el control del modo solo manual

Si la central se encuentra en el modo solo manual, el proceso de extinción solo se puede inicial manualmente mediante el dispositivo PULSADOR DISPARO. Los eventos de extinción automática notificados por las zonas de detención de incendios se desactivan para la activación de extinción.

Se puede utilizar este modo de funcionamiento cuando la interfaz de usuario no es adecuada para la aplicación y es necesario un control remoto.

El dispositivo de entrada del modo solo manual se utiliza para establecer la central en este modo. Además de conectar el dispositivo de activación del modo solo manual, debe configurar el sistema estableciendo la opción “Manual-only mode local” (Modo solo manual local) en OFF (desactivada).

Nota: las ordenanzas o las regulaciones de la UE requieren el uso de un interruptor de llave para controlar el acceso a esta función.

Consulte “Especificaciones de entradas y salidas” en la página 87 para conocer los valores de impedancia necesarios para entrada no supervisada.

Conexión de un interruptor de indicación de baja presión

Utilice la entrada de indicación de baja presión para detectar baja presión en el contenedor del agente de extinción.

La opción “Pressure switch type” (Tipo de interruptor de presión) determina si el dispositivo detecta baja presión cuando está abierto o cerrado. En el estado de reposo del dispositivo, ya sea normalmente abierto o cerrado, la entrada no se interpreta como un fallo de baja presión. El ajuste predeterminado es normalmente cerrado (NC): esto genera un fallo de baja presión cuando se abre el interruptor.

Consulte “Especificaciones de entradas y salidas” en la página 87 para obtener información sobre cómo el dispositivo de indicación de baja presión está relacionado con el fallo de baja presión.

Conexión de un dispositivo de flujo de agente de extinción

Utilice la entrada de flujo de agente de extinción para conectar un dispositivo que detecte la liberación de agente de extinción desde el contenedor al área de extinción.

Nota: antes de conectar un dispositivo a la entrada de flujo de agente de extinción, asegúrese de que este sea compatible con los niveles de impedancia de entrada necesarios, como se especifica en la sección “Especificaciones de entradas y salidas” de la página 87.

La opción “Extinguishing agent flow” (Flujo de agente de extinción) permite definir las funciones de este dispositivo. A continuación se ofrece información al respecto.

Si la opción de flujo de agente de extinción se establece en OFF (desactivada), la central pasa al estado de liberación de extinción cuando se activa la salida del accionador. La central no requiere confirmación del flujo para acceder a este estado. El circuito de flujo de agente de extinción sigue activo para ofrecer indicaciones. El panel no pasará al estado de liberación cuando el dispositivo de flujo de activación esté activo sin acceder primero al estado de activación de extinción (es decir, cuando se detecte un evento de extinción).

Si la opción de flujo de agente de extinción se establece en ON (activada), la central pasa al estado de liberación de extinción desde cualquier estado una vez que se haya activado el dispositivo de flujo de agente de extinción. En el estado de liberación de extinción, la central activa todas las salidas correspondientes, excepto la del accionador.

Conexión de un dispositivo de supervisión de fallo de puerta de seguridad

La entrada de supervisión de fallo de puerto de seguridad permite a la central supervisar una puerta en el área de extinción. La puerta supervisada se convierte en la *puerta de seguridad*.

Un fallo de puerta de seguridad indica que esta se encuentra en una posición que impide el proceso de liberación en relación con el modo de funcionamiento actual de la central. Un fallo de puerta de seguridad impide que la central pase al estado de activación de extinción (debido a problemas de seguridad de las personas) y que active el accionador (para garantizar la protección adecuada).

Si la central se encuentra en el modo solo manual, la puerta de seguridad debe estar abierta. Una señal de puerta cerrada se interpretará como un fallo.

Si la central se encuentra en el modo manual/automático, la puerta de seguridad debe estar cerrada. Una señal de puerta abierta se interpretará como un fallo.

Puede configurar un retardo antes de que el panel interprete una señal de supervisión de puerta de seguridad como fallo. Esto permite la apertura o el cierre momentáneo de la puerta para la entrada o salida habituales. El retardo se omitirá cuando la central acceda al estado de activación o liberación de extinción.

De forma predeterminada, la central se configura para las aplicaciones básicas que no utilizan esta función de supervisión. Si la instalación lo requiere, active la función. Para ello establezca la opción "Safety door monitoring" (Supervisión de puerta de seguridad) en ON (activada) y especifica un valor entre 10 y 90 segundos para la opción "Safety door fault delay" (Retardo de fallo de puerta de seguridad).

A continuación se ofrecen algunos detalles operativos de esta función.

Si la central no se encuentra en el estado de activación o liberación de extinción:

- En el modo manual/automático, la central informa de un fallo si la puerta está abierta y caduca el retardo de fallo de puerta.
- En el modo solo manual, la central informa de un fallo si la puerta está cerrada y caduca el retardo de fallo de puerta.

Si el sistema se encuentra en el estado de activación o liberación de extinción, independientemente del modo de funcionamiento utilizado, la central informará de un fallo cuando la puerta esté abierta.

Conexión de un dispositivo de rearme remoto

La entrada de rearme remoto permita a rearmar la central desde una ubicación remota. La operación de rearme es igual a la que se realiza al usar el botón de rearme en la interfaz de usuario de la central.

Nota: las ordenanzas o las regulaciones de la UE requieren el uso de un interruptor de llave para controlar el acceso a esta función.

El rearme remoto se ejecuta cuando el dispositivo de entrada pasa de desactivado a activado. Consulte “Especificaciones de entradas y salidas” en la página 87 para obtener información sobre los valores de impedancia de esta entrada no supervisada.

Conexión de salidas

Funciones de las salidas

Cada central presenta ocho salidas, marcadas de OUT1 a OUT8, en la PCB de la central. Las funciones de las salidas se indican en la Tabla 8 mostrada a continuación.

Tabla 8: funciones de las salidas

Salida	Función	Tipo y estado
OUT1	Pulsador de pausa de extinción	Sin voltaje (interruptor no supervisado) Retención inactiva = abierto Retención activa = cerrado
OUT2	Pulsador de paro de extinción	Sin voltaje (interruptor no supervisado) Anulación inactiva = abierto Anulación activa = cerrado
	Interruptor de desconexión de extinción (modo BS 7273)	Sin voltaje (interruptor no supervisado) Activado = abierto Desactivado = cerrado
OUT3	Modo solo manual	Sin voltaje (interruptor no supervisado) Manual/automático = abierto Solo manual = cerrado
OUT4	Liberación de extinción	Sin voltaje (interruptor no supervisado) Liberación inactiva = abierto Liberación = cerrado
OUT5	Sirenas de incendio	Supervisada (estándar) Activada = -11 VCC (supervisión) Desactivada = +24 VCC
OUT6	Sirenas de extinción	Supervisada (estándar) Activada = -11 VCC (supervisión) Desactivada = +24 VCC

Salida	Función	Tipo y estado
OUT7	Señales o paneles de advertencia óptica de liberación de extinción	Supervisada (estándar) Activada = -11 VCC (supervisión) Desactivada = +24 VCC
OUT8	Accionador de extinción	Supervisada (final de línea de extinción) Activada = -11 VCC (supervisión) Desactivada = +24 VCC

Conexión de las salidas sin voltaje

Estas salidas utilizan terminales normalmente abiertos (NA) y comunes (C) de un relé para proporcionar funciones de interruptor no supervisado, aislado y sin voltaje. Si la salida se encuentra en modo de reposo, los terminales NA y C están abiertos. Si se activa la salida, el relé cambia a los terminales NA y C.

La intensidad máxima por salida activa es de 2 A a 30 VCC.

Figura 5: salidas sin voltaje de la central

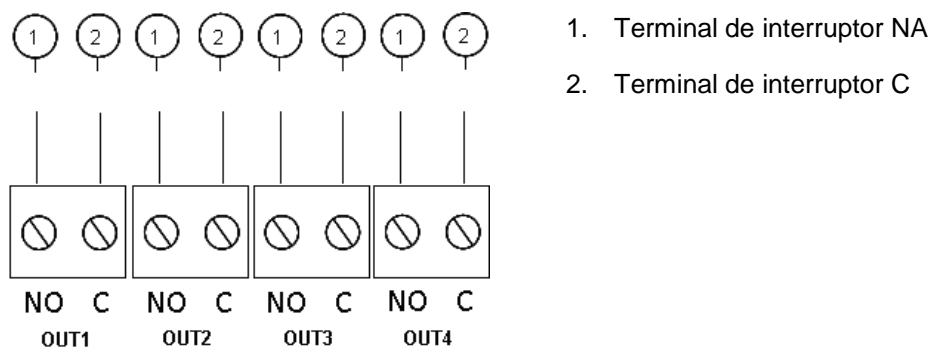

Conexión de las salidas supervisadas estándar

Todas las salidas supervisadas necesitan una resistencia de final de línea de 15 k Ω , 5% y 1/4 W como terminación para la detección correcta de problemas del cableado (circuito abierto o cerrado). Si una salida no se usa, la resistencia de final de línea debe instalarse en los terminales no utilizados.

Figura 6: salidas supervisadas estándar de la central

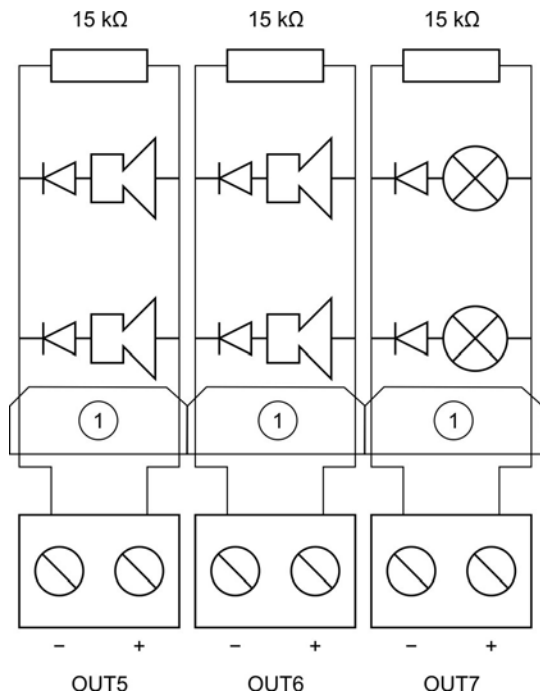

1. Protección galvánica de la salida de incendios intrínsecamente segura

Las salidas supervisadas estándar proporcionan -11 VCC en el modo de reposo y $+24$ VCC cuando están activas (valores nominales). Consulte el Capítulo 5 “Especificaciones técnicas” en la página 85 para obtener información sobre la intensidad de corriente máxima.

Nota: las salidas supervisadas estándar son sensibles a la polaridad. Compruebe que la polaridad es correcta o instale un diodo 1N4007 o equivalente para evitar problemas de activación invertida.

Conexión de la salida del accionador de extinción

Nota: respete la polaridad de la salida del accionador de extinción para garantizar el correcto funcionamiento.

ADVERTENCIA: riesgo de muerte o lesión grave. Pruebe la supervisión de línea (en busca de fallos de circuitos abiertos o cortocircuitos) y la función de activación *antes de* conectar el agente de extinción al accionador.

La salida del accionador de extinción es la más importante del sistema, ya que controla la liberación del agente de extinción en el área de extinción.

Es necesario un circuito de final de línea especial (la tarjeta 2010-1EXT-EOL) para garantizar un funcionamiento correcto y supervisar el cableado al accionador del agente de extinción.

Nota: para garantizar un funcionamiento fiable, ubique la tarjeta de final de línea lo más cerca posible del dispositivo de accionador de extinción.

Figura 7: conexión del accionador de extinción de la central

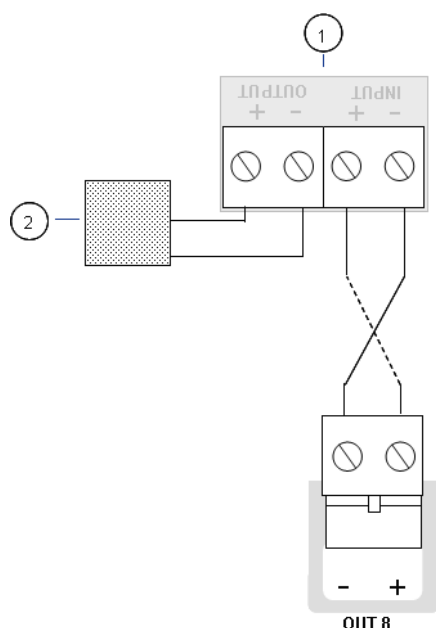

1. Tarjeta 2010-1EXT-EOL
2. Dispositivo de accionador de extinción

Conexión de la fuente de alimentación

Nota: para evitar la formación de arcos no deseados, antes de conectar las baterías debe conectar la fuente de alimentación de CA.

La central puede alimentarse a 110 VCA / 60 Hz o 240 VCA / 50 Hz (+10% o -15%).

La alimentación debe provenir directamente de un interruptor automático independiente del cuadro eléctrico general del edificio. Este circuito debe estar claramente marcado, debe disponer de un dispositivo de desconexión bipolar y solo debe utilizarse con equipos de detección de incendios.

Pase todos los cables de alimentación por los orificios pasacables correspondientes y conéctelos al bloque terminal de fusibles como se muestra en Figura 8 la página 19.

Mantenga los cables de alimentación alejados de otros cables para evitar posibles cortocircuitos e interferencias. Se deben fijar siempre los cables de alimentación al módulo para evitar que se desplacen.

Figura 8: conexión de la fuente de alimentación

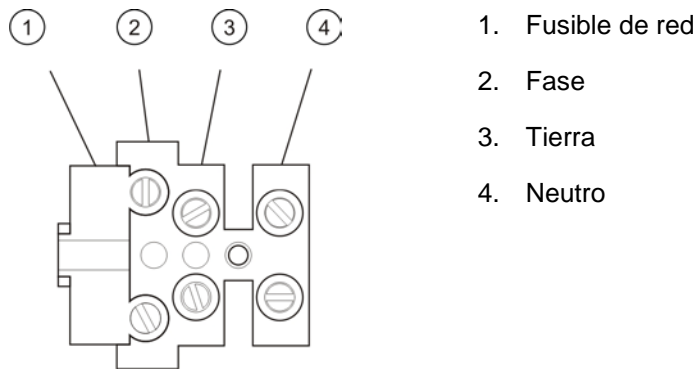

Para ver las especificaciones de los fusibles, consulte “Especificaciones de la fuente de alimentación” en la página 89.

Selección de funcionamiento a 115 o 230 VCA

ADVERTENCIA: peligro de electrocución. Para evitar daños personales y el peligro de muerte por electrocución, desconecte todas las fuentes de energía y deje que se descargue toda la energía almacenada antes de instalar o retirar cualquier equipo.

La configuración de la alimentación predeterminada es a 230 VCA. Para el funcionamiento a 115 VCA cambie el interruptor de configuración de alimentación, situado en el lateral de la unidad de fuente de alimentación, como se muestra en la Figura 9 a continuación.

Precaución: peligro de daños en el equipo. Si la alimentación se configura incorrectamente, puede dañarse la fuente de alimentación.

Figura 9: selección de funcionamiento a 115 o 230 VCA

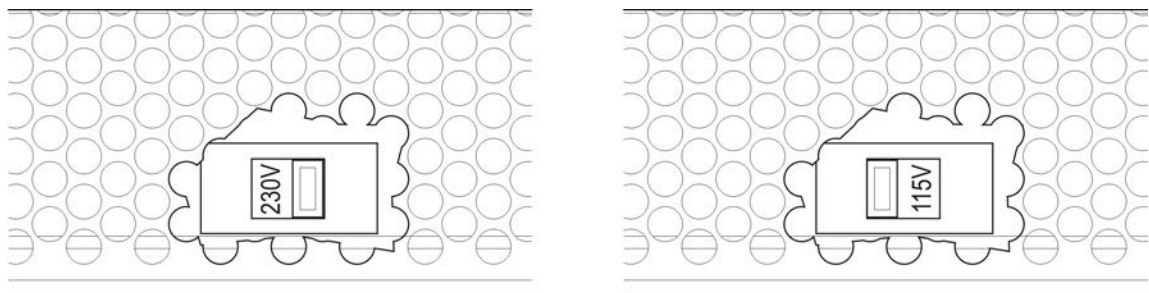

Conexión de las baterías

La central funciona con dos baterías de plomo recargables y selladas de 12 V y 7,2 o 12 Ah.

Las baterías deben instalarse en serie en la base del módulo de la central. Utilice el cable y el puente que se proporcionan para las baterías y conéctelas al

conector BATT que se encuentra en la PCB de la central, tal como se muestra a continuación. Debe respetarse la polaridad.

Nota: si la central indica “Fallo de alimentación”, puede que tenga que sustituir las baterías. Consulte “Mantenimiento de las baterías” en la página 83.

Figura 10: conexión de las baterías

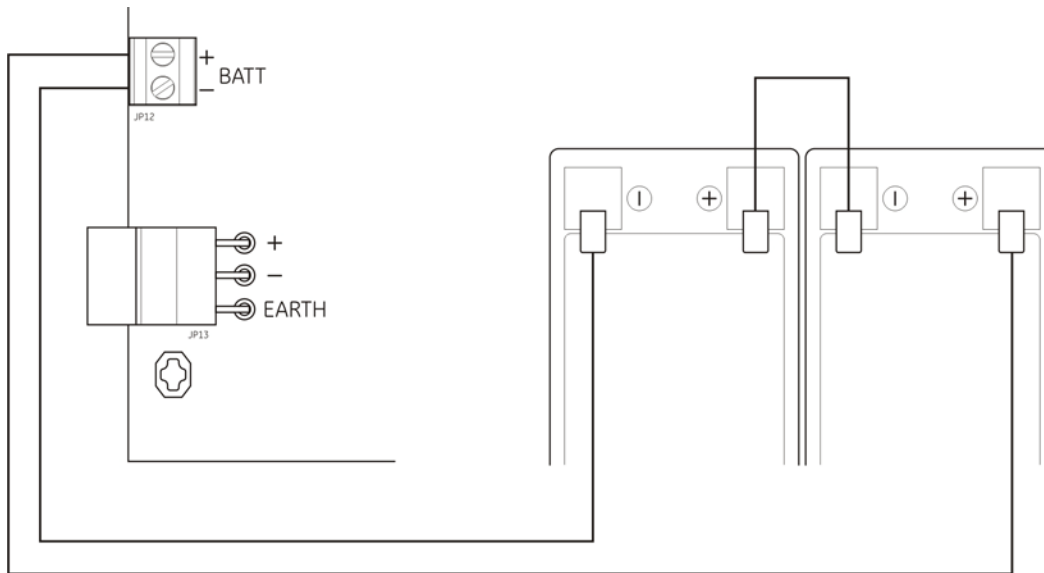

Precaución: peligro de daños en el equipo. No se debe conectar ningún otro equipo al conector BATT.

Conexión de otros equipos

Conexión de equipos auxiliares

Conecte el equipo auxiliar a la salida de 24VAUX, como se muestra en la Figura 11 a continuación. La salida auxiliar de 24 VCC se supervisa para el cortocircuito y la salida de voltaje.

Figura 11: conexión de la salida de alimentación auxiliar (24VAUX)

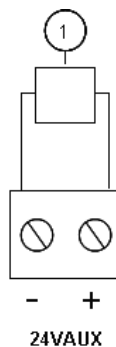

1. El equipo externo debe recibir una alimentación de 24 VCC

Consulte la Tabla 28 de la página 89 para obtener información sobre la corriente máxima y otras intensidades de salida.

Precaución: no utilice nunca la salida auxiliar para alimentar tarjetas de expansión conectadas a la misma central ya que se podría dañar el hardware de la central.

Conexión de relés de alarma y fallo

Conecte el equipo de alarma y avería a los relés ALARMA y FALLO.

Cada salida de relé libre de potencial se activa en caso de alarma o fallo respectivamente. La salida del relé de avería está activada cuando no hay ningún fallo. Esto implica que se producirá un cortocircuito entre los terminales común (C) y normalmente abierto (NA) del relé.

La intensidad máxima de contacto para cada circuito de relé es de 2 A a 30 VCC.

Figura 12: conexiones de salida del relé de fallo y alarma

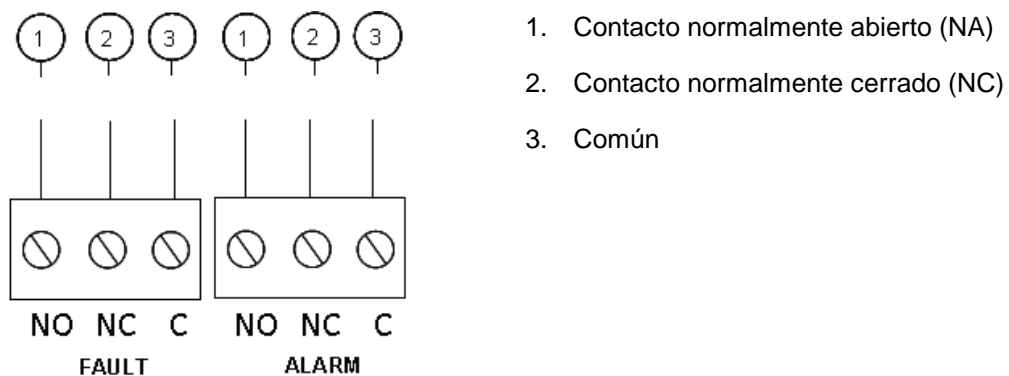

Conexión de las tarjetas de expansión

Precaución: peligro de daños en el equipo. Desconecte siempre el suministro eléctrico a la central antes de instalar una tarjeta de expansión.

Consulte la hoja de instalación de sus tarjetas de expansión para ver instrucciones detalladas sobre la instalación.

Conexión de una red de incendios

Nota: consulte la Hoja de instalación de la tarjeta de red 2010-1-NB para obtener información detallada acerca de la instalación y la conexión.

Cada tarjeta de red 2010-1-NB tiene dos puertos. Cada puerto se conecta (punto a punto) a los puertos correspondientes de la tarjeta de red de otra central.

Figura 13: conexiones de la tarjeta de red

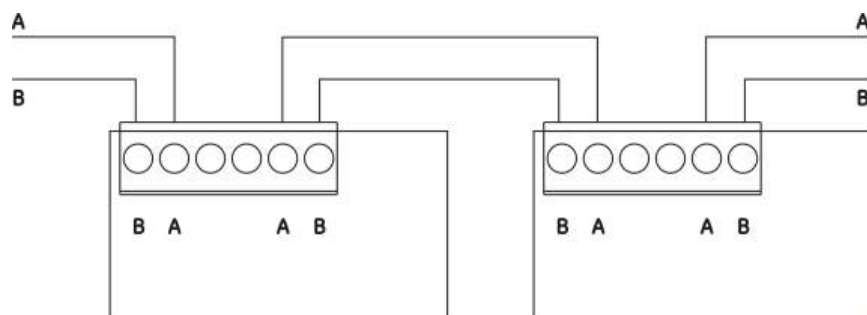

Existen dos opciones de cableado:

- Configuración en anillo
- Configuración en bus

Configuración en anillo

Se recomienda usar la configuración de red en anillo, ya que proporciona una redundancia en la ruta de transmisión.

En la configuración en anillo (clase A), utilice los dos puertos para conectar todas las centrales y tarjetas de red a fin de formar un anillo, como se muestra a continuación.

Figura 14: configuración en anillo de la red de incendios

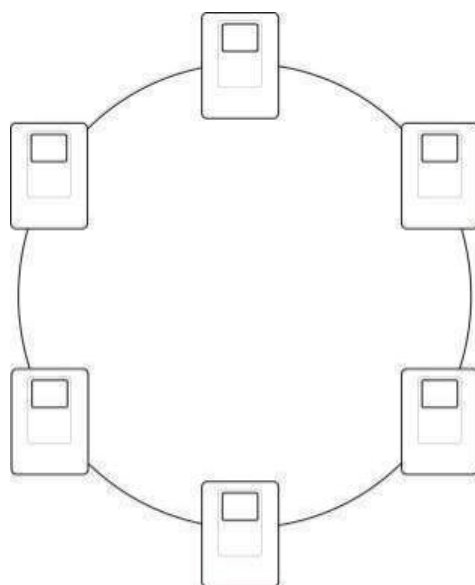

Configuración en bus

Nota: para cumplir las normativas de la UE, utilice únicamente esta configuración de red en aquellos casos en los que las áreas de detección y las funciones de salida EN 54-2 obligatorias (salidas de enrutado de incendio y de sirena) no sean remotas entre las centrales.

Por lo general, no se recomienda aplicar una configuración en bus de red, ya que no proporciona redundancia en la ruta de transmisión.

Para la configuración en bus (Clase B), conecte las centrales según se muestra a continuación.

Figura 15: configuración en bus de la red de incendios

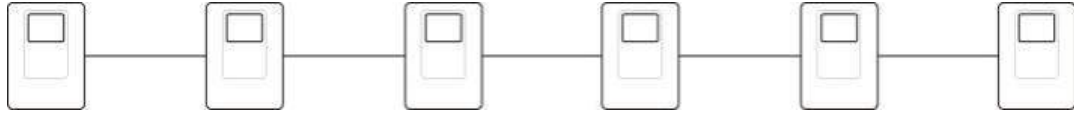

Capítulo 3

Configuración y puesta en marcha

Resumen

Este capítulo contiene información sobre cómo configurar y poner en funcionamiento la central. La sección de configuración se divide en opciones de configuración básica y avanzada.

Contenido

Interfaz de usuario	27	Configuración avanzada	41
Niveles de usuario	28	Menú de la configuración	
Descripción general de la		avanzada	41
configuración	29	Supervisión de puerta de	
Controles de configuración	30	seguridad	46
Tareas comunes de		Retardo de fallo de puerta de	
configuración	31	seguridad	47
Configuración básica	34	Tipo de interruptor de	
Menú de configuración		presión	47
básica	34	Modo de retención	48
Configuración predeterminada		Tono de activación	48
básica	35	Todo de liberación	49
Modo de supervisión	36	Zonas de extinción	50
Modo de la central	37	Modo solo manual local	51
Retardo del accionador	38	Modo de llave manual	52
Retardo de rearme		Activar tiempo de inundación	53
desactivado	39	Tiempo de inundación	54
Retardo de sirenas de		Retardo del accionador para el	
incendio	39	pulsador de disparo	55
Retardo de enrutado de		Flujo de agente de extinción	55
incendio	40	Funcionamiento de las sirenas de	
Funcionamiento del retardo de		incendio durante una prueba	
incendio	40	de zona	56
Adición de tarjetas de		Repetición de sonido de las	
expansión	41	sirenas de incendio	57

Tiempo de desactivación del silencio de las sirenas de incendio	58
Comprobación de fallo de batería	59
Comprobación de fallo de derivación a tierra	59
Fallo activo	60
Configuración de zona	60
Retardo de zona	61
Tipo de zona	62
Cambio de las contraseñas de los niveles de usuario	63
Rearme de 24 V auxiliar	64
Configuración, software e identificación de la PCB	65
Configuración de la tarjeta de expansión	66
Adición de una tarjeta de expansión	66
Configuración de la tarjeta de expansión	66
Configuración de la red de incendios y los repetidores	68
Opciones básicas de configuración	68
Opciones avanzadas de configuración	71
Puesta en marcha	77
Antes de poner en marcha la central	77
Puesta en marcha de la central	78
Pruebas de funcionamiento	79
Tiempos de respuesta	80

Interfaz de usuario

Figura 16: interfaz de usuario

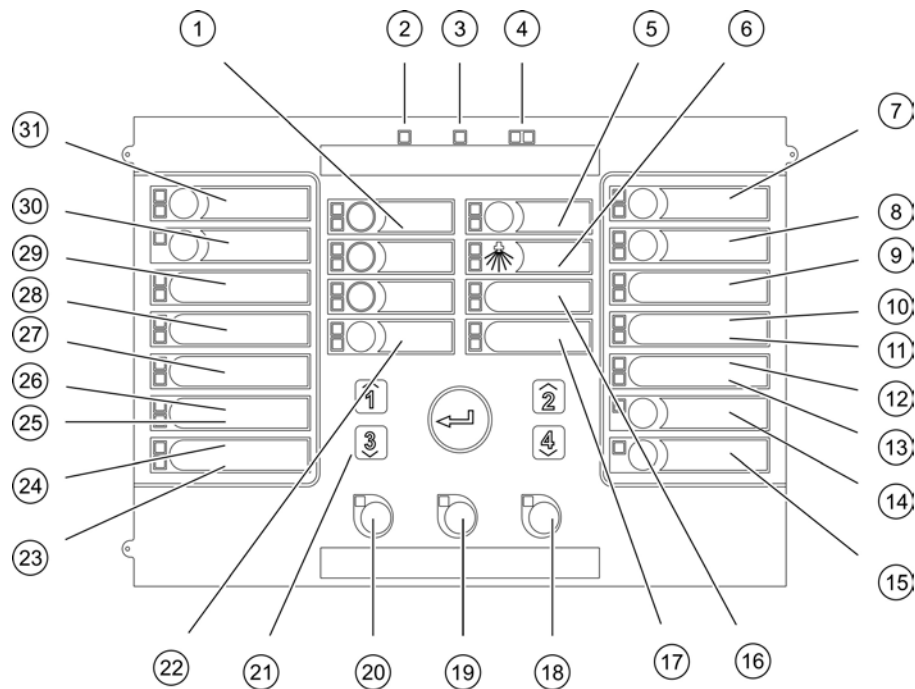

- | | |
|---|--|
| 1. Botones de zona y LED (Z1, Z2 y Z3) | 17. LED de flujo agente extintor |
| 2. LED de alimentación | 18. Botón y LED de rearme |
| 3. LED de avería general | 19. Botón y LED de enterado |
| 4. LED de alarma general | 20. Botón y LED de sirenas inc. inicio/paro |
| 5. Botón y LED de preactivado | 21. Teclado numérico y botón Intro |
| 6. LED de disparo | 22. Botón y LED de modo manual |
| 7. Botón y LED de sirenas extinción | 23. LED de avería sistema |
| 8. Botón y LED de sirenas inc. retardo | 24. LED de fuera servicio |
| 9. LED de panel óptico | 25. LED de avería tierra |
| 10. LED de puerta avería/desconexión | 26. LED de avería alimentación |
| 11. LED de avería red | 27. LED de PULSADOR PARO |
| 12. Reservado para un uso posterior | 28. LED de PULSADOR PAUSA |
| 13. LED de expansión E/S avería/desconexión | 29. LED de PULSADOR DISPARO |
| 14. Botón y LED de desconexión general | 30. Botón y LED de enrutado incendio retardo [1] |
| 15. Botón y LED de test general | 31. Botón y LED de enrutado incendio on [1] |
| 16. LED de baja presión | |

[1] La función de enrutado de incendio solo está disponible si se ha instalado la tarjeta de expansión 2010-1-SB y si se ha configurado esta característica.

Interfaz de usuario de BS 7273

En las centrales configuradas para BS 7273, las etiquetas de algunos botones de la interfaz son diferentes, como se muestra en la tabla siguiente.

Tabla 9: cambios configurados a botones de interfaz y LED

Elemento	Interfaz de usuario de BS 7273
22	Botón y LED del modo automático/manual y del modo solo manual
27	LED del interruptor de desconexión de extinción

Niveles de usuario

Para su seguridad, se ha restringido el acceso a algunas de las funciones de este producto mediante niveles de usuario. Los privilegios de acceso de cada nivel de usuario se describen más abajo.

Las tareas de configuración descritas en este capítulo solo las puede llevar a cabo un usuario del nivel de instalador, ya sea básico o avanzado. Estos niveles de usuario están reservados al personal de instalación autorizado y responsable de la instalación y configuración del sistema.

Usuario público

El nivel predeterminado del usuario es el público.

Este nivel permite realizar operaciones básicas, como responder en la central a una alarma de incendio, un evento de extinción o un aviso de avería. No requiere contraseña.

Usuario operador

El nivel de usuario operador permite más operaciones relacionadas con el envío de órdenes al sistema y la realización de funciones de mantenimiento. Está reservado a usuarios autorizados con una formación específica para poner en funcionamiento la central.

Consulte el manual de funcionamiento para conocer los detalles en cuanto a las funciones disponibles para los niveles de usuario público y usuario operador.

Usuario instalador básico

El nivel de usuario instalador básico permite configurar rápidamente las opciones básicas de instalación que abarcan la mayoría de las aplicaciones.

Usuario instalador avanzado

El nivel de usuario instalador avanzado permite configurar de forma detallada las aplicaciones específicas que requieran todas las funciones avanzadas proporcionadas por la central. Este nivel también es necesario para los





instaladores que realizan pequeñas personalizaciones tras configurar una instalación básica.

Las contraseñas y las indicaciones de cada nivel usuario se describen a continuación en “Contraseñas e indicaciones de los niveles de usuario”.

Contraseñas e indicaciones de los niveles de usuario

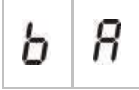
En la Tabla 10 mostrada a continuación, se indican las contraseñas predeterminadas de los niveles de usuario con los LED correspondientes y las indicaciones de la pantalla de siete segmentos. Esta solo se puede visualizar cuando se retira la tapa de la central. En la Figura 1 de la página 4 se muestra la ubicación del LED de siete segmentos.

Tabla 10: contraseñas e indicaciones de los niveles de usuario

Nivel de usuario	Contraseña	LED	Pantalla predeterminada	Pantalla personalizada
Público	Ninguna	Ninguna	Ninguna	Ninguna
Operador	2222	El LED de rearme se encuentra fijo	Ninguna	Ninguna
Instalador básico	3333	El LED de rearme parpadea rápidamente		
Instalador avanzado	4444	El LED de rearme parpadea rápidamente		

Nota: si ha utilizado opciones avanzadas de configuración para establecer un retardo de zona, una configuración de zona o un tipo de zona personalizados, la pantalla de siete segmentos mostrará los valores predeterminados en el modo de funcionamiento de pantalla personalizada. Consulte “Modo de la central” en la página 37.

Descripción general de la configuración

Con el fin de facilitar la rápida configuración de las tareas más comunes, la configuración se divide en niveles básicos y avanzados.

Para obtener información sobre las opciones de configuración básica, consulte “Configuración básica” en la página 34. Para obtener información sobre las opciones de configuración avanzada, consulte “Configuración avanzada” en la página 41.

Nota: las funciones “Rearme” y “Enterado” no están disponibles en el modo de configuración. Para restablecer la central o silenciar el zumbador interno, salga primero del modo de configuración. Consulte “Tareas comunes de configuración” en la página 31, donde encontrará instrucciones acerca de cómo salir del modo de configuración.

Controles de configuración

La central se configura mediante los controles de configuración del panel delantero y la pantalla de siete segmentos.

Controles de configuración

Los controles de configuración se encuentran en la interfaz de la central.

Figura 17: controles de configuración del panel delantero

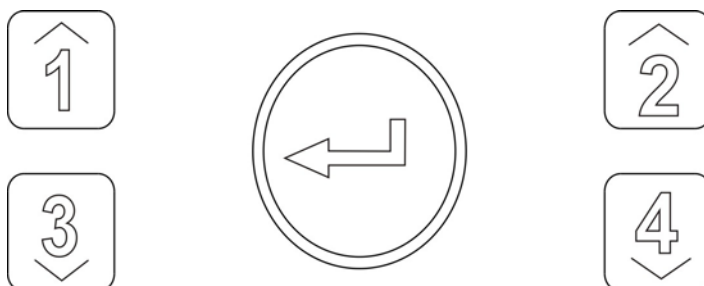

Botón	Función
1	Le permite desplazarse al menú de configuración siguiente en la pantalla de siete segmentos.
2	Le permite desplazarse al valor de configuración siguiente del menú activo en la pantalla de siete segmentos.
3	Le permite desplazarse al menú de configuración anterior en la pantalla de siete segmentos.
4	Le permite desplazarse al valor de configuración anterior del menú activo en la pantalla de siete segmentos.
Intro	Confirma la entrada de selección de un menú o de un valor.

Nota: los controles de configuración también se utilizan para introducir la contraseña de nivel de usuario.

Pantalla de siete segmentos

La pantalla de siete segmentos solo se puede visualizar cuando se retira la tapa de la central (consulte la Figura 1 en la página 4).

Figura 18: pantalla de siete segmentos

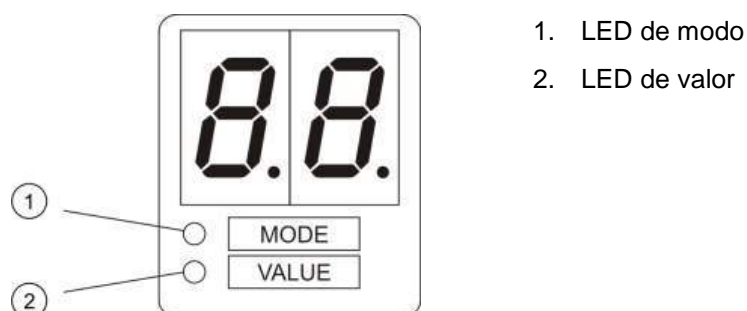

1. LED de modo
2. LED de valor

Tabla 11: LED de modo y valor

LED	Indicaciones
Modo	Utilice los botones 1 y 3 para seleccionar un menú de configuración cuando este LED se encuentre fijo o Utilice los botones 1 y 3 para seleccionar un submenú de configuración cuando este LED parpadee.
Valor	Utilice los botones 2 y 4 para seleccionar un valor de configuración cuando este LED se encuentre fijo.

Tareas comunes de configuración

Para acceder al modo de configuración:

1. Retire la tapa de la central para que se pueda visualizar la pantalla de siete segmentos.
2. Introduzca una contraseña válida de nivel de usuario instalador (3333 para la configuración básica o 4444 para la configuración avanzada).
3. Pulse Intro.

La primera vez que se accede al modo de configuración, el LED de modo de la pantalla de siete segmentos permanece fijo. Para obtener otras indicaciones, consulte la Tabla 11 en la página 31.

Para seleccionar un menú:

1. Seleccione el menú adecuado mediante los botones de selección de menú (1 y 3).
2. Pulse Intro.

Después de seleccionar el menú de configuración, el LED de valor de la pantalla de siete segmentos permanece fijo.

Para seleccionar un valor:

1. Seleccione el valor apropiado mediante los botones de selección de valor (2 y 4).
2. Pulse Intro.

Para salir del modo de configuración y guardar los cambios:

1. Pulse "Panel Silence" (Enterado).
2. Pulse Intro.

— 0 —

1. Configure la pantalla como se muestra a continuación y, después, presione Intro.

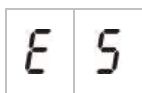

El LED “Enterado” parpadea para confirmar que se ha realizado un cambio en la configuración.

Nota: realice todos los cambios de configuración necesarios antes de salir del modo de configuración y guardar dichos cambios.

Para salir del modo de configuración sin guardar los cambios:

1. Pulse “Reset” (Rearme).

— 0 —

1. Configure la pantalla como se muestra a continuación y, después, presione Intro.

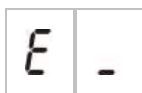

Si después de que hayan pasado 5 minutos no se ha pulsado ningún botón, la central saldrá del modo de configuración.

Indicaciones visibles para el valor actual y el valor seleccionado

El valor actual y el seleccionado se indican de la siguiente manera.

Tabla 12: indicaciones visibles para los valores

Estado	Indicación
Valor actual	Los dos puntos decimales de la pantalla se encuentran fijos
Nuevo valor seleccionado	Los dos puntos decimales de la pantalla parpadean
Otro valor	Los dos puntos decimales de la pantalla están desactivados

Para restaurar la configuración anterior:

1. Configure la pantalla como se muestra a continuación y, después, presione Intro.

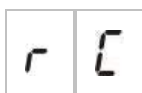

Para restaurar la configuración de fábrica:

1. Configure la pantalla como se muestra a continuación y, después, presione Intro.



Configuración básica

La contraseña predeterminada para la configuración básica es 3333. Después de introducirla, el primer menú que aparece es el menú de configuración predeterminada básica (indicación de nivel de usuario instalador básico). Para obtener más información, consulte “Contraseñas e indicaciones de los niveles de usuario” en la página 29.

Menú de configuración básica

En la siguiente tabla se muestran las opciones de configuración de este menú. Para obtener más información sobre cada opción, debe consultar el tema relacionado con la misma.

Tabla 13: menú de configuración básica

Pantalla	Menú	Valores
	Configuración predeterminada básica	01, 02, 05, 06, 11, 12, 13, 14, 61, 63
	Supervisión EN 54-13	Of = supervisión EN54-13 desactivada y salidas de clase B A = supervisión EN54-13 activada para la zona y salidas de la tarjeta de expansión de clase A Predeterminado: Off (des.)
	Modo de la central	Básico estándar Evacuación básica Modo BS 7273, etapa 1 Modo BS 7273, etapa 2 Repetidor con enrutado de incendio (EN 54-2) Repetidor con enrutado de incendio (BS 7273) Personalizado
	Retardo del accionador	De 00 a 60 segundos Predeterminado: 10 segundos
	Retardo de rearme desactivado	De 00 a 30 minutos Predeterminado: 2 minutos
	Retardo de sirenas de incendio	De 00 a 10 minutos Predeterminado: 0 minutos
	Retardo de enrutado de incendio	De 00 a 10 minutos Predeterminado: 0 minutos
	Añadir una tarjeta de expansión [1]	De 00 a 04 módulos Predeterminado: 0

Pantalla	Menú	Valores
	Identificador de Firenet [2]	De 0 a 32 0: Independiente (sin red) Predeterminado: 0
	Restaurar configuración anterior	N/A
	Restaurar configuración de fábrica	N/A
	Salir sin guardar	N/A
	Salir y guardar	N/A

[1] Si se instalan una o más tarjetas de expansión, habrá disponibles más opciones en el menú. Consulte “Configuración de la tarjeta de expansión” en la página 66.

[2] Si se configura Firenet, hay disponibles opciones de menú adicionales. Consulte “Configuración de la red de incendios y los repetidores” en la página 68.

Configuración predeterminada básica

Utilice este menú para seleccionar valores predefinidos de configuración de los modos de funcionamiento.

En los modos de evacuación básica estándar y básica, la detección de zona es la misma. El área de extinción utiliza las zonas Z1 y Z2 (automáticas). La detección de incendios utiliza la zona Z3 (mixta).

Los valores predefinidos disponibles se muestran en la siguiente tabla. El ajuste predeterminado es 01 (modo básico estándar, final de línea pasiva).

Tabla 14: valores predefinidos de los modos de funcionamiento

Pantalla	Modo	Configuración de zona	Inicio manual de la sirena de incendio	Retardo del accionador para el PULSADOR DISPARO
01 (predeterminado)	Básico estándar	Final de línea pasiva	No	Sí
02	Básico estándar	Final de línea pasiva, CleanMe activado	No	Sí
05	Evacuación básica	Final de línea pasiva	Sí (nivel de usuario operador) [1]	No (omitido)
06	Evacuación básica	Final de línea pasiva, CleanMe activado	Sí (nivel de usuario operador) [1]	No (omitido)

Pantalla	Modo	Configuración de zona	Inicio manual de la sirena de incendio	Retardo del accionador para el PULSADOR DISPARO
11	BS 7273, etapa 1	Final de línea activa	No	Sí
12	BS 7273, etapa 2	Final de línea activa	No	Sí
61	Repetidor con enrutado de incendios (EN 54-2)	N/A	N/A	N/A
63	Repetidor con enrutado de incendios (BS 7273)	N/A	N/A	N/A
00	Personalizado [2]	N/A	N/A	N/A

[1] No es necesaria una alarma de incendios para activar las sirenas de incendio.

[2] Esta opción no se puede seleccionar. Se muestra automáticamente al introducir una configuración avanzada.

Para cambiar un valor predefinido de configuración del modo de funcionamiento:

1. Configure la pantalla como se muestra a continuación y, después, presione Intro.

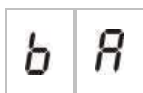

2. Seleccione un valor mediante los botones de selección de valor (2 y 4).
3. Pulse Intro.
4. Guarde los cambios.

Modo de supervisión

Utilice este menú para configurar el modo de supervisión.

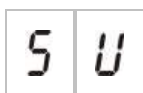

Para configurar el modo de supervisión:

1. Configure la pantalla como se muestra a continuación y, después, presione Intro.



2. Seleccione un valor mediante los botones de selección de valor (2 y 4). Los LED de zona parpadean rápidamente para indicar que el modo de supervisión está activo.
3. Pulse Intro.
4. Guarde los cambios.

A continuación se muestra la configuración disponible para esta característica.

Pantalla	Descripción
	Supervisión EN 54-13 activada para la zona y salidas de la tarjeta de expansión de clase A.
	Supervisión de zona estándar con salidas de incendios de clase B (valor predeterminado).

Nota: este menú no estará disponible si el modo de funcionamiento de la central es BS 7273 (etapa 1 o 2) o incluye la configuración de CleanMe. Estas opciones solo permiten la supervisión de zona EN 54-2 estándar con salidas de clase B.

Modo de la central

Utilice este menú de solo lectura para ver el modo de funcionamiento de la central.

Para ver el modo de la central:

1. Configure la pantalla como se muestra a continuación y, después, presione Intro.

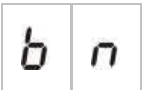
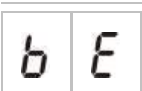
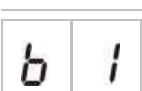
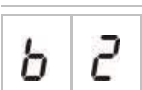
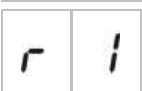

A continuación se muestran las indicaciones de pantalla de cada modo de funcionamiento.

Pantalla	Modo de la central	Descripción
	Básico estándar	Las sirenas de incendio no se pueden activar manualmente (estas solo se activan si hay una alarma de incendio).
	Evacuación básica	Las sirenas de incendio se pueden activar manualmente en el nivel de usuario operador (no es necesaria una alarma de incendio).
	Modo BS 7273, etapa 1	Las alarmas de incendios se pueden silenciar automáticamente una vez que la central pasa del estado preactivado a activado. Estas no se pueden silenciar automáticamente una vez que la central pasa del estado preactivado a liberado.
	Modo BS 7273, etapa 2	Las alarmas de incendios se pueden silenciar automáticamente una vez que la central pasa del estado preactivado a activado. Estas no se pueden silenciar automáticamente una vez que la central pasa del estado preactivado a liberado.
	Repetidor con enrutado de incendios (EN 54-2)	Se puede repetir la función de enrutado de incendio.

Pantalla	Modo de la central	Descripción
	Repetidor con enrutado de incendios (BS 7273)	Se puede repetir la función de enrutado de incendio.
	Personalizado	Se puede configurar un modo de funcionamiento personalizado. La pantalla alterna entre el modo CU (personalizado) y el de funcionamiento.

Nota: en el modo de funcionamiento de evacuación básica, el retardo configurado para el accionador se omite si se ha activado el PULSADOR DISPARO. La salida del accionador se activa al instante.

Modo de funcionamiento personalizado de la central

El modo de funcionamiento personalizado de la central se indica si se realiza un cambio de cualquiera de los siguientes ajustes de configuración de zona en los valores predefinidos del modo de funcionamiento:

- Retardo de zona
- Configuración de zona
- Tipo de zona

Retardo del accionador

Si la central pasa al estado de activación de la extinción, se iniciará la cuenta atrás del retardo del accionador. La salida del accionador de extinción se activará cuando finalice el tiempo de retardo. (La activación del PULSADOR PAUSA o el PULSADOR PARO impide que la central pase al estado de activación de la extinción).

Utilice este menú para configurar un retardo del accionador de hasta 60 segundos (en pasos de 5 segundos). El valor predeterminado es un retardo de 10 segundos.

Para configurar un retardo del accionador:

1. Configure la pantalla como se muestra a continuación y, después, presione Intro.



El LED rojo de liberación parpadea rápidamente para indicar que el menú de configuración de retardo está activo.

2. Seleccione un valor de retardo comprendido entre 00 y 60 segundos mediante los botones de selección de valor (2 y 4).
3. Pulse Intro.
4. Guarde los cambios.

Retardo de rearme desactivado

Si la central pasa al estado de activación de la extinción, se inicia la cuenta atrás del retardo de rearme desactivado y el rearme permanecerá desactivado hasta que finalice el retardo.

Utilice este menú para configurar un retardo de rearme desactivado de hasta 30 minutos (en pasos de 1 minuto). El valor predeterminado es un retardo de dos minutos.

Para configurar un retardo de rearme desactivado:

1. Configure la pantalla como se muestra a continuación y, después, presione Intro.

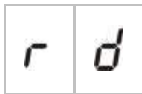

2. Seleccione un valor de retardo comprendido entre 00 y 30 minutos mediante los botones de selección de valor (2 y 4).
3. Pulse Intro.
4. Guarde los cambios.

Retardo de sirenas de incendio

Utilice este menú para configurar un retardo de sirenas de incendio de hasta 10 minutos. El valor predeterminado es 00 (sin retardo). Para obtener más información sobre el funcionamiento de los retardos, consulte "Funcionamiento del retardo de incendio" en la página 40.

Para configurar un retardo de sirenas de incendio:

1. Configure la pantalla como se muestra a continuación y, después, presione Intro.

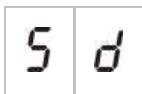

El LED de sirenas inc. retardo parpadea rápidamente para indicar que el menú de configuración de retardo de sirena está activo.

2. Seleccione un valor de retardo comprendido entre 00 y 10 minutos mediante los botones de selección de valor (2 y 4).
3. Pulse Intro.
4. Guarde los cambios.

Después de configurar el retardo, este debe activarse en el nivel de usuario operador.

Para activar un retardo configurado:

1. Salga del nivel de usuario instalador.

2. Introduzca la contraseña del nivel de usuario operador.
3. Pulse el botón de retardo de sirenas.

El LED de retardo de sirena permanece fijo para indicar que el retardo se ha activado.

Retardo de enrutado de incendio

Utilice este menú para configurar un retardo de enrutado de incendio de hasta 10 minutos. El valor predeterminado es 00 (sin retardo). Para obtener más información sobre el funcionamiento de los retardos, consulte “Funcionamiento del retardo de incendio” a continuación.

Para configurar un retardo:

1. Configure la pantalla como se muestra a continuación y, después, presione Intro.



El LED de retardo de enrutado de incendio parpadea rápidamente para indicar que el menú de configuración de retardo de enrutado de incendio está activado.

2. Seleccione un valor de retardo comprendido entre 00 y 10 minutos mediante los botones de selección de valor (2 y 4).
3. Pulse Intro.
4. Guarde los cambios.

Después de configurar el retardo, este debe activarse en el nivel de usuario operador.

Para activar un retardo configurado:

1. Salga del nivel de usuario instalador.
2. Introduzca la contraseña del nivel de usuario operador.
3. Pulse el botón de retardo de enrutado de incendio.

El LED de retardo de enrutado de incendio permanece fijo para indicar que el retardo se ha activado.

Funcionamiento del retardo de incendio

Se pueden configurar retardos para las sirenas de incendio y el enrutado de incendio. Estos solo se aplicarán si se dan las siguientes condiciones:

- Se ha activado el retardo configurado.
- El dispositivo de inicio es un detector o un pulsador instalado en una zona automática, o bien es un detector instalado en una zona mixta.

- El dispositivo de inicio se encuentra en una zona configurada para los retardos (configuración predeterminada).

Si no se da alguna de las condiciones anteriores, la central activa las sirenas de incendio y el enrutado de incendio justo después de que se detecte una alarma de incendios.

Los retardos de sirenas se omiten cuando se detecta una alarma en una zona de extinción.

Adición de tarjetas de expansión

Para añadir una tarjeta de expansión al sistema, debe instalar la tarjeta y, a continuación, configurar el sistema. Consulte la guía de instalación de la tarjeta de expansión para obtener instrucciones sobre la instalación. Consulte “Configuración de la tarjeta de expansión” en la página 66 para conocer las opciones de configuración.



Configuración avanzada

La contraseña predeterminada de la configuración avanzada es 4444. Después de introducirla, el primer menú que aparece es el menú de configuración predeterminada avanzada (indicación de nivel de usuario instalador avanzado). Para obtener más información, consulte “Contraseñas e indicaciones de los niveles de usuario” en la página 29.







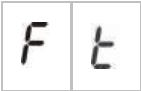

Menú de la configuración avanzada

En la siguiente tabla se muestran las opciones de configuración de este menú. Para obtener más información sobre cada opción, debe consultar el tema relacionado con la misma.



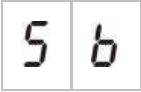
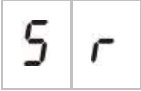

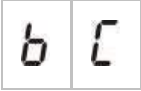
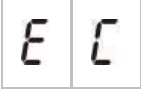
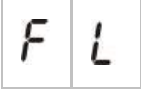

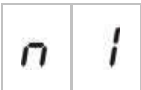
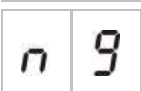
Tabla 15: menú de la configuración avanzada

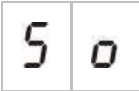
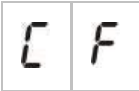

Pantalla	Menú	Valores
	Configuración predeterminada avanzada	Consulte Tabla 14 en la página 35.
	Supervisión EN 54-13	Of = supervisión EN54-13 desactivada y salidas de clase B A = supervisión EN54-13 activada para la zona y salidas de la tarjeta de expansión de clase A Predeterminado: Off (des.)

Pantalla	Menú	Valores
	Modo de la central	Básico estándar Evacuación básica Modo BS 7273, etapa 1 Modo BS 7273, etapa 2 Repetidor con enrutado de incendio (EN 54-2) Repetidor con enrutado de incendio (BS 7273) Personalizado
	Retardo del accionador	De 00 a 60 segundos Predeterminado: 10 segundos
	Retardo de rearme desactivado	De 00 a 30 minutos Predeterminado: 2 minutos
	Supervisión de puerta de seguridad	ON/OFF (act./des.) Predeterminado: Off (des.)
	Retardo de fallo de puerta de seguridad	De 10 a 90 segundos Predeterminado: 30 segundos
	Tipo de interruptor de presión	Normalmente cerrado Normalmente abierto Predeterminado: normalmente cerrado
	Tono de activación	Por pulsos Continuo Predeterminado: por pulsos
	Todo de liberación	Por pulsos Continuo Predeterminado: continuo
	Zonas de extinción	Z1 (extinción), Z2 y Z3 (incendio) Z1 y Z2 (extinción), Z3 (incendio) Z1, Z2, y Z3 (extinción) Sin zonas de extinción, Z1, Z2 y Z3 (incendio) Predeterminado: Z1, Z2 (extinción), Z3 (incendio)
	Modo solo manual local	ON/OFF (act./des.) Predeterminado: On (act.)
	Modo de retención	Modo A Modo B Predeterminado: modo A
	Modo de llave manual	ON/OFF (act./des.) Predeterminado: Off (des.)
	Activar tiempo de inundación	ON/OFF (act./des.) Predeterminado: Off (des.)

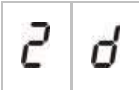
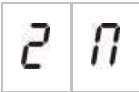
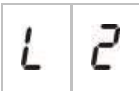
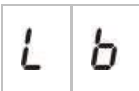
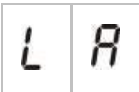
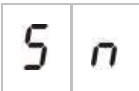
Pantalla	Menú	Valores
	Tiempo de inundación	Minutos: de 0 a 5 Segundos: de 0 a 55 Predeterminado: 0 minutos y 0 segundos
	Retardo del accionador para el PULSADOR DISPARO	ON/OFF (act./des.) Predeterminado: On (act.)
	Flujo de agente de extinción	ON/OFF (act./des.) Predeterminado: Off (des.)
	Retardo de sirenas de incendio	De 00 a 10 minutos Predeterminado: 00
	Funcionamiento de una sirena durante una prueba de zona	ON/OFF (act./des.) Predeterminado: On (act.)
	Repetición de sonido de sirenas	ON/OFF (act./des.) Predeterminado: On (act.)
	Tiempo de desactivación de las sirenas silenciadas	De 00 a 10 minutos Predeterminado: 1 minuto
	Retardo de enrutado de incendio	De 00 a 10 minutos Predeterminado: 00
	Comprobación de fallo de batería	ON/OFF (act./des.) Predeterminado: On (act.)
	Comprobación de fallo de derivación a tierra	ON/OFF (act./des.) Predeterminado: On (act.)
	Fallo activo	ON/OFF (act./des.) Predeterminado: On (act.)
	Número de módulo	00 a 04 Consulte "Función de la tarjeta de expansión" en la página 67.
	Identificador de Firenet	De 0 a 32 0: independiente (sin red) Predeterminado: 0
	Grupo de Firenet. Permite configurar la central para que funcione en una red de 32 nodos o en un grupo de 32 nodos dentro de una red de 250 nodos (0000-0250)	0000 a 0218 Predeterminado: 0000 El número tiene cuatro dígitos. Estos son (identificados según la posición): 1234. Pulse "Arriba" para introducir los dos primeros dígitos del número (posiciones 1 y 2). Pulse "Abajo" para introducir los dos últimos dígitos del número (posiciones 3 y 4).

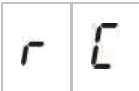
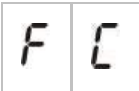
Pantalla	Menú	Valores
	Nodo remoto analógico de Firenet	0000 a 0250 Predeterminado: 0000 El número tiene cuatro dígitos. Estos son (identificados según la posición): 1234. Pulse “Arriba” para introducir los dos primeros dígitos del número (posiciones 1 y 2). Pulse “Abajo” para introducir los dos últimos dígitos del número (posiciones 3 y 4).
	Número de nodos de Firenet [1]	2 a 32 Predeterminado: 2
	Número de zona inicial de Firenet	0001 a 9999 Predeterminado: 0001 El número tiene cuatro dígitos. Estos son (identificados según la posición): 1234. Pulse “Arriba” para introducir los dos primeros dígitos del número (posiciones 1 y 2). Pulse “Abajo” para introducir los dos últimos dígitos del número (posiciones 3 y 4).
	Controles globales de Firenet	ON/OFF (act./des.) Predeterminado: On (act.)
	Clase de lazo de Firenet	A/ B Predeterminado: B
	Zonas remotas de procesamiento	ON/OFF (act./des.) Predeterminado: On (act.)
	Mapa de Firenet	01 a 32 ON/OFF (act./des.) On (act.) para los nodos 1 y 2; Off (des.) para el resto
	Mapa de repetidores de Firenet	01 a 32 ON/OFF (act./des.) On (act.) para los nodos 1 y 2; Off (des.) para el resto
	Nodo remoto del repetidor analógico de Firenet	ON/OFF (act./des.) Predeterminado: Off (des.)
	Control remoto de salidas de Firenet	ON/OFF (act./des.) Predeterminado: Off (des.)
	Controles globales de extinción de Firenet	ON/OFF (act./des.) Predeterminado: Off (des.)

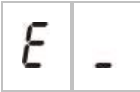
Pantalla	Menú	Valores
	Versión de software	Solo lectura
	Versión de la configuración	Solo lectura
	Configuración del registro de hora	Solo lectura
	Configuración del registro de fecha	Solo lectura
	Configuración de zona	Final de línea pasiva Final de línea activa Final de línea pasiva con CleanMe Final de línea activa con CleanMe Intrínsecamente seguro Final de línea Zenner No enclavado (solo para el modo BS 7273 y zonas de incendio)
	Retardo de zona	ON/OFF (act./des.) Predeterminado: On (act.)
	Tipo de zona	Mixta Automática Manual Predeterminado: automática (Z1, Z2), mixta (Z3)
	Contraseña del nivel de usuario operador	0 a 4444 Predeterminado: 2222
	Contraseña del nivel de usuario instalador básico	0 a 4444 Predeterminado: 3333
	Contraseña del nivel de usuario instalador avanzado	0 a 4444 Predeterminado: 4444
	Número de serie de la PCB de la central	Solo lectura
	Rearme de 24 V auxiliar	ON/OFF (act./des.) Predeterminado: Off (des.)
	Restaurar configuración anterior	N/A
	Restaurar configuración de fábrica	N/A

Pantalla	Menú	Valores
	Salir sin guardar	N/A
	Salir y guardar	N/A

Nota: consulte “Configuración básica” en la página 34 para obtener información sobre las opciones disponibles en la configuración básica: modo de central, retardo del accionador, retardo de rearme desactivado, retardo de sirenas de incendio y retardo de enrutado de incendio. Los valores predeterminados definidos anteriormente son para el modo básico estándar.

Supervisión de puerta de seguridad

Utilice este menú para activar o desactivar la supervisión de puerta de seguridad. El valor predeterminado es OFF (desactivada).

Para obtener una descripción de la función de supervisión de puerta de seguridad, consulte “Conexión de un dispositivo de supervisión de fallo de puerta de seguridad” en la página 14.

Para configurar la supervisión de puerta de seguridad:



1. Configure la pantalla como se muestra a continuación y, después, presione Intro.



El LED de puerta avería/desconexión parpadea rápidamente para indicar que el menú de configuración está activo.

2. Seleccione un valor mediante los botones de selección de valor (2 y 4).
3. Pulse Intro.
4. Guarde los cambios.

A continuación se muestra la configuración disponible para esta característica.

Pantalla	Descripción
	Se utiliza la supervisión de puerta de seguridad (activado).
	No se utiliza la supervisión de puerta de seguridad (desactivado).

Retardo de fallo de puerta de seguridad

Utilice este menú para configurar un retardo de 10 a 90 segundos (en pasos de 5 segundos) al notificarse fallos de puerta de seguridad provocados por un estado incorrecto (puerta abierta o cerrada): el valor predeterminado es de 30 segundos.

Para configurar un retardo de puerta de seguridad:

1. Configure la pantalla como se muestra a continuación y, después, presione Intro.



El LED de fallo de puerta/desconexión parpadea rápidamente para indicar que el menú de configuración de retardos está activo.

2. Seleccione un valor de retardo comprendido entre 10 y 90 segundos mediante los botones de selección de valor (2 y 4).
3. Pulse Intro.
4. Guarde los cambios.

Tipo de interruptor de presión

Utilice este menú para configurar el interruptor de baja presión para la detección de la presión del contenedor. La presión correcta puede estar normalmente cerrada (NC) o normalmente abierta (NA). El ajuste predeterminado es normalmente cerrado (NC).

Para configurar el tipo de interruptor de presión:

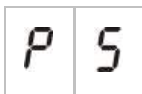

1. Configure la pantalla como se muestra a continuación y, después, presione Intro.



El LED de baja presión parpadea rápidamente para indicar que el menú de configuración está activo.

2. Seleccione un valor mediante los botones de selección de valor (2 y 4).
3. Pulse Intro.
4. Guarde los cambios.

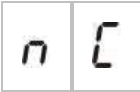
A continuación se muestra la configuración disponible para esta característica.

Pantalla	Descripción
	Funciona como normalmente cerrado (NC).
	Funciona como normalmente abierto (NA).

Modo de retención

Utilice este menú para establecer el modo de funcionamiento de este dispositivo (modo A o B). El valor predeterminado es el modo A.

Para obtener una descripción de la función y el dispositivo de PULSADOR PAUSA de emergencia, consulte “Conexión de los pulsadores del sistema de extinción” en la página 11.

Para configurar el modo de dispositivo de retención de emergencia:

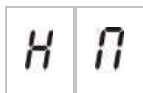

1. Configure la pantalla como se muestra a continuación y, después, presione Intro.



El LED de PULSADOR PAUSA parpadea rápidamente para indicar que el menú de configuración está activo.

2. Seleccione un valor mediante los botones de selección de valor (2 y 4).
3. Pulse Intro.
4. Guarde los cambios.

A continuación se muestra la configuración disponible para esta característica.

Pantalla	Descripción
	Modo A: la cuenta atrás del retardo del accionador sigue realizándose durante la activación del PULSADOR PAUSA.
	Modo B: la cuenta atrás del retardo del accionador se reinicia al rearmar el dispositivo de PULSADOR PAUSA. La activación del PULSADOR PAUSA se indica mediante un tono de sirena específico.

Tono de activación

Utilice este menú para establecer el tono de activación de extinción de las sirenas de extinción en la PCB de la centra: continuo o por pulsos. El patrón por pulsos es 1 segundo activado y 1 segundo desactivado. El valor predeterminado es el modo por pulsos.

Para configurar el tono de activación:

1. Configure la pantalla como se muestra a continuación y, después, presione Intro.



El LED de sirenas de extinción parpadea rápidamente en rojo para indicar que el menú de configuración está activo.

2. Seleccione un valor mediante los botones de selección de valor (2 y 4).
3. Pulse Intro.
4. Guarde los cambios.

A continuación se muestra la configuración disponible para esta característica.

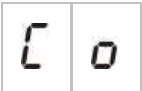
Pantalla	Descripción
	Modo por pulsos
	Modo continuo

Todo de liberación

Utilice este menú para establecer el tono de liberación de extinción de las sirenas de extinción en la PCB de la centra: continuo o por pulsos. El patrón por pulsos es 1 segundo activado y 1 segundo desactivado. El valor predeterminado es el modo continuo.

Para configurar el tono de liberación:

1. Configure la pantalla como se muestra a continuación y, después, presione Intro.

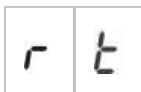

El LED de sirenas de extinción parpadea rápidamente en rojo para indicar que el menú de configuración está activo.

2. Seleccione un valor mediante los botones de selección de valor (2 y 4).
3. Pulse Intro.
4. Guarde los cambios.

A continuación se muestra la configuración disponible para esta característica.

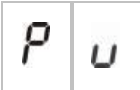
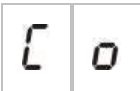
Pantalla	Descripción
	Modo por pulsos
	Modo continuo

Zonas de extinción

Utilice esta opción de menú para definir el área de extinción necesaria para la instalación.

La central ofrece tres zonas de detección de incendios que pueden asignarse para la detección automática de un evento de extinción. A las zonas de detección de incendios que no están vinculadas al área de extinción se les asigna la función de detección de incendios estándar. Las opciones de configuración disponibles se muestran en la siguiente tabla.

Tabla 16: opciones de zona de extinción

Opción	Zonas	Descripción
1	Z1	Una alarma en la zona Z1 inicia el evento de extinción. La central proporciona detección de incendios estándar para Z2 y Z3 como zonas mixtas.
2	Z1 y Z2 (valor predeterminado)	Las zonas Z1 y Z2 deben estar en estado de alarma para iniciar un evento de extinción. La zona Z3 proporciona detección de incendios estándar como zona mixta.
3	Z1, Z2 y Z3	Las tres zonas abarcan el área de extinción. Una alarma en cualquiera de las dos zonas inicia un evento de extinción. Ninguna de las zonas proporciona la función de detección de incendios estándar.
4	Ninguna	Solo para incendios. Un evento externo de la red activa el área de extinción. Las zonas Z1, Z2 y Z3 proporcionan detección de incendios estándar como zonas mixtas.

Nota: para obtener información sobre la conexión, consulte “Conexión de las zonas con dispositivos de inicio” en la página 7.

Para configurar las zonas de extinción:

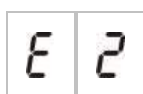

1. Configure la pantalla como se muestra a continuación y, después, presione Intro.



El LED de zona amarillo parpadea rápidamente para indicar que el menú de configuración está activo.

2. Seleccione un valor mediante los botones de selección de valor (2 y 4).
3. Pulse Intro.
4. Guarde los cambios.

A continuación se muestra la configuración disponible para esta característica.

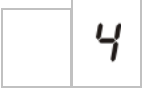
Pantalla	Descripción
	La zona Z1 se ha configurado como zona de extinción. Las zonas Z2 y Z3 se han configurado como zonas de detección de incendios.
	Las zonas Z1 y Z2 se han configurado como zonas de extinción. La zona Z3 se ha configurado como zona de detección de incendios.
	Las zonas Z1, Z2 y Z3 se han configurado como zonas de extinción. No se ha proporcionado ninguna zona de detección de incendios.
	No se ha proporcionado ninguna zona de extinción. Las zonas Z1, Z2 y Z3 se han configurado como zonas de detección de incendios.

Modo solo manual local

Si la central se encuentra en el modo solo manual, el proceso de extinción solo se puede inicial manualmente mediante el dispositivo PULSADOR DISPARO. Los eventos de extinción automática notificados por las zonas de detención de incendios se desactivan para la activación de extinción.

La central se puede cambiar al modo solo manual de dos maneras: pulsando el botón de modo manual en la interfaz de la central (activación manual) o mediante un dispositivo de activación del modo solo manual como, por ejemplo, un interruptor remoto (activación de entrada remota). Se puede transmitir un comando remoto desde la red.

Utilice esta opción para configurar el método utilizado para pasar al modo solo manual. La configuración predeterminada es “On”, activado (el botón de modo manual de la interfaz de la central se utiliza para la activación local).

Para obtener más información, consulte “Conexión de un dispositivo externo para el control del modo solo manual” en la página 12.

Para configurar el control de modo solo manual:



1. Configure la pantalla como se muestra a continuación y, después, presione Intro.



El LED de modo manual amarillo parpadea rápidamente en rojo para indicar que el menú de configuración está activo.

2. Seleccione un valor mediante los botones de selección de valor (2 y 4).
3. Pulse Intro.
4. Guarde los cambios.

A continuación se muestra la configuración disponible para esta característica.

Pantalla	Descripción
	El modo solo manual se establece de forma local. El modo solo manual se activa mediante el botón de modo manual de la central.
	El modo solo manual se establece de forma remota. El modo solo manual se activa mediante el dispositivo de activación del modo solo manual.

Modo de llave manual

Utilice este menú para configurar la función de llave manual si la central presenta un interruptor de llave instalado en la puerta. La configuración predeterminada es “Off” (desactivado).

Para configurar el modo de llave manual:

1. Configure la pantalla como se muestra a continuación y, después, presione Intro.

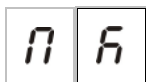

2. Seleccione un valor mediante los botones de selección de valor (2 y 4).
3. Pulse Intro.
4. Guarde los cambios.

A continuación se muestra la configuración disponible para esta característica.

Pantalla	Descripción
	<p>Modo manual/automático y modo solo manual.</p> <p>Con esta configuración, la función de llave es la siguiente:</p> <ul style="list-style-type: none"> • Si la llave se ha ajustado en ON (act.), la central se establece en el modo manual. • Si la llave se ha ajustado en OFF (des.), la central se establece en el modo automático.

Pantalla	Descripción
	<p>Función de nivel de acceso (valor predeterminado).</p> <p>Con esta configuración, la función de llave es la siguiente:</p> <ul style="list-style-type: none"> • Si la llave se ha ajustado en ON (act.), el nivel de operador está activo. • Si la llave se ha ajustado en OFF (des.), el nivel público está activo.

Nota:

Si el valor de modo de llave manual es “On” (activado), la llave tiene prioridad sobre el teclado y los comandos relacionados de la red.

- Si la posición de la llave es “On,” activado (es decir, se ha insertado y girado la llave), la central permanecerá en el modo manual independientemente de las acciones del botón manual/automático de nivel de operador del teclado en el teclado y los comandos relacionados de la red.
- Si la posición de la llave es “Off,” desactivado (es decir, no se ha insertado la llave, o esta se ha insertado, pero no se ha girado), la central acepta la solicitud de nivel de operador para cambiar el modo manual/automático mediante el botón o los comandos de red relacionados.

Activar tiempo de inundación

Utilice este menú para activar el control del tiempo de inundación. El tiempo de inundación es el periodo que permanece activado el accionador (de 5 a 300 segundos en pasos de 5 segundos). La configuración predeterminada es “Off” (desactivado).

Para activar el tiempo de inundación:

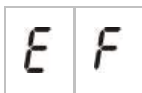

1. Configure la pantalla como se muestra a continuación y, después, presione Intro.



El LED de disparo rojo parpadea rápidamente para indicar que el menú de configuración está activo.

2. Seleccione un valor mediante los botones de selección de valor (2 y 4).
3. Pulse Intro.
4. Guarde los cambios.

A continuación se muestra la configuración disponible para esta característica.

Pantalla	Descripción
	El tiempo de inundación está activado.
	El tiempo de inundación está desactivado.

Tiempo de inundación

Utilice este menú para configurar el tiempo de inundación del accionador (de 5 a 300 segundos en pasos de 5 segundos). Si el accionador está activado, el retardo del tiempo de inundación empieza a ejecutarse. Cuando finalice el tiempo de inundación, se desactivará la salida del accionador.

El valor predeterminado es de 0 minutos, 0 segundos.

El valor máximo es de 5 minutos.

Si el tiempo de inundación se configura en 0 minutos y 0 segundos., la activación de esta función se establecerá en OFF (desactivado).

Para configurar el tiempo de inundación:

1. Configure la pantalla como se muestra a continuación y, después, presione Intro.

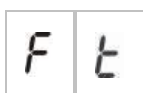

El LED de disparo rojo parpadea rápidamente para indicar que el menú de configuración está activo y aparece “nn” (minutos) y “SS” segundos.

2. Seleccione un valor mediante los botones de selección de valor (2 y 4).
3. Pulse Intro.
4. Guarde los cambios.

A continuación se muestra la configuración disponible para esta característica.

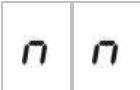
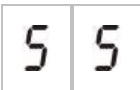
Pantalla	Descripción
	Establecer el número de minutos (el intervalo es de 0 a 5).
	Establecer el número de segundos (el intervalo es de 0 a 55).

Retardo del accionador para el pulsador de disparo

Utilice este menú para configurar el comportamiento de la central tras un evento de extinción manual (desde el PULSADOR DISPARO): active al instante el accionador o aplique el retardo del accionador configurado para los eventos de extinción automáticos.

Las opciones predeterminadas son:

- Modo básico estándar = On (act.)
- Modo de evacuación básica = Off (des.)

Para configurar el retardo del accionador para el pulsador de disparo:



1. Configure la pantalla como se muestra a continuación y, después, presione Intro.



El LED de PULSADOR DISPARO rojo parpadea rápidamente para indicar que el menú de configuración está activo.

2. Seleccione un valor mediante los botones de selección de valor (2 y 4).
3. Pulse Intro.
4. Guarde los cambios.

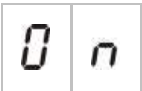
A continuación se muestra la configuración disponible para esta característica.

Pantalla	Descripción
	El retardo del accionador se aplica al PULSADOR DISPARO.
	El PULSADOR DISPARO activa al instante el accionador (sin retraso).

Flujo de agente de extinción

Utilice este menú para configurar el modo en que la central pasa al estado de liberación de extinción: mediante la confirmación del flujo de agente de extinción o justo después de la activación del accionador.

De forma predeterminada, no se utiliza la confirmación del flujo de agente de extinción: flujo de agente de extinción establecido en OFF (desactivado). Tenga en cuenta que, con esta configuración, la central sigue proporcionando indicaciones del flujo de agente de extinción con fines informativas (activación y fallos del cableado).

Si la instalación necesita una señal de flujo de agente de extinción, consulte “Conexión de un dispositivo de flujo de agente de extinción” en la página 13 para obtener más información.

Para configurar el flujo de agente de extinción:

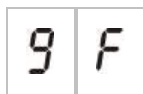

1. Configure la pantalla como se muestra a continuación y, después, presione Intro.



El LED de flujo agente extintor parpadea rápidamente en rojo para indicar que el menú de configuración está activo.

2. Seleccione un valor mediante los botones de selección de valor (2 y 4).
3. Pulse Intro.
4. Guarde los cambios.

A continuación se muestra la configuración disponible para esta característica.

Pantalla	Descripción
	La extinción se libera tras la activación de la entrada de flujo de agente de extinción.
	La extinción se libera tras la activación del accionador. (Las indicaciones del flujo de agente de extinción se proporcionan con finen informativos).

Funcionamiento de las sirenas de incendio durante una prueba de zona

Utilice este menú para configurar el funcionamiento de las sirenas mientras se realiza una prueba de zona. La configuración predeterminada para todos los modos de funcionamiento es “On” (activado).

Para configurar el funcionamiento de una sirena durante una prueba de zona:

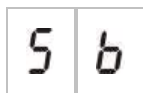

1. Configure la pantalla como se muestra a continuación y, después, presione Intro.



El LED de sirenas inc. inicio/paro parpadea rápidamente para indicar el funcionamiento de la sirena mientras que el menú de configuración de prueba de zona está activo.

2. Seleccione un valor mediante los botones de selección de valor (2 y 4).
3. Pulse Intro.
4. Guarde los cambios.

A continuación se muestra la configuración disponible para esta característica.

Pantalla	Descripción
	El zumbador interno y las sirenas suenan durante 5 segundos cuando se activa una alarma en una prueba de zona.
	El zumbador interno y las sirenas no suenan cuando se activa una alarma en una prueba de zona.

Repetición de sonido de las sirenas de incendio

Utilice este menú para configurar la repetición de sonido de sirenas, así como para activarla o desactivarla. De esta manera, se determina el funcionamiento de las sirenas en un evento de alarma de incendios cuando las sirenas de incendio se han silenciado mediante el botón de paro/disparo de sirenas de incendio y se ha informado de un evento de alarma nuevo en una zona diferente. La configuración predeterminada es “On” (activado).

Para configurar la repetición de sonido de sirenas:

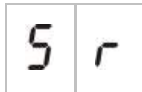

1. Configure la pantalla como se muestra a continuación y, después, presione Intro.



El LED de sirenas de disparo/paro parpadea de forma rápida para indicar que el menú de configuración de repetición de sonido de sirena está activado.

2. Seleccione un valor mediante los botones de selección de valor (2 y 4).
3. Pulse Intro.
4. Guarde los cambios.

A continuación se muestra la configuración disponible para esta característica.

Pantalla	Descripción
	Las sirenas vuelven a sonar si se informa de un evento de alarma nuevo desde una zona distinta.
	Las sirenas no vuelven a sonar si se informa de un evento de alarma nuevo desde una zona distinta.

Tiempo de desactivación del silencio de las sirenas de incendio

Nota: en el caso de las centrales en el modo de evacuación básica, se omiten los tiempos de desactivación del silencio de las sirenas de incendio.

Para impedir la desactivación inmediata de las sirenas de incendio cuando hay un primer informe sobre una alarma de incendio, el botón de paro/disparo de sirenas de incendio puede desactivarse temporalmente durante un período preconfigurado cuando la cuenta atrás de un retardo de sirena de incendio esté activa.

El tiempo de desactivación inicia su cuenta atrás cuando la central entra en estado de alarma de incendio y se inicia el retardo configurado de la sirena de incendio.

Durante el tiempo de desactivación configurado, el indicador LED de sirenas inc. inicio/paro está apagado y las sirenas no se pueden silenciar (antes de la activación) mediante el botón de disparo/paro de sirenas de incendio.

Durante el tiempo transcurrido desde el final del tiempo configurado de desactivación hasta el final del retardo configurado de la sirena (cuando el botón de disparo/paro de sirenas de incendio está parpadeando), si se pulsa el botón de disparo/paro, se desactivan las sirenas (antes de la activación).

Mientras el retardo se esté ejecutando (y las sirenas activadas), se puede cancelar un retardo de sirena de incendio configurado. Para ello, pulse el botón de retardo de sirenas de incendio.

Utilice este menú para configurar el tiempo que el silencio de las sirenas de incendio permanece desactivado. El valor predeterminado es 1 minuto.

Para configurar el tiempo de desactivación del silencio de las sirenas de incendio:

1. Configure la pantalla como se muestra a continuación y, después, presione Intro.

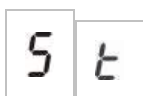

El LED de sirenas inc. inicio/paro parpadea rápidamente para indicar que el menú de configuración del tiempo de desactivación del silencio de las sirenas de incendio está activo.

2. Seleccione un valor de retardo comprendido entre 00 y 10 minutos mediante los botones de selección de valor (2 y 4).
3. Pulse Intro.
4. Guarde los cambios.

Comprobación de fallo de batería

Utilice este menú para activar o desactivar la configuración de fallo de batería. Este determina si se supervisa o no el fallo de batería. La configuración predeterminada es “On” (activado).

Nota: si se desactiva, no se cumplirán las normas EN 54-2 y EN 54-4.

Para configurar la comprobación de fallo de batería:



1. Configure la pantalla como se muestra a continuación y, después, presione Intro.



El LED de avería alimentación parpadea rápidamente para indicar que el menú de comprobación de fallo de batería está activo.

2. Seleccione un valor mediante los botones de selección de valor (2 y 4).
3. Pulse Intro.
4. Guarde los cambios.

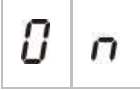
A continuación se muestra la configuración disponible para esta característica.

Pantalla	Descripción
	Se ha activado la comprobación de fallo de batería.
	Se ha desactivado la comprobación de fallo de batería.

Comprobación de fallo de derivación a tierra

Utilice este menú para activar o desactivar la configuración de fallo de derivación a tierra. Este determina si se supervisa o no el fallo de derivación a tierra. La configuración predeterminada es “On” (activado).

Nota: si se desactiva, no se cumplirán las normas EN 54-2 y EN 54-4.

Para configurar la comprobación de fallo de derivación a tierra:

1. Configure la pantalla como se muestra a continuación y, después, presione Intro.

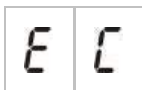



El LED de avería tierra parpadea rápidamente para indicar que el menú de comprobación de fallo de batería está activo.

2. Seleccione un valor mediante los botones de selección de valor (2 y 4).

3. Pulse Intro.
4. Guarde los cambios.

A continuación se muestra la configuración disponible para esta característica.

Pantalla	Descripción
	Se ha activado la comprobación de fallo de derivación a tierra.
	Se ha desactivado la comprobación de fallo de derivación a tierra.

Fallo activo

Utilice este menú para activar o desactivar el fallo activo. Este determina si se supervisa o no el fallo activo. La configuración predeterminada es “On” (activado).

Para configurar la comprobación de fallo activo:

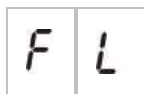

1. Configure la pantalla como se muestra a continuación y, después, presione Intro.



El LED de avería general parpadea rápidamente para indicar que el menú de fallo activo está activado.

2. Seleccione un valor mediante los botones de selección de valor (2 y 4).
3. Pulse Intro.
4. Guarde los cambios.

A continuación se muestra la configuración disponible para esta característica.

Pantalla	Descripción
	Se ha activado el fallo activo.
	Se ha desactivado el fallo activo.

Configuración de zona

Utilice este menú para configurar los valores de zona de cada zona en el sistema de alarma de incendio.

Para configurar la zona:

1. Configure la pantalla como se muestra a continuación y, después, presione Intro.









2. Seleccione la zona (por ejemplo, zona 1) y, a continuación, pulse Intro.

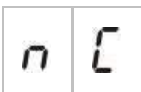

El LED rojo de zona parpadea de forma rápida para indicar que el menú de configuración de zona correspondiente está activado.

3. Seleccione un valor mediante los botones de selección de valor (2 y 4).
4. Pulse Intro.
5. Guarde los cambios.

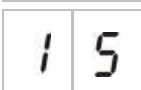
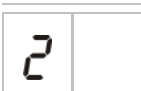
A continuación se muestra la configuración disponible para esta característica.

Pantalla	Descripción
	Final de línea pasiva
	Final de línea activa
	Final de línea pasiva con CleanMe
	Final de línea activa con CleanMe
	Intrínsec. seguro
	Final de línea Zenner
	No enclavado (solo para el modo BS 7273 y las zonas de detección de incendios)

Retardo de zona

Utilice este menú para configurar los retardos de zona, así como para activarlos o desactivarlos, en cada zona del sistema de alarma de incendio. La configuración predeterminada es “On” (activado).

Para configurar el retardo de zona:

1. Configure la pantalla como se muestra a continuación y, después, presione Intro.





2. Seleccione la zona (por ejemplo, zona 1) y, a continuación, pulse Intro.



El LED de alarma de zona parpadea de forma rápida para indicar que el menú de configuración de zona correspondiente está activado.

3. Seleccione un valor mediante los botones de selección de valor (2 y 4).
4. Pulse Intro.
5. Guarde los cambios.

A continuación se muestra la configuración disponible para esta característica.

Pantalla	Descripción
	Se permiten retardos configurados en la zona correspondiente.
	No se permiten retardos configurados en la zona correspondiente.

Tipo de zona

Utilice este menú para configurar el tipo de cada zona en el sistema.

Para configurar el tipo de zona:

1. Configure la pantalla como se muestra a continuación y, después, presione Intro.

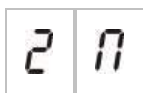



2. Seleccione la zona (por ejemplo, zona 1) y, a continuación, pulse Intro.



El LED de alarma de zona parpadea de forma rápida para indicar que el menú de configuración de zona correspondiente está activado.



3. Seleccione un valor mediante los botones de selección de valor (2 y 4).
4. Pulse Intro.
5. Guarde los cambios.

A continuación se muestra la configuración disponible para esta característica.

Pantalla	Descripción
	<p>Zona mixta. La central diferencia entre una alarma automática (generada por un detector) y una alarma manual (generada por un pulsador instalado con una resistencia de 100 Ω).</p> <p>Esta opción no está disponible en las zonas configuradas en el área de extinción.</p>
	<p>Zona automática. Se considera que todas las alarmas se han producido mediante un detector, incluso si la alarma se genera a través de un pulsador en la zona.</p> <p>Esta es la opción que se aplica a las zonas configuradas en el área de extinción.</p>
	<p>Zona manual. Se considera que todas las alarmas se han producido mediante un pulsador, incluso si la alarma se genera a través de un detector de zona.</p> <p>Esta opción no está disponible en las zonas configuradas en el área de extinción.</p>

Cambio de las contraseñas de los niveles de usuario

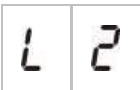
Utilice la opción de menú correspondiente de entre las que se muestran a continuación para cambiar las contraseñas de los niveles de usuario.

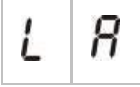
	Contraseña del nivel de usuario operador
	Contraseña del nivel de usuario instalador básico
	Contraseña del nivel de usuario instalador avanzado

Para cambiar los dos primeros dígitos de una contraseña de nivel de usuario:

1. Configure la pantalla con la contraseña de nivel de usuario deseada y, después, pulse Intro.
2. Configure la pantalla como se muestra a continuación y, después, presione Intro.

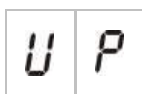

3. Seleccione un valor mediante los botones de selección de valor (2 y 4).
4. Pulse Intro.
5. Guarde los cambios.

Para cambiar los dos últimos dígitos de una contraseña de nivel de usuario:

1. Configure la pantalla con la contraseña de nivel de usuario deseada y, después, pulse Intro.
2. Configure la pantalla como se muestra a continuación y, después, presione Intro.

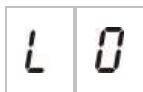

3. Seleccione un valor mediante los botones de selección de valor (2 y 4).
4. Pulse Intro.
5. Guarde los cambios.

Rearme de 24 V auxiliar

Utilice este menú para configurar el valor de rearme auxiliar de 24 V, así como para activarlo o desactivarlo. La configuración predeterminada es OFF (desactivado).



Para configurar el rearme de 24 V:

1. Configure la pantalla como se muestra a continuación y, después, presione Intro.



2. Seleccione un valor mediante los botones de selección de valor (2 y 4).
3. Pulse Intro.
4. Guarde los cambios.

A continuación se muestra la configuración disponible para esta característica.

Pantalla	Descripción
	Al rearmar la central se rearma la salida AUX 24 V.
	Al rearmar la central no se rearma la salida AUX 24 V.

Configuración, software e identificación de la PCB

Utilice las opciones de menú mostradas a continuación para obtener la versión de software, la versión de configuración, el registro de fecha y hora de configuración, y el número de serie de la PCB de la central. En las tarjetas de expansión, también puede obtener la versión de software y el número de serie de la PCB.

Estos detalles pueden ser necesarios para la resolución de problemas y la asistencia técnica.

S	o	Versión de software
C	F	Versión de la configuración
C	h	Registro de hora de la configuración
C	d	Registro de fecha de la configuración
S	n	Número de serie de la PCB de la central

En los menús de versión de software y número de serie de la PCB de la central se muestra un submenú que permite seleccionar el objeto que desee.

F	P	Central
n	A	Módulo A
n	b	Módulo B
n	C	Módulo C
n	d	Módulo D
n	b	Tarjeta de red

Configuración de la tarjeta de expansión

Adición de una tarjeta de expansión

Utilice este menú, al que se puede acceder desde el menú de configuración avanzada y desde el menú de configuración básica, para configurar la cantidad de tarjetas de expansión instaladas. El valor predeterminado es 00.

Para añadir una tarjeta de expansión:

1. Configure la pantalla como se muestra a continuación y, después, presione Intro.



El LED de expansión E/S avería/desconexión parpadea de forma rápida para indicar que el menú de configuración de módulos está activado.

2. Seleccione un valor mediante los botones de selección de valor (2 y 4).
Pueden instalarse y configurarse hasta cuatro tarjetas de extensión.
3. Pulse Intro.
4. Guarde los cambios.

Configuración de la tarjeta de expansión

Etiquetas de la tarjeta de expansión

Por razones de configuración, las tarjetas de expansión están etiquetadas como A, B, C y D.

La etiqueta de un módulo determinado se define según la posición (de izquierda a derecha) en el módulo de la central. La primera tarjeta de expansión instalada es la tarjeta A, la segunda la B, y así sucesivamente.





Consulte la hoja de instalación de las tarjetas de expansión para obtener instrucciones sobre la instalación.

Configuración de función y retardo de las tarjetas de expansión

Después de haber instalado una tarjeta de expansión y de haberla añadido a la configuración de la central, aparecerán las siguientes opciones adicionales de configuración en los menús de configuración básica y configuración avanzada.

Nota: estas opciones de configuración se repiten en cada tarjeta de expansión instalada (A, B, C y D).

Tabla 17: opciones de configuración de la tarjeta de expansión A

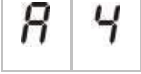
Pantalla	Descripción	Valor
	Función del módulo A	01 a 96
	Retardo de la salida 1 del módulo A	De 00 a 10 minutos
	Retardo de la salida 2 del módulo A	De 00 a 10 minutos
	Retardo de la salida 3 del módulo A	De 00 a 10 minutos
	Retardo de la salida 4 del módulo A	De 00 a 10 minutos

Función de la tarjeta de expansión

Utilice este menú para configurar la función de la tarjeta de expansión. El valor predeterminado es 41. Para conocer los valores predefinidos, consulte “Funciones de la tarjeta de expansión” en la página 97.

Para configurar la función de la tarjeta de expansión:

1. Configure la pantalla como se muestra a continuación y, después, presione Intro.



El LED de expansión E/S avería/desconexión de la interfaz de la central y el LED “ON” de la tarjeta de expansión parpadearán de forma rápida para indicar que el menú de configuración de la función de la tarjeta está activado.

2. Seleccione un valor comprendido entre 01 y 96 mediante los botones de selección de valor (2 y 4).
3. Pulse Intro.
4. Guarde los cambios.

Retardo de salida de la tarjeta de expansión

Utilice este menú para configurar un retardo de salida de una tarjeta de expansión de hasta 10 minutos donde esté disponible esta característica.

Para configurar un retardo de salida de una tarjeta de expansión:

1. Para la salida 1 de la tarjeta de expansión A, configure la pantalla como se muestra a continuación y, después, presione Intro.



El LED de expansión E/S avería/desconexión y el LED “Activado” de la tarjeta de expansión parpadean de forma rápida para indicar que el menú de retardo del módulo está activo.

2. Seleccione un valor comprendido entre 00 y 10 mediante los botones de selección de valor (2 y 4).
3. Pulse Intro.
4. Repita los pasos comprendidos entre el 1 y el 3 según sea necesario para cada salida (de la 1 a la 4) en todos los módulos instalados (A, B, C y D) en los que se precise un retardo.
5. Guarde los cambios.

Configuración de la red de incendios y los repetidores

En esta sección se describe cómo configurar una red de incendios de centrales convencionales para realizar las siguientes tareas:

- Conectar repetidores (cualquier central convencional puede configurarse para que actúe como repetidor).
- Crear una red de incendios de centrales convencionales cuando se necesiten zonas convencionales adicionales en el sistema.
- Crear una red que incluya centrales direccionables compatibles para añadir más características al sistema de alarma y detección de incendios (por ejemplo, registro de eventos, activación compleja de salidas controlada por el sistema direccionable y supervisión remota).

Si se conecta una central convencional a una red de incendios, esta muestra normalmente el estado de una o varias centrales de la red (en función de los ajustes de configuración del repetidor). Para mostrar información solo de esa central, mantenga pulsada la tecla Intro durante tres segundos a fin de visualizar temporalmente durante 30 segundos las indicaciones de estado local.

Opciones básicas de configuración

En la siguiente tabla se muestran las opciones para crear configuraciones básicas de la red de incendios (Firenet).

Tabla 18: opciones básicas de configuración de la red de incendios

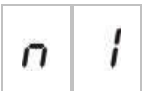
Pantalla	Descripción	Valor
	Identificador de Firenet	De 0 a 32 0: independiente (sin red) Predeterminado: 0

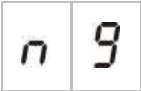
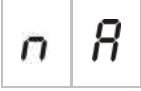
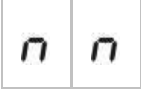
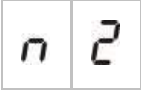
Pantalla	Descripción	Valor
	Grupo de Firenet. Permite configurar la central para que funciones en una red de 32 nodos o en un grupo de 32 nodos dentro de una red de 250 nodos.	0000 a 0218 Predeterminado: 0000 El número tiene cuatro dígitos. Estos son (identificados según la posición): 1234. Pulse "Arriba" para introducir los dos primeros dígitos del número (posiciones 1 y 2). Pulse "Abajo" para introducir los dos últimos dígitos del número (posiciones 3 y 4).
	Nodo remoto analógico de Firenet	0000 a 0250 Predeterminado: 0000 El número tiene cuatro dígitos. Estos son (identificados según la posición): 1234. Pulse "Arriba" para introducir los dos primeros dígitos del número (posiciones 1 y 2). Pulse "Abajo" para introducir los dos últimos dígitos del número (posiciones 3 y 4).
	Número de nodos de Firenet [1]	2 a 32 Predeterminado: 2
	Número de zona inicial de Firenet	0001 a 9999 Predeterminado: 0001 El número tiene cuatro dígitos. Estos son (identificados según la posición): 1234. Pulse "Arriba" para introducir los dos primeros dígitos del número (posiciones 1 y 2). Pulse "Abajo" para introducir los dos últimos dígitos del número (posiciones 3 y 4).

[1] La configuración básica utiliza números consecutivos que comienzan por 1 y terminan por el número introducido en esta ubicación. La configuración avanzada permite el uso de números de nodos específicos que no sean secuenciales. Si el sistema tiene un patrón avanzado personalizado de números de nodos, el valor mostrado para el número de nodos es "Cu".

Una red de incendios básica puede estar formada por una central y un repetidor, o una central virtual de seis zonas compuesta por dos centrales de tres zonas.

Para configurar una red de incendios básica:

1. Active las funciones de red. Para ello, seleccione el identificador de Firenet (número de nodo) de la red de incendios.

El valor cambia de 0 a 1 para una central y de 0 a 2 para un repetidor.

Si el identificador de Firenet no es 0 (red activada), se informa de un fallo de red cuando la tarjeta de red no está presente.

El LED de avería red parpadea cada 10 segundos para indicar que la central está conectada a la red sin fallos.

2. Seleccione el número de centrales de la red.

Este valor no es necesario cuando se dispone de dos centrales (por ejemplo, una central y un repetidor).

Si selecciona 5, los ID de central de 1 a 5 deben estar presentes para que no se muestre una indicación de fallo de red.

Utilice la configuración avanzada si debe configurar una red con otros ID de nodo y necesita opciones específicas de control y repetidor.

3. Seleccione la zona inicial de la red de incendios.

Este valor no es necesario si las dos centrales van a utilizar los mismos números de zona a partir de la zona 1 (es decir, una central y un repetidor).

Las zonas son globales. Una zona remota con un número de zona que se utilice también en la central local generará una respuesta del mismo modo que si el evento lo hubiera generado una zona local. Ejemplo: en una central de tres zonas con la zona inicial 10, las zonas 10, 11 y 12 estarán disponibles y cualquier evento de las zonas 10, 11 y 12 de otra central de la red tendrá el mismo efecto en la central que un evento local en esas zonas.

Por lo tanto, modifique esta opción si desea mantener la independencia de activaciones e indicaciones en las distintas centrales. Ejemplo: en una central de seis zonas, la central de tres zonas 1 puede mantener la zona inicial con el valor predeterminado (1) y, en la central de tres zonas 2, es necesario cambiar la zona inicial de 1 a 4.

Tenga en cuenta que este ajuste se puede utilizar para configurar las centrales a fin de que repitan el estado de las centrales de la red de incendios con los LED de zona. Consulte las opciones avanzadas de configuración de la red de incendios para obtener información.

La configuración básica de la red de incendios presentará los valores predeterminados de la red de incendios o aquellos que se hayan configurado anteriormente en las opciones avanzadas de configuración.

A continuación se indica la configuración predeterminada de la red de incendios:

- Las dos centrales se controlarán entre sí (central y repetidor).
- La topología de la red será de clase B.
- La central repetirá averías en el repetidor.
- La central pasará al modo de alarma y generará activaciones con zonas remotas.
- La central controlará sus salidas (no hay ningún sistema direccionable en la red).

Grupo de Firenet

Utilice este menú para configurar el nodo inicial de un grupo de 32 nodos en una red de 250 nodos, si es necesario.

Para configurar el grupo de Firenet:

1. Configure la pantalla como se muestra a continuación y, después, presione Intro.

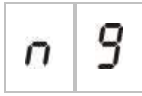

2. Seleccione un valor mediante los botones de selección de valor (2 y 4). El LED de avería red parpadea rápidamente para indicar que el menú del grupo de Firenet está activo.
3. Pulse Intro.
4. Guarde los cambios.

Nodo remoto analógico de Firenet

Utilice este menú para configurar una central remota del grupo de 32 nodos en la red de 250 nodos.

Para configurar el nodo remoto analógico de Firenet:

1. Configure la pantalla como se muestra a continuación y, después, presione Intro.

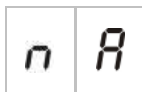

2. Seleccione un valor mediante los botones de selección de valor (2 y 4). El LED de avería red parpadea rápidamente para indicar que el menú de configuración de zona correspondiente está activado.
3. Pulse Intro.
4. Guarde los cambios.



Opciones avanzadas de configuración

En la siguiente tabla se muestran las opciones (disponibles para un usuario de configuración avanzada) para crear una configuración avanzada de la red de incendios.

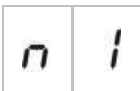
Tabla 19: opciones avanzadas de configuración de la red de incendios

Pantalla	Descripción	Valor
	Identificador de la red de incendios	0 a 32 0: independiente (sin red) Predeterminado: 0

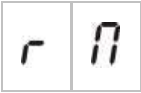
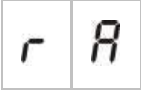
Pantalla	Descripción	Valor
	Grupo de Firenet. Permite configurar la central para que funcione en una red de 32 nodos o en un grupo de 32 nodos dentro de una red de 250 nodos.	0000 a 0218 Predeterminado: 0000 El número tiene cuatro dígitos. Estos son (identificados según la posición): 1234. Pulse “Arriba” para introducir los dos primeros dígitos del número (posiciones 1 y 2). Pulse “Abajo” para introducir los dos últimos dígitos del número (posiciones 3 y 4).
	Nodo remoto analógico de Firenet	0000 a 0250 Predeterminado: 0000 El número tiene cuatro dígitos. Estos son (identificados según la posición): 1234. Pulse “Arriba” para introducir los dos primeros dígitos del número (posiciones 1 y 2). Pulse “Abajo” para introducir los dos últimos dígitos del número (posiciones 3 y 4).
	Número de nodos de la red de incendios [1]	2 a 32 Predeterminado: 2
	Número zona inicial de Firenet	0001 a 9999 Predeterminado: 0001 El número tiene cuatro dígitos. Estos son (identificados según la posición): 1234. Pulse “Arriba” para introducir los dos primeros dígitos del número (posiciones 1 y 2). Pulse “Abajo” para introducir los dos últimos dígitos del número (posiciones 3 y 4).
	Controles globales de la red de incendios	ON/OFF (act./des.) Predeterminado: On (act.)
	Clase de lazo de la red de incendios	A/B Predeterminado: B
	Zonas remotas de procesamiento	ON/OFF (act./des.) Predeterminado: On (act.)
	Mapa de Firenet	01 a 32 ON/OFF (act./des.) ON (act.) para los nodos 1 y 2, y OFF (des.) para el resto

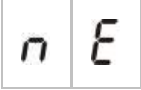
Pantalla	Descripción	Valor
	Mapa de repetidores de Firenet	01 a 32 ON/OFF (act./des.) ON (act.) para los nodos 1 y 2, y OFF (des.) para el resto
	Nodo remoto del repetidor analógico de Firenet	ON/OFF (act./des.) Predeterminado: Off (des.)
	Control remoto de salidas de Firenet	ON/OFF (act./des.) Predeterminado: Off (des.)
	Controles globales de extinción de Firenet	ON/OFF (act./des.) Predeterminado: Off (des.)

[1] Las opciones básicas de configuración se pueden sustituir por un conjunto personalizado de centrales específicas para la comunicación denominado mapa de Firenet y un conjunto de centrales que se repetirán denominado mapa de repetidores de Firenet. Si se cambia la configuración mediante la modificación de uno de estos dos mapas, el valor mostrado para el número de nodos de Firenet es “Cu”, lo que indica una configuración de red personalizada.

Controles globales de la red de incendios

Utilice este menú para configurar comandos (por ejemplo, rearme, silenciar/reactivar sirenas, “Enterado” o cancelar retardos) como locales o globales.

Esta opción está activada de forma predeterminada (los controles son locales, pero también se envían a la red).

Nota: los controles locales o globales no se aplican a los comandos de activación/desactivación y prueba. Estos son siempre locales y se envían a las centrales que se repiten. Esta función ofrece más flexibilidad para configurar la activación/desactivación y prueba de zonas, sirenas, enrutado de incendio y protección contra incendios.

Ejemplos: si se desactiva la zona 1 en la central 1 y esta central repite la central 2, la zona 1 de la central 2 también se desactivará (la zona compartida se desactivará por completo). Si se desactiva la zona 1 de la central 1, pero no se repite la central 2, la zona 1 de la central 2 no se desactivará. (Esto permite desactivar solo la parte de la zona compartida).

Clase de lazo de la red de incendios

Utilice este menú para configurar la clase de lazo: clase A (anillo) o clase B (bus).

Se recomienda usar la clase A para proporcionar redundancia en la ruta de comunicación. La clase B solo se puede utilizar para los repetidores sin requisitos de control.

En la configuración básica, se utiliza de forma predeterminada la clase B para la funcionalidad básica de los repetidores.

Zonas remotas de procesamiento

Utilice este menú para procesar (o no) zonas remotas de alarma.

Esta opción le permite decidir si la central entra en el modo de alarma y reacciona según corresponda o no con cualquier zona remota que se encuentre fuera de su rango de zonas. Esta opción le permite:

- Crear sistemas convencionales de gran tamaño (por ejemplo, 10, 12, 16 zonas o más) en los que cada nodo tiene diferentes zonas globales para indicar solo la zona local de alarma.
- Crear sistemas en los que las indicaciones de alarma deben ser locales en la central (nP debe estar inactivo).

El procesamiento de alarmas de zonas remotas está activo de forma predeterminada.

Mapas de Firenet y de repetidores de Firenet

Si, en las centrales del sistema, los ID de nodo no se han numerado de forma consecutiva (empezando por 1) o si las centrales no repiten la información de todas las demás centrales, configure el mapa de Firenet y el mapa de repetidores de Firenet.

Configuración del mapa de Firenet

Cualquier central de la red de incendios puede configurarse para que muestre eventos de zonas remotas y reaccione como si los eventos procediesen de zonas locales en las zonas que se encuentran en el rango de la central. El rango de zonas de la central se determina en función de la zona inicial (desviación) y el tipo de central. Los números de zonas globales pueden encontrarse en el intervalo de 1 a 9999. Esto implica que una zona inicial de una central de tres zonas puede encontrarse en el intervalo de 1 a 9998 y una central de tres zonas con la zona inicial 100 presenta un rango de zonas de 100 a 102.

El mapa de Firenet define todas las centrales que se comunican con la central configurada. Esto le permite crear subredes en la red de incendios. Por ejemplo, si tiene cuatro centrales en una red de incendios, como se indica a continuación:

- ID de central 1 con nM activo para los nodos 1 y 2
- ID de central 2 con nM activo para los nodos 1 y 2
- ID de central 20 con nM activo para los nodos 20 y 32
- ID de central 32 con nM activo para los nodos 20 y 32

Las centrales 1 y 2 podrán comunicarse entre sí en una subred y las centrales 20 y 32 podrán comunicarse entre sí en una subred diferente. Solo se compartirá un fallo de lazo abierto de cableado de Firenet para redes de clase A entre las dos subredes.

Mapa de repetidores de Firenet

Cualquier central de la red de incendios puede repetir la información de los demás nodos que formen parte de su mapa de Firenet.

Una central exclusiva o varias centrales se pueden repetir al mismo tiempo (incluidas las centrales direccionables) mediante la definición del mapa de repetidores de Firenet.

De forma predeterminada, el ajuste básico para establecer el número de nodos configurará la central para que active en el repetidor de mapas de Firenet las mismas centrales que en el mapa de Firenet (las centrales repetirán por defecto toda la información de las demás centrales de la red de incendios).

Las indicaciones mostrarán la función lógica “OR” de la indicación local, junto con la misma indicación en las demás centrales remotas que se repitan. Si las centrales muestran un estado diferente, prevalecerá la central de mayor prioridad (si la central 1 tiene sirenas con retardos y la central 2 sirenas activas, la indicación del tercer repetidor mostrará las sirenas activas).

Todas las indicaciones recibidas que no estén disponibles en el repetidor para su visualización se omitirán.

Ejemplos:

- Un repetidor convencional puede repetir una central analógica, aunque una gran cantidad de indicaciones no estarán disponibles para su visualización.
- Una central de dos zonas se puede configurar para que repita una central de ocho zonas. Las zonas 3 a 8 no estarán disponibles para su visualización.

Los sistemas convencionales se pueden configurar para que repitan información de estado de las centrales en lugar de información de estado de las zonas en las indicaciones de los LED de zona.

Nodo remoto del repetidor analógico de Firenet

Utilice este menú para añadir un nodo remoto del repetidor analógico al mapa de repetidores.

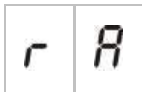

Para configurar el nodo de remoto del repetidor analógico de Firenet:

1. Configure la pantalla como se muestra a continuación y, después, presione Intro.



2. Seleccione un valor mediante los botones de selección de valor (2 y 4). El LED de red parpadea rápidamente para indicar que el menú de nodo remoto del repetidor analógico de Firenet está activo.
3. Pulse Intro.
4. Guarde los cambios.

A continuación se muestra la configuración disponible para esta característica.

Pantalla	Descripción
	El nodo remoto analógico se añade al mapa de repetidores.
	El nodo remoto analógico no se añade al mapa de repetidores.

Control remoto de salidas de Firenet

Utilice este menú para configurar una central direccionable compatible de la red de incendios a fin de que controle las salidas de la central convencional (sirenas de incendio, enrutado de incendio, protección contra incendios y salidas de la tarjeta de expansión) con las opciones avanzadas de programación.

Consulte la documentación de la central direccionable (incluida su utilidad de configuración) si necesita utilizar este tipo de configuración avanzada.

Si la central se configura para el control remoto de salidas, ya no se activarán las salidas en función de su propia lógica; se activarán mediante los comandos procedentes de la red de incendios.

Este modo de funcionamiento es a prueba de fallos (si la central detecta un fallo de la red de incendios, las salidas se activarán con la lógica local o los comandos remotos).

De forma predeterminada, el control remoto de salidas de Firenet se encuentra desactivado para las aplicaciones independientes o las redes de incendios totalmente convencionales en las que la central controle sus salidas.

Controles globales de extinción de Firenet

Utilice este menú para configurar los comandos de extinción como locales o globales. De forma predeterminada, esta opción está desactivada (no se aceptan los comandos de extinción remotos).

Para configurar los controles globales de extinción de Firenet:

1. Configure la pantalla como se muestra a continuación y, después, presione Intro.

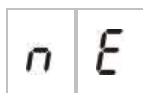

2. Seleccione un valor mediante los botones de selección de valor (2 y 4). El LED de avería red parpadea rápidamente para indicar que el menú de Firenet está activo.
3. Pulse Intro.
4. Guarde los cambios.

A continuación se muestra la configuración disponible para esta característica.

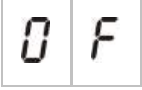
Pantalla	Descripción
	Acepta comandos remotos en relación con la función de extinción.
	No acepta comandos remotos en relación con la función de extinción.

Puesta en marcha

Antes de poner en marcha la central

Antes de poner en marcha la central debe asegurarse de lo siguiente:

- La central se ha instalado correctamente.
- La alimentación es de 110 o 240 VCA, se ha conectado correctamente y se cumplen todos los requisitos descritos en “Conexión de la fuente de alimentación” en la página 18.
- No hay ningún cortocircuito ni circuito abierto en ninguna de las zonas.
- Todas las zonas cuentan con la terminación de final de línea adecuada, como se describe en “Terminación de zonas” en la página 8.
- Todos los dispositivos de extinción (con especial atención al accionador de extinción) se han instalado correctamente, como se describe en “Conexiones” en la página 7. Asegúrese de que la polaridad sea correcta y de que se haya instalado el final de línea correcto, si es necesario.

Nota: respete la polaridad de la salida del accionador de extinción para garantizar el correcto funcionamiento.

ADVERTENCIA: puede haber riesgo de lesiones graves o mortales. Pruebe la supervisión de línea (en busca de fallos de circuitos abiertos o cortocircuitos) y la función de activación *antes de* conectar el agente de extinción al accionador.

- Todos los equipos opcionales se han conectado correctamente. Esto incluye los dispositivos de detección de incendios, el enrutado de incendio, los relés de alarma y fallo, etc.
- Las baterías están conectadas correctamente y cumplen todos los requisitos descritos en “Conexión de las baterías” en la página 19.
- Todas las configuraciones del sistema cumplen las directrices locales y los modos de funcionamiento correspondientes.

Puesta en marcha de la central

Se podrá encender la central una vez que se hayan comprobado todos los requisitos de instalación, conexión y configuración descritos anteriormente.

Inicio normal

Después de encender la central, el estado normal (reposo) se indica de la siguiente manera:

- El LED de alimentación permanece fijo
- El LED de sirenas inc. retardo permanece fijo (si se ha configurado y activado un retardo)
- El LED de enrutado incendio retardo permanece fijo (si se ha configurado y activado un retardo)

Si estuviese activado cualquier otro indicador, compruebe exhaustivamente la instalación antes de continuar.

Inicio de fallo

Según lo establecido en EN 54-2, la central cuenta con una secuencia de inicio especial que se utiliza después de que esta haya detectado un fallo interno.

Se indica de la siguiente manera:

- El LED de avería general parpadea de forma rápida.
- El LED de avería sistema parpadea de forma lenta.

Cuando esto ocurre:

1. Introduzca la contraseña del nivel de usuario operador.
2. Pulse el botón de rearme para restablecer la central.

Si este estado de avería continúa después del rearme, la central cancelará la secuencia de inicio y encenderá el LED de avería sistema.

Si se produce esta situación, compruebe todas las conexiones y la configuración de la central como se describe en “Antes de poner en marcha la central” en la página 77.

Inicio con batería

Para encender la central con las baterías, pulse el botón de inicio con batería en la PCB de la central (marcado como BAT. START, y consulte Figura 19 a continuación). Mantenga el botón pulsado durante aproximadamente 5 segundos.

Figura 19: botón de inicio con batería

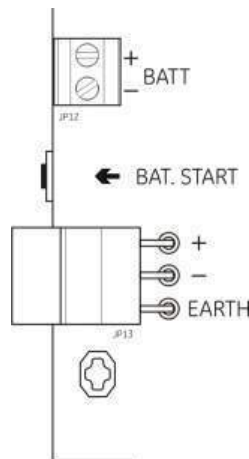

Pruebas de funcionamiento

Cree un cortocircuito y un circuito abierto en cada zona para realizar una prueba de notificación de fallos para ambos tipos de avería.

Active un pulsador para probar la notificación de alarma de incendios manual. La central debe anular cualquier retardo configurado y activar los dispositivos de notificación de alarma y el enrutado de incendio (donde sea necesario) de forma inmediata.

Active un detector para probar la notificación de alarma de incendios automática. La central debe iniciar cualquier retardo configurado y activar los dispositivos de notificación de alarma y el enrutado de incendio (donde sea necesario) después de que haya transcurrido el tiempo de retardo.

Compruebe la función de extinción sin conectar el agente de extinción al accionador. Pruebe estas funciones:

- Activación de extinción manual (PULSADOR DISPARO) y automática (detectores de zonas de extinción).
- Pulsadores de cancelación de emergencia (PULSADOR PAUSA y PULSADOR PARO).
- Interruptor de desactivación de extinción (si está disponible).
- Sirenas de activación de extinción.
- Control remoto solo manual y supervisión de puerta de seguridad (si está disponible).

- Retardo de activación del accionador.
- La señal de flujo de agente de extinción (si se ha configurado) activa las sirenas de liberación de extinción, y señales o paneles de advertencia óptica.
- Compruebe las funciones de red.

Mediante un multímetro puede comprobar si el retardo de fallo está activado cuando se informa de una avería y si el retardo de alarma está activado cuando se informa de una alarma.

Tiempos de respuesta

A continuación se muestran los tiempos de respuesta para eventos estándar.

Tabla 20: tiempos de respuesta para eventos estándar

Evento	Tiempo de respuesta
Alarma	Menos de 3 segundos
Activación de entrada	Menos de 3 segundos
Fallo de PULSADOR PAUSA	Menos de 2 segundos
Fallo de PULSADOR PARO	Menos de 2 segundos
Otros fallos de entradas	Menos de 3 segundos
Fallo del accionador	Menos de 30 segundos
Fallo del panel óptico	Menos de 30 segundos
Fallo de zona	Menos de 30 segundos
Fallo de sirenas	Menos de 30 segundos
Fallo de enrutado de incendio	Menos de 30 segundos
Fallo tierra	Menos de 100 segundos
Avería del cargador de la batería	Menos de 100 segundos
No se ha encontrado una avería en las baterías	Menos de 3 minutos
Fallo de alimentación	Menos de 3 minutos
Avería por batería baja	Menos de 100 segundos
Avería de fusible/protección	Menos de 3 minutos
Fallo del sistema	Menos de 100 segundos
Avería por alta resistencia de batería	Menos de 4 horas

Capítulo 4

Mantenimiento

Resumen

Este capítulo incluye información sobre el mantenimiento del sistema y de las baterías.

Contenido

Mantenimiento del sistema	82
Mantenimiento trimestral	82
Mantenimiento anual	82
Limpieza de la central	82
Mantenimiento de las baterías	83

Mantenimiento del sistema

Lleve a cabo las siguientes tareas de mantenimiento para garantizar el correcto funcionamiento del sistema de alarma de incendios y el cumplimiento de todas las normativas europeas necesarias.

ADVERTENCIA: riesgo de muerte o lesión grave. Desconecte el accionador del agente de extinción de la central *antes* de ejecutar el comando de prueba de salida del accionador. Al confirmar el comando de prueba, la salida del accionador se activa al instante.

Nota: antes de realizar cualquier prueba, asegúrese de que el enrutado de incendio (si está configurado) esté desactivado o de que se ha informado a los bomberos.

Mantenimiento trimestral

Pruebe al menos un dispositivo por zona y verifique que la central responde a todos los eventos de avería y de alarma. Además, debe comprobarse la fuente de alimentación y el voltaje de las baterías.

Mantenimiento anual

Pruebe todos los dispositivos del sistema y verifique que la central responde a todos los eventos de avería y de alarma. Todas las conexiones eléctricas se deben inspeccionar visualmente con el fin de garantizar que están bien sujetas, que no han sufrido ningún daño y que están protegidas adecuadamente.

Limpieza de la central

Mantenga limpia la parte interior y exterior de la central. Lleve a cabo limpiezas periódicas de la parte exterior con un paño húmedo. Para limpiar la central no utilice productos que contengan disolventes. No limpie la parte interior del módulo con productos líquidos.

Mantenimiento de las baterías

Baterías compatibles

La central funciona con dos baterías de plomo recargables y selladas de 12 V y 7,2 o 12 Ah. A continuación se muestran las baterías compatibles

Tabla 21: baterías compatibles

12 V, 7,2 Ah	BS127N Fiamm FG20721/2 Yuasa NP7-12
12 V, 12 Ah	BS130N Fiamm FG21201/2 Yuasa NP12-12

Solución de problemas de las baterías

Los fallos de alimentación de batería y de fusible de batería se indican mediante el parpadeo del LED de avería alimentación. Si este LED parpadea, debe comprobar lo siguiente:

- Que los cables de las baterías estén en buen estado.
- Que los cables de las baterías estén conectados de forma segura y correcta a la batería y a la PCB de la central.

Si los cables se encuentran en buen estado y todas las conexiones son correctas, entonces deberá sustituir las baterías de inmediato.

Sustitución de las baterías

Las baterías se deben sustituir periódicamente según la recomendación del fabricante de baterías. La vida útil de la batería es de cuatro años aproximadamente. No deje que las baterías se descarguen por completo. Utilice siempre las baterías de sustitución recomendadas.

Para sustituir las baterías:

1. Desconecte y saque las baterías existentes del módulo.
2. Instale y conecte las baterías de sustitución mediante el puente que se proporciona. Respete la polaridad correcta.
3. Deseche las pilas como lo requieran las ordenanzas o las normativas locales.

Capítulo 5

Especificaciones técnicas

Resumen

En este capítulo se incluyen las especificaciones técnicas para su central.

Contenido

Especificaciones de zona 86

Especificaciones de entradas y salidas 87

Especificaciones de la fuente de alimentación 89

Especificaciones mecánicas y del entorno 91

Especificaciones de zona

Tabla 22: especificaciones generales de zona

Voltaje de salida de zona	22 VCC nominal 24 VCC máx. 18 VCC mín.
Corriente de consumo (por zona)	
Modo de reposo (con 32 detectores)	2,6 mA máx.
Modo de reposo (con final de línea)	7,4 mA máx.
Modo de reposo (con final de línea)	4,6 mA nominal
Cortocircuito	55 mA máx.
Alarma	65 mA máx.
Configuración predeterminada de zona	Final de línea pasiva
Terminación de zona	Resistencia de final de línea de 4,7 k Ω , 5%, ¼ W (EN 54-2 y modos intrínsecamente seguros) Dispositivo de final de línea activo (modo BS 7273) Dispositivo de final de línea EOL-Z, sensible a la polaridad (modo EN 54-13)
Número de detectores por zona	
Serie Dx700 de Aritech	20 máx.
Otros detectores	32 máx. [1][2]
Número de pulsadores por zona	32 máx. [1]

[1] O según determinen las normas locales.

[2] Siempre que los detectores cumplan las especificaciones de zona necesarias especificadas aquí.

Tabla 23: especificaciones de zona mixta

Resistencia (por zona)	40 Ω máx.
Capacitancia (por zona)	500 nF máx.
Impedancia nominal	
Detector	160 a 680 Ω \pm 5%
Pulsador	100 Ω \pm 5%
Rango de referencia de la alarma del detector	
Voltaje de zona	6,5 a 14 V
Impedancia de zona	145 a 680 Ω
Rango de referencia de la alarma del pulsador	
Voltaje de zona	3 a 6,5 V
Impedancia de zona	75 a 144 Ω
Rango de referencia de cortocircuito	
Voltaje de zona	< 3 V
Impedancia de zona	< 55 Ω
Rango de referencia de circuito abierto	
Impedancia de zona	> 8 k Ω
Corriente de consumo de dispositivos de zona	\leq 2,6 mA

Tabla 24: especificaciones de zonas automáticas y manuales

	EN 54-2 BS 7273	EN 54-13	Intrínsec. seguro
Resistencia (por zona)	55 Ω máx.	50 Ω máx.	50 Ω máx.
Capacitancia (por zona)	500 nF máx.	500 nF máx.	500 nF máx.
Impedancia nominal	100 a 680 Ω ±5%		55 Ω máx.
Rango de referencia de la alarma del detector			
Voltaje de zona	3 a 14 V		12,72 a 17,22 V
Impedancia de zona	75 a 680 Ω		250 a 600 Ω
Rango de referencia de cortocircuito			
Voltaje de zona	< 3 V		< 12,72 V
Impedancia de zona	< 55 Ω		< 80 Ω
Rango de referencia de circuito abierto			
Impedancia de zona	> 8 kΩ		> 11 kΩ
Corriente de consumo de dispositivos de zona	≤ 2,6 mA		≤ 2,55 mA

Especificaciones de entradas y salidas

Tabla 25: especificaciones de entradas

Número de entradas	8
Asignación de entradas predeterminada	
IN1 (supervisada)	Pulsador de disparo de extinción
IN2 (supervisada)	Pulsador de pausa de extinción
IN3 (supervisada)	Pulsador de paro de extinción
	Interruptor de desactivación de extinción (modo BS 7273)
IN4 (no supervisada)	Control del modo solo manual
IN5 (supervisada)	Indicación de baja presión
IN6 (supervisada)	Flujo de agente de extinción
IN7 (supervisada)	Supervisión de puerta de seguridad
IN8 (no supervisada)	Rearme remoto
Final de línea de entrada predeterminada (solo entradas supervisadas)	Final de línea pasiva de 15 kΩ, 5%, ¼ W
Valores de resistencia de entradas no supervisadas	
Activación del valor de entrada	≤ 9 kΩ, ±10%
Desactivación del valor de entrada	> 9 kΩ, ±10%
Valores de resistencia de entradas supervisadas	
Cortocircuito	≤ 62 Ω
Activa	> 62 Ω a 8 kΩ
Fallo de alta impedancia	> 8 kΩ a 10 kΩ
Modo de reposo	> 10 kΩ a 21 kΩ
Circuito abierto	> 21 kΩ

Corriente de entrada de la central	
Modo de reposo (con final de línea)	1,2 mA nominal
Activada	5,3 mA máx.
Circuito abierto	100 µA nominal
Cortocircuito	5,75 mA máx.
Valores de impedancia de entrada de baja presión	
Configurado como normalmente cerrado	Modo de reposo: > 62 Ω a 8 kΩ Baja presión: > 10 kΩ a 21 kΩ
Configurado como normalmente abierto	Modo de reposo: > 10 kΩ a 21 kΩ Baja presión: > 62 Ω a 8 kΩ

Tabla 26: especificaciones de salida

Número de salidas	8
Funciones de las salidas	
OUT1 (no supervisada)	Pulsador de pausa
OUT2 (no supervisada)	Pulsador de paro
	Interruptor de desactivación de extinción (modo BS 7273)
OUT3 (no supervisada)	Modo solo manual
OUT4 (no supervisada)	Liberación
OUT5 (supervisión estándar)	Sirenas de incendio
OUT6 (supervisión estándar)	Sirenas de extinción
OUT7 (supervisión estándar)	Señales o paneles de advertencia óptica de liberación
OUT8 (supervisión de final de línea de extinción)	Accionador
Final de línea de salidas	
OUT1 a OUT4	No necesario
OUT5 a OUT7	Resistencia de final de línea de 15 KΩ, 1/4 W
OUT8	Tarjeta de final de línea 2010EXT-EOL
Entradas no supervisadas	
Número de salidas	4 (OUT1 a OUT4)
Tipo de salida	Interruptor sin tensión (con aislamiento galvánico)
Salida inactiva	circuito abierto
Salida activa	cortocircuito
Intensidad de corriente (con el interruptor en posición de encendido)	2 A máx. a 30 VCC
Salidas supervisadas estándar	
Número de salidas	3 (OUT5 a OUT7)
Tipo de salida	Salida supervisada de 24 VCC
Salida inactiva	-10 a -13 VCC (supervisión de polaridad inversa)
Salida activa	21 a 28 VCC (24 VCC nominal)
Intensidad de corriente (cuando está activa)	500 mA máx. a 25°C 385 mA máx. a 40°C
Intensidad de corriente de inicio	Corriente de inicio de 1,35 A (t ≤ 10,5 ms) a -5°C Corriente de inicio de 1,47 A (t ≤ 8,75 ms) a +25°C Corriente de inicio de 1,57 A (t ≤ 7,70 ms) a +50°C

Especificaciones de salida del accionador	
Número de salidas	1 (OUT8)
Tipo de salida	Salida supervisada de 24 VCC
Salida inactiva	-10 a -13 VCC (supervisión de polaridad inversa)
Salida activa	21 a 28 VCC (24 VCC nominal)
Intensidad de corriente (cuando está activa)	750 mA máx. a 25°C 650 mA máx. a 40°C
Intensidad de corriente de inicio	Corriente de inicio de 2,63 A ($t \leq 10,5$ ms) a -5°C Corriente de inicio de 2,50 A ($t \leq 9,86$ ms) a 25°C Corriente de inicio de 2,38 A ($t \leq 8,73$ ms) a 50°C
Salida de relé de alarma	
Número de contactos libres de potencial	2 (normalmente abierto, NA, y normalmente cerrado, NC)
Intensidad de corriente (cuando está activa)	2 A máx. a 30 VCC
Salida de relé de fallo	
Número de contactos libres de potencial	2 (normalmente abierto, NA, y normalmente cerrado, NC)
Intensidad de corriente (cuando está activa)	2 A máx. a 30 VCC
Salida activa (con tensión)	Sin fallos (cortocircuito entre los contactos NC y NA)
Salida auxiliar de 24 VCC	
Voltaje de salida	21 a 28 VCC (24 VCC nominal)
Corriente de salida	250 mA máx.

Especificaciones de la fuente de alimentación

Tabla 27: especificaciones de la alimentación de red

Voltaje de servicio	110 VCA / 60 Hz o 240 VCA / 50 Hz
Corriente nominal	
110 VCA	3,15 A
240 VCA	1,5 A
Tolerancia de voltaje	+10% / -15%
Fusible de red	
110 VCA	T 3,15 A 250 V
240 VCA	T 2 A 250 V

Tabla 28: especificaciones de la fuente de alimentación de 24 VCC

Voltaje CC	24 V
Corriente nominal	4 A
Rango de corrientes	0 a 4 A

Alimentación nominal	100 W
Tolerancia de voltaje	±2%

Tabla 29: especificaciones de baterías y cargador de batería

Baterías	2 x 7,2 Ah o 2 x 12 Ah
Tipo de batería	De plomo y selladas
Voltaje del cargador de batería	27,3 V a 20°C -36 mV/°C
Corriente del cargador de batería	0,7 A máx.
Nivel de voltaje fuera de servicio	< 22,75 V
Nivel de voltaje de baja temporalmente	< 21 V

Tabla 30: corriente de consumo de la tarjeta de expansión [1]

Número máximo de tarjetas de expansión	Un máximo de 4
Especificaciones de salida de 2010-1-SB	
Número de salidas	4 (OUT1 a OUT4)
Tipo de salida	Salida supervisada de 24 VCC
Salida inactiva	-10 a -13 VCC (supervisión de polaridad inversa)
Salida activa	21 a 28 VCC (24 VCC nominal)
Intensidad de corriente (cuando está activa)	250 mA máx.
Corriente de consumo (modo de reposo)	15 mA a 24 VCC
Intensidad de corriente del modo de alimentación interna	300 mA máx. para todas las tarjetas de expansión
Intensidad de corriente del modo de alimentación externa	1 A máx. por tarjeta de expansión
Especificaciones de salida de 2010-1-RB	
Número de salidas	4 (OUT1 a OUT4)
Tipo de salida	Relé sin voltaje
Número de contactos libres de potencial	2 (normalmente abierto, NA, y normalmente cerrado, NC)
Intensidad de corriente (cuando está activa)	2 A máx. a 30 VCC
Corriente de consumo (modo de reposo)	15 mA a 24 VCC
Corriente de consumo (activa)	50 mA (todas las salidas) a 24 VCC

[1] La tarjeta de expansión opcional no se proporciona con la central.

Tabla 31: especificaciones del equipo de alimentación eléctrica para EN 54-4

Corriente de consumo (I _{min}) [1]	0,05 A mín.
Corriente de consumo en modo de reposo (I _{min a})	0,39 A máx.
Corriente de consumo en estado de alarma (I _{max b})	2,78 A máx.

[1] Todas las zonas y salidas en modo de reposo, sin salidas activadas, ninguna tarjeta de expansión instalada, sin alimentación auxiliar de 24 V y con las baterías cargadas al máximo.

Especificaciones mecánicas y del entorno

Tabla 32: especificaciones mecánicas

Dimensiones del módulo sin cubierta	421 x 100 x 447 mm
Peso sin baterías	3,9 kg
Número de orificios pasacables	20 x Ø 20 mm en la parte superior del módulo 2 x Ø 20 mm en la parte inferior del módulo 26 x Ø 20 mm en la parte trasera del módulo
Índice de protección	IP30

Tabla 33: especificaciones del entorno

Clase ambiental	Clase A
Temperatura de trabajo	De -5 a +40°C
Temperatura de almacenado	De -20 a +70°C
Humedad relativa	De 10 a 95% sin condensación
Condiciones de clase/tipo	3K5 de IEC 60721-3-3

Figura 20: módulo de la central sin cubierta



Figura 21: módulo de la central con cubierta



Apéndice A

Valores predefinidos de configuración

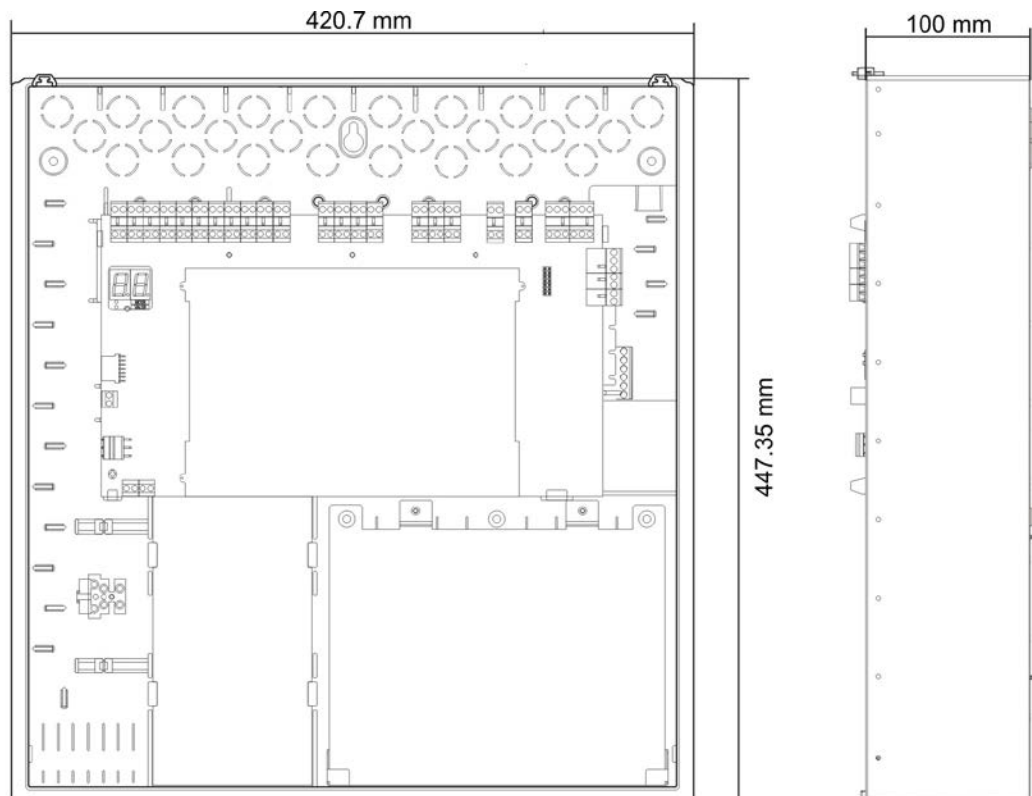
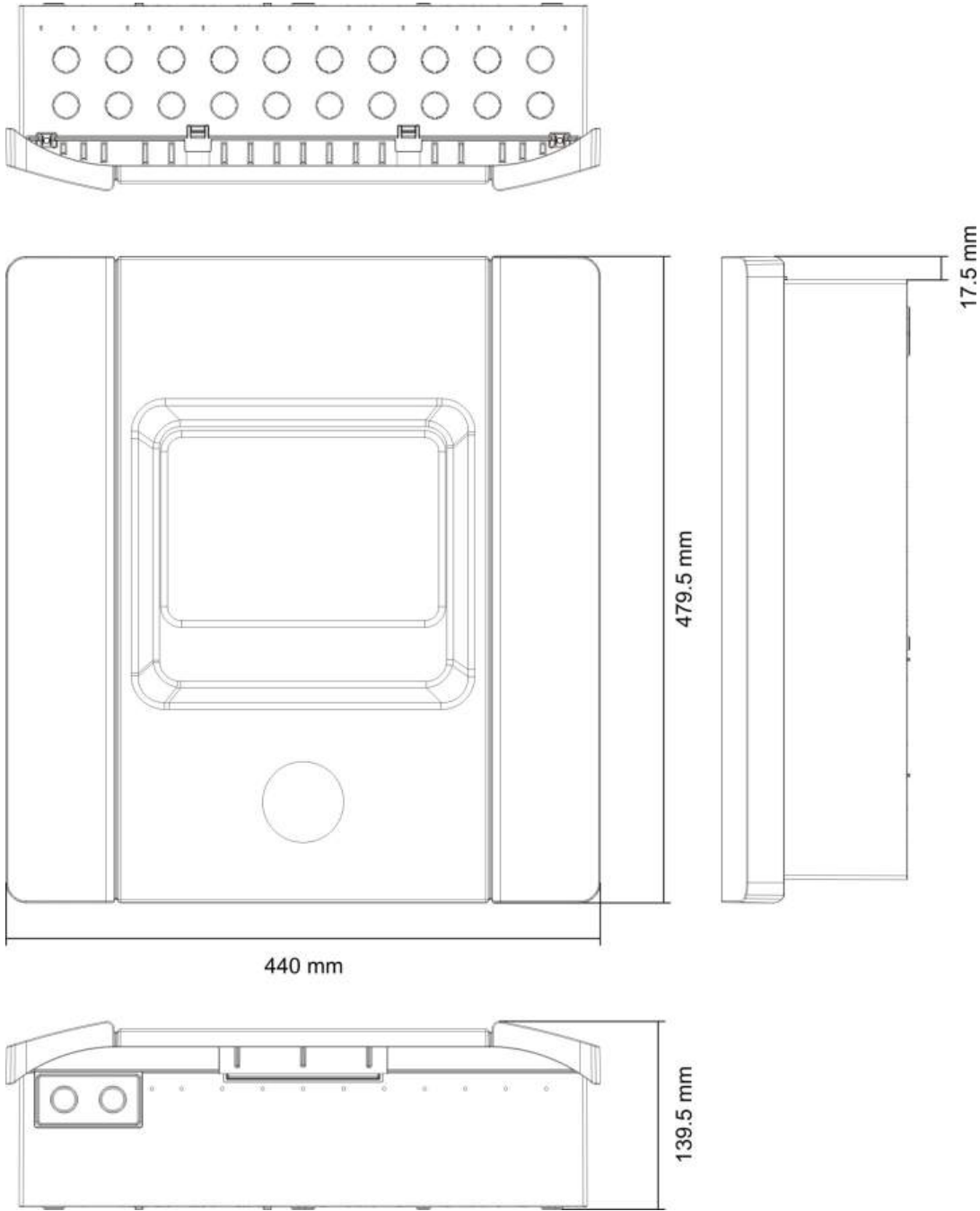
Resumen

En esta sección se incluye información detallada sobre los valores predefinidos de configuración de los modos de funcionamiento y de las tarjetas de expansión.

Contenido

Configuración de entradas y salidas	94
Retardos predeterminados	94
Modos de configuración básica	95
Salidas de incendios de clase B y supervisión EN 54-2	95
Salidas de tarjeta de expansión de clase A y supervisión EN 54-13	97
Funciones de la tarjeta de expansión	97
Salidas de clase B y supervisión EN 54-2	97
Salidas de tarjeta de expansión de clase A y supervisión EN 54-13	101

Configuración de entradas y salidas

Tabla 34: entradas y salidas

IN1	PULSADOR DISPARO	Supervisada
IN2	PULSADOR PAUSA	Supervisada
IN3	PULSADOR PARO Interruptor de desactivación de extinción (modo BS 7273)	Supervisada Supervisada
IN4	Activación del modo solo manual	No supervisada
IN5	Indicación de baja presión	Supervisada
IN6	Flujo de agente de extinción	Supervisada
IN7	Supervisión de fallo de puerta de seguridad	Supervisada
IN8	Rearme remoto	No supervisada
OUT1	PULSADOR PAUSA	No supervisada
OUT2	PULSADOR PARO Interruptor de desactivación de extinción (modo BS 7273)	No supervisada No supervisada
OUT3	Modo solo manual	No supervisada
OUT4	Liberación de extinción	No supervisada
OUT5	Sirenas de incendio	Supervisada
OUT6	Sirenas de extinción	Supervisada
OUT7	Señales o paneles de advertencia óptica de liberación de extinción	Supervisada
OUT8	Accionador	Supervisada

Retardos predeterminados

Tabla 35: configuración de retardos predeterminados

Retardo de sirenas de incendio	0
Retardo de enrutado de incendio [1]	0
Retardo de zona	On (activado)
Retardo de liberación	10 segundos
Tiempo de inundación	Off (desactivado)
Retardo de rearme desactivado	2 minutos

[1] Es necesario instalar la tarjeta de expansión opcional 2010-1-SB (no suministrada).

Modos de configuración básica

Salidas de incendios de clase B y supervisión EN 54-2

Nota: los siguientes valores predefinidos están disponibles para las instalaciones que no utilicen la supervisión EN 54-13 (el ajuste de SU es “Off”, desactivado). Consulte “Modo de supervisión” en la página 36 para obtener más información.

Modo básico estándar

Las sirenas de incendio no se pueden activar manualmente en este modo de funcionamiento (solo se activarán si hay una alarma de incendios).

El retardo del accionador configurado se aplica si el PULSADOR DISPARO está activado.

Tabla 36: valores predefinidos y características de zonas

Valor predefinido	Descripción de zona	Detección de zona
01	Final de línea pasiva	Z1 y Z2 automáticas para el evento de extinción Z3 mixta para la detección de incendios
02	Final de línea pasiva, CleanMe activado	Z1 y Z2 automáticas para el evento de extinción Z3 mixta para la detección de incendios

Modo de evacuación básica

Las sirenas de incendio se pueden activar manualmente en el nivel de usuario operador en este modo de funcionamiento (no se necesita una alarma de incendios).

El accionador se activa al instante si el PULSADOR DISPARO está activado.

Tabla 37: valores predefinidos y características de zonas

Valor predefinido	Descripción de zona	Detección de zona
05	Final de línea pasiva	Z1 y Z2 automáticas para el evento de extinción Z3 mixta para la detección de incendios
06	Final de línea pasiva, CleanMe activado	Z1 y Z2 automáticas para el evento de extinción Z3 mixta para la detección de incendios

Modo BS 7273, etapa 1

Las sirenas de incendio no se pueden activar manualmente. Las sirenas de incendio están desactivadas durante el retardo de sirenas.

Tabla 38: valores predefinidos y características de zonas

Valor predefinido	Descripción de zona	Detección de zona
11	Final de línea activa	Z1 y Z2 automáticas para el evento de extinción Z3 mixta para la detección de incendios
12	Final de línea activa, CleanMe activado	Z1 y Z2 automáticas para el evento de extinción Z3 mixta para la detección de incendios

Modo BS 7273, etapa 2

Las sirenas de incendio no se pueden activar manualmente. Las sirenas de incendio se activan de forma intermitente durante el retardo de sirenas.

Tabla 39: valores predefinidos y características de zonas

Valor predefinido	Descripción de zona	Detección de zona
13	Final de línea activa	Z1 y Z2 automáticas para el evento de extinción Z3 mixta para la detección de incendios
14	Final de línea activa, CleanMe activado	Z1 y Z2 automáticas para el evento de extinción Z3 mixta para la detección de incendios

Repetidor con enrutado de incendios (EN 54-2)

La supervisión de todas las entradas o salidas está desactivada. No hay funciones de detección ni de extinción de incendios.

Tabla 40: valores predefinidos y características de zonas

Valor predefinido	Descripción de zona	Detección de zona
61	No utilizada	No utilizada

Repetidor con enrutado de incendios (BS 7273)

La supervisión de todas las entradas o salidas está desactivada. No hay funciones de detección ni de extinción de incendios.

Tabla 41: valores predefinidos y características de zonas

Valor predefinido	Descripción de zona	Detección de zona
63	No utilizada	No utilizada

Salidas de tarjeta de expansión de clase A y supervisión EN 54-13

Nota: los siguientes valores predefinidos están disponibles para las instalaciones que utilicen la supervisión EN 54-13 (el ajuste de SU es A). Consulte “Modo de supervisión” en la página 36 para obtener más información.

Modo básico estándar

Las sirenas de incendio no se pueden activar manualmente en este modo de funcionamiento (solo se activarán si hay una alarma de incendios).

El retardo del accionador configurado se aplica si el PULSADOR DISPARO está activado.

Tabla 42: valores predefinidos y características de zonas

Valor predefinido	Descripción de zona	Detección de zona
01	Final de línea de EN 54-13	Z1 y Z2 automáticas para el evento de extinción Z3 mixta para la detección de incendios

Modo de evacuación básica

Las sirenas de incendio se pueden activar manualmente en el nivel de usuario operador en este modo de funcionamiento (no se necesita una alarma de incendios).

El accionador se activa al instante si el PULSADOR DISPARO está activado.

Tabla 43: valores predefinidos y características de zonas

Valor predefinido	Descripción de zona	Detección de zona
05	Final de línea de EN 54-13	Z1 y Z2 automáticas para el evento de extinción Z3 mixta para la detección de incendios

Funciones de la tarjeta de expansión

Salidas de clase B y supervisión EN 54-2

Nota: los siguientes valores predefinidos de la tarjeta de expansión están disponibles para las instalaciones que no utilicen la supervisión EN 54-13 (el ajuste de SU es “Off”, desactivado). Consulte “Modo de supervisión” en la página 36 para obtener más información.

Tabla 44: funciones de la tarjeta de expansión (EN 54-2, salidas de clase B)

Valor predefinido	Estado activado	Salida	Retardo
01	Alarma de Z1	1	Sí
	Alarma de Z2	2	Sí
	Alarma de Z3	3	Sí
05	Alarma de Z1	1	Sí
		2	Sí
	Alarma de Z2	3	Sí
		4	Sí
06	Alarma de Z3	1	Sí
		2	Sí
22	Alarma de Z1 y Z2	1	Sí
		2	Sí
	Alarma de Z2 y Z3	3	Sí
		4	Sí
23	Alarma de Z1 o Z2	1	Sí
		2	Sí
	Alarma de Z2 o Z3	3	Sí
		4	Sí
24	Alarma de incendios	1	No
		2	No
		3	No
		4	No
25	Fallo	1	No
		2	No
		3	No
		4	No
26	Alarma de incendios	1	No
		2	No
	Fallo	3	No
		4	No
27	Alarma de incendios	1	No
	Fallo	2	No
	Zumbador activado	3	No
	Rearme activado	4	No
29	Fallo [1]	1	No
		2	No
		3	No

Valor predefinido	Estado activado	Salida	Retardo
		4	No
30	Alarma de incendios	1	No
		2	No
	Fallo [1]	3	No
		4	No
31	Alarma de incendios	1	No
	Fallo [1]	2	No
	Zumbador activado	3	No
	Rearme activado	4	No
33	Zumbador activado	1	No
		2	No
	Rearme activado	3	No
		4	No
41	Alarma de incendios	1	Sí
	Activación de extinción	2	Sí
	Preactivación de extinción	3	Sí
	Liberación de extinción	4	Sí
42	Retención activada	1	Sí
	Anulación activada	2	Sí
	Modo solo manual	3	Sí
	Modo manual/automático	4	Sí
43	Activación de extinción desactivada	1	Sí
	Fallo de baja presión	2	Sí
	Fallo de puerta de seguridad	3	Sí
	Flujo de agente de extinción activado	4	Sí
44	Activación de extinción	1	Sí
		2	Sí
	Liberación de extinción	3	Sí
		4	Sí
45	Sirenas de incendio [2]	1	Sí
	Sirenas de extinción [2]	2	Sí
	Advertencia óptica de liberación de extinción [2]	3	Sí
	Accionador activado [2]	4	Sí
46	Alarma de incendios	1	No
		2	No
	Activada	3	No

Valor predefinido	Estado activado	Salida	Retardo
		4	No
47	Preactivada	1,2	No
	Liberada	3,4	No
48	Retención activada	1,2	No
	Anulación activada	3,4	No
49	Modo manual	1,2	No
	Modo automático	3,4	No
50	Extinción desactivada	1,2	No
	Fallo de interruptor de presión	3,4	No
51	Fallo de puerta	1,2	No
	Flujo de gas activado	3,4	No
52	Sirenas de incendio [3]	1,2	No
	Sirenas de extinción [3]	3,4	No
53	Panel óptico [3]	1,2	No
	Accionador [3]	3,4	No
55	Accionador bloqueado	1,2,3,4	No
80	Enrutado de incendio activado	1	No
		2	No
		3	No
		4	No
90	Sirenas de incendio activadas	1	No
		2	No
	Sirenas de extinción activadas [4]	3	No
		4	No
91	Sirenas de incendio activadas	1	No
		2	No
		3	No
		4	No
92	Sirenas de extinción activadas	1	No
		2	No
		3	No
		4	No

Valor predefinido	Estado activado	Salida	Retardo
96	Sirenas de activación de extinción activadas [3]	1	No
		2	No
	Sirenas de liberación de extinción activadas [3]	3	No
		4	No

[1] Modo a prueba de fallos (la salida está activa si no hay ninguna avería).

[2] Las opciones de fallos y desactivación están vinculadas a las indicaciones de la tarjeta de expansión.

[3] No se tienen en cuenta en los fallos de supervisión de señal y están vinculadas a las indicaciones de E/S de expansión.

[4] Los fallos se indican en el LED de sirenas de extinción. La salida se activa de forma continua y el tono (de activación o liberación) debe proporcionarse y configurarse en el dispositivo de sirena.

Salidas de tarjeta de expansión de clase A y supervisión EN 54-13

Nota: los siguientes valores predefinidos están disponibles para las instalaciones que utilicen la supervisión EN 54-13 (el ajuste de SU es A). Consulte “Modo de supervisión” en la página 36 para obtener más información.

Tabla 45: funciones de la tarjeta de expansión (EN 54-13, salidas de clase A)

Valor predefinido	Estado activado	Salida	Retardo
05	Alarma de Z1	1	Sí
		2	Sí
	Alarma de Z2	3	Sí
		4	Sí
06	Alarma de Z3	1	Sí
		2	Sí
22	Alarma de Z1 y Z2	1	Sí
		2	Sí
	Alarma de Z2 y Z3	3	Sí
		4	Sí
23	Alarma de Z1 o Z2	1	Sí
		2	Sí
	Alarma de Z2 o Z3	3	Sí
		4	Sí
24	Alarma de incendios	1	No
		2	No
		3	No

Valor predefinido	Estado activado	Salida	Retardo
		4	No
25	Fallo	1	No
		2	No
		3	No
		4	No
26	Alarma de incendios	1	No
		2	No
	Fallo	3	No
		4	No
29	Fallo [1]	1	No
		2	No
		3	No
		4	No
30	Alarma de incendios	1	No
		2	No
	Fallo [1]	3	No
		4	No
33	Zumbador activado	1	No
		2	No
	Rearme activado	3	No
		4	No
44	Activación de extinción	1	Sí
		2	Sí
	Liberación de extinción	3	Sí
		4	Sí
46	Alarma de incendios	1	No
		2	No
	Activada	3	No
		4	No
47	Preactivada	1,2	No
	Liberada	3,4	No
48	Retención activada	1,2	No
	Anulación activada	3,4	No
49	Modo manual	1,2	No
	Modo automático	3,4	No
50	Extinción desactivada	1,2	No

Valor predefinido	Estado activado	Salida	Retardo
	Fallo de interruptor de presión	3,4	No
51	Fallo de puerta	1,2	No
	Flujo de gas activado	3,4	No
52	Sirenas de incendio [3]	1,2	No
	Sirenas de extinción [3]	3,4	No
53	Panel óptico [3]	1,2	No
	Accionador [3]	3,4	No
55	Accionador bloqueado	1,2,3,4	No
80	Enrutado de incendio activado	1	No
		2	No
		3	No
		4	No
90	Sirenas de incendio activadas	1	No
		2	No
	Sirenas de extinción activadas [4]	3	No
		4	No
91	Sirenas de incendio activadas	1	No
		2	No
		3	No
		4	No
92	Sirenas de extinción activadas	1	No
		2	No
		3	No
		4	No
96	Sirenas de activación de extinción activadas [4]	1	No
		2	No
	Sirenas de liberación de extinción activadas [4]	3	No
		4	No

[1] Modo a prueba de fallos (la salida está activa si no hay ninguna avería).

[2] Las opciones de fallos y desactivación están vinculadas a las indicaciones de la tarjeta de expansión.

[3] No se tienen en cuenta en los fallos de supervisión de señal y están vinculadas a las indicaciones de la tarjeta de expansión.

[4] Los fallos se indican en el LED de sirenas de extinción. La salida se activa de forma continua y el tono (de activación o liberación) debe proporcionarse y configurarse en el dispositivo de sirena.

Apéndice B

Información relativa a las normativas

Resumen

En esta sección se incluye información en relación con las normativas para la central.

Contenido

Normas europeas 106
Rendimiento declarado 107
Seguridad eléctrica 107

Normas europeas

Normas europeas sobre equipos de control y señalización de incendios

Estas centrales se han diseñado de conformidad con las normas europeas EN 54-2, EN 54-4 y EN 12094-1.

Además, todos los modelos cumplen con los siguientes requisitos opcionales de EN 54-2 y EN 12094-1.

Tabla 46: requisitos opcionales de EN 54-2

Opción	Descripción
7.8	Salida a los dispositivos de alarma de incendio [1]
7.9	Control del equipo de enrutado de alarma de incendios
7.9.1	Salida al equipo de enrutado de alarma de incendio [2]
7.10	Salida al equipo de protección contra incendios
7.11	Retardos a salidas
7.12	Detección de coincidencia, solo para tipo C
8.3	Señales de fallo desde puntos
8.4	Pérdida total de la fuente de alimentación
10	Condición de prueba

[1] Las entradas y salidas de la tarjeta de expansión 2010-1-SB *no* son compatibles con el requisito opcional de la cláusula 7.8 de la norma EN 54-2 y no se debería utilizar para dispositivos de alarma de incendios.

[2] Es necesario instalar la tarjeta de expansión opcional 2010-1-SB (no suministrada).

Tabla 47: requisitos opcionales de EN 12094-1

Opción	Descripción
4.17	Retardo en la liberación del agente de extinción
4.18	Indicación del flujo de agente de extinción
4.19	Estado del componente de supervisión
4.20	Dispositivo de retención de emergencia (modo A o B)
4.21	Control del tiempo de inundación
4.23	Modo manual
4.24	Señales de activación en el equipo dentro del sistema
4.26	Señales de activación en el equipo fuera del sistema
4.27	Dispositivo de anulación de emergencia
4.30	Activar dispositivos de alarma con diferentes señales

Rendimiento declarado

Normativas europeas para productos de construcción

En esta sección se incluye información en relación con las normativas y un resumen del rendimiento declarado según la normativa de productos de construcción 305/2011. Para obtener información detallada, consulte la Declaración de rendimiento (DoP) del producto.

Tabla 48: información relativa a las normativas

Certificación	CE
Organismo de certificación	0370
Fabricante	UTC CCS Manufacturing Polska Sp. Z o.o. Ul. Kolejowa 24. 39-100 Ropczyce, Poland Representante de fabricación autorizado en Europa: UTC Fire & Security B.V., Kelvinstraat 7, 6003 DH Weert, The Netherlands
Año de la primera marca CE	13
N.º de Declaración de rendimiento	360-3117-2199
EN 54	EN 54-2:1997 + AC:1999 + A1:2006 EN 54-4:1997 + AC:1999 + A1:2002 + A2:2006 EN 12094-1:2003
Identificación del producto	Consulte el número de modelo en la etiqueta de identificación del producto.
Uso previsto	Consulte el punto 3 de la Declaración de rendimiento.
Características básicas	Consulte el punto 9 de la Declaración de rendimiento.

Seguridad eléctrica

Normas europeas sobre seguridad eléctrica y compatibilidad electromagnética

Estas centrales se han diseñado de conformidad con lo establecido en las siguientes normas europeas relacionadas con la seguridad eléctrica y la compatibilidad electromagnética:

- EN 60950-1
- EN 50130-4
- EN 61000-6-3
- EN 61000-3-2
- EN 61000-3-3

Índice

A

alimentación
fuente, 18

B

batería
baterías compatibles, 83
comprobación de fallo, 59
conexiones, 19
mantenimiento, 83
solución de problemas, 83
sustitución, 83

C

cables recomendados, 7
cambio de contraseña, 63
compatibilidad del producto, 2
comprobación de fallo de derivación a tierra,
59
conexión
PULSADOR de extinción, 11
conexiones
batería, 19
detectores de incendios, 9
dispositivo de control del modo solo
manual, 12
dispositivo de flujo de agente de extinción,
13
dispositivo de rearme remoto, 15
dispositivo de supervisión de fallo de puerta
de seguridad, 14
entradas, 10
equipos auxiliares, 20
fuente de alimentación, 18
interruptor de desconexión de extinción, 12
interruptor de indicación de baja presión,
13
PULSADOR de incendios, 9
red de incendios, 21
relés de alarma y fallo, 21
salida del accionador de extinción, 17
salidas, 15
tarjetas de expansión, 21
zona, 8

conexiones de red de incendios, 21
configuración
avanzada, 41
básica, 34
mapas de Firenet y de repetidores de
Firenet, 74
red de incendios y repetidores, 68
tareas comunes, 31
tarjeta de expansión, 66
zona, 60
configuración, identificación, 65
controles de la interfaz, 30

E

entrada
conexiones, 10
terminación, 10
valores predefinidos de configuración, 94
entradas
funciones, 10

F

fallo activo, 60
flujo de agente de extinción, 55

I

inicio de fallo, 78
interfaz de usuario
BS 7273, 28
estándar, 27

M

mantenimiento
batería, 83
sistema contra incendios, 82
manual
modo de llave, 52
menú
configuración avanzada, 41
configuración básica, 34
modo de retención, pulsador, 48
modo solo manual local, 51
modos de funcionamiento, 2
módulo

- diagrama, 4
- montaje en pared, 5

N

- niveles de usuario, 28
 - contraseñas e indicaciones, 29

P

- pantalla de siete segmentos, 30
- pruebas de funcionamiento, 79
- puerta de seguridad
 - retardo de fallo, 47
 - supervisión, 46
- puesta en marcha
 - inicio con batería, 79
 - inicio normal, 78
 - lista de comprobación, 77
- PULSADOR del modo de retención, 48

R

- rearme auxiliar de 24 V, 64
- retardo
 - rearme desactivado, 39
- retardos
 - accionador, 38
 - accionador del PULSADOR DISPARO, 55
 - enrutado de incendio, 40
 - retardo de fallo de puerta de seguridad, 47
 - sirenas de incendio, 39
 - valores predefinidos de configuración, 94
 - zona, 61

S

- salida
 - conexiones, 15
 - funciones, 15
 - terminación, 17
 - valores predefinidos de configuración, 94
- sirena de incendio
 - funcionamiento durante una prueba de zona, 56
 - repetición de sonido, 57
 - tiempo de desactivación del silencio, 58

T

- tiempo de inundación, 53, 54
- tiempos de respuesta, 80
- tipo de interruptor de presión, 47
- tipo de zona, 62
- tono
 - activación, 48
 - liberación, 49

V

- valores predefinidos de configuración

- básica, EN 54-13, 97
- básica, EN 54-2, 95
- entrada y salida, 94
- retardos, 94
- tarjetas de expansión, EN 54-13, 101
- tarjetas de expansión, EN 54-2, 97

Z

- zona
 - conexiones, 8
 - configuración, 7, 60
 - extinción, 50
 - resistencia de línea, 8
 - terminación, 8