

MANUAL DEL USUARIO PARA EL SISTEMA DEL FILTRO DE ALBERCA TIPO SFS PARA ALBERCAS SOBRE EL PISO

Para pedir piezas, accesorios o para consultas sobre el producto por favor diríjase a WWW.POLYGROUP.COM Tel. de atención al cliente: (888) 919-0070

DISTRIBUIDO POR: POLYGROUP LIMITED (MCO)
Avenida Xian Xing Hai, Centro Golden Dragon, 11 Andar M, Macau

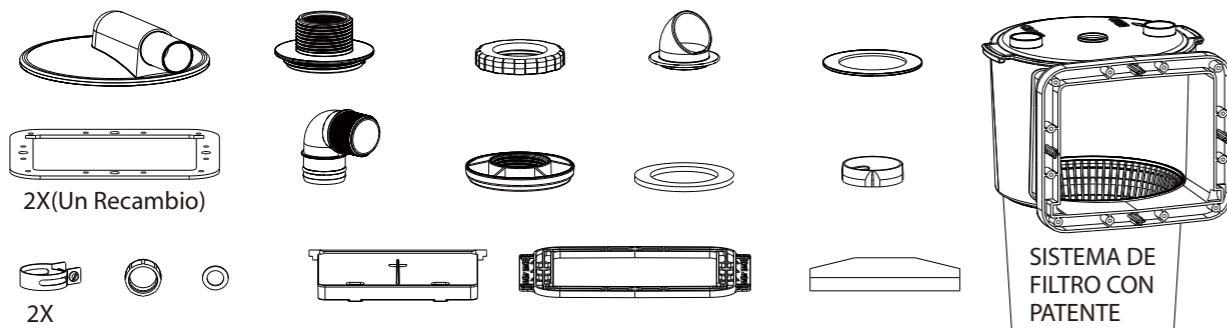

INSTRUCCIONES IMPORTANTES DE SEGURIDAD DE	2
1. INSTALACION DEL FILTRO	4
2. OPERACION DE BOMBAS	5
3. INSTRUCCIONES DE LIMPIADO DEL CARTUCHO DEL FILTRO	5
4. USO DE LA ENTRADA DESVIADORA Y EL ADAPTADOR DEL ASPIRADOR	6
5. MANTENIMIENTO DE LA ALBERCA	7
6. CUIDADO DEL AGUA DE LA ALBERCA	7
7. GUIA TROUBLE SHOOTING	8
8. FILTRO DESENSAMBLADO Y ALMACENADO	8

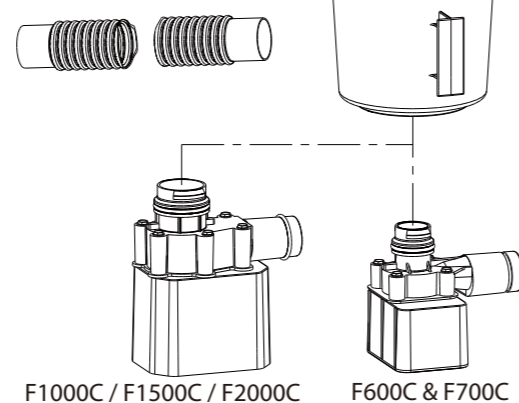

GARANTÍA LIMITADA

Polygroup Limited (Macao Comercial Offshore), (de aquí en adelante "Polygroup") garantiza únicamente al comprador original, los tipos Bomba de Filtro Eléctrica tipo SFS contra defectos en materiales y mano de obra durante un periodo 180 días a partir de la fecha de compra. El comprador debe conservar el comprobante de compra, que podrá ser el recibo de la tienda y deberá mostrarlo cuando Polygroup o sus agentes autorizados así lo soliciten. Las reclamaciones de garantía no pueden ser procesadas sin una prueba válida de compra.

Esta garantía limitada se aplica únicamente solamente al comprador del producto y se limita exclusivamente a la reparación o sustitución del producto, decisión que será tomada por Polygroup a discreción. Aquellos daños consecuentes, incluyendo reclamaciones por pérdida de agua, productos químicos para piscinas, o mano de obra, no están cubiertos por esta garantía.

Esta garantía será declarada nula si el comprador modifica o repara el producto por sí mismo o se lleva a cabo por personas no autorizadas; si se utilizan partes o accesorios que no sean de Polygroup, se utiliza el producto en contra de los que especifica el fabricante en sus instrucciones; se utiliza voltaje incorrecto; se abusa del producto en cualquier modo; o en caso de accidente o negligencia. El desgaste no queda cubierto por esta garantía, ni cualquier problema de fuerza mayor quede fuera del control de Polygroup.

EN NINGÚN CASO POLYGROUP, SUS AGENTES AUTORIZADOS, EMPRESAS RELACIONADAS O EMPLEADOS, SERÁN RESPONSABLES DE DATOS DIRECTOR O INDIRECTOR ANTE EL COMPRADOR O CUALQUIER OTRA PERSONA. Algunos estados o países o jurisdicciones no permiten la exclusión o limitación de daños incidentales o consecuentes, por lo que la limitación o exclusión puede no aplicarse en su caso.

Si surge algún problema con su producto Polygroup, por favor, no devuelva el producto al lugar o la compra. Todas las reclamaciones de garantía deben hacerse directamente a Polygroup. Antes de ponerse en contacto con Atención al Cliente, por favor, primero lea la Guía de Solución de Problemas en el Manual de Instalación, o revise la sección de preguntas frecuentes en www.polygroup.com. Si aún así no puede corregir el problema, póngase en contacto con el servicio al cliente de Polygroup al (888) 919-0070. Tenga el tipo de producto y su recibo de compra listo. Nuestro servicio de Atención al Cliente le ayudará a resolver el problema. Quizá se le requiera devolver todo o parte del producto para su inspección y / o reparación. No envíe ningún producto a Polygroup sin un Número de Autorización de Devolución.

INSTRUCCIONES IMPORTANTES DE SEGURIDAD

CUANDO INSTALE Y UTILICE ESTE EQUIPO ELÉCTRICO, PRECAUCIONES BÁSICAS DE SEGURIDAD SE DEBEN SEGUIR SIEMPRE, INCLUYENDO LAS SIGUIENTES:

- LEA Y SIGA TODAS LAS INSTRUCCIONES**
- PRECAUCION**-Para reducir el riesgo de accidente, no permita que los niños usen este producto a menos de que sean supervisados todo el tiempo por un adulto capaz de asistirlos en caso de un accidente.
- PRECAUCION**-Riesgo de descarga eléctrica. Conecte solamente a un receptáculo de tipo a tierra. Este producto cuenta con un interruptor de circuito a tierra. Si se requiere reemplazar el cordón o el enchufe, use solamente partes idénticas de reemplazo.
- PRECAUCION**-Para reducir el riesgo de descarga eléctrica, reemplace el cable dañado (el del cuerpo de la bomba) inmediatamente. NUNCA entierre el cable. Acomode el cable de manera que no tenga contacto con la cortadora de césped, podadoras y otro tipo de equipo. JAMAS utilice una extensión para conectar la unidad al tomacorriente; provease de un tomacorriente que este cerca a la unidad.
- CUIDADO**- El filtro eléctrico es solamente para que se utilice con este tipo de albercas. NO se use en albercas permanentes. Esta alberca esta construida de manera que sea fácil su desensamblado para almacenarla y reensamblarla íntegramente. Una alberca permanente es construida dentro o sobre el suelo o dentro de un edificio así que no se puede desensamblar y almacenar.
- Esta unidad está provista con un interruptor de circuito de tierra (GFCI) para poder cortar el flujo de la corriente en caso de shock eléctrico. Al presionar el botón TEST se interrumpe la corriente. Al presionar el botón RESET se restaura la corriente. Si el GFCI no funciona de esta manera, entonces está defectuoso. Si el GFCI interrumpe la corriente a la bomba sin que se haya presionado el botón antes, se indica la posibilidad de un shock eléctrico. No use esta bomba. Desconecte la bomba y corrija el problema a través de un representante autorizado antes de usar.**

Cómo usar el enchufe GFCI:

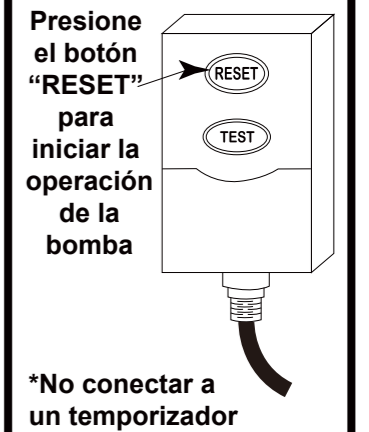

7. GUARDE ESTAS INSTRUCCIONES

PASOS PRELIMINARES

- LEA TODAS LAS INSTRUCCIONES CUIDADOSAMENTE** y entienda completamente que se requiere para ensamblar su Filtro de Energía Tipo SFS.
- Antes de que comience a ensamblar su alberca, identifique, cuente y revise todas las partes que necesita para ensamblar.
- Se recomienda que tenga a la mano vaselina para lubricar los empaques.

FILTRO

NOTAS IMPORTANTES:

- El instalador seguirá las instrucciones escritas proporcionadas para la operación del sistema de circulación.
- Todos los componentes eléctricos serán instalados de acuerdo con el artículo 680 del Código Eléctrico Nacional (NEC), "Albercas de Natación, Fuentes e Instalaciones Similares" o su última edición aprobada.
- El Cartucho del Filtro (15) 3-3/4" puede contener hasta 2 tabletas de cloro de 1" de diámetro y el de 8" puede contener hasta 6 tabletas de cloro de 1". Revise los niveles de cloro para determinar el número apropiado a agregar de tabletas de cloro. El deposito del filtro automáticamente soltara cloro hacia la alberca cuando la bomba este encendida. **Usted debe tener el tipo del cartucho de filtro (15) con un cedazo dividido (Vease la pagina 5) para utilizar el dispensador de la cloro. NO utilice este deposito para soltar cloro en polvo, tratamiento de choque o cualquier otro quimico, porque al hacer eso se danara la bomba, el deposito del filtro y la alberca.**

4. El sistema de bomba/filtro del Tipo RP son manufacturados Polygroup Ltd (MCO) y tienen Certificado ETL (archivo #4000608) - doble aislamiento y aterrizado - 115V c.a. - 60 Hz. (Todas las unidades deben tener un mínimo de 105 VAC para iniciar y correr apropiadamente.) La capacidad y potencia en watts de las unidades es la siguiente:

Sistema de Bomba	Vataje	Amperaje	Velocidad de Flujo
Sistema de Filtro SFS600 con Bomba F600C	46 watts	0.8 amperes	580 G.P.H.
Sistema de Filtro SFS600 con Bomba F700C	57 watts	1.1 amperes	780 G.P.H.
Sistema de Filtro SFS1000 con Bomba F700C	57 watts	1.1 amperes	780 G.P.H.
Sistema de Filtro SFS1000 con Bomba F1000C	80 watts	2.2 amperes	1075 G.P.H.
Sistema de Filtro SFS1000 con Bomba F1500C	120 watts	2.2 amperes	1500 G.P.H.
Sistema de Filtro SFS2000 con Bomba F2000C	210 watts	2.2 amperes	2000 G.P.H.

*GPH – Galones por Hora

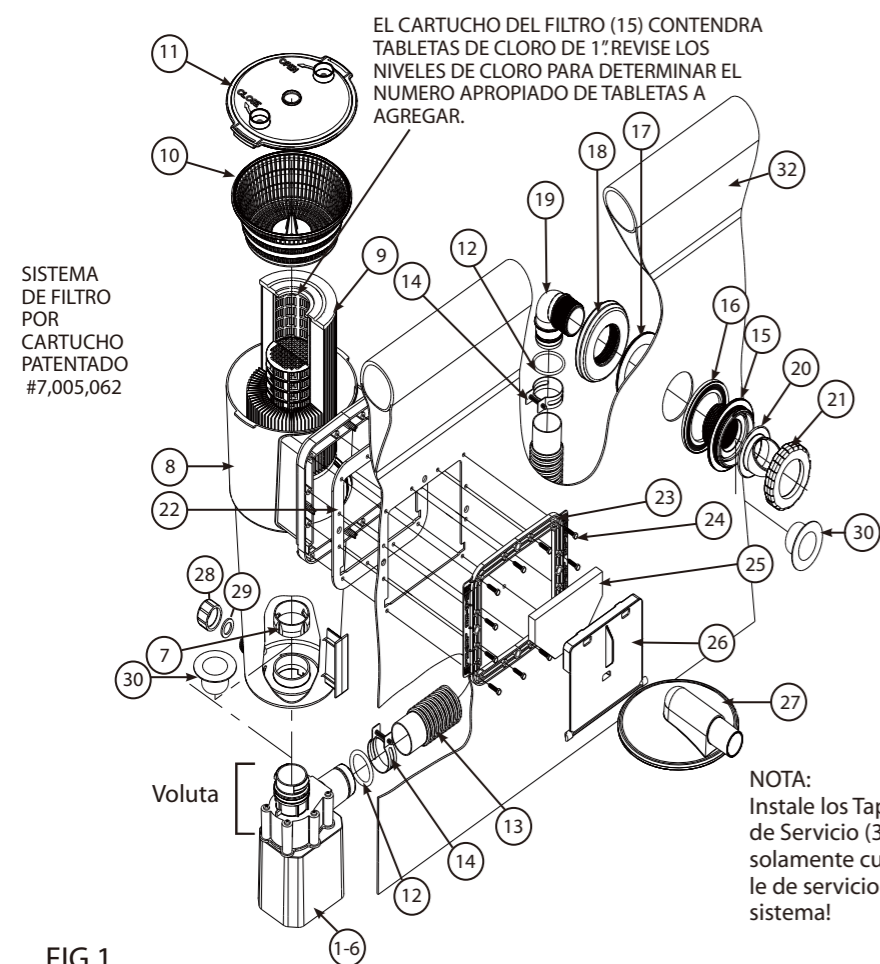

CLAVE	DESCRIPCION
1-6	BOMBA MOTOR
7	TUERCA DE RETENCION DE LA BOMBA
8	CONTENEDOR DEL EXTRACTOR DE ESPUMA
9	CARTUCHO DEL FILTRO
10	CESTO DEL COLADOR
11	TAPA DE SEGURIDAD
12	ANILLO
13	MANGUERA DE SALIDA
14	ABRAZADERA DE LA MANGUERA
15	CARTUCHO DEL FILTRO
16	JUNTA DE GOMA
17	ARANDELAS DE EMPUJE
18	TORNILLO
19	CODO 90°
20	ENTRADA DESVIADORA
21	ANILLO DE SEGURIDAD
22	EMPAQUE (Un Recambio Incluido)
23	CARATULA
24	TORNILLOS DE CRUZ
25	ESPUMA VERTEDORA
26	VERTEDERO
27	ADAPTADOR DEL ASPIRADOR
28	TAPA DE DESAGUE
29	RONDANA DEL SELLO
30	TAPONES DE SERVICIO
32	PARED DE LA ALBERCA

FIG.1

¡IMPORTANTE! Su bomba está protegida contra sobrecalentamiento. Este aparato registra la temperatura de la bomba y si se está calentando demasiado, abrirá el circuito eléctrico y la bomba dejará de funcionar hasta que se enfríe. Se accionará automáticamente de nuevo una vez se haya enfriado. Esto es un dispositivo de seguridad para prevenir un daño excesivo a la bomba. Si su bomba se desconecta automáticamente es porque la temperatura del agua en la piscina es demasiado alta o un flujo insuficiente de agua en la bomba. Si esto ocurre, debe comprobar el flujo del agua a través del filtro y corregirlo si es necesario, ya que esta bomba necesita el flujo de agua correcto para enfriarse. Como alternativa, también puede hacer funcionar la bomba durante la noche cuando la temperatura es más baja.

NOTA:

Cuando la Bomba necesite servicio o esté trabajando con la Manguera de Retorno (13), desconecte la energía e instale el Tapón de Servicio (30) dentro del Accesorio de la Pared de la Alberca (15) después de retirar el Anillo de Seguridad (21) y el Accesorio Desviador (20). También instale el Tapón de Servicio (30) dentro del agujero central del Contenedor de Nata (8) después de retirar la Tuerca que Retiene la Bomba (7). Vea Fig. 1 Cuando el servicio esté completo, retire los dos Tapones de Servicio (30) haciendo en reversa el procedimiento anterior.

Si encuentra problemas, contacte de Departamento de Partes al (888) 919-0070.
Requerimientos para la operación en los días y horas extendidos durante la temporada pico.

1 INSTALACION DEL FILTRO:(REFERENCIA PÁGINA 3, FIG. 1)

ADVERTENCIA-EXTREMADAMENTE IMPORTANTE

- Riesgo de descarga eléctrica. Conectese solamente a un receptáculo que este a tierra.
- El receptáculo deberá encontrarse a por lo menos 10 pies de retirado de la alberca.
- Este filtro se puede usar tantas horas como se desee.
- Nunca utilice una extensión para conectar la unidad a una toma de corriente; procure colocar la alberca cerca a una toma de corriente.
- No entierre el cable.

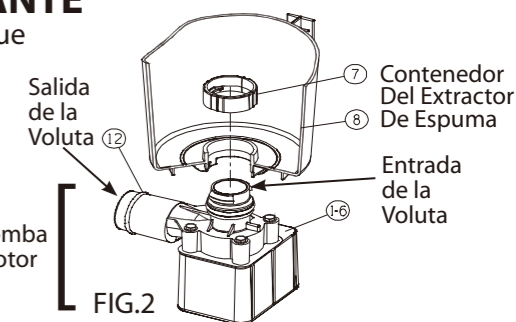

NOTA - El filtro de Alimentación tendrá cuatro secciones: bomba, ensamble del filtro, bols de herramientas, y maniguera de retorno.

A. En primer lugar, localice el ensamblaje del filtro, retire el Cierre (11), Cesta Colador (10) y Cartucho de Filtro (9) de la Caja de Filtro. Localice el punto de montaje para el filtro en la Pared de la Piscina (32). Instale una Junta (22) sobre los cuatro pasadores de alineación sobre la canasta del sumergidor (8) y colóquela en la pared exterior de la piscina insertando los cuatro pasadores de alineación a través de los cuatro agujeros grandes en la pared de la piscina. Ahora apoyándose contra la canasta del sumergidor para mantenerla en su sitio añada la junta interior (22) sobre los pasadores en la parte interior de la pared de la piscina. Coloque ahora la Placa (23) sobre los pasadores de alineación. Coloque los Tornillos Hexagonales (24) en sus agujeros. Gire todos los tornillos hexagonales una vuelta y media. Proceda entonces a apretarlos de manera homogénea, uno a uno, alrededor de la Placa hasta que estén igualmente apretados y haya obtenido un buen sello. ¡Aviso! Tenga cuidado de no apretarlos en exceso, sólo necesita asegurarse de que no sale agua.

B. Ahora lubrique el Anillo O de la bomba con petrolato (no incluido). Sostenga el Contenedor de Nata (8) firmemente, e inserte el ensamble de la bomba (1-6) de tal forma que el tomacorriente en la Cubierta de la Voluta se extienda fuera del lado del contenedor como se muestra en la Fig. 2. Inserte la bomba hasta que se bote hacia fuera, y las dos varillas en la cubierta de la voluta insértelas dentro de las dos ranuras en el fondo del contenedor. Alcance el fondo interior del contenedor y coloque la Tuerca de Retención de la Bomba (7) sobre la tapa de la entrada de la cubierta de la voluta como se muestra en la Fig. 2. Gire la Tuerca (7) en sentido de las manecillas del reloj hasta que se ajuste.

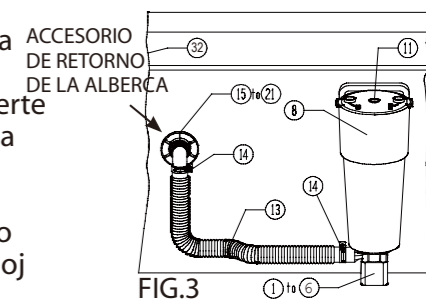

C. Localice las partes a ensamblar de las Piezas de la Pared de la Alberca (15-21). Lubrique el Empaque de Conector de Pared (16) con petrolato e instalelo entre las roscas del conector de la pared de la alberca (15). Inserte la parte de la pared con el empaque a través del orificio en la pared desde el interior de la alberca. Coloque la Arandela de Presión (17) sobre la parte de la pared de la alberca y luego enrosque el Tornillo de la Entrada de la Pared (18) sobre la entrada hasta que esté apretado. NO se exceda en apretarla la tuerca de la pared o arrugar la pared de la alberca alrededor de la guacha de empuje apropiada de la pared (17) o el empaque (16). Ahora aplique algo de petrolato a la rosca del Codo 90° (19) e instale el codo dentro de la parte de la pared. Instale la entrada desviadora (20) y el Anillo de Seguridad (21) sobre la parte de la pared.

D. Tome la Manguera de Retorno (13) y remueva las dos Agarraderas de la Manguera (14) de la bolsa de herramientas. Afloje las agarraderas de la manguera y deslicelas sobre la orilla de la manguera. Se recomienda lubricar los Anillos O (12) en el Cedazo de Filtro y el Codo (19) antes de instalar la manguera (13). Instale la manguera en la bomba del cedazo del filtro y el Codo (19). Asegure ambas Agarraderas de la Manguera (14). Vea Fig. 3.

E. Coloque el Cartucho del Filtro (9) y el Cesto del Colador (10) de vuelta en el Contenedor del extractor de espuma (8). Es importante que el Cartucho del Filtro (9) se deslice sobre Tuerca de Retención de la Bomba (7) y selle el fondo del contenedor de tal forma que el Cesto del Colador (10) se asiente en la abertura dentro del contenedor. Vea la Fig. 4. Coloque la Tapa de Seguridad (11) en la tapa del Contenedor del extractor de Espuma (8) y asegúrelo en su lugar girándolo en sentido de las manecillas del reloj hasta que quede cerrado. Presione el Relleno de la Espuma Vertedora (25) en el Vertedero (26) y de los bordes para fijarlo en su lugar. Tome el Vertedero (26) y deslícelo dentro de las aberturas, levántelo como lo muestra la flecha en la Fig. 4, para asegurarlo en su lugar. NOTA: El vertedero SOLAMENTE puede presionarse en las aberturas como muestran las Flechas #1 en la Fig. 4, sosteniéndolo en forma horizontal.

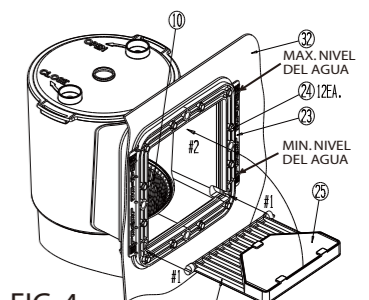

F. Después de que la alberca se ha llenado, (Vea NIVEL DE AGUA Fig. 4) revise las conexiones de las mangueras y las partes para asegurarse de que no haya fugas de agua. Si encuentra alguna fuga, vea #4 en la guía de Resolución de Problemas en la pág. 8.

2 OPERACION DE BOMBAS:

IMPORTANTE: PRESIONE EL BOTÓN "RESET" EN EL ENCHUFE GFCI PARA INICIAR ANTES DE USAR.

IMPORTANTE: EL CARTUCHO DEL FILTRO DEBE DE ESTAR FIRMEMENTE SENTADO SOBRE EL ORIFICIO DE ENTRADA DEL LA POMPA PARA QUE EL AGUA SE FILTRE EFICIENTEMENTE.

NOTA: SOLAMENTE CON CARTUCHOS DEL FILTRO CON UN ORIFICIO DE 1-3/4" PULGADAS DE DIÁMETRO TRABAJARÁN ADECUADAMENTE. CUALQUIER OTRO TAMAÑO EN EL ORIFICIO NO PERMITIRIA UNA FILTRACION APROPIADA. EL CARTUCHO DEL FILTRO SELLARA FUERTEMENTE AL REDEDOR DE AMBAS PUNTAS.

- Conecte el cordón de alimentación del filtro en un enchufe aterrizado apropiadamente, localizado al menos a 10 pies de distancia de la alberca.
- Presione el botón "reset" para iniciar la operación de la bomba.**
- Revise la conexión de tubería de retorno en el interior de la alberca que tenga una correcta fluides, se deb sentir como una corriente sólida de agua regresando a la alberca. Usted puede usar esta corriente de agua de regreso como medida para determinar cuando necesita ser limpiado y/o repuesto su filtro. Si nota una reducción en el flujo de esta corriente de agua, limpie y/o reponga el filtro.
- Haga pruebas al agua y hagale ajustes hasta que se necesite, vea "CUIDADO DEL AGUA, pag. #7. **MUY IMPORTANTE - EL FILTRO Y LA POMPA POR SI SOLOS NO EVITARAN EL CRECIMIENTO DE ALGAS EN EL AGUA DE LA ALBERCA; ESTO SOLO SE PUEDE EVITAR MANTENIENDO LOS NIVELES PRO-POOS DE pH Y CLORO TODO EL TIEMPO.**
- El filtro puede necesitar que sea limpiado y/o repuesto varias veces cuando se empieza a usar hasta que distribuya los niveles corectos de cloro y pH. Le recomendamos que tenga por lo menos un cartucho de reserva a la mano todo el tiemp. Los catuchos del filtro se queden adquirir en la tienda donde compro su alberca u ordenandolos a Polygroup.
- Hay una Tapa de Desagüe (28) y una Aradela de Sello (29) en el fondo del cilindro del filtro (8) para permitirle drenar los sedimentos y desechos en el fondo del cilindro. Colóquelos de nuevo y fíjelos con la mano solamente después de dejar que drenen un poco de agua para limpiar el fondo del cilindro.

3 INSTRUCCIONES DE LIMPIADO DEL CARTUCHO DEL FILTRO:

- Necesitará limpiar el Cartucho del Filtro. Primero, desconecte (apague) el Filtro de Alimentación. Después remueva la Tapa de Seguridad (11) girándola en sentido de las manecillas del reloj. Remueva el Cesto del Colado (10) y el Cartucho del Filtro (9).
- El cartucho del filtro se puede limpiar con agua a presión de una manguera de jardín por dentro y por fuera de partículas severas y escombros, asegurandose de limpiar muy bien entre los pliegues. Las pequeñas partículas de mugre son más fáciles de remover de los pliegues del filtro cuando el cartucho esta seco. Por esto, despues de limpiar el cartucho con la manguera, deje que el filtro se seque y CEPILLELO CON CUIDADO, no le talle las áreas con pliegues. Limpiar y tallar el filtro con mucha fuerza desgastará más rápido el cartucho que si nada mas lo limpia con la manguera correctamente.
- Bronceadores, aceites del cuerpo y algas pueden formar una capa en los pliegues del filtro que no podrán ser removidos simplemente con la manguera. Estas capas de aceites y/o algas tapan rápidamente los poros del filtro y reducirán grandemente la filtración. Es por eso, que es imperativo remover lo más pronto posible estos materiales del filtro. Para remover los aceites, le recomendamos que enjuague su cartucho en una solución de 1 libra de fosfato de trisodio (o algún otro detergente poderoso) en 5 galones de agua hasta 12 horas El fosfato de trisodio lo puede encontrar en varios supermercados, ferreterías o tiendas de artículos de limpieza. Despues de que haya retirado los aceites, remueva del cartucho con la manguera cualquier suciedad que haya quedado. Si las algas es un problema, añada ½ pinta del cloro para la alberca o una pinta de blanqueador líquido de casa a la solución limpiadora, 1 hora antes de sacar el cartucho del filtro de la solución. Enjuague el cartucho completamente antes de volverlo a poner dentro de la cubierta del filtro. Revise la química de la alberca para determinar la causa del crecimiento de las algas.
- El exceso en depósitos de calcio y/o minerales pueden incrementar excesivamente en el cartucho del filtro, y deben de ser manejados de forma diferente. Deberá contactar a su tienda local de artículos para alberca para preguntar por productos de limpieza o tratamientos para calcio o depósitos de minerales. Revise la química de su alberca por si tiene alta pH o alcalinidad, lo que puede causar el incremento de calcio o minerales. Ahora es tiempo de quitar el tornillo del respiradero (11) y de poner las tabletas de la cloro en el filtro (15) en caso de ser necesario.
- El tener en reserva un cartucho de filtro es una excelente inversión. Le proporcionará una manera más conveniente de seguir filtrando el agua mientras limpia o repone el cartucho del filtro sucio. También, un cartucho limpio y en buen estado, le asegurará que su filtro siempre va a estar listo para operar a la mayor eficiencia.

4 USO DE LA ENTRADA DESVIADORA Y EL ADAPTADOR DEL ASPIRADOR

A. **USO DE LA ENTRADA DESVIADORA; desvía la dirección del agua de retorno que entra a la alberca,** vea parte #20 FIG. 5. Puede ajustar la entrada aflojando el ANILLO DE SEGURIDAD vea parte #21 FIG. 5. La ENTRADA DESVIADORA puede usarse para ayudar a generar una rotación del agua de la alberca en sentido de las manecillas del reloj hacia el área de entrada del EXTRACTOR DE ESPUMA de la pared de su alberca. Para esto ligeramente afloje el ANILLO DE SEGURIDAD y gire la ENTRADA DESVIADORA hacia arriba presionando el agua horizontalmente por debajo de la superficie del agua dirigiendo lejos del área de entrada del EXTRACTOR DE ESPUMA. NO LO DIRECCIONE precisamente hacia el EXTRACTOR esto disminuirá considerablemente la extracción y filtración. Asegure el ANILLO DE SEGURIDAD para sostener la ENTRADA DESVIADORA en la posición deseada que elija. Puede posicionar después la ENTRADA DESVIADORA hacia abajo para ayudar a mantener estable la estructura a lo largo del fondo de la alberca.

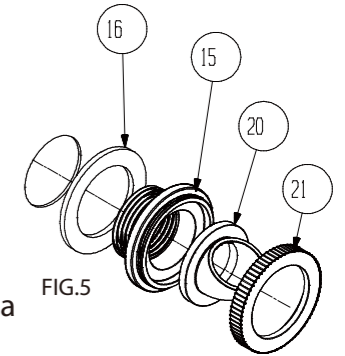

FIG.5

B. **ADAPTADOR DEL ASPIRADOR; permite aspirar su alberca,** vea parte #27 FIG 4. El ADAPTADOR DEL ASPIRADOR está incluido en la unidad del EXTRACTOR, será necesario que compre una Aspiradora, mango de aspirador y una manguera de aspiradora de su proveedor local de albercas, también los centros de mejoras para el hogar, y tiendas grandes de distribución algunas veces manejan estos artículos como de temporada y varían de los económicos a los de lujo.

C. Para instalar el ADAPTADOR DEL ASPIRADOR apague la bomba, remueva la parte del VERTEDERO #26 FIG.4, vea la sección en la instalación del VERTEDERO en la página 4 (paso E) y revierta el proceso bajando el VERTEDERO y deslizándolo a través de las aberturas en la CARATULA parte #23 mostrada en la FIG. 4. Coloque el VERTEDERO en un lugar seguro porque necesitará reinstalarlo después del aspirado para que el extractor funcione adecuadamente.

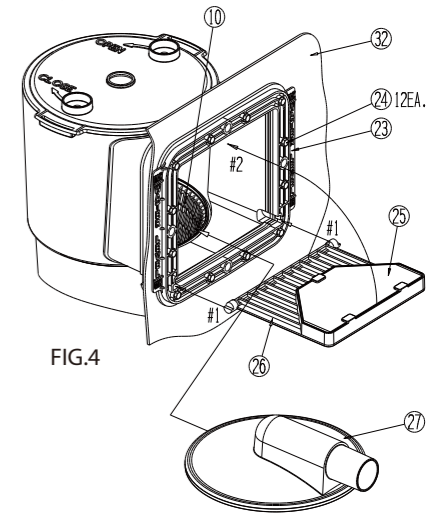

FIG.4

D. Enseguida anexe el mango a la aspirador y coloque el extremo giratorio de la manguera en la unidad aspiradora y baje la spiradora a la alberca. Coloque la manguera de la aspiradora dentro de la alberca (ésta flotará algo), mantenga el extremo que queda cerca de la ENTRADA DESVIADORA, ahora encienda la bomba y sostenga la manguera arriba hacia la ENTRADA DESVIADORA llenando la manguera, esto prepara a la manguera con agua sacando a presión el aire. La manguera se hundirá mientras se llena. Ahora que lamanguera está llena, apague la bomba de nuevo y deslice el ADAPTADOR DEL ASPIRADOR dentro de la abertura del EXTRACTOR y anexe la manguera al adaptador. Ahora encienda la bomba, manteniendo la aspirador bajo el agua todo el tiempo durante este proceso. Ahora usted puede mover la aspirador a lo largo del fondo para limpiar la alberca. **Nunca use la manguera sola sin la aspiradora anexa, puede ocurrir que se dañe el revestimiento, también no aspire Nunca con el Cesto del Colador removido o sin Filtro, puede bloquearse o dañarse la bomba. Nunca de je lamanguera colgando fuera de la alberca porque la presión puede ocasionar un sifón al drenar la alberca.**

E. Cuando termine de aspirar apague la bomba una vez más. Deslice el ADAPTADOR DEL ASPIRADOR fuera del EXTRACTOR y reinstale el VERTEDERO de vuelta a su lugar. Quite la manguera y la aspirador drenando la maguera de vuelta a la alberca mientras la saca del agua. Retire el CEDAZPO DEL COLADOR, vacíelo y enjuague también quite el CARTUCO DEL FILTRO y limpie de acuerdo a las instrucciones de la página 5 paso 3, ahora coloque el CARTUCHO DEL FILTRO de vuelta y agregue las tabletas de cloro, instale el CEDAXO DEL COLADOR y la TAPA DE SEGURIDAD.

NOTA: es una buena práctica almacenar el Adaptador del Aspirador, la Unidad Aspirador, la Manguera de la Aspirador, y el Mango en una buena ubicación para prevenir daños o pérdidas y un posible desgaste por UV que puede resultar en una falla temprana.

USO DE LOS TAPONES DE SERVICIO: cuando la Bomba necesite servicio o esté trabajando con la Manguera de Retorno (13), desconecte la energía e instale el Tapón de Servicio (30) dentro del Accesorio de la Pared de la Alberca (15) después de retirar el Anillo de Seguridad (21) y el Accesorio Desviador (20). También instale el Tapón de Servicio (30) dentro del agujero central del Contenedor de Nata (8) después de retirar la Tuerca que Retiene la Bomba (7). Vea FIG. 1, pagina 3 para la localización de cada uno. Cuando el servicio esté completo, retire los dos Tapones de Servicio (30) haciendo en reversa el procedimiento anterior.

5 MANTENIMIENTO DE LA ALBERCA

- A. Revise y ajuste los niveles de pH y cloro diariamente utilizando los químicos requeridos. Vea "CUIDADO DEL AGUA".
- B. Revise la salida del filtro diariamente. Si el flujo de la corriente se reduce, Vea síntoma 2 en la guía "TROUBLE SHOOTING", pag 8.
- C. Revise que no tenga goteras el filtro. Si encuentra alguna, vea síntoma 4 en la guía "TROUBLE SHOOTING", pag. 8.
- D. Revise las costuras en la alberca periódicamente. Algunas reparaciones se pueden hacer con el equipo de parches (provisto con la alberca). Se pueden adquirir parches adicionales en Polygroup o su tienda local de artículos de alberca.

6 CUIDADO DEL AGUA DE LA ALBERCA

- A. Los siguientes artículos son requeridos y se encuentran fácilmente en la tienda local de artículos para alberca.
- EQUIPO DE PRUEBA – Para revisar los niveles de pH y cloro
 - TABLETAS DE CLORO DE 1" - Para desinfectar el agua y ayudan a controlar el crecimiento de algas. **USTED PUEDE COMPRAR LAS TABLETAS DE CLORO DE 1" EN LA MAYORÍA DE LAS TIENDAS PROVEEDORAS PARA ALBERCAS Y EN LA INTERNET. SI CONTINUA TENIENDO PROBLEMAS PARA ENCONTRAR LAS TABLETAS DE 1", REVISE EN SU TIENDA PROVEEDORA PARA ALBERCAS DE SOLUCIONES ALTERNAS PARA PROVEER DE CLORO A SU ALBERCA. LE ATENDERAN CON GUSTO.**
 - CONTROLADORES QUIMICOS DE pH - Para ajustar los niveles de pH altos o bajos.
 - ALGUICIDAS – Para eliminar las algas.
 - SUPERCLORINATO – Para destruir combinaciones de cloro, amoníaco, nitrógeno, y mezclas orgánicas.
 - RED PARA HOJAS con mango - Para retirar las hojas, basura, insectos, etc. de la alberca.
 - DESPACHADOR DE CLORO – (provisto con el filtro) – Para despachar solamente tabletas de 1".
- Use el equipo de prueba diariamente para revisar los niveles de pH y cloro. Ajustelos usando los químicos requeridos.
- NOTA:** Niveles excesivos de cloro o niveles bajos de pH pueden dañar la escalera o el forro de la alberca.
- C. La alberca puede limpiarse usando una manguera de jardín y aspiradora de Polygroup o contacte una tienda que maneje artículos para alberca.
- D. Usar una bandeja con agua cerca de la alberca para lavar sus pies antes de entrar a la alberca, lo ayudará para mantener el agua limpia.
- E. Use los galones para su alberca para calcular la cantidad de químicos que necesitará para corregir el agua de alberca basados en los galones de agua en su alberca. Si usted tiene que usar agua de cisterna, tome una muestra a su proveedor local de químicos para albercas para un análisis antes de añadir CUALQUIER químico.
- F. Use la hoja de la Página 4 para calcular la cantidad de químicos que necesitará para corregir el agua de la alberca basado en los galones de agua en su alberca.

NOTA: Se recomienda que use un cubo de 5 galones de agua para mezclar y disolver sus químicos y luego aplicarlos directamente al agua de su alberca. Siga las instrucciones en las etiquetas de los fabricantes de químicos.

*La mayoría de las tiendas de artículos para alberca le hará las pruebas de agua gratis y le aconsejara que químicos necesita y la cantidad correcta para su alberca. Usted necesitará decirles la capacidad en galones. Basese en la tabla anterior.

G. IMPORTANTE - No podemos sobrepasar la importancia de el tratamiento químico propio y adecuado diario. Los niveles de cloro y pH se deberán mantener nivelados todo el tiempo. LA POMPA Y EL FILTRO NO EVITARAN EL CRECIMIENTO DE ALGAS EN EL AGUA DE LA ALBERCA; ESTO SOLO SE PODRA EVITAR CON EL MANTENIMIENTO APROPIADO DE NIVELES DE Ph Y CLORO TODO EL TIEMPO.

- Mantenga los niveles de pH entre 7.3 y 7.8.
- Mantenga el nivel de cloro entre 1.0 y 1.6 PPM (partes por millón).
- Superclorinise su alberca por lo menos cada tercer semana.

NOTA:

- A. 1. Uso continuo, clima caliente puede requerir niveles de pH y cloro mas elevados de la escala y superclorinar su alberca cada semana.
- B. Usar una cubierta para la alberca y/o cubierta para el sol ayudaran a mantener sus niveles de pH y cloro por la reducción de las cantidades debidas a la evaporación de su alberca.

CUIDADO: Niveles concentrados de cloro y niveles bajos de pH dañaran el forro y la escalera de su alberca.

PELIGRO: Usted deberá seguir las instrucciones en el uso de los químicos que utilice como la cantidad y uso recomendado

NUNCA: Arroje píldoras o masas de químicos dentro de la alberca ya que pueden ocasionar daños a los nadadores y/o a su escalera y forro de la alberca.

7 GUIA TROUBLE SHOOTING

DESCONECTE EL CABLE ELECTRICO ANTES DE ARREGLAR EL FILTRO

SINTOMA	PROBLEMA	SOLUCION POSIBLE
1 El motor se empieza a encender y apagar o fallas en este.	A No esta bien conectada la unidad B El circuito GFCI esta suelto	A La unidad deberá de estar conectada a un toma corriente de 3 fases aterrisado con un circuito GFCI. B Monte de nuevo el circuito.
	C Bajo voltaje	C Revise la linea de voltaje, debe ser de 105 a 125 AC volts.
2 No tiene chorro a presion o es muy bajo en la manguera de desagüe.	A Low Water Level B Entrada tapada C Filtro sucio	A El nivel del agua debe estar 1" por arriba o debajo de la linea central de la abertura de la entrada del Filtro de Alimentacion. B Revise obstrucciones en la canasta cedazo y la manguera de retorno. C Limpie o reponga el cartucho, vea pag. #7. El cartucho de repuesto hace esto mas conveniente.
3 El filtro no esta limpiando el agua. (agua turbia, verde, etc.)	A Nivel del cloro B Filtro sucio C Nivel del pH D Cartucho dañado E Baja presión de agua F Necesidad de otros químicos	A Mantenga los niveles del cloro entre 1.0 y 1.66 PPM B Limpie o reponga el cartucho, vea pag. #7. El cartucho de repuesto hace esto mas conveniente. C Mantenga el nivel del pH entre 7.3 y 7.8 D Revise que el cartucho no tenga daños u orificios, si es así cambielo. E Revise obstrucciones en la canasta cedazo y la manguera de retorno F Tenga una prueba de la tienda albercas. Podrá ser necesario que añada otro tipo de químicos dependiendo de la variación del agua en diferentes localidades.
	G Agua de la alberca muy sucia	G Accione la bomba por periodos más largos, pero nunca cuando este en uso. Limpie el filtro más seguido.
4 Goteras	A Regrese los puntos de B Bomba del Carter C Carter del Filtro	A Ajuste las abrazaderas (14) en la unión y apriete. Revise la manguera que no tenga orificios o grietas. Reemplace si es necesario. Vea pag. #3. B Apriete los tornillos. C Cheque el Carter del Anillo para cualquier dano.
PROBLEMAS: Si encuentra problemas, contacte de Departamento de Partes al (888) 919-0070. Requerimientos para la operación en los días y horas extendidos durante la temporada pico.		

8 FILTRO DESENSAMBLADO Y ALMACENADO

- A. Primero, desconecte el cordón principal de alimentación del Filtro de Alimentación.
- B. Remueva la Tapa de Seguridad (11) girándola en contra de las manecillas del reloj para desatornillarla. Remueva el Cesto del Colado (10) y el Cartucho del Filtro (9) y remueva cualquier residuo de tabletas de cloro que hayan quedado dentro del núcleo de la sección del filtro.
- C. Afloje todas las Abrazaderas de la Manguera (14), remueva la Manguera de Retorno (13) y permita que el agua drene hacia fuera.
- D. Remueva la entrada de la pared de la alberca (15-21), limpie las partes y lubrique la Arandela (16) con petrolato y reensamble todas las partes, luego colóquelas en un lugar seguro.
- E. Remueva el Tornillo Sujetador de la Bomba (7) girándolo en contra de las manecillas del reloj y luego remueva la Bomba bajándola de la Canasta Desnatadora (8), ahore limpie la bomba, séquela, y luego lubrique ambos anillos-O (6, 12) en la bomba con petrolato y colóquelo en un lugar seguro.
- G. Remueva los Tornillos Hexagonales (24) de la Cara de la Placa del Desnatador (23) asegurándose de que sostiene la Canasta Desnatadora (8) para que no se caiga y remueva cuidadosamente la Cara de la Placa (23), el Vertedero (26) y la Arandela (22). Enseguida remueva la Canasta Desnatadora (8) y la Arandela (22) que queda. Limpie todas las partes, séquelas, y reensamble presionando parcialmente los Tornillos Hexagonales (24). Limpie y reensamble la Canasta del Colador (10) y la Tapa de Seguridad (11) sobre la Caja del Filtro (8). Coloque la unidad ensamblada en un lugar seguro.
- G. Limpie y seque todos los cartuchos del filtro, colóquelos con la unidad de la Canasta Desnatadora, la Bomba, la Manguera de Retorno, las Abrazaderas y la Entradas para Pared en un lugar seguro.