

CALEFACTORES A GAS DE TIRO BALANCEADO
MULTIGÁS

eskabe®

MANUAL DE INSTALACIÓN Y USO

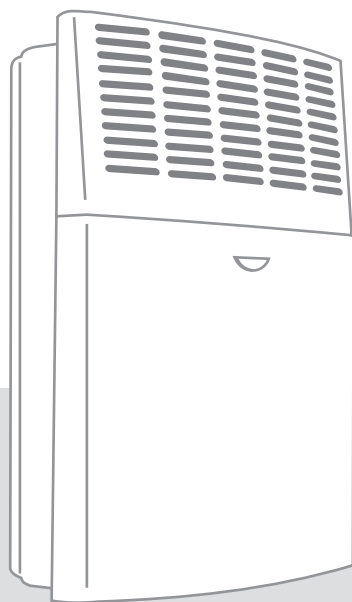

MODELOS:

S 21 TB 2

S 21 TB 2 TE (con termostato)

S 21 TB/TBU 3

S 21 TB/ TBU 3 TE (con termostato)

S 21 TB/TBU 5

S 21 TB/TBU 5 TE (con termostato)

UN PRODUCTO DE ESKABE S.A.



INDUSTRIA ARGENTINA

ESKABÉ S.A.

ISO 9001:2000 IRAM-RI 9000-365

eskabe

Acquapiú 

EuroCuccina 

Fortte

**oro
azul**

Desde 1950, somos especialistas en desarrollar y producir equipos que hacen de tu casa un lugar más cálido, más cómodo, y más práctico. Productos nobles, seguros, que están ahí cuando vos los necesitás.

Ya sean calefactores a gas, termocalderas, termogeneradores de agua caliente, calefones o cocinas, nuestra gente despliega la capacidad innovadora y el servicio que han transformado a nuestras marcas en símbolos de los hogares argentinos.

Combinando un estilizado diseño con la certificación de estándares internacionales de calidad, estamos dedicados a lo que más nos gusta hacer: que no veas la hora de llegar a casa.

ESKABE S.A. Presenta su nueva línea de calefactores Tiro Balanceado que incorpora la más avanzada tecnología en esta clase de artefactos a gas.

Su diseño supercompacto permite contar con un sistema de calefacción de **alta eficiencia**, que ocupa un **espacio mínimo** del ambiente en que se lo instale. Su nuevo accesorio de ventilación, de muy reducidas dimensiones, ha sido concebido y probado aerodinámicamente para las condiciones de viento más severas. En su desarrollo se han tenido en cuenta las más exigentes y actualizadas normas nacionales e internacionales. Es de destacar que los calefactores Tiro Balanceado son los **únicos cuya instalación es permitida** en recintos que no posean una ventilación permanente (dormitorios, baños, etc.) ya que para su funcionamiento utilizan el aire del exterior y no del ambiente. El perfeccionado diseño de la cámara de combustión de esta nueva línea, logra una total hermeticidad brindando el **máximo de seguridad** que este tipo de artefactos puede ofrecer en ambientes cerrados.

Para un mejor aprovechamiento de las extraordinarias características de esta línea, recomendamos leer detenidamente estas Instrucciones para su Instalación y Uso.

Sistema Multigas para la conversión de Gas Natural a Gas Licuado

Este calefactor está preparado para funcionar con Gas Natural. Si desea hacerlo funcionar con Gas Licuado, cuenta con un kit para realizar la conversión.

Dicha conversión puede ser realizada por el gasista matriculado que instale el calefactor remitiéndose a las instrucciones que se dan en este manual y en el kit adjunto o al Servicio Técnico.

CARACTERÍSTICAS TÉCNICAS

Modelos	S21 TB 2 S21 TB 2 TE	S21 TB/TBU 3 S21 TB/TBU 3 TE	S21 TB/TBU 5	S21 TB/TBU 5 TE
Potencia Nominal [kcal/h]	2000 (2,33 kW)	3000 (3,49 kW)	5000 (5,81 kW)	5000 (5,81 kW)
Diámetro de inyectores quemador [mm]	GN: 1,15 GL: 0,80	GN: 1,40 GL: 1,00	GN: (2) x 1,40 GL: (2) x 0,95	GN: (2) x 1,45 GL: (2) x 0,95
Diámetro de inyectores piloto [N°] o [mm]	GN: N° 37 GL: N° 24	GN: N° 37 GL: N° 24	GN: 0,40 GL: 0,25	GN: 0,40 GL: 0,25
Presión de entrada [mm c.a.]	GN: 180 ; GL: 280			

2000 Kcal/h
S21 TB 2
S21 TB 2 TE

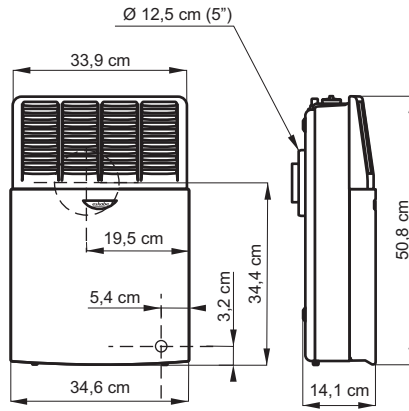

Fig. 1a

3000 Kcal/h
S21 TB/TBU 3
S21 TB/TBU 3 TE

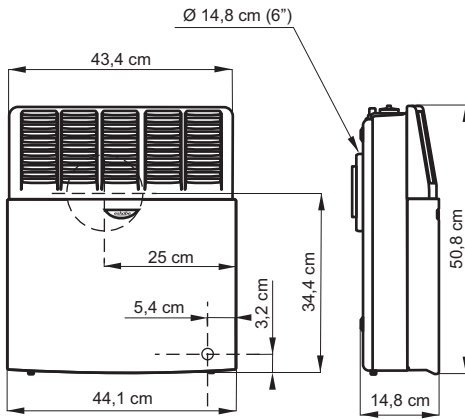

Fig. 1b

5000 Kcal/h
S21 TB/TBU 5
S21 TB/TBU 5 TE

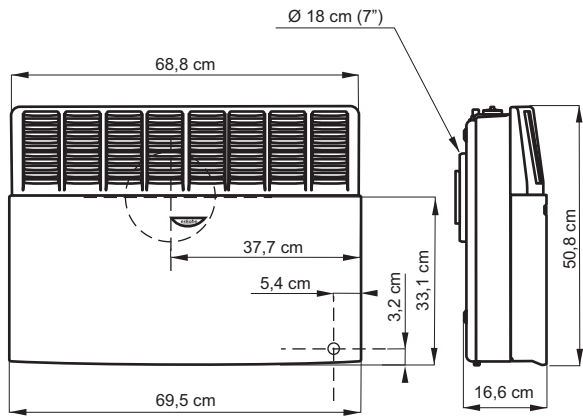

Fig. 1c

PARA EL INSTALADOR

UBICACIÓN

Este calefactor debe instalarse colgado de una **pared INCOMBUSTIBLE** (por ejemplo, mampostería) dejando, como mínimo, una distancia de 12 cm entre su parte inferior y el piso. Sin embargo, para una altura más adecuada para el comando del artefacto, se recomienda dejar, siempre que sea posible, una distancia entre 20 y 25 cm desde su parte inferior hasta el piso (Fig.2).

Para la instalación sobre una pared de material COMBUSTIBLE (por ejemplo, madera, placa de roca de yeso, etc) consulte al SERVICIO TÉCNICO de nuestra Casa Central (tel.: (011) 4588-4200 interno 248; e-mail: serviciocliente@eskabe.com.ar).

Nunca instale el artefacto apoyado sobre el piso.

Las instalaciones deben realizarse según la **norma de Enargas NAG 200 "Disposiciones y Normas Mínimas para la Ejecución de Instalaciones Domiciliarias de Gas"**.

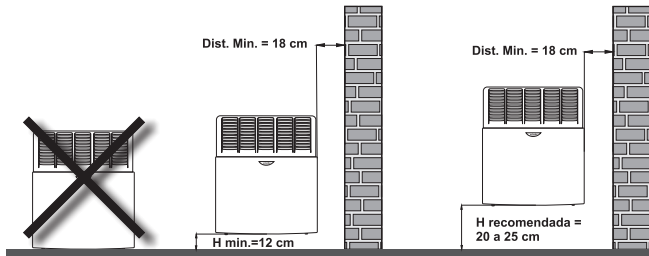

Fig.2

ALTERNATIVAS DE INSTALACIÓN DEL ACCESORIO DE VENTILACIÓN

El accesorio de Ventilación (Accesorio TB) puede ser instalado de dos maneras distintas según el lugar. Si bien pueden existir variantes en ambas modalidades de instalación, a continuación se dan las más recomendables para cada caso.

Quando se tiene acceso desde el exterior

Es el caso más frecuente en viviendas de una planta o en edificios de departamentos en los que se puede tener acceso desde el exterior (por un balcón o ventana) para instalar el Accesorio TB (ver pág. 7).

Quando no se tiene acceso desde el exterior

En pisos altos de edificios en los que no se tenga acceso desde el exterior, se debe recurrir a otra modalidad de instalación del Accesorio TB (ver pág. 9).

Componentes provistos para la instalación del Accesorio TB

(A) Tubo de Entrada de Aire (1)	(F) Flejes de Fijación (2) *
(B) Tubo de Salida de Gases (1)	(G) Tornillos autorroscantes No 10 (2) *
(C) Cabezal (1)	(H) Tornillos autorroscantes No. 6 (2) *
(D) Varilla Roscada (1)	(I) Tarugos (2) *
(E) Tuerca Ciega (1)	(J) Plantilla para marcado de pared (1)

*Los elementos con asterisco sólo se utilizan para instalación sin acceso desde el exterior.

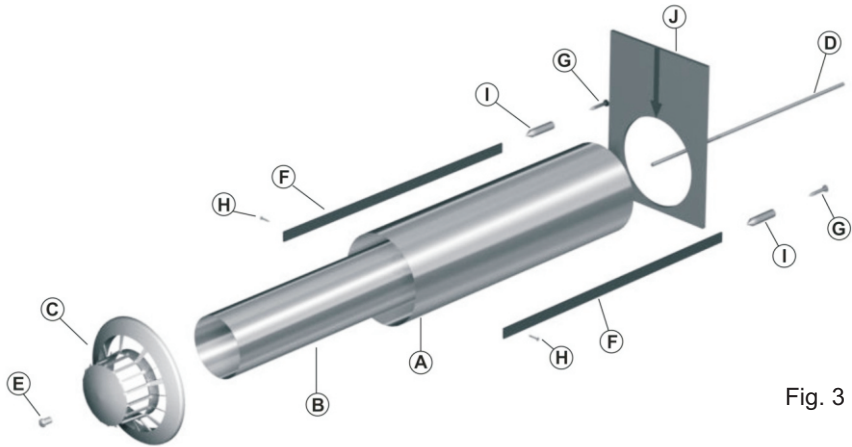

Fig. 3

PREPARACIÓN PREVIA A LA INSTALACIÓN DEL ACCESORIO TB

Marcado y perforación de la pared

- Marque sobre la pared la línea vertical que pasará por el centro del Accesorio TB, tomando como referencia la distancia indicada en las figuras 1 a , 1b y 1c.

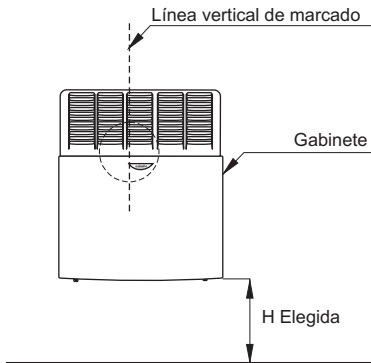

Fig. 4

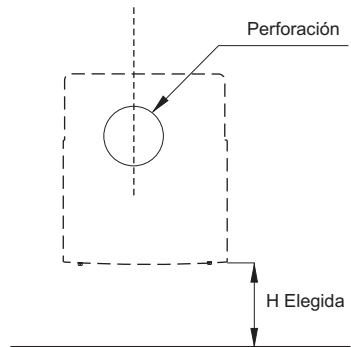

Fig. 5

- Elija la altura H que Ud. desea desde el piso hasta la parte inferior del calefactor (Fig. 5).
- A la distancia H (en cm). súmele 41 cm. Sobre la línea vertical marque la altura $H + 41$ cm. A esa altura total quedará luego la parte superior del Tubo de Entrada de Aire del Accesorio TB (Figura 6).

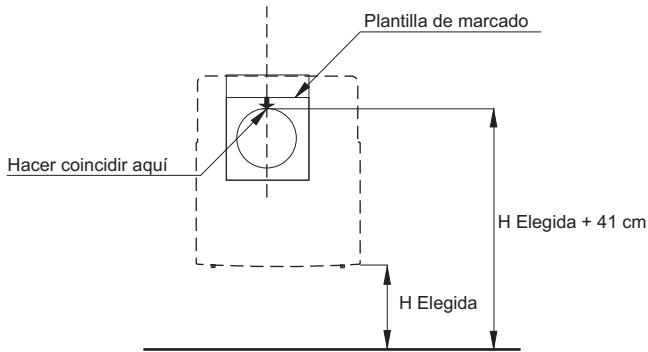

Fig. 6

- Apoye sobre la pared la Plantilla de Marcado provista (Fig. 6), haciendo coincidir la parte superior del círculo troquelado en la plantilla con la marca de la altura trazada en el paso anterior.
- Marque el círculo sobre la pared y proceda a hacer la perforación con esta referencia.
 Importante: Si la instalación del accesorio TB se hace sin tener acceso desde el exterior, se recomienda hacer la perforación lo más ajustada posible al círculo marcado.

Adaptación de algunos componentes del Accesorio TB al espesor real de la pared

Los elementos provistos para el Accesorio TB han sido diseñados para una pared de 35 cm. de espesor.

Si el muro es de menor espesor, deberá cortar el Tubo de Entrada de Aire, el Tubo de Salida de Gases y la Varilla Roscada (esta última sólo si se tiene acceso desde el exterior para la instalación).

Mida el espesor real de la pared y acorte los elementos mencionados para que queden con las siguientes longitudes:

MODELOS S21 TB 2, S21 TB 2 TE

Tubo de entrada de aire :	Espesor de pared [cm] + 1,2 [cm]
Tubo de salida de gases :	Espesor de pared [cm] + 3,0 [cm]
Varilla roscada :	Espesor de pared [cm] + 11,0 [cm]

MODELOS S21 TB/TBU 3, S21 TB/TBU 3 TE

Tubo de entrada de aire :	Espesor de pared [cm] + 1,2 [cm]
Tubo de salida de gases :	Espesor de pared [cm] + 3,3 [cm]
Varilla roscada :	Espesor de pared [cm] + 11,0 [cm]

MODELOS S21 TB/TBU 5, S21 TB/TBU 5 TE

Tubo de entrada de aire :	Espesor de pared [cm] + 1,2 [cm]
Tubo de salida de gases :	Espesor de pared [cm] + 3,3 [cm]
Varilla roscada :	Espesor de pared [cm] + 11,0 [cm]

Importante

Para un correcto funcionamiento, el cabezal exterior debe quedar al ras de la pared, nunca retirado de la misma (fig 7).

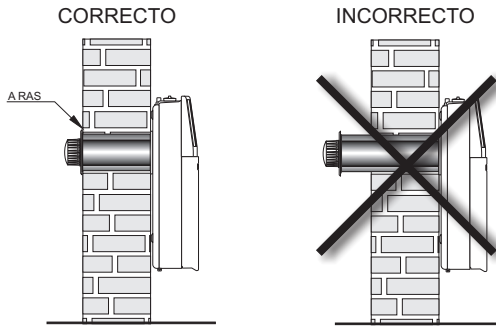

Fig.7

Desmontaje del Frente del Gabinete, de la Protección de los Comandos y la Protección Superior (internas)

- Retire el Frente quitando los 2 tornillos con tuercas (Fig. 8) y deslícelo hacia arriba hasta desprenderlo de la Espalda del Gabinete.

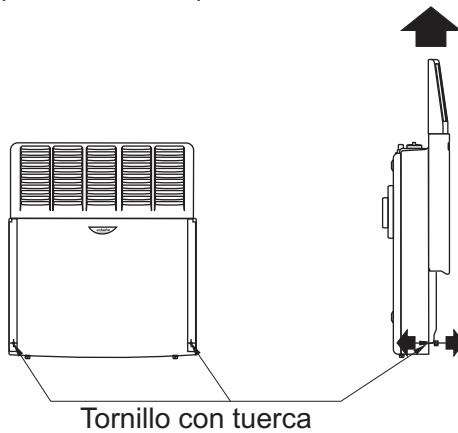

Fig.8

- Retire la Protección de los Comandos y la Protección Superior quitando los correspondientes tornillos de fijación (Fig. 9).

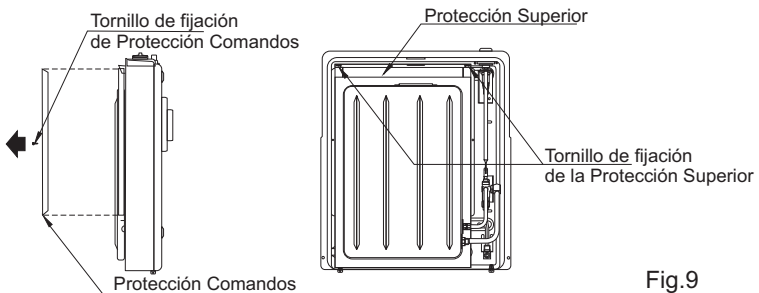

Fig.9

INSTALACIÓN Y CONEXIÓN DEL ACCESORIO TB CON ACCESO DESDE EL EXTERIOR

Fijación del Tubo de Entrada de Aire

- Introduzca el Tubo de Entrada de Aire en la perforación hecha en la pared.
- Asegúrese que el Tubo sobresalga 12 mm del lado interno de la pared y que queda al ras del lado exterior (Fig. 10).
- Permita que el extremo externo del Tubo quede unos 3 ó 4 mm más bajo que el interno, para evitar la entrada del agua de lluvia. Fije el tubo en esa posición y rellene con cemento desde el interior y el exterior.

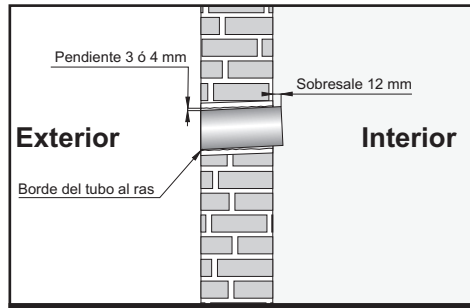

Fig.10

Marcado de los orificios de fijación

- Acerque el calefactor e introduzca el cuello grande del mismo en dicho tubo, hasta que la Espalda toque la pared.
- En esa posición y controlando que el calefactor quede nivelado, marque en la pared la posición de los 2 orificios de fijación en la Espalda (Fig. 11). Retire el calefactor y haga las perforaciones en la pared para colocar los tarugos correspondientes.

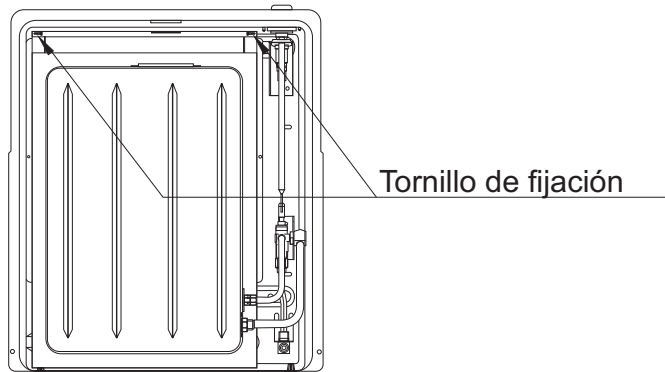

Fig.11

Colocación de la varilla roscada y del tubo de salida de gases

Enrosque algunas vueltas la varilla roscada en el soporte con tuerca ubicado dentro del cuello de salida de gases del calefactor (Fig. 12) e inserte el Tubo de Salida de Gases en el cuello (unos 2 ó 3 cm).

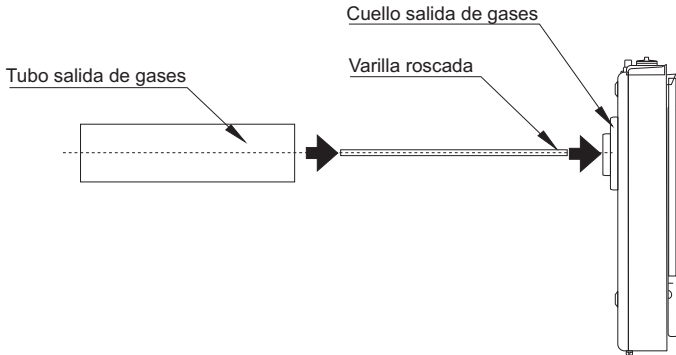

Fig.12

Conexión del calefactor al tubo de entrada de aire

Acerque el conjunto armado a la pared, haciendo pasar el tubo de salida de gases y la varilla roscada (que están unidos al calefactor) a través del tubo de entrada de aire hasta que el cuello del calefactor quede conectado a dicho tubo. Sujete el conjunto a la pared mediante los 2 tornillos de fijación provistos (Fig. 13).

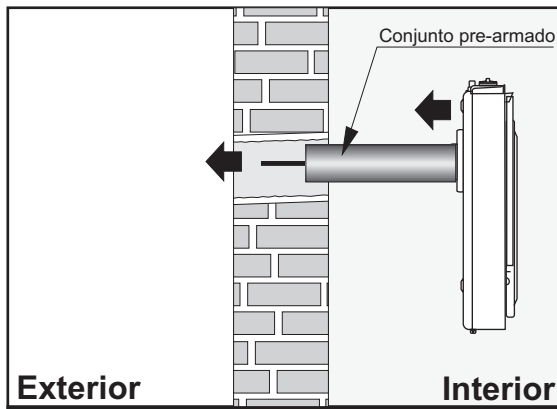

Fig.13

Colocación del cabezal desde el exterior

- Desde el exterior, inserte el accesorio verificando que la varilla roscada pase por el agujero central del Cabezal, conectando luego al mismo los tubos de salida de gases y de entrada de aire (Fig. 14). Coloque la tuerca ciega en la varilla roscada y ajústela a fondo con un destornillador.

El conjunto del accesorio de ventilación quedará así firmemente unido al calefactor. Importante: Asegúrese que la longitud de la varilla roscada es la que corresponde, si es más larga de lo debido, puede dañar la parte interna de la cámara al ajustar a fondo.

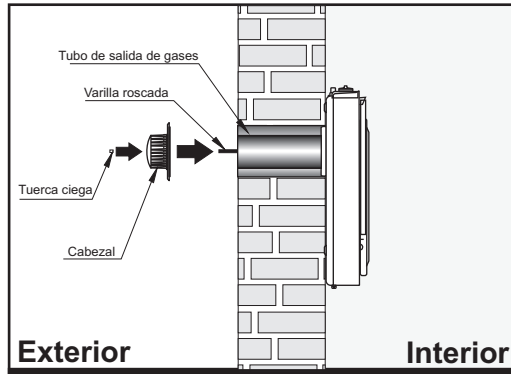

Fig.14

INSTALACIÓN Y CONEXIÓN DEL ACCESORIO TB SIN ACCESO DESDE EL EXTERIOR

Preparación previa del accesorio TB

- Habiendo adaptado algunos de los componentes del accesorio TB al espesor de la pared, inserte a fondo el Tubo de Entrada de Aire en el correspondiente cuello del Cabezal.
- Taladre 1 orificio de 3 mm de diámetro simultáneamente en el Tubo de Entrada de Aire y en el cuello del Cabezal a 9 mm del borde (Fig. 15). Tome uno de los Flejes de Fijación provistos, inserte un tornillo autorroscante No. 6 (chico) en el extremo agujereado del Fleje y fíjelo atornillándolo en el orificio que acaba de taladrar en el conjunto Tubo-Cabezal.
- Repita la operación anterior, en el lado opuesto, para sujetar el otro Fleje de Fijación.

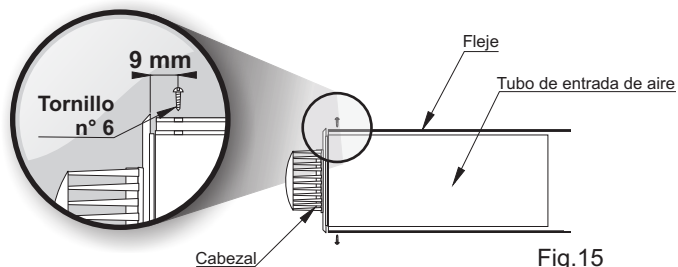

Fig.15

Suspensión del accesorio TB en el exterior e introducción desde el interior

- Pase una cuerda por las aberturas del cabezal y, sosteniendo ambos extremos de la cuerda desde un piso superior, haga descender al conjunto Tubo-Cabezal hasta tenerlo a la altura de la perforación hecha en la pared (Fig. 16) Por seguridad, es aconsejable pasar una segunda cuerda (de longitud algo mayor) que se atará firmemente en algún lugar del piso superior, por si se soltase accidentalmente la primer cuerda.
- Desde el interior, tome de los extremos de los Flejes de Fijación e introduzca el Tubo por la perforación en la pared (Fig. 17).

Fijación del accesorio TB al lado interno de la pared

Tire firmemente de los Flejes para asegurar que el reborde del Cabezal haga tope en el lado extremo de la pared. Prevea que el extremo externo del tubo quede unos 3 ó 4 mm más bajo que el extremo interno, para evitar la entrada de agua de lluvia. Pliegue los flejes a 90 grados, corte su excedente para que quede oculto detrás de la espalda del artefacto y taladre sus extremos para fijarlos a la pared mediante tarugos y tornillos (Fig. 18).

Verifique que el Tubo de Entrada de Aire sobresalga 12 mm del lado interior de la pared. Selle con cemento el espacio que queda entre la perforación de la pared y el Tubo de Entrada de Aire.



Fig.16

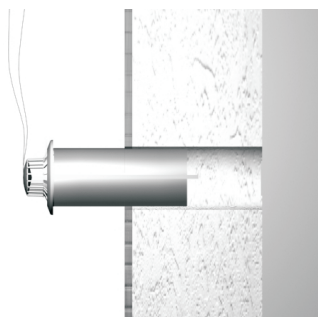

Fig.17

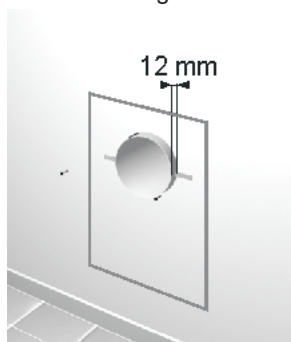

Fig.18



Fig.19

Conexión del calefactor al accesorio TB y marcado para fijación del calefactor a la pared

- Acerque el calefactor, conectando el cuello de Entrada de Aire al Tubo del Accesorio TB y presione hasta que la Espalda del calefactor toque la pared .
- En esa posición y controlando que el calefactor quede nivelado, marque en la pared la posición de los 2 orificios de fijación en la Espalda (Fig. 11). Retire el calefactor y haga las perforaciones en la pared para colocar los tarugos correspondientes.

Conexión del calefactor al accesorio TB y fijación en la pared

- Introduzca el Tubo de Salida de Gases a través del de Entrada de Aire e insértelo en el cuello del Cabezal (Fig. 19).
- Acerque el calefactor y conecte los cuellos a los Tubos del Accesorio TB.
- Fije el calefactor a la pared mediante los dos tornillos en la parte superior de la Espalda.

CONEXIÓN A LA RED DE GAS

- Se utilizará un caño de cobre 5/16" y una longitud no mayor de 50 cm. para unir la toma de gas en la pared y la entrada al calefactor que está en el lugar indicado en la Fig. 1.
- Una vez que realizó la conexión, abra la llave de paso, encienda el calefactor siguiendo las instrucciones dadas más adelante y controle que no existan pérdidas.

REARMADO FINAL

- Vuelva a colocar la Protección Superior y la Protección de los Comandos, ajustando sus correspondientes tornillos.
- Deslice el Frente del Gabinete desde arriba hacia abajo insertando las 2 lengüetas superiores del Frente en las ranuras ubicadas en la parte superior de la Espalda. Asegúrese que

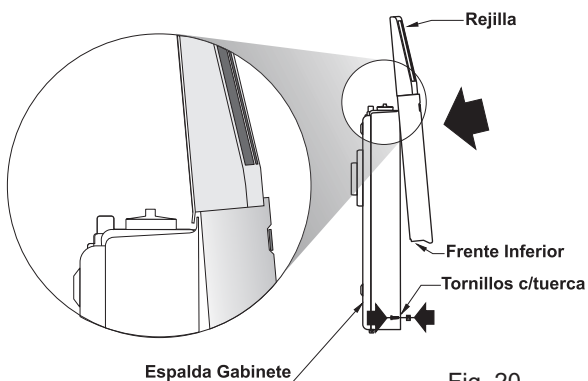

- el frente gabinete se apoye por delante de la pestaña de la Espalda (Fig. 20).
- Coloque los 2 tornillos con tuercas que sujetan la parte inferior del Frente a la Espalda.

PUESTA EN FUNCIONAMIENTO

- Durante los primeros minutos de funcionamiento se terminarán de evaporar los solventes de la pintura de las partes internas del calefactor, por lo que se recomienda mantener el ambiente bien ventilado durante 15 minutos aproximadamente.

CONVERSIÓN DE GAS NATURAL A GAS LICUADO

Para la conversión a gas licuado utilice el kit provisto con el artefacto y proceda como se indica a continuación:

- Retire el Frente del artefacto quitando los **2 tornillos con tuercas** ubicados en la parte inferior y deslícelo hacia arriba hasta desprenderlo de la Espalda Gabinete.
- Retire los inyectores del Piloto y del Quemador y reemplácelos por los que se encuentran en el KIT provisto con el artefacto.
- Controle que no existan pérdidas de gas.
- Pegue el autoadhesivo adjunto “Convertido a GAS LICUADO” en el lateral derecho del calefactor, por encima de la placa de marcado.

Importante:

Esta operación deberá ser realizada por un GASISTA MATRICULADO y su costo no está cubierto por la Garantía.

INFORMACIÓN ADICIONAL PARA CALEFACTORES CON TIRO BALANCEADO VERTICAL (SISTEMA TBU)

INSTALACIÓN

Para la instalación del calefactor con el sistema de Tiro Balanceado Vertical, deberá utilizar el Accesorio TBU, que se entrega en caja separada* cuando se adquiere el calefactor para este sistema, y que contiene:

- | |
|--|
| <ul style="list-style-type: none">(1) Caja TBU(2) Caños de conexión(1) Sombbrero de Entrada de Aire(1) Sombbrero de Salida de Gases |
|--|

* Controle que el Accesorio TBU corresponda al modelo del calefactor.

Instalación de la Caja TBU

En el caso específico de instalar los conductos empotrados deberá dejarse una pequeña cámara de aire. (Figura 21), y en el caso de no ser empotrado, la pared exterior de la caja deberá estar a ras de la pared. (Figura 22)

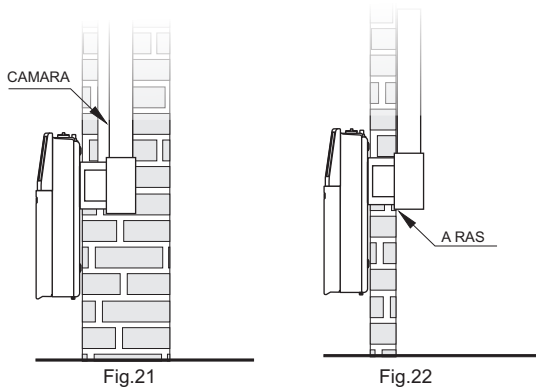

- Siga las instrucciones dadas anteriormente en este Manual en el punto Marcado y perforación de la pared.
- Inserte el Tubo de salida de gases en la caja TBU a tope.
- Realizada la perforación en el muro, y teniendo en cuenta el espesor del mismo, corte los caños (de ser necesario), observando que del lado interior del ambiente el tubo exterior deberá sobresalir de la pared una distancia de 12 mm. y el tubo interior debe sobresalir 21 mm más que el anterior, para asegurar una perfecta hermeticidad entre la caja TBU y el calefactor. (Figura 23).

Una vez ubicado el accesorio, doble los Flejes de fijación y asegúrelos en la pared (Figura 24) con los tarugos y tornillos provistos, si dichas aletas fueran muy largas, podrá cortarlas.

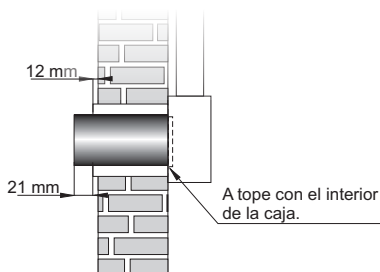

Fig.23

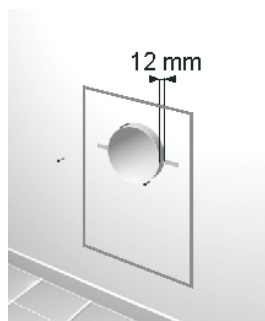

Fig.24

- Instale ahora los conductos verticales, para lo cual deberá tener en cuenta que:
 - El diámetro de los conductos de entrada y salida será de 3". Los caños deben ser asegurados a la pared mediante grapas.
 - Las uniones entre caños serán selladas para hacerlas herméticas al máximo, incluso la correspondiente a la caja TBU.
 - No podrán tener desviaciones, debiendo ser paralelos y verticales. Eventualmente puede hacerse una única desviación de hasta 30 cm utilizando curvas a 45°. El sombrero de entrada de aire deberá sobresalir del techo 50 centímetros, y el de salida de gases 15 centímetros más que el anterior. (Figura 25).

- Los conductos verticales de diámetro 3" no deberán superar una longitud total de 6 metros y rematar con los sombreretes provistos.
- Cuando la caja TBU y los conductos de ventilación estén en un ambiente contiguo deben ser protegidos para evitar el contacto con personas o elementos combustibles.

Se aclara que el conducto de entrada de aire es el ubicado del lado izquierdo, mirando de frente al calefactor con el correspondiente accesorio colocado. (Figura 25).

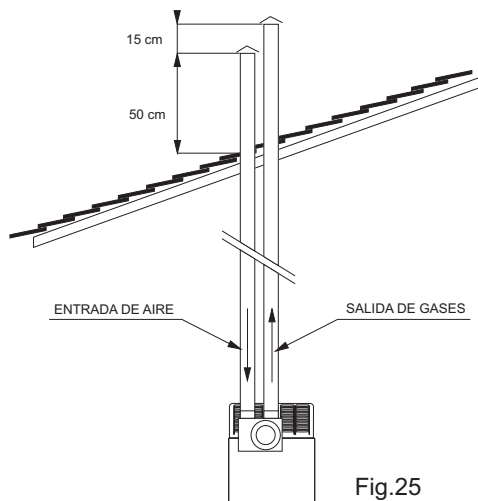

Fig.25

Una vez finalizadas estas operaciones, instale el calefactor siguiendo las instrucciones dadas en la página 11 desde el punto Conexión del Calefactor al Accesorio TB y marcado para fijación del calefactor a la pared

INFORMACIÓN ADICIONAL PARA LOS CALEFACTORES TIRO BALANCEADO CON *TERMOSTATO*

INSTALACIÓN

Instale el calefactor de acuerdo a las instrucciones dadas para sistema TB o sistema TBU según corresponda el modelo de su calefactor .

INSTALACIÓN DEL BULBO DEL TERMOSTATO

Una vez terminada la instalación del calefactor, proceda a la instalación del soporte del bulbo del termostato.

Para ello primero desmonte el bulbo del soporte.

Luego, el soporte debe ser fijado horizontalmente a la pared, con los tarugos y tornillos provistos, a una altura de aproximadamente 1 cm. por encima de la parte inferior del calefactor y a una distancia de 2 cm. desde el lateral derecho del calefactor, como se indica en la figura 26

Una vez fijado el soporte a la pared, coloque el bulbo nuevamente en el soporte, cuidando que el capilar quede correctamente protegido y no cuelgue por debajo del calefactor (Fig. 26)

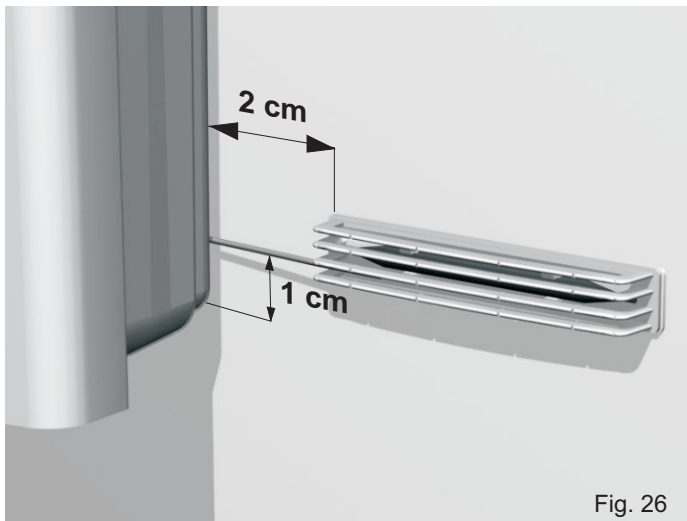

PARA EL USUARIO

La instalación deberá efectuarse por un instalador matriculado y en un todo de acuerdo con lo establecido en las Disposiciones y Normas Mínimas para la Ejecución de Instalaciones Domiciliarias de Gas.

OPERACIÓN DE LOS MODELOS SIN TERMOSTATO

PARA CALEFACTORES TIRO BALANCEADO CON VENTILACIÓN HORIZONTAL (SISTEMA TB) A TRAVÉS DE UNA PARED EXTERIOR (MODELOS S21 TB 2, S21 TB 3 Y S21 TB 5).

- Abra la llave de paso.
- Presione a fondo la Perilla de Comando (fig.27) en la posición ● (Cerrado) y gírela hasta que el símbolo ★ (Piloto) quede alineado con el indicador de posición (fig.27).
- Presione la perilla hacia abajo y oprima el pulsador del encendido.
- Observe por el visor superior del gabinete para verificar si el piloto ha encendido.
- Si no lo ha hecho, repita esta operación hasta lograrlo.
- Mantenga presionada la perilla durante 20 segundos y al soltar verifique por el visor superior que el piloto permanezca encendido.
- Gire la perilla hasta la posición deseada de 🔥 (Máximo) ó de 🔥 (Mínimo).
- Para apagar totalmente, gire hasta la posición ● (Cerrado) y cierre la llave de paso.

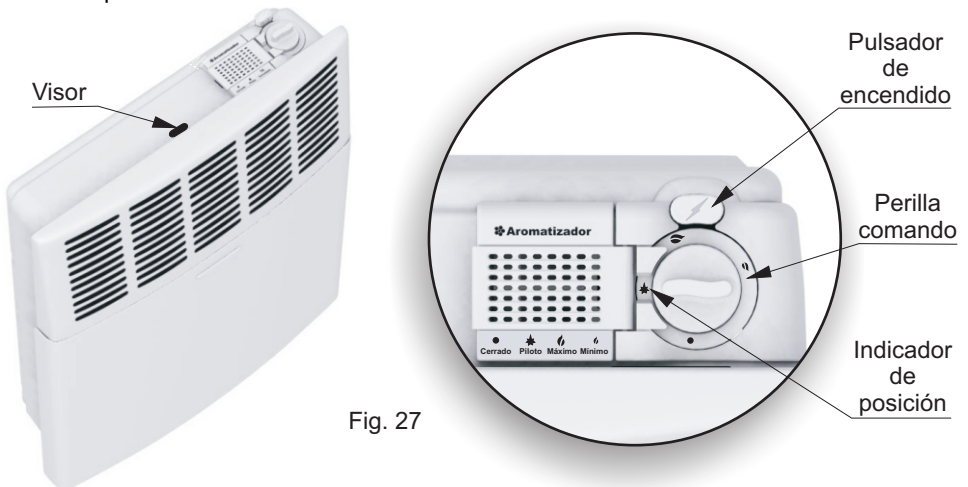

Fig. 27

PARA CALEFACTORES TIRO BALANCEADO CON VENTILACIÓN VERTICAL (SISTEMA TBU) A TRAVÉS DEL TECHO (MODELOS S21 TBU 3 Y S21 TBU 5).

- Abra la llave de paso.
- Presione a fondo la Perilla de Comando (fig.27) en la posición ● (Cerrado) y gírela hasta que el símbolo ★ (Piloto) quede alineado con el indicador de posición (fig. 27).
- Presione la perilla hacia abajo y, manteniéndola oprimida, pulse el botón de encendido.
- Observe por el visor superior del gabinete para verificar si el piloto ha encendido. Si no lo ha hecho, repita la operación hasta lograrlo.
- Mantenga presionada la perilla durante 20 segundos y al soltar verifique por el visor superior que el piloto permanezca encendido.
- Deje funcionar el calefactor en la posición ★ (Piloto) durante 10 minutos.
- Presione levemente la perilla y gírela hasta la posición ʘ (Mínimo). Manténgala en esta posición durante unos 5 minutos hasta la estabilización del quemador principal, luego puede ser llevada a la posición ʘ (Máximo).
- Para apagar totalmente, gire la perilla hasta la posición ● (Cerrado) y cierre la llave de paso.

Si por cualquier circunstancia el calefactor se apagase, lleve la perilla a la posición de ● (CERRADO), y espere 15 minutos antes de reencender.

OPERACIÓN DE LOS MODELOS CON TERMOSTATO

En estos modelos de calefactores Tiro Balanceado, **ESKABE S.A.** incorpora un **Termostato**, que brinda máximo confort, simplicidad en la operación y un sustancial ahorro de gas.

FUNCIONAMIENTO DEL CALEFACTOR CON TERMOSTATO

La selección de la temperatura ambiente, desde aproximadamente 10 °C hasta aproximadamente 32°C, se realiza mediante una cómoda Perilla de Regulación en Grados ubicada en el lateral derecho del calefactor.

Una vez seleccionada la temperatura, el calefactor automáticamente funcionará con su potencia máxima, mientras la temperatura ambiente no haya llegado hasta la elegida. El termostato apagará el quemador principal cuando se llegue a dicha temperatura (permaneciendo encendido sólo el piloto). Cuando la temperatura ambiente descienda ligeramente, el termostato hará que el quemador principal se encienda nuevamente, y así sucesivamente.

De este modo, sin intervención del usuario, se conseguirá una temperatura estable y se evitarán los recalentamientos excesivos del ambiente que ocasionan los calefactores convencionales y su consecuente desperdicio de gas.

IMPORTANTE

La regulación termostática de la temperatura ambiente mediante este sistema sólo podrá lograrse si el calefactor es de la potencia apropiada para el ambiente que se desea calefaccionar. De no ser así, la regulación termostática puede llegar a ser deficiente o nula.

PERILLA DE COMANDO TE Y PERILLA DE REGULACIÓN EN GRADOS

Con la Perilla de Comando TE (fig. 28), ubicada en la parte superior derecha del calefactor, se realizan las operaciones básicas para el manejo del calefactor, por ejemplo, para el **Apagado Total**, para el **Encendido del Piloto** y para elegir el tipo de funcionamiento que se desea, **TE (Termostato posición Normal)** o **S (Sleep)**.

En la posición **S (Sleep)**, el calefactor funcionará con un régimen más adecuado para las horas de descanso nocturno.

Con la Perilla de Regulación en Grados (fig. 28), ubicada en el lateral derecho del calefactor, se elige la temperatura deseada para el ambiente.

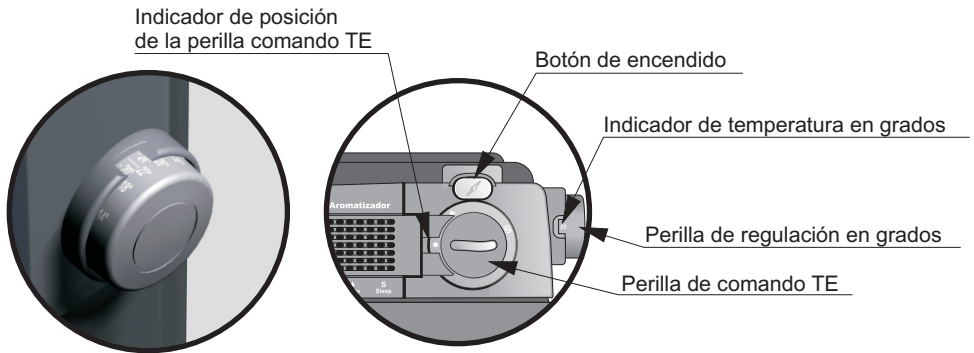

Fig. 28

INSTRUCCIONES DE ENCENDIDO

Para calefactores **Tiro Balanceado con ventilación horizontal (Sistema TB)** a través de una pared exterior. (modelos **S21 TB 2 TE**, **S21 TB 3 TE**, **S21 TB 5 TE**)

- Abra la llave de paso.
- Presione a fondo la Perilla de Comando TE (fig.28) en la posición ● (Cerrado) y gírela hasta que el símbolo ★ (Piloto) quede alineado con el indicador de posición (fig. 28).
- Presione a fondo la Perilla de Comando TE y, manteniéndola oprimida, pulse el Botón del Encendido (fig. 28).

- Observe por el Visor Superior (fig. 28) del gabinete para verificar si el piloto ha encendido. Si no lo ha hecho, repita esta operación hasta lograrlo.
- Mantenga presionada la Perilla de Comando TE durante 20 segundos y, al soltar, verifique por el visor superior que el piloto permanezca encendido.
- Presione levemente la Perilla de Comando TE y gírela hasta la posición **TE (Termostato posición Normal)**. En horas de descanso nocturno puede llevar la Perilla de Comando hasta la posición **S (Sleep)** para un funcionamiento termostático más silencioso.
- Nunca deje la Perilla de Comando TE en posiciones intermedias entre **★ (Piloto)**, **TE (Normal)** o **S (Sleep)**. El sistema termostático sólo funciona correctamente si la Perilla de Comando TE está en posiciones **TE (Termostato posición Normal)** o **S (Sleep)**.
- Luego, proceda como se indica en “Operación de la Perilla de Regulación en Grados”.
- Para apagar totalmente, gire la Perilla de Comando TE hasta la posición **● (Cerrado)** y cierre la llave de paso.

Para calefactores Tiro Balanceado con Ventilación Vertical (Sistema TBU) a través del techo. (modelos S21 TBU 3 TE , S21 TBU 5 TE)

- Abra la llave de paso.
- Presione a fondo la Perilla de Comando TE (fig.28) en la posición **● (Cerrado)** y gírela hasta que el símbolo **★ (Piloto)** quede alineado con el indicador de posición (fig. 28).
- Presione a fondo la Perilla de Comando TE y, manteniéndola oprimida, pulse el Botón del Encendido (fig. 28).
- Observe por el Visor Superior (fig. 28) del gabinete para verificar si el piloto ha encendido. Si no lo ha hecho, repita esta operación hasta lograrlo.
- Mantenga presionada la Perilla de Comando TE durante 20 segundos y, al soltar, verifique por el visor superior que el piloto permanezca encendido.
- Deje funcionar el calefactor en la posición **★ (Piloto)** durante 10 minutos.
- Presione levemente la Perilla de Comando TE y gírela hasta la posición **TE (Termostato posición Normal)**.
- Nunca deje la Perilla de Comando TE en posiciones intermedias entre **★ (Piloto)**, **TE (Termostato posición Normal)** o **S (Sleep)**. El sistema termostático sólo funciona correctamente si la Perilla de Comando TE está en posiciones **TE (Termostato posición Normal)** o **S (Sleep)**.
- Luego, proceda como se indica en “Operación de la Perilla de Regulación en Grados”.
- Para apagar totalmente, gire la Perilla de Comando TE hasta la posición **● (Cerrado)** y cierre la llave de paso.

Si, por cualquier circunstancia, el calefactor se apagase, lleve la Perilla de Comando TE a la posición ● (Cerrado), y espere 15 minutos antes de reencender.

OPERACIÓN DE LA PERILLA DE REGULACIÓN EN GRADOS

Esta Perilla le permitirá elegir la temperatura ambiente que usted desee. Para su referencia, podemos decir que las temperaturas habituales para la calefacción de una vivienda están entre 20 °C y 24 °C.

IMPORTANTE

El sistema termostático funcionará correctamente sólo si la Perilla de Comando TE está en las posiciones TE (Termostato posición Normal) o S (Sleep).

Para colocar la Perilla de Regulación en Grados (fig. 28) en la temperatura elegida, es conveniente, primero girarla hasta la posición de temperatura máxima (32 °C) y, a continuación, retroceder hasta la posición de la temperatura deseada.

La escala en grados centígrados de esta perilla es orientativa y ha sido determinada en base a la temperatura ambiente resultante en aire calmo a una altura de 1,70 m. desde el piso y a una cierta distancia del calefactor (2 a 3 m.).

Sin embargo, pueden existir algunas diferencias entre las temperaturas indicadas en el selector y las reales del ambiente, motivadas, por ejemplo, por corrientes de aire que se produzcan en el ambiente por el movimiento de personas y/o aperturas de puertas.

EVENTUALES RUIDOS DURANTE EL FUNCIONAMIENTO

Durante el funcionamiento del calefactor, el quemador principal se encenderá y apagará automáticamente para mantener estable la temperatura ambiente. Cuando se produzcan esos encendidos o apagados pueden llegar a escucharse algunos ruidos por las dilataciones o contracciones de la cámara de combustión o por el encendido del quemador. Esto es absolutamente normal y en nada afecta a la seguridad del artefacto. Si la Perilla de Comando TE es puesta en la posición S (Sleep), el funcionamiento será más silencioso, por lo que es muy apropiado para las horas de descanso nocturno.

IMPORTANTE

Sírvase tener en cuenta las siguientes consideraciones a fin de que el calefactor Eskabe no produzca manchas en su pared

Los calefactores deben cumplir las normas de instalación que exijan las distribuidoras de gas en cada localidad y haber sido instalado por un gasista matriculado.

Se deberá conectar correctamente el artefacto al accesorio de ventilación, tal como se lo indica en el Manual de Instalación y Uso, utilizándose los caños de conexión que se proporcionan con el artefacto, evitando escapes de gases de combustión.

El equipo debe estar perfectamente apoyado contra la pared sin dejar espacio entre el artefacto y esta.

No se debe instalar el equipo en nichos o con salientes de mampostería sobre él.

Las presiones de gas deberán ser las correctas de funcionamiento de acuerdo al tipo de gas.

La instalación del artefacto debe respetar la altura desde el piso según lo indicado en el Manual de Instalación y Uso.

Mantenga siempre limpio el piso en la parte de abajo y en las inmediaciones del calefactor para evitar que el polvo acumulado sea arrastrado por la corriente de aire caliente.

No coloque prendas para secar sobre o cerca del calefactor.

Una vez al año, antes de comenzar la temporada invernal, haga realizar una revisión general del artefacto por el servicio Técnico ESKABE más cercano a su domicilio (este servicio no está incluido dentro de la garantía).



ESKABE S.A.

ISO 9001:2008 IRAM-RI 9000-365



OFICINA COMERCIAL

Dr. Nicolás Repetto 1545
(C1416CLI) C. A. de Buenos Aires
Tel.: (011) 4588 4200
Fax: (011) 4588 4218

**PLANTA INDUSTRIAL
MAR DEL PLATA**

Ruta Nacional 2 N° 323
(B7606IFD) Mar del Plata
Tel.: (0223) 478 8914
Fax: (0223) 478 1487

SERVICIO TÉCNICO

Tel.: (011) 4588 4200 int. 248
E-mail: serviciocliente@eskabe.com.ar

www.eskabe.com.ar

COD. MAT. 0219.01.94C