

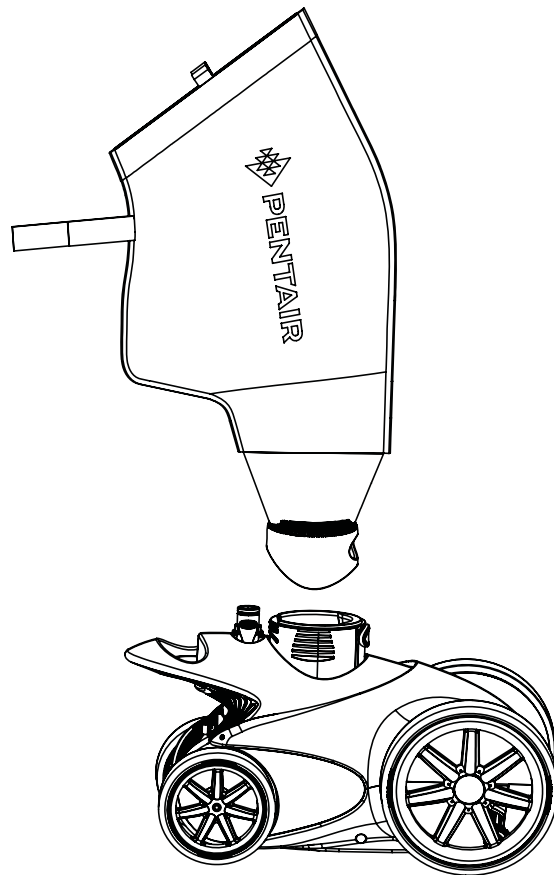

KREEPY KRAULY® RACER™

LIMPIAFONDOS DE PRESIÓN LATERAL



ESPAÑOL

MANUAL DE INSTALACIÓN

GUÍA DEL USUARIO

INSTRUCCIONES DE SEGURIDAD IMPORTANTES
LEA Y SIGA ESTAS INSTRUCCIONES
GUARDE ESTAS INSTRUCCIONES

SERVICIO AL CLIENTE / SOPORTE TÉCNICO

Si tiene consultas acerca de cómo pedir piezas de repuesto de Pentair Aquatic Systems y productos para piscina, por favor contáctese con:

Servicio al cliente y soporte técnico, EE. UU.

(de 8 A.M. a 5 P.M. — Hora del Este/Pacífico)

Teléfono: (800) 831-7133

Fax: (800) 284-4151

Sitio web

Visite www.pentairpool.com o www.staritepool.com

Sanford, North Carolina (8 A.M. a 5 P.M. ET)

Teléfono: (919) 566-8000

Fax: (919) 566-8920

Moorpark, California (8 A.M. a 5 P.M. PT)

Teléfono: (805) 553-5000 (Ext. 5591)

Fax: (805) 553-5515

ÍNDICE

Advertencias e instrucciones de seguridad importantes	19	Mantenimiento.....	30
Información general	21	Malla del accesorio de pared	30
Componentes del limpiafondos	21	Llantas	30
Información general	21	Bolsas de desperdicios	30
Instalación	22	Manguera de barrido	30
Instalación de la bomba de refuerzo	22	Juntas rotativas	30
Instalación del accesorio de pared y el adaptador	22	Antes de hacer un lavado a contracorriente del filtro de la piscina	30
Configuración del caudal de agua para el limpiador	22	Guardado y preparación para el invierno	30
Cómo calcular la velocidad/RPM del limpiafondos	23	Piezas de repuesto.....	32
Ajustar el conjunto de la manguera para fijar a la piscina	24	Localización de problemas.....	34
El montaje del limpiador	26	Piscinas revestidas con vinilo y con ángulos de transición agudos	36
Usando el limpiador	26		
Ajustes del limpiafondos y funcionamiento	27		
Funcionamiento del limpiafondos	27		
Ajuste del chorro de empuje	27		
Limpieza de la bolsa de desperdicios	28		
Cómo ajustar el regulador de la manguera de barrido con la manguera de barrido opcional instalada	29		

© 2014 Pentair Water Pool and Spa, Inc. Todos los derechos reservados.

Este documento está sujeto a cambios sin previo aviso.

1620 Hawkins Ave., Sanford, NC 27330 • (919) 566-8000

10951 West Los Angeles Ave., Moorpark, CA 93021 • (805) 553-5000

Todas las marcas comerciales y logos de Pentair son propiedad de Pentair, Inc. Pentair Aquatic Systems™, Kreepy Krauly®, Night Cruize® y RACER™ son marcas comerciales y/o marcas registradas de Pentair Water Pool and Spa, Inc. y/o sus empresas asociadas en Estados Unidos otros países. A menos que conste expresamente, los nombres comerciales y marcas de terceros que puedan haber sido utilizados en este documento no indican una asociación o respaldo entre los propietarios de estos nombres comerciales y marcas y Pentair Water Pool and Spa, Inc. Esos nombres comerciales o marcas pueden ser marcas comerciales o marcas registradas de estos terceros. Debido a que estamos constantemente mejorando nuestros productos y servicios, Pentair se reserva el derecho de modificar las especificaciones sin previo aviso. Pentair es un empleador que ofrece igualdad de oportunidades.

P/N 371004 Rev. B 6/11/14

ADVERTENCIAS E INSTRUCCIONES DE SEGURIDAD IMPORTANTES



Aviso importante:

Atención persona encargada de la instalación: Esta guía contiene información importante sobre la instalación, la operación y el uso seguro de este producto. Se le debe proporcionar esta información al dueño u operador del equipo luego de la instalación del limpiafondos.

Atención usuario: Este manual contiene información importante que lo ayudará a operar y mantener este limpiafondos. Por favor, consérvelo para futuras referencias. Consulte a Pentair por cualquier consulta relacionada a este equipo.



ADVERTENCIA Antes de instalar este producto, lea y siga todas las instrucciones y preste atención a las advertencias que se incluyen

No seguir las instrucciones ni prestar la debida atención a las advertencias puede ocasionar daños a la propiedad, lesiones graves y hasta la muerte. Llame al (800) 831-7133 para obtener copias adicionales y gratuitas de las instrucciones.

Información y seguridad del cliente

Este limpiafondos está diseñado y fabricado para proporcionar muchos años de servicio seguro y fiable cuando se instala, opera y mantiene según la información dada en este manual. En todo el manual, las advertencias de seguridad y de precaución están identificadas con el símbolo "⚠". Asegúrese de leer y cumplir con todas las advertencias y precauciones.



SUCCIÓN PELIGROSA

No juegue con el limpiafondos o las mangueras ni las aplique al cuerpo. Puede atrapar y destrozarse el pelo y partes del cuerpo. Las mangueras pueden hacer que las personas se tropiecen o se enreden, lo que podría provocar ahogamiento.



PELIGRO DE ATASCAMIENTO POR SUCCIÓN, HERIDAS Y AHOGO Si su piscina tiene una boca de succión para aspirar o para un limpiador automático de la piscina y no se usa, debe estar cubierta. Junto con su limpiafondos se incluye una cubierta de seguridad accionada por resortes. Instale la cubierta en la boca de succión para prevenir atascamientos o heridas. Si la cubierta proporcionada no encaja, compre una nueva que sí encaje en su tienda local e instale esa en cambio. La cubierta debe ser de conformidad con IAPMO SPS4-99A.



Apague la bomba antes de limpiar la unidad. No permita que personas ingresen a la piscina mientras está funcionando el limpiafondos.



Para reducir los riesgos de heridas, no permita que niños usen o jueguen con el limpiafondos.



No permita que personas ingresen a la piscina mientras está funcionando el limpiafondos. Las mangueras pueden hacer que las personas se tropiecen o se enreden, lo que podría provocar ahogamiento.



Las piezas que se mueven pueden lastimar manos y pies. Detenga la bomba antes de intentar limpiar el cabezal del limpiafondos.



Información de instalación general

Lista de verificación previa a la instalación

Antes de instalar su limpiafondos, revise y entienda todas las advertencias e información de seguridad en esta guía. No seguir las instrucciones o instalar el limpiafondos inadecuadamente puede ocasionar daños al revestimiento de la piscina o al revestimiento de vinilo. La mayoría de los limpiadores no están diseñados para pasar del fondo a la pared cuando la moldura cóncava es del 90%. Puede que haya otras estructuras instaladas en la piscina por las que el limpiador no puede desplazarse. Tome esto en cuenta y supervise el limpiador cuando se encuentre en condiciones únicas. Pentair Aquatic Systems no será responsable por reparaciones o reemplazo de cualquiera de estas estructuras o componentes de la piscina del cliente.

Antes de instalar un limpiafondos en una piscina con revestimiento de vinilo:

Observe el revestimiento con detenimiento para detectar marcas de deterioro o daños por el tiempo de uso químicos, daños en la pared de la piscina, etc. Si se detectan daños, deje que un profesional de piscinas haga las reparaciones necesarias. Asimismo, si hay piedras, raíces u otros objetos debajo del revestimiento, retírelos antes de instalar el limpiador.

Antes de instalar el limpiafondos en una piscina de hormigón proyectado o una piscina que está parcial o completamente embalsada:

Asegúrese de que el revestimiento esté en las condiciones adecuadas ya que las manchas, los grabados, las rajaduras o el deslaminado pueden empeorar. Repare cualquier baldosa y ajuste cualquier junta de las luces que esté suelta.

Antes de instalar el limpiafondos, limpie su sistema de filtrado.

Asegúrese de haber limpiado el filtro, incluido el lavado a contracorriente, enjuague y vaciado de todos los canastos. Un sistema limpio es necesario para una limpieza y cobertura adecuada.

Antes de instalar el limpiafondos, entienda la cobertura del limpiador.

El limpiafondos está diseñado para quitar de su piscina los desperdicios en aproximadamente 4-6 horas. Dependiendo del tamaño de la piscina, puede tomar menos tiempo. El limpiafondos no fue diseñado para limpiar escalones automáticamente o para trabajar bajo una cubierta solar. El limpiador se puede quedar atascado en estos lugares y puede ocasionar daños al revestimiento de la piscina o al revestimiento de vinilo. Pentair Aquatic Systems no será responsable por reparaciones o reemplazo de cualquiera de estas estructuras o componentes de la piscina del cliente. Tampoco fue diseñado para hacer la limpieza inicial de una piscina nueva o la limpieza de la piscina que inicia la temporada.

Luego de instalar el limpiafondos, asegúrese de que esté funcionando correctamente:

El limpiafondos puede necesitar algunos ajustes mínimos para asegurar que su funcionamiento sea adecuado y así prevenir daños al limpiafondos, al revestimiento de la piscina o al revestimiento de vinilo. Algunos patrones de revestimiento vinílico son particularmente susceptibles al deterioro de la superficie, desgaste, frotado de la tinta, e importantes rasguños al patrón ocasionados por el contacto de objetos con la superficie de vinilo, incluidos los limpiadores automáticos. Pentair Aquatic Systems no es responsable por desgaste, cortes, abrasiones ni marcas en el revestimiento de vinilo. Inspeccione con regularidad los componentes del limpiafondos y el rendimiento de este para asegurarse de que esté funcionando como debe. Reemplazar o reparar los componentes desgastados o dañados. No seguir las instrucciones o instalar inadecuadamente el limpiafondos puede ocasionar daños en el limpiador, el revestimiento de la piscina o el revestimiento de vinilo.

Advertencias e instrucciones de seguridad para Pentair Aquatic Systems Bombas y otros productos relacionados están disponibles en: <http://www.pentairpool.com/pool-owner/safety-warnings/> o llame al (800) 831-7133 para obtener copias adicionales y gratuitas de las instrucciones.

En <http://www.pentairpool.com/pool-owner/safetywarnings/> encontrará advertencias e instrucciones relacionadas con este producto.

ADVERTENCIAS E INSTRUCCIONES DE SEGURIDAD IMPORTANTES

Denegación de responsabilidad Acerca de su piscina y el limpiafondos de presión lateral.

Existen múltiples factores que contribuyen a la longevidad de su piscina. El limpiafondos es un producto altamente pasivo que no tendrá impacto en la vida útil de su piscina.

Por favor, tenga en cuenta que con el paso del tiempo es posible que se produzca deterioro, decoloración o fragilidad de cualquier revestimiento de piscina, independientemente o en combinación con el tiempo de uso, un desequilibrio en la química del agua, una instalación inadecuada, y otros factores. Los limpiafondos de presión lateral no removerán ni desgastarán el yeso "bueno" para piscina. De hecho, es posible que ocurra lo contrario: con el tiempo el yeso de la piscina desgastará al limpiafondos.

La misma situación se da con piscinas de revestimiento vinílico que están enterradas, porque los revestimientos de vinilo también se ven afectados por el medioambiente y factores como la química del agua de la piscina, la luz solar y los alrededores de la piscina. Por lo tanto, con el paso del tiempo, el vinilo puede volverse frágil y débil. Además, las piscinas con revestimiento vinílico se ven afectadas por la hechura, composición e instalación del revestimiento y la hechura y la calidad de la construcción de las paredes de contención y la base de la piscina. Todos estos factores pueden contribuir al fracaso del revestimiento. La existencia de cualquiera de estos tipos de condiciones en su piscina no es causada por el uso o funcionamiento del limpiafondos. El fabricante no será responsable por reparaciones o reemplazo de cualquiera de estas estructuras o componentes de la piscina del cliente.

El propietario de la piscina debe asumir responsabilidad por las condiciones y el mantenimiento de la superficie de la piscina, el agua y la cubierta.

Antes de instalar el limpiafondos, por favor, tómese un momento para registrar el número de serie. El número está ubicado en la tarjeta de garantía y en la parte trasera del limpiador, cerca de los chorros traseros. Se le pedirá este número cuando se contacte con el Departamento de soporte técnico.

Nº DE SERIE _____

GUARDE ESTAS INSTRUCCIONES

INFORMACIÓN GENERAL

Componentes del limpiafondos

1. Cabezal de limpiafondos
 2. Bolsa de desperdicios
 3. Manguera de barrer (no es necesario en la mayoría de las piscinas)
 4. Conjunto de la manguera de alimentación - no se muestra (secciones de 3-10 pies)
 5. Accesorio de pared
 6. Adaptador de pared
 7. Sello de residuos
- Nota:** El sistema de limpieza se entrega con el sello de residuos instalada en el interior del cabezal de limpieza.
8. Calibrador de caudal

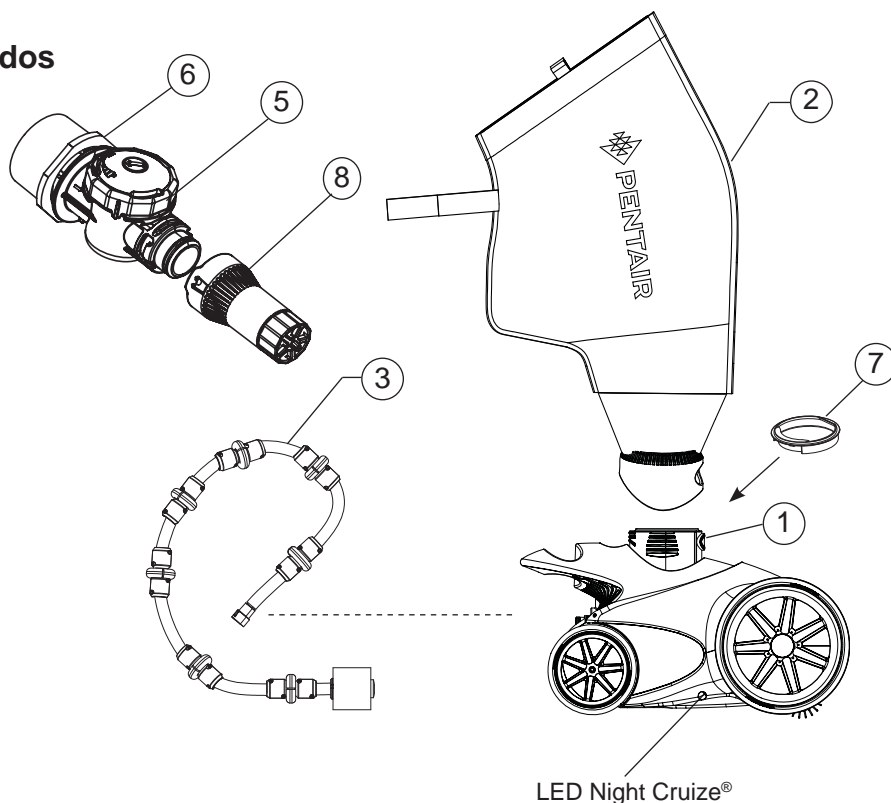

Información general

El limpiafondos de presión lateral RACER™ se mueve a través de una secuencia de recta, derecha e izquierda se vuelve, para ayudar a aumentar su cobertura de la piscina, pasar la aspiradora y fregar toda la piscina.²¹

- Para una limpieza ininterrumpida, el limpiador entrará en modo de reversa cada dos minutos aproximadamente, lo que le permite limpiar toda la piscina de manera eficiente.

NOTA: Antes de instalar y hacer funcionar el limpiafondos lea cuidadosamente esta guía:

1. Siempre desconecte el limpiafondos de la pared de la piscina si la va a limpiar o hacer lavado contracorriente del filtro de la piscina.
2. Luego de limpiar o hacer lavado contracorriente del filtro, haga funcionar el sistema de filtrado durante por lo menos cinco minutos antes de volver a conectar el limpiafondos.
3. Las líneas hidráulicas nuevas deben purgarse antes de instalar el limpiafondos.
4. El limpiafondos no debe usarse para quitar restos de yeso en piscinas nuevas.
5. Siempre quite el limpiafondos antes de que entren personas en la piscina.
6. Siempre manipule el limpiafondos con cuidado.
7. Siempre tome el limpiafondos por la manija, en especial cuando saque la unidad del agua.
8. No manipule el limpiafondos cuando esté en funcionamiento.
9. Siempre saque el limpiafondos de la piscina antes de aplicar tratamientos con químicos (cloro). Como regla general, si el agua de la piscina es riesgosa para nadar, también es riesgosa para el limpiafondos.
10. Con cuidado, corte la manguera de alimentación siguiendo las instrucciones de la página 24.
11. Si sigue estas indicaciones simples, puede ayudar a evitar daños y extender la vida útil de su limpiafondos.
12. Vea "Advertencias e instrucciones de seguridad importantes" en las páginas 19-20 para información adicional acerca de instalación y seguridad.
13. Antes de instalar su limpiafondos RACER: Si hay un clorinador, sistema solar, generador de ozono o sistema de inducción de aire instalado, contáctese con Soporte Técnico al 1-800-831-7133.

INSTALACIÓN

Instalación de la bomba de refuerzo

Por favor, vea las instrucciones incluidas con su bomba de refuerzo para información acerca de la instalación.

Por favor siga detenidamente las instrucciones.

Instalación del accesorio de pared y el adaptador de pared

1. Quite o desconecte cualquier limpiador de piscina existente y/o accesorio de pared.
2. Encienda la bomba de filtrado y la bomba de refuerzo para purgar la línea hidráulica.
3. Apague la bomba del filtro y la bomba de refuerzo.
4. Inserte el adaptador de accesorio de pared en el conducto de retorno enroscado 1-1/2" NPT. Apriete manualmente hasta que esté ajustado. **Véase figura 3.**
5. Alinee el accesorio de pared con la clavija de cierre rápido dentro del adaptador de pared. Empuje el accesorio de la pared en el adaptador hasta que toque el fondo de la pared. Gire $\frac{1}{4}$ en el sentido horario para bloquear el accesorio de pared. **Tire suavemente hacia afuera para un mejor ajuste y así engarzar las clavijas de cierre rápido. Véase la figura 3.**



Figura 3.

Configuración del caudal de agua para el limpiador

IMPORTANTE! Antes de comenzar con el procedimiento **Asegúrese de apagar la bomba del filtro y la bomba de refuerzo.**

1. Fije el calibrador de caudal al accesorio de pared al alinear las dos lengüetas en el calibrador de caudal con las ranuras en el accesorio de la pared. **Véase figura 4.** Empuje y gire el calibrador de caudal en sentido horario hasta que pare, luego tírelo ligeramente fuera de la pared. Asegúrese de que el calibrador de caudal esté bloqueado en su lugar girándolo en sentido antihorario mientras que tira ligeramente el calibrador de caudal. **Véase figura 5.**
- Nota:** El calibrador de caudal no girará cuando esté bloqueado en su lugar.
2. Encienda la bomba del filtro y luego la bomba de refuerzo.
3. Compruebe que el émbolo blanco (dentro del medidor de flujo) esté alineado dentro las caja de calibrador de caudal. **Véase figura 6.**
4. Ajuste la válvula en el accesorio de pared utilizando un destornillador plano al girar la válvula en sentido horario (para reducir el caudal) o en sentido contrario (para incrementar el caudal) de manera tal que el émbolo blanco se alinee con las flechas de las marcas del calibrador de caudal. **Véase figura 7.**
5. Apague la bomba de refuerzo y luego la bomba del filtro.
6. Quite el calibrador de caudal del accesorio de pared al empujar y girar en sentido antihorario y tirar el calibrador hacia fuera.
7. Conecte la manguera a la conexión de la pared. Gire en sentido horario, luego empuje un cuarto y gire para asegurar en su lugar (como se describe en el paso nº 2).

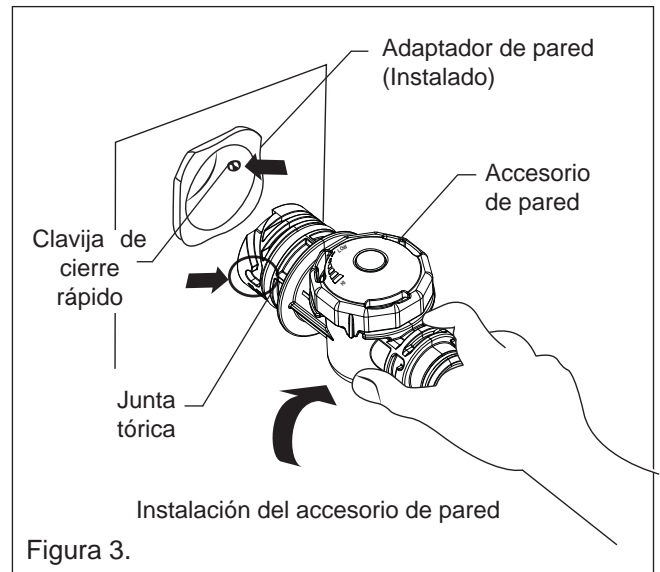

Figura 4.



Figura 5.

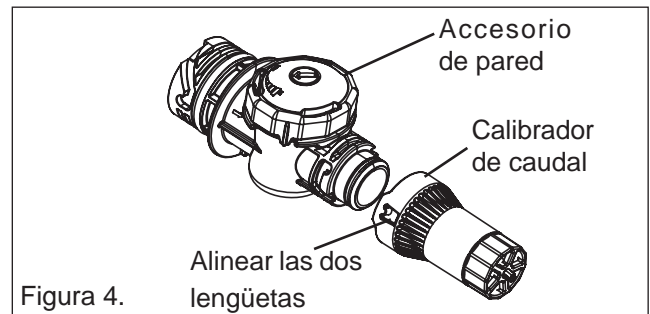

Figura 6.

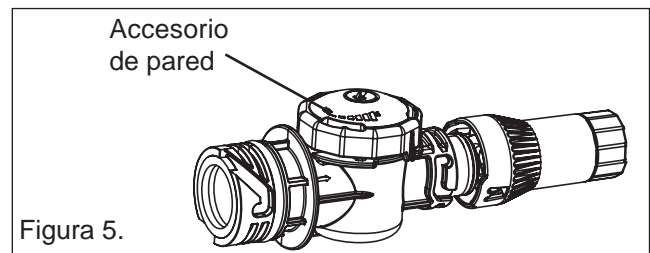

Figura 7.

Cómo calcular la velocidad/RPM del limpiafondos

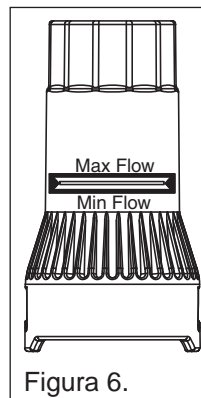
1. Para determinar si el limpiafondos está recibiendo la presión de agua adecuada, apague la bomba del agua y saque cuidadosamente el limpiafondos de la piscina.
2. Con un marcador de tinta, haga una línea negra. atravesando la rueda delantera
3. Pídale a alguien que vuelva a encender la bomba del agua y el compresor mientras pone el limpiafondos justo debajo de la superficie del agua de la piscina.

Nota: Asegúrese de sostener la manguera de barrer (si está instalada) para evitar que se moje, ya que el flujo del agua regresará al regulador de la manguera de barrer cuando se vuelva a encender la bomba.

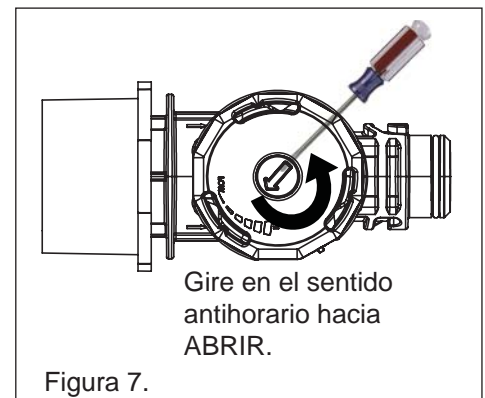
4. **Nota:** Antes de empezar, asegúrese de que la válvula de seguridad no esté funcionando.

Cuente el número de rotaciones completas que haga la marca de la rueda en más o menos un minuto. El número de rotaciones es la velocidad de operación (revoluciones por minuto – RPM) de la limpiafondos.

5. Para obtener el mejor rendimiento, el limpiafondos debe funcionar entre 31 y 33 RPM con la manguera de barrer instalada y entre 33 y 36 RPM sin la manguera.

Si el limpiafondos funciona a menos de 31 RPM con la manguera de barrer instalada o de 33 RPM sin la manguera, llame a su profesional de piscinas local o contacte el Servicio del cliente al 1-800-831-7133.

Si el limpiafondos funciona a 33 RPM o más con la manguera de barrer instalada, o a 36 RPM sin la manguera, en el punto de conexión a la pared, ajuste la válvula como se describe en “Cómo ajustar el flujo del agua al limpiafondos,” en la página 22, hasta que las RPM disminuyan al rango descrito anteriormente.

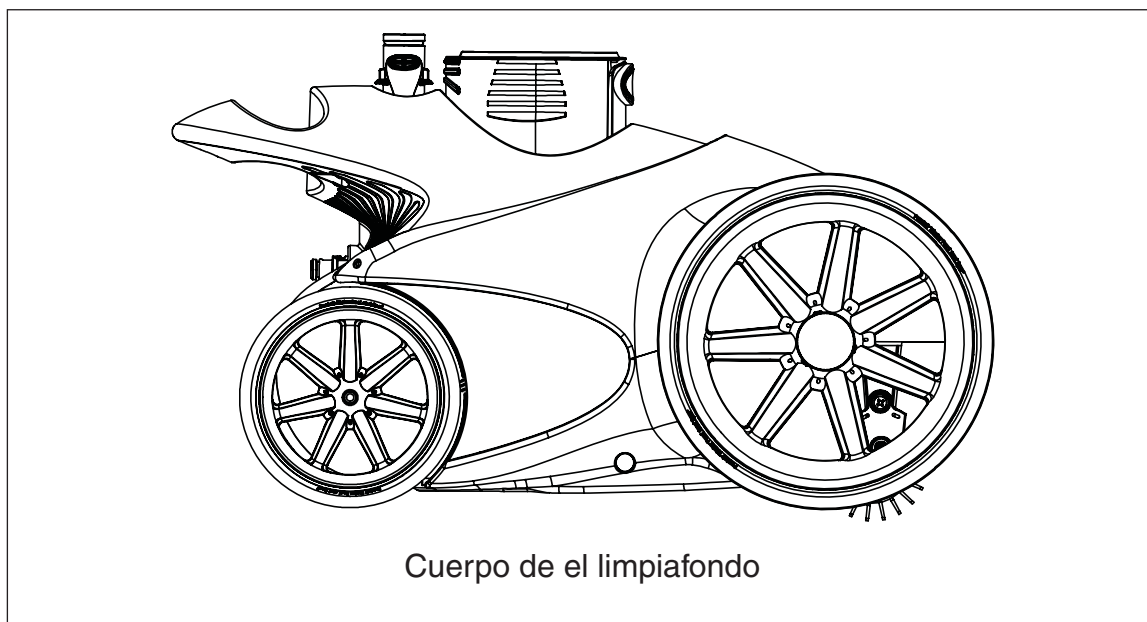

Ajustar el conjunto de la manguera para fijar a la piscina

El conjunto de la manguera consiste en tres (3) de 10 pies. secciones: un (1) tubo de plomo gris suave luz marcado como la sección uno y dos (2) más rígido feed gris oscuro mangueras de marca como la sección dos y tres.

Importante para el rendimiento del limpiador:

mida, corte y arme las secciones de las mangueras tal como se describe en el paso nº 1 y 2. Utilice una tijera fuerte o un cuchillo afilado para cortar las mangueras. Asegúrese de deslizar los flotadores para otro lado al cortar las mangueras. Corte las puntas de las mangueras lo más recto posible.

Paso nº 1: Dimensionado de la manguera sección primera

1. Mida la parte más profunda de la piscina. **Consulte la Figura 8.**

Nota: La rejilla o el desagüe abombado principal es por lo general la parte más profunda. *Si la profundidad es de más de 10 pies, no corte la manguera y vaya al paso nº 2.*

2. Si la profundidad de la piscina es menor a 10 pies, desconecte la manguera de plomo gris claro suave sección primera etiqueta con eslabón giratorio. Corte la manguera de conducción de manera tal que la longitud sea igual a la parte más profunda de la piscina. **Véase Figura 9.**

Ejemplo: Si la piscina tiene una profundidad de 8½ pies, corte 1½ pies de la manguera una sección denominada (ya que la manguera es de 10 pies).

3. Desechar los restos de manguera. Vuelva a conectar la manguera de conducción recién cortada al eslabón giratorio de la manguera de alimentación. Las tres secciones de la manguera deben estar conectadas.

Paso nº 2: Dimensionado de las mangueras dos and tres

1. Fije el conjunto de la manguera al accesorio de pared. **Véase la figura 10.** Luego fije el accesorio de pared (con la manguera) al adaptador de pared. **Véase la Figura 10.** Tome el extremo opuesta del conjunto de la manguera y camine hasta el punto más lejano de la piscina desde el adaptador de pared. **Para evitar el exceso de estiramiento de la manguera, la manguera descansar en la parte superior del agua de la piscina.** Mida la longitud de la manguera que sobra (manguera que se extiende más allá del borde de la piscina). Esto determina cuánto habrá que cortar de secciones dos y tres.
2. Desconecte el conjunto de la manguera de alimentación del adaptador de pared. Desconecte secciones dos y tres del primer eslabón más cerca al accesorio de pared.
3. Cortar la mitad del exceso de longitud total de la manguera de cada manguera de dos secciones y tres etiquetados (armadas con cuatro flotadores) de igual manera. **Las dos secciones de la manguera de alimentación deben ser de la misma longitud después de haber cortado.**

Ejemplo: Si hay 6 pies de manguera restante. Corte 3 pies de la segunda sección y desactivar la sección tres. (la mitad de 6 pies = 3 pies cada una).

Si se corta más de 3 pies de cada punta de la manguera, saque un (1) flotador de cada sección de manguera.

Nota: Para grandes piscinas que necesiten mangueras más largas, tendrá que comprar un (1) kit de manguera adicional P/N 360265 (10 pies de una única manguera). Fije la manguera sobrante al accesorio de pared utilizando el eslabón giratorio proporcionado y las tuercas de red.

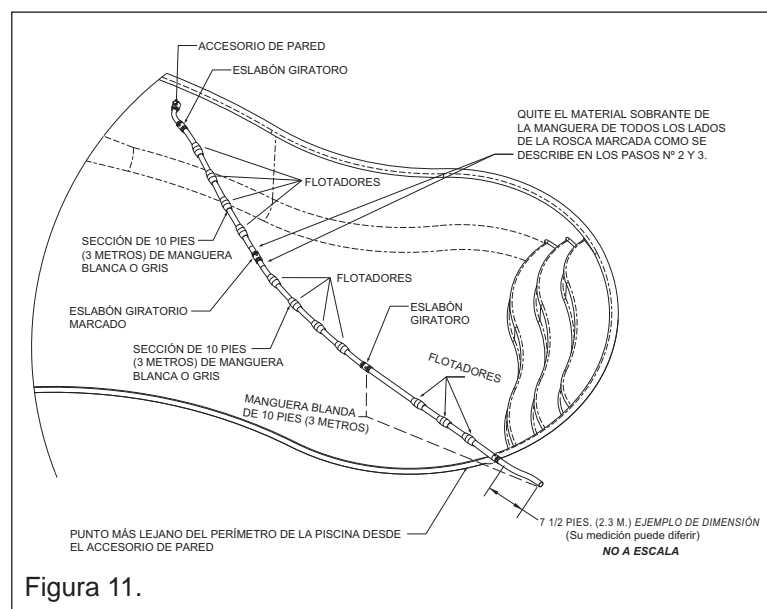
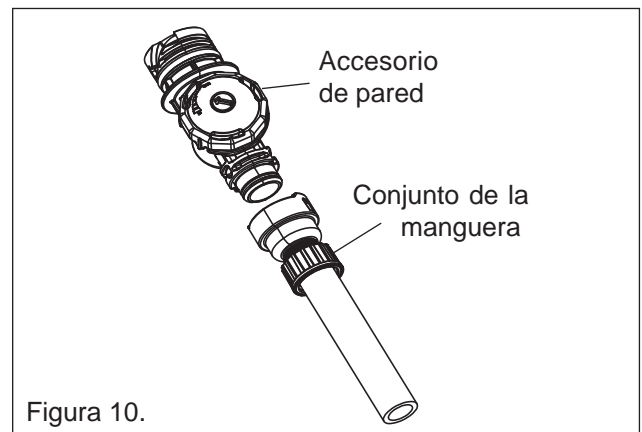
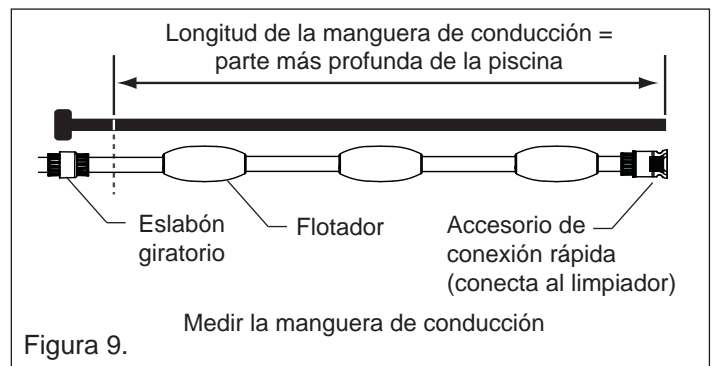
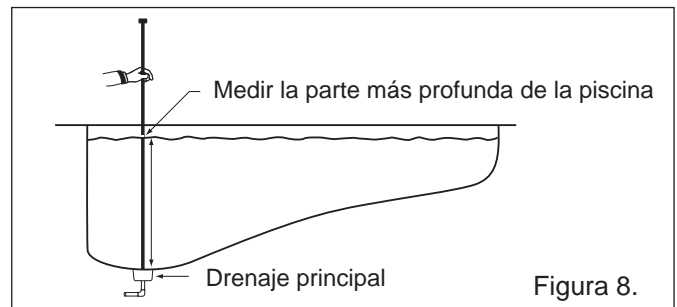

Paso nº 3: Conectar todas las secciones de manguera

1. Luego de haber cortado las secciones de las mangueras a medida, vuelva a conectarlas al empujar el extremo de la manguera sobre las lengüetas del eslabón giratorio.

Nota: Asegúrese de empujar las mangueras hasta el final de las lengüetas.

2. Mueva la tuerca de red hacia la manguera girando en sentido horario y rote hasta que quede ajustada a la manguera. Utilice pinzas si fuera necesario.

Nota: Asegúrese de que el número de carrozas permanecen en el tramo de manguera de dos y tres, como se describe en el paso 2 en la página 23.

3. Para verificar que la manguera está cortada a la medida correcta, vuelva a conectar la manguera y el accesorio de pared al adaptador de pared. Tome el opuesto extremo del conjunto de la manguera y camine hasta el punto más lejano desde el adaptador de pared. La manguera debe alcanzar el borde de la piscina pero no debe extenderse más de 6 pulgadas desde el borde.

4. Ahora puede conectar el limpiafondos a la manguera.

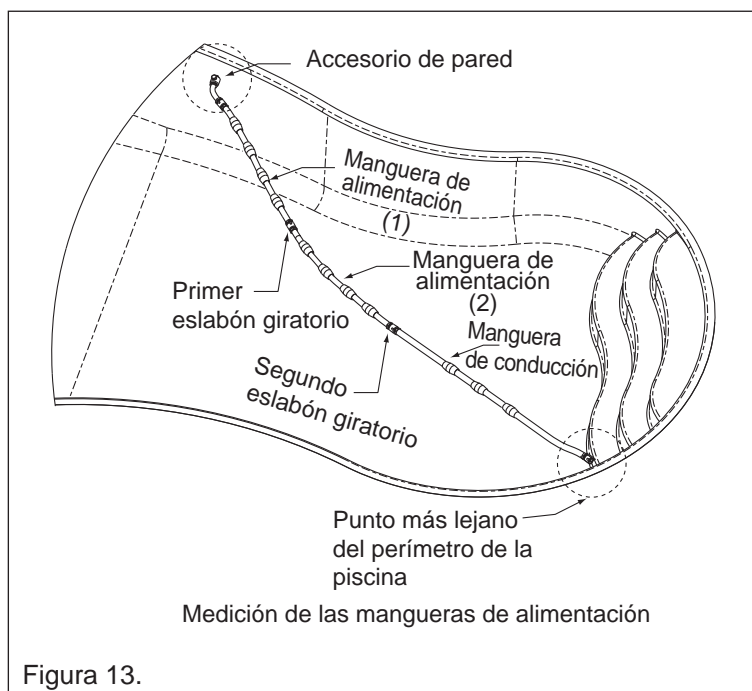
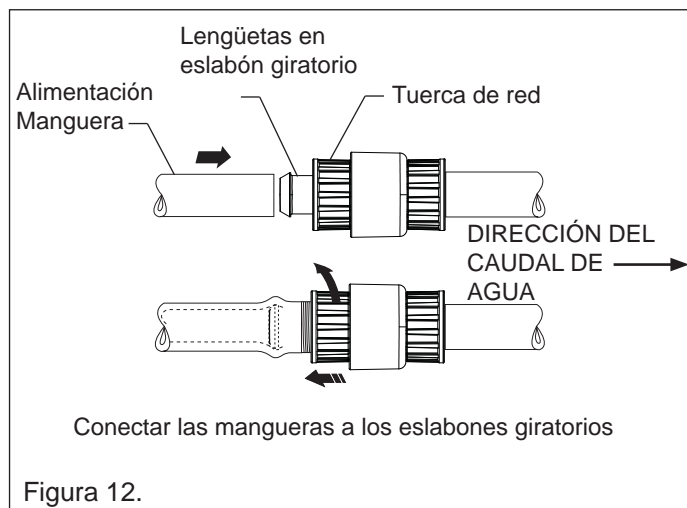

El montaje del limpiador

1. Fije Quick Connect conexión en el extremo de la manguera al tubo de alimentación en el limpiafondos. Asegúrese de que los broches estén agarrados.
2. Fije la bolsa de desperdicios al limpiafondos. Empuje la bolsa sobre el tubo al vacío para ponerlo en su lugar.
3. Revise la lista de verificación antes de usar:
 - Las mangueras están bien cortadas y espaciadas uniformemente.
 - Las tuercas de red están ajustadas a la manguera de alimentación.
 - El accesorio de pared está seguro y en su lugar.
 - La bolsa de desperdicios y el conjunto de la manguera fueron fijados.
 - Asegúrese de que los desechos sello se adjunta. **Véase la figura 14.**

Usando el limpiador

1. Baje el limpiafondos cuidadosamente a la piscina.
2. Encienda la bomba del filtro.
3. Espere por lo menos 60 segundos para quitar el aire de la manguera, luego encienda la bomba de refuerzo.
4. Encienda la bomba de refuerzo.

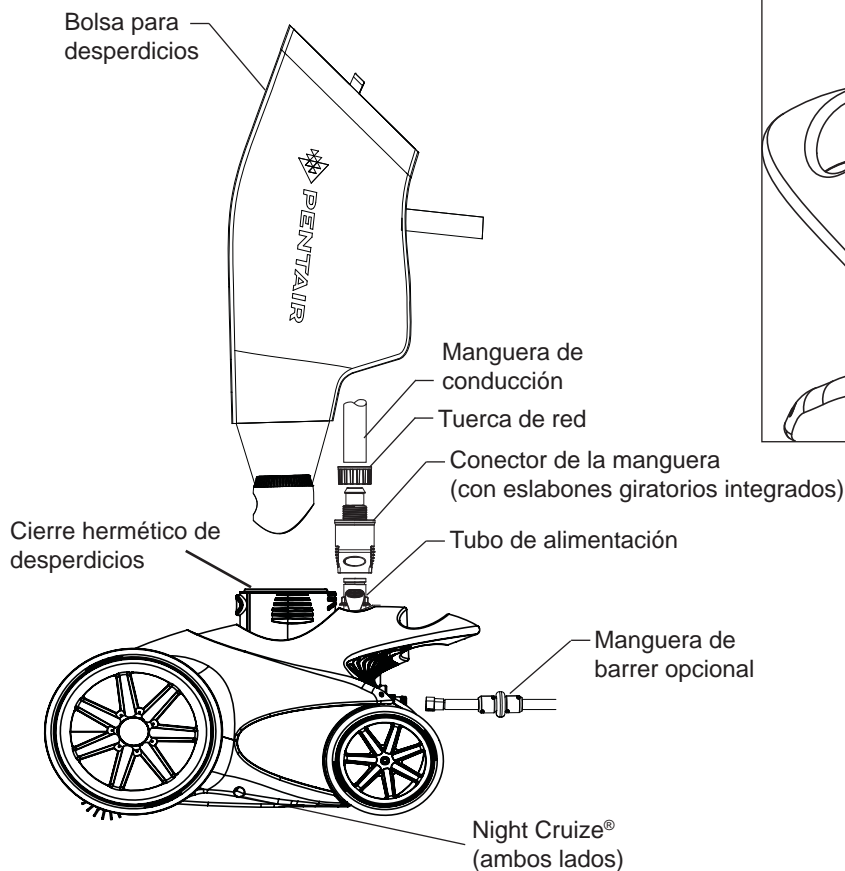

Armado del limpiafondos

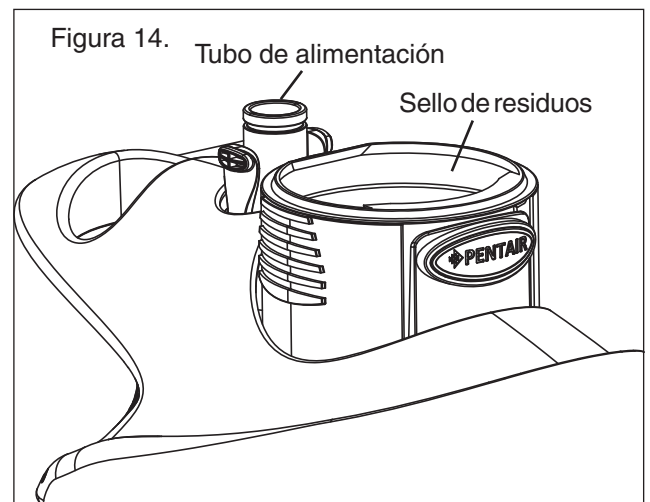

AJUSTES DEL LIMPIAFONDOS Y FUNCIONAMIENTO

Funcionamiento del limpiafondos

Nota: El limpiafondos puede necesitar algunos ajustes mínimos para asegurar que su funcionamiento sea adecuado para obtener el mejor rendimiento posible.

Cuando funciona correctamente, el limpiafondos se desplaza en un patrón aleatorio por la piscina, aspirando y fregando la piscina.

- La capacidad de ascender del limpiador depende de la estructura de la piscina y del caudal de agua.
- Un ciclo de limpieza de una hora es lo recomendable para el tamaño promedio de las piscinas residenciales (15' x 30').
- Tendrá mejor rendimiento en piscinas que no tengan transiciones bruscas entre el fondo de la piscina y las paredes.
- El limpiador se pone en modalidad de reversa aproximadamente cada 2-1/2 minutos por durante aproximadamente 15 segundos.
- Si la piscina tiene muchos desperdicios, haga funcionar el limpiafondos en dos ciclos cortos. Vacíe la bolsa de desperdicios entre los ciclos.

Ajuste del chorro de empuje

El chorro de empuje está en la parte trasera del limpiador, debajo del chorro de la manguera de barrer, y ayuda a potenciar la dirección del limpiador. Véase la figura 15.

Puede que tenga que ajustar el chorro de empuje según el tamaño de la piscina, de manera tal que se obtenga la mayor cobertura del limpiador.

La posición alterna del chorro que se muestra debajo puede fomentar la capacidad de ascender del limpiador.

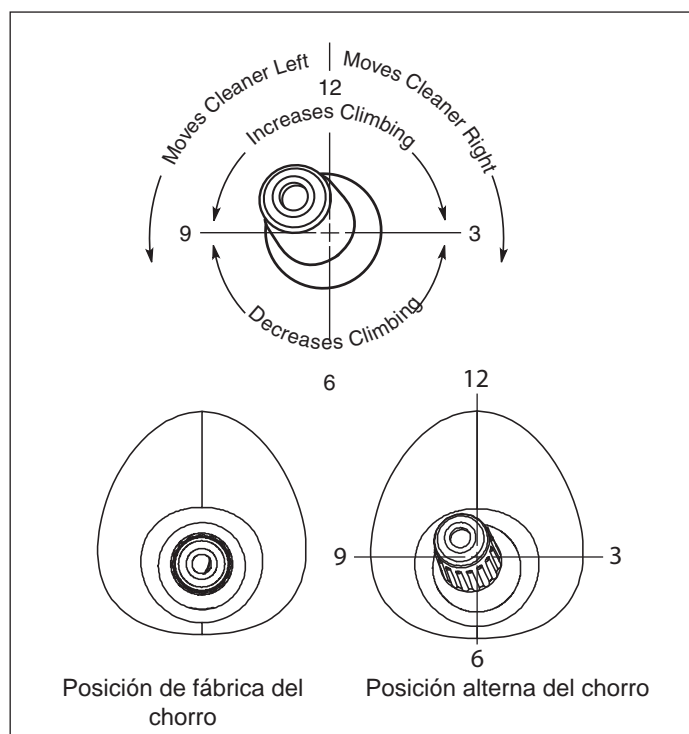
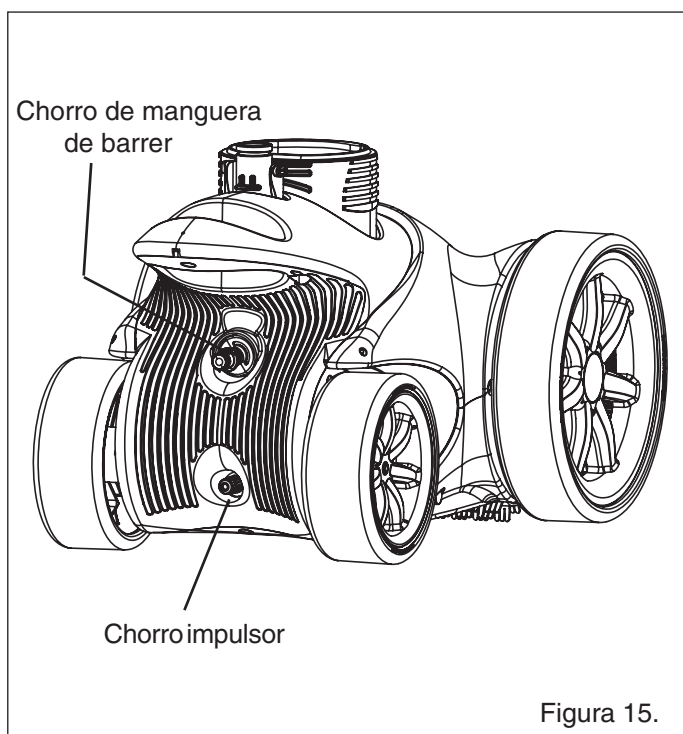

Limpeza de la bolsa de desperdicios

1. Quite el broche de la bolsa de la manguera.
2. Presione la lengüeta del tubo al vacío del limpiador y con cuidado tire hacia arriba para quitar la bolsa del limpiador. Véase figura 16.
3. Abra el cierre de la bolsa al tirar las lengüetas de la tela en la parte de arriba. Sosteniendo el fondo de la bolsa, dé vuelta para vaciar los desperdicios por la parte de arriba. Si fuera necesario, enjuague la bolsa con la manguera.
4. Para cerrar, presione el velcro en la parte superior de la bolsa y recorra con el dedo el largo de la bolsa para que quede cerrada completamente.
5. Asegúrese de que el sello de desperdicios está en el tubo al vacío. Véase figura 14 en página 26.
6. Deslice la boca de la bolsa de desperdicios sobre el tubo al vacío hasta que quede en su lugar.
7. Vuelva a fijar el broche en la manguera de alimentación.
8. Para evitar que la bolsa se doble durante la operación, fije el broche sobre el flotador de la primera línea de alimentación. Deslice el flotador si es necesario.

Nota: Es más fácil vaciar la bolsa de desperdicios cuando está seca. Se puede utilizar una segunda bolsa (comprada por separado) mientras la bolsa de desperdicios se seca.

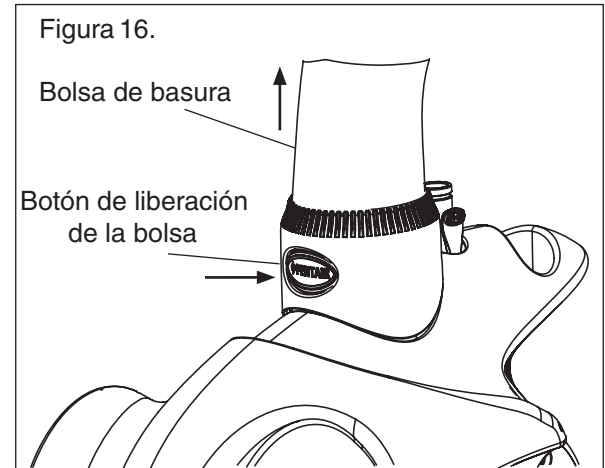
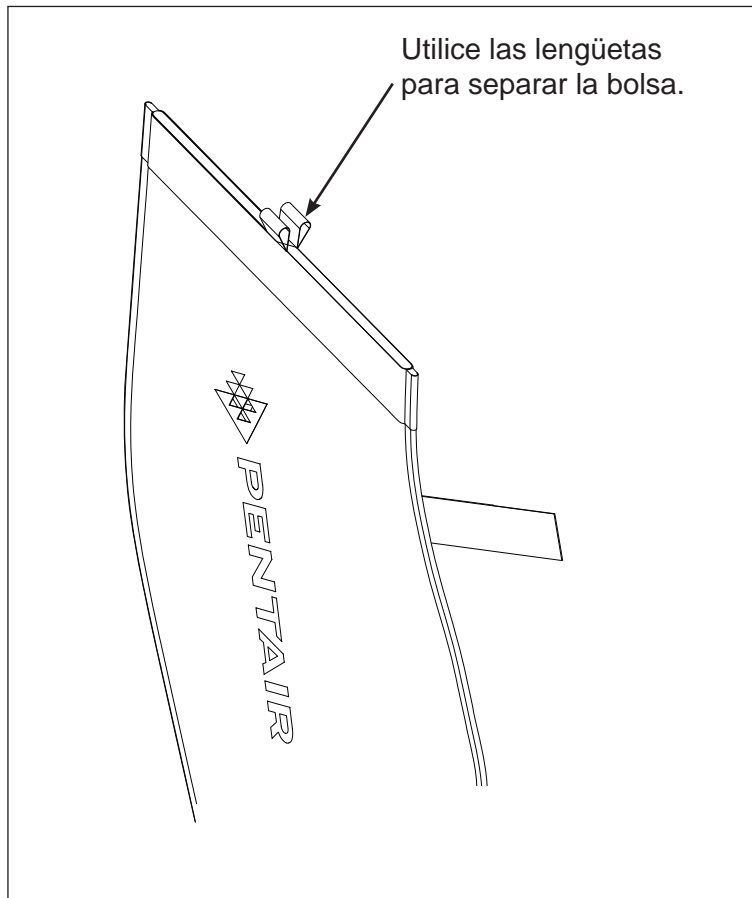

Cómo ajustar el regulador de la manguera de barrer con la manguera de barrer opcional instalada

La manguera de barrer funciona con un movimiento de barrer suave para limpiar los desperdicios de las partes más difíciles de alcanzar, como las esquinas de la piscina.

Nota: 1. No ajuste el regulador de la manguera mientras el limpiafondos esté funcionando. Esto puede dañar el limpiafondos.

2. La manguera de barrer debe ser utilizada para ajustar el regulador de la manguera de barrer.

1. Si prefiere no instalar la manguera de barrer opcional, el limpiafondos quedará listo para funcionar. Para poner la manguera de barrer opcional en el limpiafondos y abrir el regulador de la manguera de barrer, proceda al Paso 2.
2. Para poner la manguera de barrer opcional en el limpiafondos, alinee las pestañas aseguradoras que están dentro del empalme (un accesorio pequeño y redondo que se encuentra en el extremo de la manguera de barrer) con las ranuras correspondientes en el regulador de la manguera de barrer del limpiafondos. Véase la figura 17.
3. El regulador de la manguera de barrer viene de fábrica en la posición de cerrado. Para abrir el regulador de la manguera de barrer, empuje el accesorio de la manguera en el regulador. Cuando no sea posible seguir empujando, gire el empalme de la manguera de barrer **en el sentido de las manijas del reloj** hasta que se detenga (más o menos, a 45 grados). Véase la figura 18. Empuje el empalme de la manguera de barrer, y este quedará en su lugar.
4. Para quitar la manguera de barrer y apagar el regulador, sostenga el empalme de la manguera y gírelo **en contra de las manijas del reloj** hasta que se detenga (más o menos, a 45 grados). Véase la figura 18. Quite el empalme de la manguera de barrer del regulador y guárdelo en un lugar seguro.



Figura 17.



Figura 18.

MANTENIMIENTO

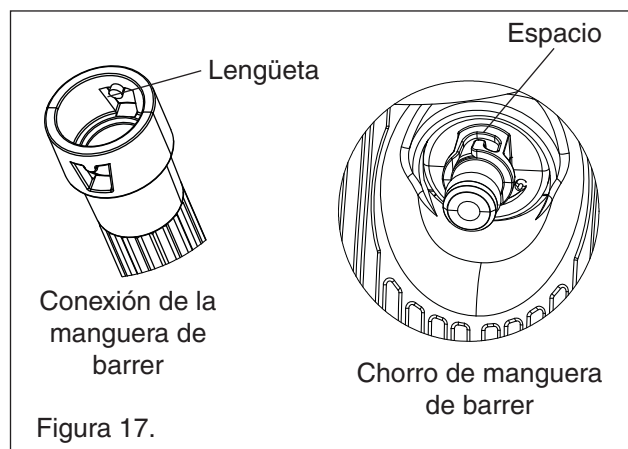
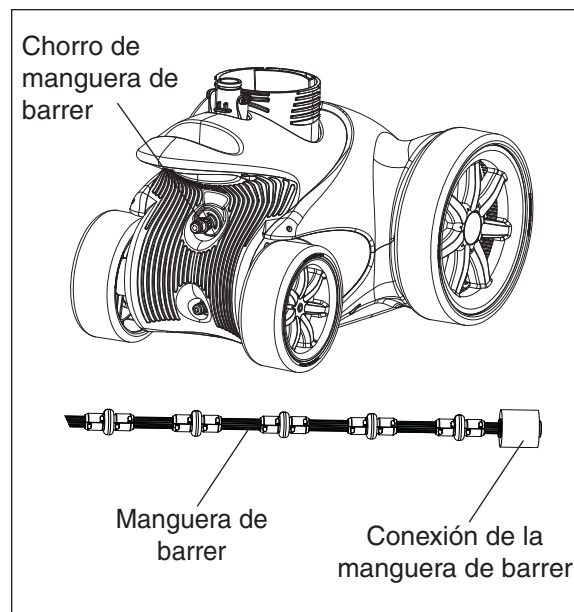
Mantenimiento periódico

Inspeccione con regularidad los componentes del limpiafondos. Reemplazar y/o reparar los componentes desgastados o dañados. No seguir las instrucciones o instalar inadecuadamente el limpiafondos puede ocasionar daños en el limpiador, el revestimiento de la piscina o el revestimiento de vinilo.

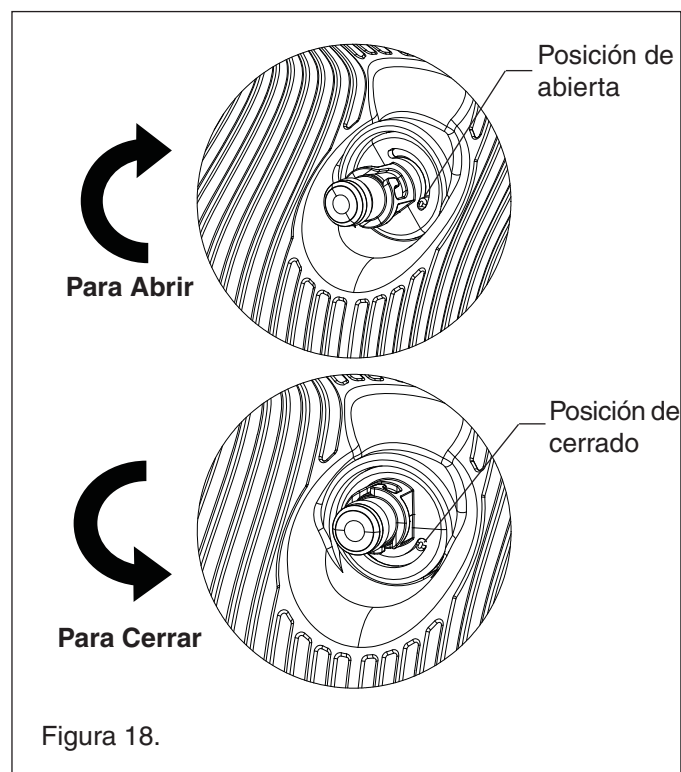
Las siguientes piezas son partes desgastadas que deben ser inspeccionadas periódicamente y reemplazadas cuando se necesite.

Malla del accesorio de pared

Dentro del accesorio de pared hay una filtro de malla de acero inoxidable que actúa como filtro secundario. Esta malla captura los desperdicios que pueden haber pasado por el filtro de la piscina.

Una malla sucia puede ser un indicador de problemas potenciales en el sistema de filtros de su piscina y puede que necesite contactar a su profesional de piscinas local.

Nota: Utilizar el limpiador sin la malla filtro puede dañar al limpiador y de esta manera anular la garantía.

Para limpiar la malla filtro:

1. Apague la bomba de refuerzo y luego la bomba de filtrado.
2. Quite el accesorio de pared del adaptador de pared.
3. Tire la malla desde adentro del accesorio de pared.
4. Enjuague completamente hasta que esté limpia y vuelva a insertarla en el accesorio de pared.
5. Al limpiar, hacer un lavado contracorriente o reparar el filtro de la piscina, limpie además el accesorio de pared luego del primer ciclo del limpiafondos.



Figura 19.

Limpieza de la malla filtro

Llantas

Las llantas están diseñadas para proteger el fondo de la piscina y proporcionar tracción. Las llantas se desgastan y deberán ser reemplazadas ocasionalmente.

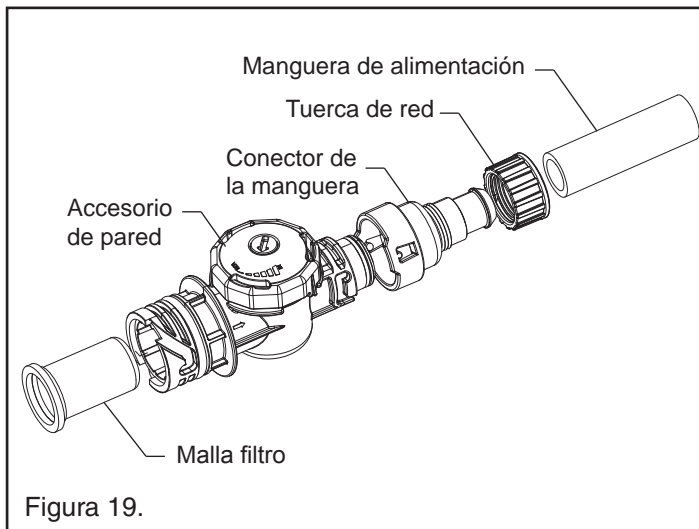
Bolsas de desperdicios

El limpiador viene con una bolsa de propósito general y se utiliza para todos los tipos de desperdicios. Reemplace la bolsa cuando la tela se rompa o se agujeree.

Nota: Para extender la vida útil del limpiafondos, sacarlo de la piscina antes de verter químicos.

Manguera de barrer

La manguera de barrer se proporciona como accesorio opcional para ayudar a mantener limpias las esquinas que son difíciles de alcanzar. Reemplace el depurador de la manguera de barrer si fuera necesario if utilizan.

Juntas rotativas de la manguera de barrer

Su manguera de barrer tiene una serie de juntas rotativas para protegerla. Reemplace las juntas si fuera necesario. Asegúrese de que las juntas rotativas puedan rotar libremente.

Lavado contracorriente del filtro de la piscina

Siempre desconecte el limpiafondos de la pared de la piscina antes de limpiar o hacer lavado contracorriente del filtro de la piscina. Luego de limpiar o hacer lavado contracorriente, deje que el sistema de filtrado de la piscina y la bomba de refuerzo funcionen por al menos cinco minutos para purgar el conducto de retorno antes de volver a conectar el limpiador.

Guardado y preparación para el invierno

Puede dejar el adaptador de pared en la pared y guardar las mangueras rectos, sin áreas pellizcadas. Si usted enrolla la manguera, asegúrese de dejar la manguera estirada al sol de 12 a 24 horas antes de volver a usarla. Utilice el calibrador de caudal para asegurarse de que el caudal sea suficiente para hacer funcionar el limpiador.

[Página en Blanco]

PIEZAS DE REPUESTO

Lista ilustrada de partes del limpiafondos de presión lateral Racer™

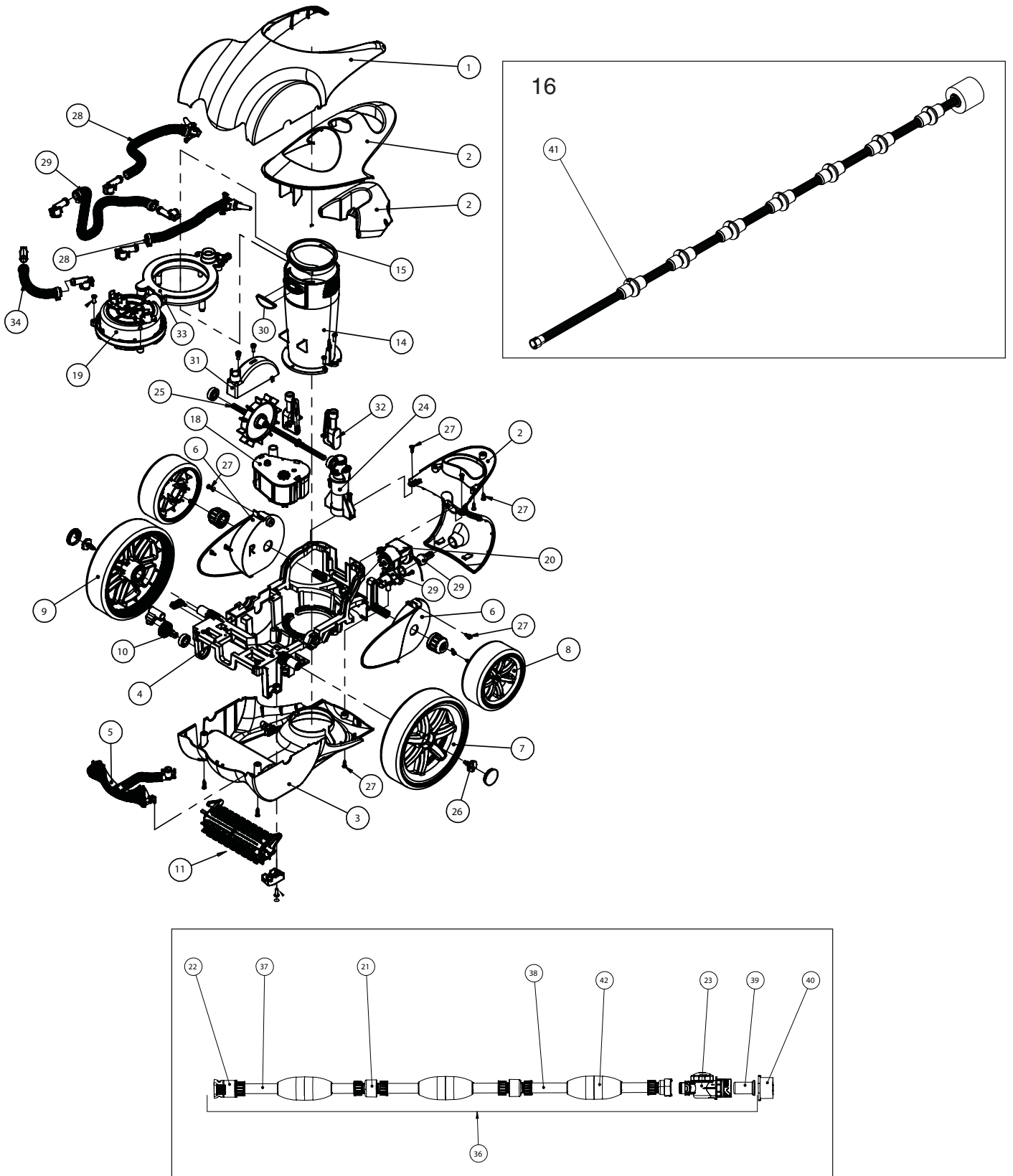

Lista de partes del limpiafondos de presión lateral Racer™

ÍTEM No.	NÚMERO DE PARTE	Descripción	ÍTEM No.	NÚMERO DE PARTE	Descripción
1	360229	Juego de cubierta frontal superior	24	360252	Juego de conector de línea de alimentación
2	360230	Juego de cubierta trasera	25	360253	Juego de eje propulsor
3	360231	Juego de cubierta de fondo	26	360254	Juego de tornillos de rueda
4	360232	Juego de chasis	27	360255	Juego de tornillos
5	360233	Juego de parrilla frontal	28	360256	Juego de mangueras de chorro giratorias
6	360234	Juego de cubierta lateral	29	360257	Juego de solo manguera de empuje trasero
7	360235	Juego de ruedas grandes	30	360258	Juego de botón de goma
8	360236	Juego de ruedas pequeñas	31	360259	Juego de turbina
9	360237	Juego de llantas grandes	32	360260	Juego Venturi múltiple
10	360238	Juego de engranaje del depurador	33	360261	Juego de manejo del agua
11	360239	Juego de depurador	34	360262	Juego de manguera de turbina
12*	360240	Juego de bolsa de desperdicios (sin boca), Gancho y bucle de cierre	35	360263	Juego de afinación
13*	360241	Juego de boca de bolsa de desperdicios	36	360264	Juego de manguera de línea de alimentación Completar
14	360242	Juego de tubo al vacío	37	360265	Juego de manguera con línea de alimentación adicional blanda 3.5m
15	360243	Juego de la válvula de desperdicios	38	360266	Juego de manguera con línea de alimentación adicional dura 3.5m
16	360244	Juego de manguera de barrer	39	E24	Pantalla de los escombros
17	360245	Juego de depurador de la manguera de barrer	40	LL23PM	La pared del adaptador roscado
18	360246	Juego de caja de engranajes	41	EB10G	Barrer anillo de desgaste de la manguera
19	360247	Juego de válvula cronómetro	42	360270	Flotador de línea de alimentación
20	360248	Juego de LED	43*	360268	Juego de juntas tóricas de línea de alimentación
21	360249	Juego de eslabón giratorio de línea de alimentación	44*	360269	Bolsa de desperdicios con cierre mecánico
22	360250	Juego de conector rápido de línea de alimentación	45*	360274	Juego de cuña de la rueda
23	360251	Juego de conector de pared de línea de alimentación			

Nota: (*) No se muestra

RESOLUCIÓN DE PROBLEMAS

Utilice la siguiente información de solución de problemas para resolver potenciales problemas con el limpiafondos de presión lateral RACER™

Problema	Acción correctiva
El limpiafondos no se mueve o se mueve lentamente.	<p>Asegúrese de que la bomba del filtro y la bomba de refuerzo están encendidas y moviendo agua. (Puede que necesite limpiar el sistema de filtrado de su piscina.)</p> <p>Asegúrese de que el filtro del accesorio de pared no tiene desperdicios; puede que necesite quitarlos y enjuagar.</p> <p>Verifique que haya un caudal apropiado utilizando el Calibrador de caudal (provisto). Vea página 22. Ajuste el caudal en el accesorio de pared si fuera necesario. Vea página 22.</p> <p>Verifique todas las mangueras de alimentación y los eslabones giratorios por si hay pérdidas.</p> <p>Verifique que no haya desperdicios atascados en los dientes del engranaje en ninguna de las ruedas delanteras. Con cuidado rote las ruedas delanteras hacia atrás para remover los desperdicios.</p> <p>Verifique si las ruedas traseras giran libremente y en su lugar. Reemplace las ruedas si fuera necesario.</p>
El limpiador queda colgando en los escalones.	Asegúrese de que las ruedas delanteras (grandes) retrocedan aproximadamente cada 2-1/2 minutos.
El limpiafondos se inclina hacia un lado.	<p>Por lo general indica que la bolsa de desperdicios está llena. Vacíe la bolsa de desperdicios (vea página 28).</p> <p>Nota: El limpiafondos a veces se inclinará hacia un lado (en dos ruedas) durante una vuelta del ciclo. Observe el limpiador por algunos minutos para ver si se vuelve a posicionar derecho.</p>
El limpiafondos no retrocede.	<p>Asegúrese de que las ruedas delanteras (grandes) retrocedan aproximadamente cada 2-1/2 minutos.</p> <p>Verifique que haya un caudal apropiado utilizando el Calibrador de caudal (provisto). Vea página 22. Ajuste el caudal en el accesorio de pared si fuera necesario. Vea página 22.</p>
El limpiafondos no asciende.	<p>Verifique la bolsa de desperdicios. Si está llena, vacíe la bolsa de desperdicios.</p> <p>Verifique que haya un caudal apropiado utilizando el Calibrador de caudal (provisto). Vea página 22. Ajuste el caudal en el accesorio de pared si fuera necesario. Vea página 22.</p> <p>Reposicione el chorro de empuje para incrementar el ascenso (vea página 27)</p> <p>Nota: La capacidad de ascender del limpiador depende de la forma de la piscina y el caudal de agua disponible. Ascenderá más fácilmente en piscinas sin ángulos rectos o en la transición del fondo de la piscina a la pared.</p>
Mangueras enredadas o en bucle.	<p>Verifique la longitud de la manguera de alimentación. Si es muy larga es posible que la manguera se enrede o se forme un bucle. Vea la página 24 para el dimensionado de la manguera de alimentación.</p> <p>Asegúrese de que la manguera de alimentación flote en la superficie de la piscina. Los flotadores de la manguera deben estar a una distancia de dos pies. Vea la página 24 para el posicionamiento de los flotadores de la manguera.</p> <p>Asegúrese de que los eslabones giratorios de la manguera giren libremente. Reemplace los eslabones giratorios si están apretados.</p> <p>Asegúrese de que la manguera de alimentación no esté enroscada ni doblada.</p>
La manguera de barrer se atascó en el tubo al vacío.	Asegúrese de que la válvula reguladora de la manguera de barrer esté totalmente abierta. Vea página 29.

RESOLUCIÓN DE PROBLEMAS (Continuación)

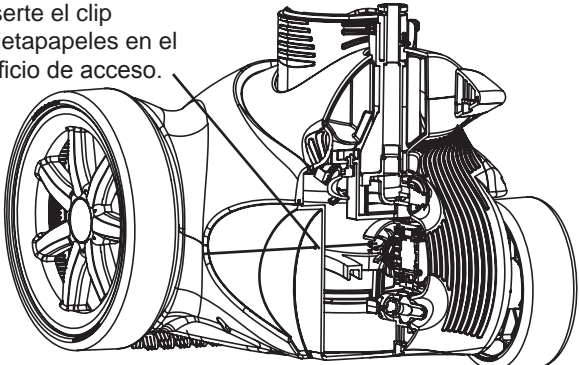
Problema	Acción correctiva
Bomba de refuerzo muy ruidosa	<p>Asegúrese de que la bomba del filtro y la bomba de refuerzo están encendidas y moviendo agua. (Puede que necesite limpiar el sistema de filtrado de su piscina.)</p> <p>Asegúrese de que el accesorio de pared esté correctamente instalado. Si hay pérdidas, puede que haya que reemplazar la junta tórica.</p> <p>Contacte a su profesional de piscinas local, puede que haya un problema con la bomba de refuerzo.</p>
El cepillo frontal del limpiador no gira.	<p>Observe las ruedas delanteras mientras el limpiafondos está funcionando en la piscina. Las ruedas y el cepillo frontal deben rotar simultáneamente.</p> <p>Asegúrese de que el depurador no tenga desperdicios atascados.</p>
Las ruedas traseras se arrastran/no giran.	<p>Asegúrese de que la protección de la rueda esté libre de desperdicios atascados.</p> <p>Nota: Puede que necesite remover la rueda tirando directamente desde la protección para quitar cualquier desperdicio atascado.</p>
Las ruedas traseras se salen.	<p>Reemplace la rueda y la protección de la rueda.</p>
Los LED Night Cruize no se iluminan durante el funcionamiento del limpiafondos. (Nota: El funcionamiento de los LED no afecta el rendimiento del limpiafondos.)	<p>Los desperdicios pueden estar obstruyendo la turbina del generador. Para limpiar los desperdicios de la turbina del generador: Localice el orificio de acceso debajo de la rueda trasera izquierda al quitar la rueda tirando directamente del limpiador. Utilice un clip sujetapapeles largo e insértelo aproximadamente 2 pulgadas hacia adentro del orificio de acceso y continúe hasta que se sienta la paleta de la turbina del generador y mueva el clip sujetapapeles hasta que la paleta rote. Rote la paleta varias veces con el clip sujetapapeles para quitar los desperdicios.</p> <p>Inserte el clip sujetapapeles en el orificio de acceso.</p> 

RESOLUCIÓN DE PROBLEMAS (Continuación)

Piscinas revestidas con vinilo y con ángulos de transición agudos

En algunas piscinas con secciones profundas, el ángulo de transición de la parte profunda a la poco profunda puede causar que el limpiafondos tenga dificultad en hacer la transición en ese ángulo. En este caso, puede que tenga que insertar una cuña en cada uno de los bordes de las ruedas, para que el limpiafondos pueda hacer la transición. Las cuñas proporcionadas crean un desnivel en la llanta y ayudan a que el limpiafondos no se obstruya. No son necesarias para todas las piscinas.

Nota: Instale cada cuña horizontalmente y alineadas entre sí. Si las cuñas no se alinean entre sí pueden causar que el limpiafondos tenga dificultades con el ángulo de transición. Esto es importante para el buen funcionamiento del limpiafondos. Véase la figura 20.

1. Instale una cuña en cada uno de los bordes de las llantas: Para instalar la cuña, empuje las gomas de las ruedas plásticas y presione el inserto firmemente en el borde entre la goma y la rueda. La parte lisa del extremo inferior de la cuña debe insertarse primero, desde afuera hacia adentro de las ruedas del limpiafondos. Véase la figura 21. Asegúrese de que las ranuras en las ruedas y las de la parte de abajo de la cuña se aseguren entre sí.
2. Presione la cuña hacia el frente del cuerpo del limpiafondos hasta que se asiente detrás del borde de la goma. Véase la figura 20.

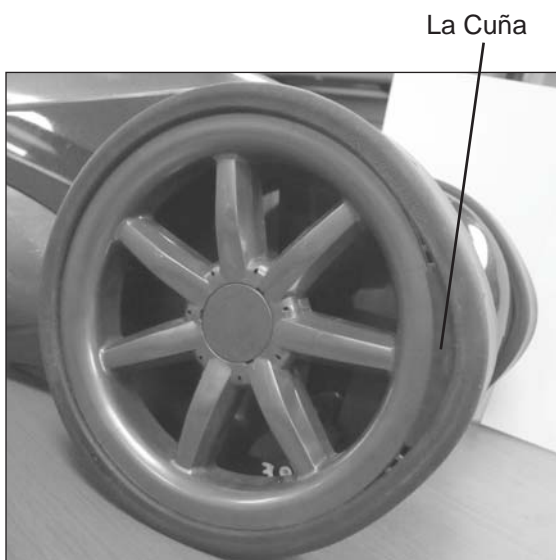

Figura 20.



Figura 21.