

Informaciones de equipo



© Sealed Air Corporation 2011, BP15, EI_BP15_ES_0711.fm

ÍNDICE:

DESCRIPCIÓN Y CARACTERÍSTICAS PRINCIPALES
DIMENSIONES
CARACTERÍSTICAS TÉCNICAS
CONFIGURACIÓN

Sealed Air S.L.

**C/ Antonio Machado, 78-80
Edificio Australia - Planta Baja
E-08840 Viladecans (Barcelona)
España**

Telephone: +34 93 635 20 00
Telefax: +34 93 635 21 11
cryovac.spamkt@sealedair.com
www.sealedair-emea.com

® Reg. U.S. Pat. & TM Off. © Sealed Air Corporation 2011. All rights reserved. Printed in Switzerland
The "9 Dot Logo" and "Sealed Air" are registered trademarks of Sealed Air Corporation (US).
No part of this manual may be reproduced or transmitted to any party without prior expressed written consent from Sealed Air Corporation.

1 Descripción y características principales

1.1 Descripción

El presentador de bolsas Sealed Air BP15 reemplaza a la gama BD04/06. Ha sido especialmente diseñado para incrementar la producción en la carga manual de productos FM (carne fresca cruda) en bolsas Sealed Air Cryovac®. BP15 es de construcción compacta y puede alojar hasta 6 bobinadoras de bolsas en 2 hileras verticales así como hasta 6 cajas de bolsas o contenedores de acero inoxidable, según fuesen los requerimientos del cliente.

El presentador de bolsas BP15 puede alojar todas las bobinadoras de bolsas de la gama actual, bobinadora de bolsas eléctrica BW550; bobinadoras de bolsas manuales BL18M, BOR-S y BOR-L y puede emplearse con toda la gama actual de cargadoras LU, LU04, LU04P, LU06, LU06P y LU15.

La construcción es sencilla y robusta. Todos los elementos críticos están tratados contra el entorno corrosivo frecuentemente encontrado en las naves de producción y envasado de alimentos. Diseñada con el propósito centrado en la ergonomía, seguridad e higiene, es fácil de operar y de limpiar, sencilla de mantener y cumple toda la legislación europea pertinente a la seguridad e higiene.

1.2 Características principales

Presentador de bolsas BP15

- Reemplaza a la gama BD
- Acrecienta la ergonomía e higiene
- Puede equiparse con hasta 6 bobinadores de bolsas
- Puede equiparse con varias cajas de plástico o de acero inoxidable, hasta 6 unidades

2 Dimensiones

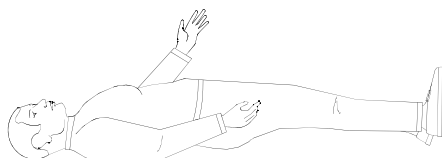
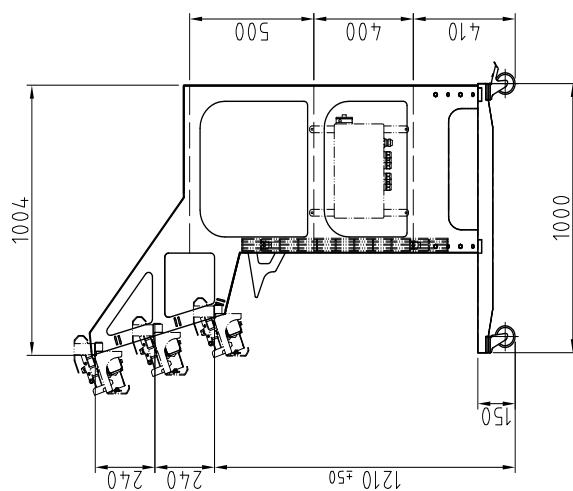
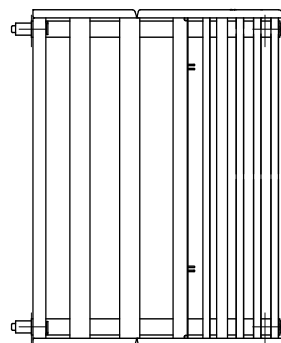
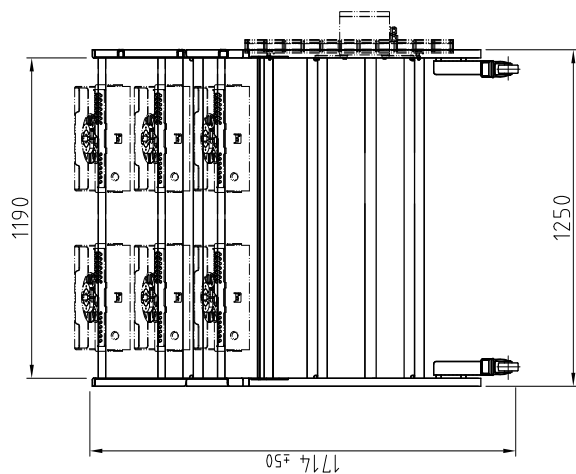

Números de posición de las bobinadoras del bolsos (vista frontal)

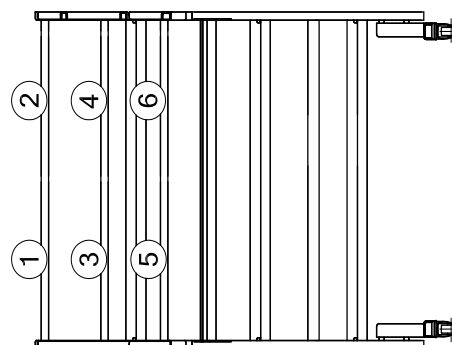

Fig. 2-1, Dimensiones del presentador de bolsas BP15

3 Características técnicas

3.1 Dimensiones de la máquina

Largo, ancho y alto Véanse los planos de distribución de la máquina

3.2 Peso

Peso 85 Kg. aprox.
(sin bobinadoras de bolsas ni cajas)

3.3 Características operativas

3.3.1 Dimensiones del producto

BP15 / BW550E

Dimensiones del producto conforme a los tamaños de las bolsas

3.3.2 Detalles de la bolsa

BP15

Tipo de caja de bolsas Sólo caja estándar
(caja Jumbo no es aplicable)

BW550 y BW18M

Largo 250 - 1.067 mm
Ancho 230 - 550 mm (bolsas con cinta)
Tipo(s) de bolsa Todas las bolsas con cinta Sealed Air Cryovac® para el mercado de carnes frescas

3.3.3 Detalles funcionales

Permite la manipulación de 6 tipos de bolsas como máximo a una velocidad de hasta 15 bolsas por minuto según fuese el tipo de surtidor empleado.

4 Configuración

4.1 Estándar

- BP15, bastidor básico sin bobinadora de bolsas, sin cajas
- Manual técnico

4.2 Versiones

- No existen otras versiones

4.3 Opciones

- Hasta 6 bobinadoras de bolsas por bastidor básico:
 - Bobinadora de bolsas BW550 con unidad de alimentación (1 unidad puede alimentar hasta 6 bobinadoras de bolsas BW550) y Declaración de Conformidad CE
 - BW18M, bobinadora de bolsas manual
 - BOR-S, presentador de bolsas en diente de sierra
 - BOR-L, presentador de bolsas en diente de sierra
- Hasta 6 cajas de bolsas por bastidor básico:
 - Caja de plástico, amarilla, 600x400x220
 - Caja de plástico, blanca, 630x530x203
 - Contenedor de bolsas 560 (acero inoxidable) 600x560x200
- Kit de repuestos (recomendado sólo para BW550)

4.4 Conjuntos recomendados

- BP15 + LU15