

NSI

R134a

**Enfriadoras de condensación por aire
Con compresor de tornillo INVERTER y Ventiladores axiales
Potencia frigorífica de 262 a 1.249 kW**



Aermec participa en el Programa EUROVENT: LCP/A/P/R. Los productos aludidos se encuentran en el sitio www.eurovent-certification.com



LA MÁS ALTA EFICIENCIA ESTACIONAL

tornillo inverter

Características

- Disponible en 14 tamaños.
- Versión solo frío.
- Gas R134a.
- Compresor de tornillo INVERTER de nueva generación:
 - Con regulación continua de la potencia frigorífica del 15 al 100%.
 - Con control automático de la relación de compresión.
 - Con control del nivel de aceite optoelectrónico.
- Inverter CA.
- Enfriado por el refrigerante.
- Con control del campo operativo.
- Con data logger integrado.

Versión de alta eficiencia "A"

- Límites operativos hasta 46 °C de temperatura del aire ambiente.
- Compartimento del compresor oportunamente insonorizado para un funcionamiento más silencioso.
- Válvula electrónica.
- Evaporador de haz de tubos de expansión seca, optimizado para el gas R134a.
- Ventiladores axiales extremadamente silenciosos con opción:
 - **M** ventiladores mejorados.
 - **J** ventiladores inverter.

- Posibilidad de tener un grupo de bombas (vea el configurador) que comprende:
 - 1 bomba.
 - 1 bomba más 1 de reserva.
 - dos vasos de expansión de 25 litros.
- Regulación con microprocesador.
- Pantalla plurilingüe.
- Dimensiones compactas.
- Mueble metálico de protección con pintura poliéster anticorrosión.

Accesorios

- **AER485P1:** Interfaz RS-485 para los sistemas de supervisión con protocolo MODBUS.
- **AVX:** Soportes antivibración con resortes. Si quiere informarse sobre la compatibilidad de los AVX, consulte el manual técnico.
- **DCPX:** Dispositivo para bajas temperaturas, que permite un funcionamiento correcto, en enfriamiento, con temperaturas exteriores por debajo de los 19 °C y hasta -10 °C. De serie, para versiones D, L, y E.
- **KRS:** La resistencia eléctrica de los intercambiadores se debe instalar en la fábrica.
- **KRSDS/KRSREC:** El accesorio comprende la resistencia eléctrica del evaporador más la resistencia eléctrica de los recuperadores.
- **GP:** Rejilla de protección; protege la batería externa de golpes ocasionales y provee una protección eficaz contra el granizo. Se debe instalar en la fábrica.

- **PRV3:** Permite realizar a distancia las operaciones de mando de la enfriadora.
- **RIFNS:** Refasador de corriente. Conectado en paralelo al motor, permite una reducción de la corriente absorbida (10% aprox.). Solo es posible instalarlo en fase de fabricación y por tanto debe ser solicitado en fase de pedido.
- **AERWEB300:** El dispositivo AERWEB permite el control de una enfriadora por medio de cualquier PC conectado a algún buscador de Internet.
 - AERWEB300-6:** Web server para monitorizar y controlar como máximo 6 dispositivos en red RS485
 - AERWEB300-18:** Web server para monitorizar y controlar como máximo 18 dispositivos en red RS485.
 - AERWEB300-6G:** Web server para monitori-

- zar y controlar como máximo 6 dispositivos en red RS485 con modem GPRS integrado.
- **AERWEB300-18G:** Web server para monitorizar y controlar como máximo 18 dispositivos en red RS485 con modem GPRS integrado.
- **AK: ACUSTIC KIT** (sólo en las versiones L-E). Este accesorio permite una mayor reducción del ruido. Sólo se puede instalar en fase de fabricación de la máquina, por tanto hay que solicitarlo en la fase de pedido.
- **MULTICHILLER:** Sistema de control para el mando, el encendido y el apagado de cada una de las enfriadoras en una instalación en la cual se hayan instalado varios aparatos en paralelo, asegurando siempre un caudal constante para los evaporadores.

Compatibilidad accesorios

	1251	1401	1601	1701	1801	2502	2802	3202	3402	3602	4203	4803	5103	5403
GP300M *	1	✓	✓	✓										
GP400M *	1			✓	✓									
GP500B *	1					✓	✓							
GP300M+GP300M *	1							✓						
GP400M+GP400M *	1								✓	✓				
GP300M+GP300M+GP300M *	1										✓	✓		
GP400M+GP400M+GP400M *	1												✓	✓
DCPX	69	69	69	69	69	73	73	73	73	73	73+69	73+69	73+76	73+76
KRS	2	✓	✓	✓	✓	✓	✓	✓	✓	✓	✓	✓	✓	✓

1. Accesorio aplicable sólo en fábrica
2. Contacto en fábrica

Selección de la unidad

Combinando de manera adecuada las diferentes opciones disponibles, es posible configurar cada modelo para satisfacer las necesidades más específicas de las instalaciones.

Configurador de campos:

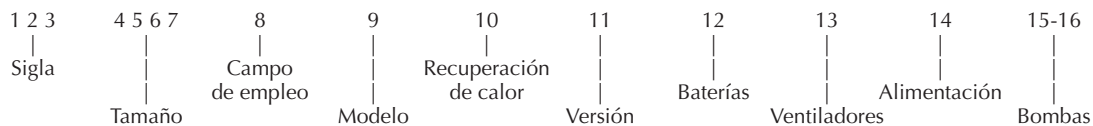

Sigla:

NSI

Tamaños:

1251, 1401, 1601, 1701, 1801, 2502, 2802, 3202, 3402, 3602, 4203, 4803, 5103, 5403

Campo de empleo:

X - R134a VT electrónica y temp. mínima del agua producida hasta +4 °C (para temperaturas inferiores contacte con la sede)

Modelo:

° - Solo frío

Recuperadores de calor:

° - Sin recuperadores

Versión:

A - Alta eficiencia

Baterías:

° - Aluminio
R - Cobre
S - Cobre estañado
V - Aluminio pintado

Ventiladores:

° - Estándar
M - Mejorados
J - Inverter

Alimentación:

° - 400 V / 3 / 50 Hz con fusibles

Bombas:

00 - Sin grupo de bombeo
PA - Grupo de bombeo (Bomba A)
PB - Grupo de bombeo (Bomba A y bomba de reserva)
PC - Grupo de bombeo (Bomba C)
PD - Grupo de bombeo (Bomba C y bomba de reserva)
PE - Grupo de bombeo (Bomba E)
PF - Grupo de bombeo (Bomba E y bomba de reserva)
PG - Grupo de bombeo (Bomba G)
PH - Grupo de bombeo (Bomba G y bomba de reserva)
PJ - Grupo de bombeo (Bomba J)
PK - Grupo de bombeo (Bomba J y bomba de reserva)

Datos técnicos

Mod. NSI	Vers		1251	1401	1601	1701	1801	2502	2802	
Potencia frigorífica	A	kW	262	302	333	374	416	526	591	
Potencia total absorbida	A	kW	88	100	112	127	140	173	199	
Caudal de agua	A	l/h	45240	52110	57370	64490	71800	90720	102170	
Pérdidas de carga	A	kPa	36,0	46,9	25,2	37,1	33,5	47,3	58,8	
EER	A	W/W	2,98	3,02	2,96	2,95	2,97	3,03	2,97	
ESEER	A	W/W	4,69	4,68	4,64	4,63	4,67	4,78	4,69	
Alimentación		V/ph/Hz	430/3/50Hz							
Corriente absorbida total	A	A	140	159	179	202	223	275	315	
Corriente máxima (FLA)	A	A	180	211	242	275	309	357	416	
Corriente de arranque (LRA)	A	A	18	18	18	20	20	119	119	
Parcialización	A	%	24-100	20-100	18-100	17-100	15-100	12-100	12-100	
Compresores	A	tipo	tornillo inverter							
		n°	1	1	1	1	1	2	2	
Refrigerante	A	tipo	R134a							
Circuito frigorífico	A	n°	1	1	1	1	1	2	2	
Caudal de aire	A	m³/h	116000	110000	106000	145000	136000	180000	173000	
Ventiladores	A	tipo	Axiales							
Evaporador	A	n°	6	6	6	8	8	10	10	
	A	tipo	multitubular							
Máxima del aire exterior		n°	1	1	1	1	1	1	1	
Potencia sonora	A	dB(A)	94,9	96,7	98,5	98,2	97,8	97,9	99,7	
Máximo aire externo		°C	46	46	46	46	46	46	46	

Mod. NSI	Vers		*3202	*3402	*3602	*4203	*4803	*5103	*5403	
Potencia frigorífica	A	kW	666	748	833	906	999	1122	1249	
Potencia total absorbida	A	kW	224	253	280	299	337	380	420	
Caudal de agua	A	l/h	114730	128970	143600	156340	172100	193460	215410	
Pérdidas de carga	A	kPa	25,2	37,1	33,5	46,9	25,2	37,1	33,5	
EER	A	W/W	2,97	2,95	2,98	3,03	2,97	2,95	2,98	
ESEER	A	W/W	4,64	4,63	4,67	4,76	4,64	4,63	4,67	
Alimentación		V/ph/Hz	430/3/50Hz							
Corriente absorbida total	A	A	358	403	446	476	537	605	669	
Corriente máxima (FLA)	A	A	483	550	618	632	725	825	927	
Corriente de arranque (LRA)	A	A	121	126	126	225	225	232	232	
Parcialización	A	%	9-100	9-100	9-100	7-100	7-100	7-100	7-100	
Compresores	A	tipo	tornillo inverter							
		n°	2	2	2	3	3	3	3	
Refrigerante	A	tipo	R134a							
Circuito frigorífico	A	n°	2	2	2	3	3	3	3	
Caudal de aire	A	m³/h	212000	290000	272000	330000	318000	435000	408000	
Ventiladores	A	tipo	Axiales							
Evaporador	A	n°	12	16	16	18	18	24	24	
	A	tipo	multitubular							
Máxima del aire exterior		n°	2	2	2	3	3	3	3	
Potencia sonora	A	dB(A)	101,5	101,2	100,8	101,5	103,3	103,0	102,6	
Máximo aire externo		°C	46	46	46	46	46	46	46	

* Los modelos no están certificados EUROVENT

Datos declarados según UNI 14511:2011

■ Refrigeración:	
- temperatura agua entrada	12 °C;
- temperatura agua de salida	7 °C;
- temperatura del aire exterior	35 °C;
- Δt =	5 °C.

Potencia sonora

Airlan determina el valor de la potencia sonora en base a las medidas efectuadas según la normativa UNI EN ISO 9614-2, respetando las exigencias de la certificación Eurovent.

Presión sonora

Presión sonora en campo abierto, a 10 m de distancia de la superficie exterior de la unidad (según la normativa UNI EN ISO 3744)

Dimensiones (mm)

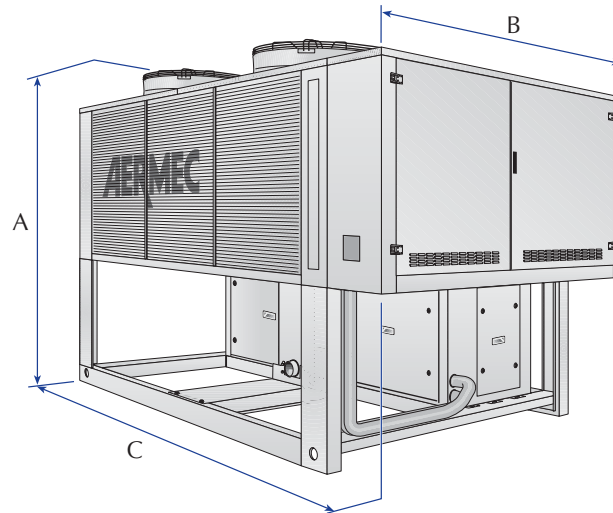

Mod. NSI			1251	1401	1601	1701	1801	2502	2802	3202	3402	3602	4203	4803	5103	5403
Altura	A	mm	2450	2450	2450	2450	2450	2450	2450	2450	2450	2450	2450	2450	2450	2450
Ancho	B	mm	2200	2200	2200	2200	2200	2200	2200	2200	2200	2200	2200	2200	2200	2200
Profundidad	C	mm	3780	3780	3780	4770	4770	5750	5750	7160	9140	9140	10540	10540	13510	13510
Peso en vacío		kg	2979	3082	3252	3763	3956	5407	5562	6493	7464	7850	9194	9704	11155	11734