



V2 S.p.A.

Corso Principi di Piemonte, 65/67 - 12035 RACCONIGI (CN) ITALY

tel. +39 01 72 81 24 11 fax +39 01 72 84 050

info@v2home.com www.v2home.com



IL n. 311-1
EDIZ. 01/10/2008

HYPERFOR

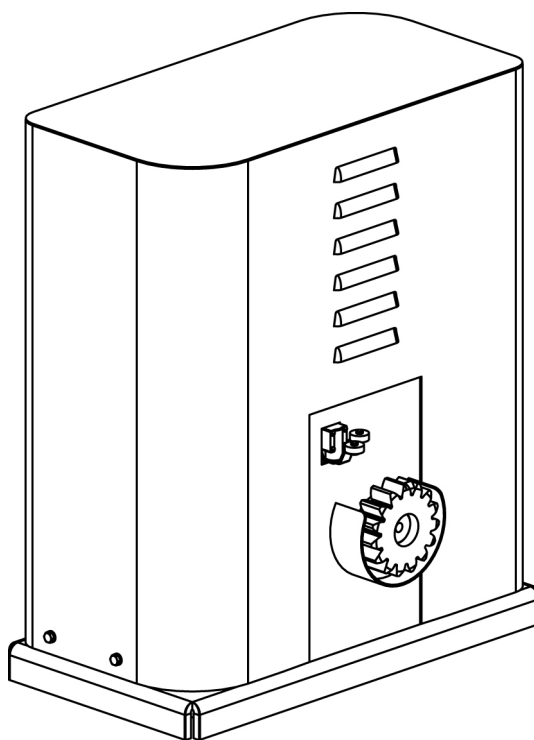

- I** ATTUATORE Elettromeccanico trifase per cancelli scorrevoli fino a 4000 kg di peso
- GB** ELECTROMECHANICAL THREE-PHASE ACTUATOR FOR SLIDING GATES OF UP TO 4000 KG OF WEIGHT
- F** ACTIONNEUR ÉLECTROMÉCANIQUE TRIPHASÉ POUR PORTAILS COULISSANTS JUSQU'À 4000 KG
- E** ACTUADOR ELECTROMECAÁNICO TRIFÁSICO PARA CANCELAS DESLIZABLES HASTA DE 4000 KG DE PESO

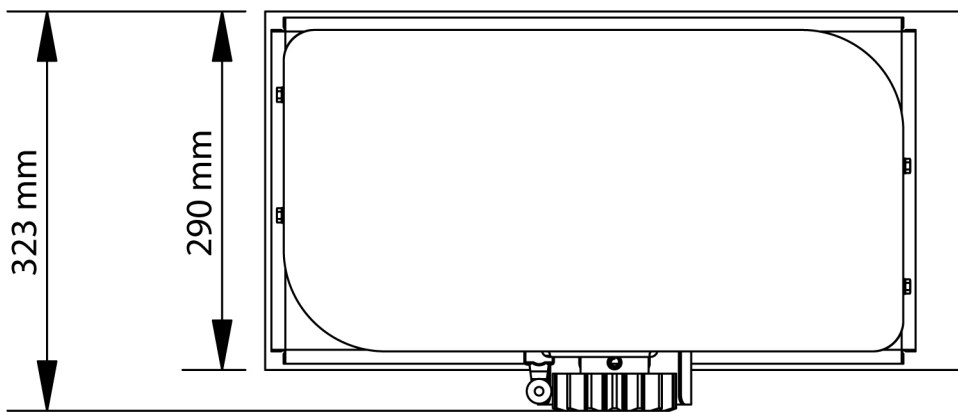
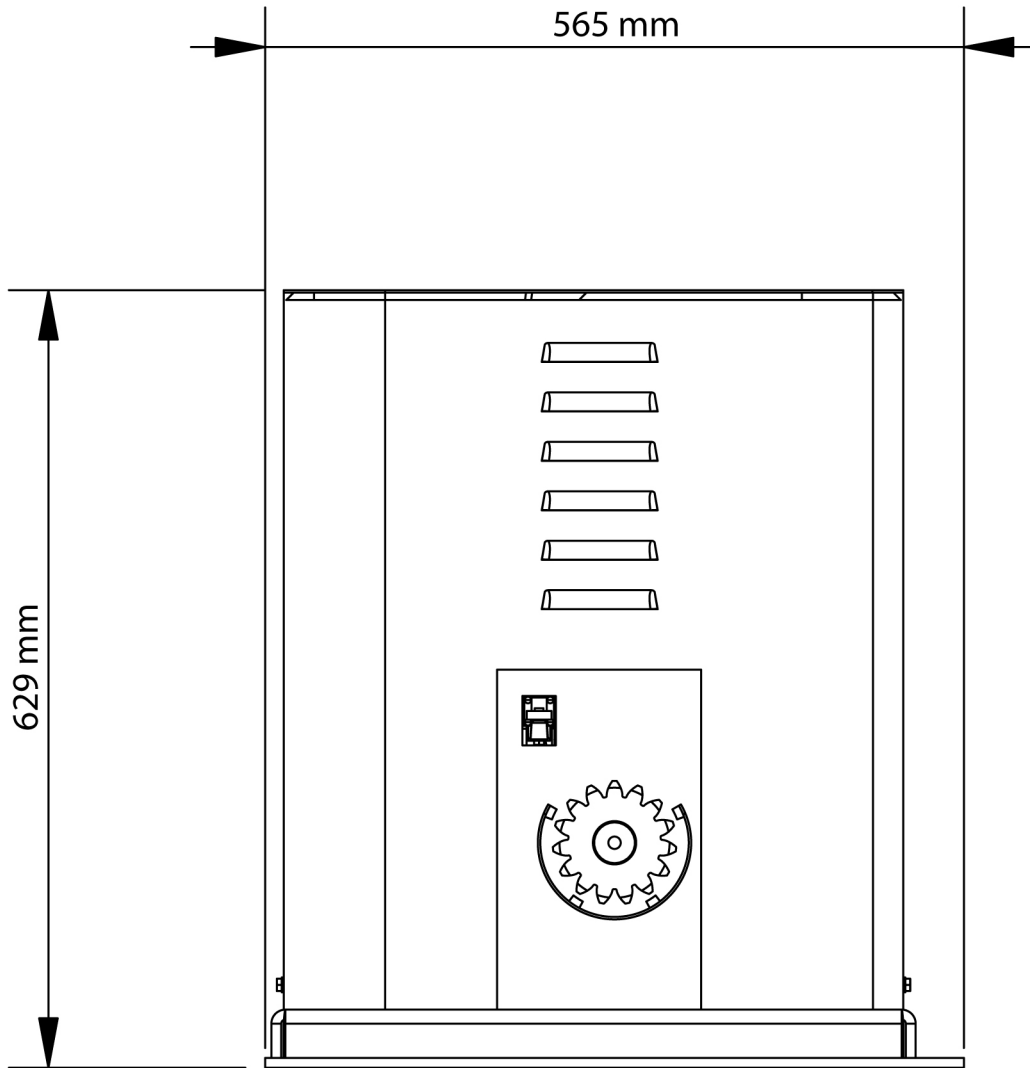

AVVERTENZE IMPORTANTI

Per chiarimenti tecnici o problemi di installazione **V2 S.p.A.** dispone di un servizio di assistenza clienti attivo durante le ore di ufficio TEL. (+39) 01 72 81 24 11

V2 S.p.A. si riserva il diritto di apportare eventuali modifiche al prodotto senza preavviso; inoltre declina ogni responsabilità per danni a persone o cose dovuti ad un uso improprio o ad un'errata installazione.

 **Leggere attentamente il seguente manuale di istruzioni prima di procedere con l'installazione.**

- Il presente manuale di istruzioni è destinato solamente a personale tecnico qualificato nel campo delle installazioni di automazioni.
- Nessuna delle informazioni contenute all'interno del manuale può essere interessante o utile per l'utilizzatore finale.
- Qualsiasi operazione di manutenzione o di programmazione deve essere eseguita esclusivamente da personale qualificato.

L'AUTOMAZIONE DEVE ESSERE REALIZZATA IN CONFORMITÀ VIGENTI NORMATIVE EUROPEE:

EN 60204-1 (Sicurezza del macchinario, equipaggiamento elettrico delle macchine, parte 1: regole generali).

EN 12445 (Sicurezza nell'uso di chiusure automatizzate, metodi di prova).

EN 12453 (Sicurezza nell'uso di chiusure automatizzate, requisiti).

- L'installatore deve provvedere all'installazione di un dispositivo (es. interruttore magnetotermico) che assicuri il sezionamento onnipolare del sistema dalla rete di alimentazione. La normativa richiede una separazione dei contatti di almeno 3 mm in ciascun polo (EN 60335-1).
- Per la connessione di tubi rigidi e flessibili o passacavi utilizzare raccordi conformi al grado di protezione IP44 o superiore.
- L'installazione richiede competenze in campo elettrico e meccanico; deve essere eseguita solamente da personale qualificato in grado di rilasciare la dichiarazione di conformità di tipo A sull'installazione completa (Direttiva macchine 98/37/EEC, allegato IIA).
- E' obbligo attenersi alle seguenti norme per chiusure veicolari automatizzate: EN 12453, EN 12445, EN 12978 ed alle eventuali prescrizioni nazionali.
- Anche l'impianto elettrico a monte dell'automazione deve rispondere alle vigenti normative ed essere eseguito a regola d'arte.
- La regolazione della forza di spinta dell'anta deve essere misurata con apposito strumento e regolata in accordo ai valori massimi ammessi dalla normativa EN 12453.
- Consigliamo di utilizzare un pulsante di emergenza da installare nei pressi dell'automazione (collegato all'ingresso STOP della scheda di comando) in modo che sia possibile l'arresto immediato del cancello in caso di pericolo.
- L'apparecchiatura non deve essere utilizzata da bambini o persone con disabilità fisiche o psichiche, senza la dovuta conoscenza o supervisione da parte di una persona competente.

- Controllare i bambini in modo che non giochino con l'apparecchiatura.
- Per una corretta messa in servizio del sistema consigliamo di seguire attentamente le indicazioni rilasciate dall'associazione UNAC reperibili al seguente indirizzo web: www.v2home.com

DICHIARAZIONE DI CONFORMITÀ

V2 S.p.A. dichiara che gli attuatori della serie **HYPERFOR** sono conformi ai requisiti essenziali fissati dalle seguenti Direttive:

73/23/EEC	sicurezza elettrica
93/68/EEC	compatibilità elettromagnetica
99/05/EEC	direttiva radio
98/37/EEC	direttiva macchine

Sono state applicate le seguenti norme tecniche per verificarne la conformità:

- **EN 60335 - 1, EN 60335 - 2 - 103,**
- **EN 61000 - 2 - 3, EN 61000 - 3 - 3, EN 50336**
- **EN 55014 - 1, EN 55014 - 2**
- **EN 301 489 - 3**
- **EN 300 220 - 3**

Nota: Dichiara che non è consentito mettere in servizio i dispositivi sopra elencati fino a che la macchina (cancello automatizzato) sia stata identificata, marchiata CE e ne sia stata emessa la conformità alle condizioni della Direttiva 89/392/EEC e successive modifiche.

Il responsabile della messa in servizio deve fornire i seguenti documenti:

- Fascicolo tecnico
- Dichiarazione di conformità
- Marcatura CE
- Verbale di collaudo
- Registro della manutenzione
- Manuale di istruzioni ed avvertenze

Racconigi il 01/11/2007
Rappresentante legale V2 S.p.A.
A. Livio Costamagna

CARATTERISTICHE TECNICHE	HYPERFOR
Peso massimo del cancello	4000 Kg
Alimentazione	400 VAC - 50Hz (collegamento a stella) 230 VAC - 50Hz (collegamento a triangolo)
Potenza nominale	1100 W
Assorbimento nominale	2 A
Assorbimento allo spunto	10 A
Velocità massima anta	0,18 m/s
Spinta massima	4800 N
Ciclo di lavoro	50 %
Pignone	M6-Z15
Temperatura di esercizio	-20° ÷ +55°C
Peso del motore	62 Kg
Protezione	IP55

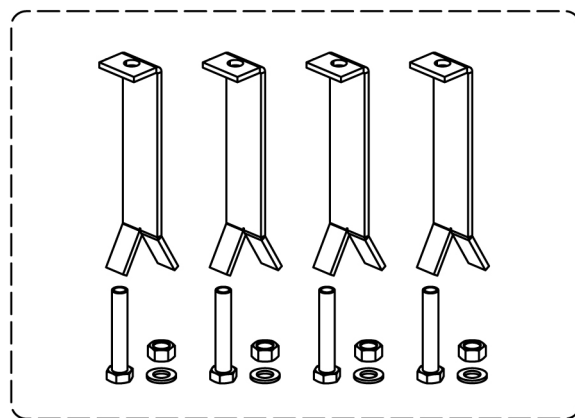
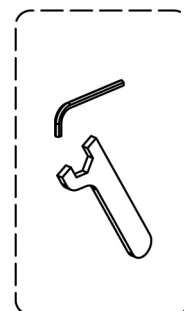
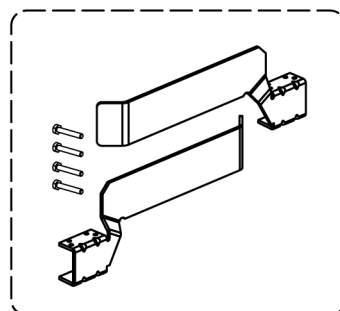
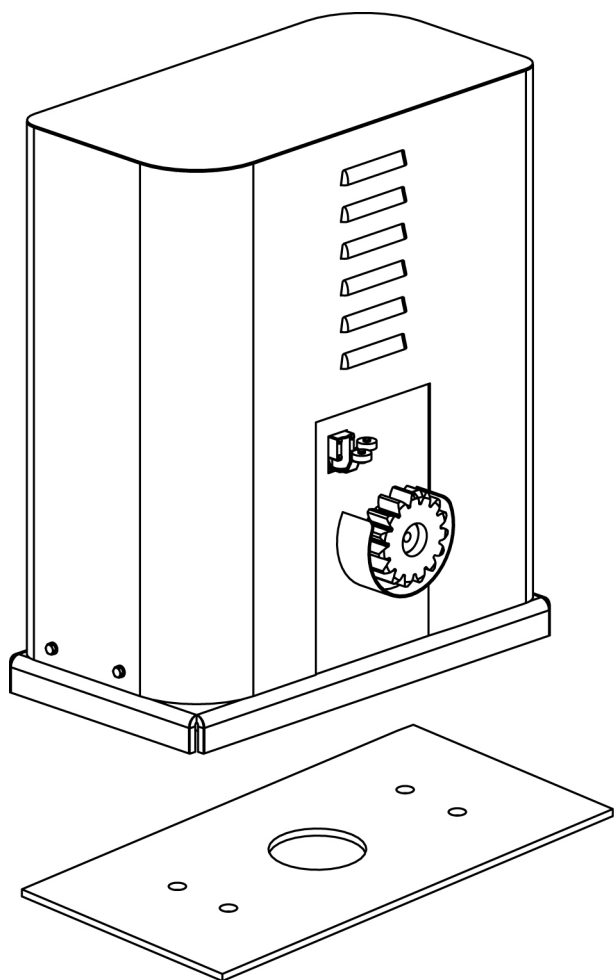

INSTALLAZIONE DEL MOTORE

OPERAZIONI PRELIMINARI

ATTENERSI SCRUPolosAMENTE ALLE NORMATIVE EUROPEE EN12445 ED EN12453 (SOSTITUTIVE DELLE UNI 8612).

E' comunque necessario assicurarsi che:

- La struttura del vostro cancello deve essere solida e appropriata; non sono ammesse porticine sull'anta scorrevole.
- L'anta scorrevole non deve presentare inclinazioni laterali eccessive durante tutta la sua corsa.
- Il cancello deve scorrere liberamente sulla guida senza attriti eccessivi.
- Installare i fermi di arresto in apertura ed in chiusura, onde evitare il deragliamento dell'anta.
- Eliminare eventuali serrature manuali.
- Portare alla base del cancello la canalizzazione per i cavi di alimentazione (diametro 20 / 30 mm) e dei dispositivi esterni (fotocellule, lampeggiante, selettore a chiave).

POSIZIONAMENTO DEL MOTORE

Per fissare HYPERFOR seguire attentamente le seguenti istruzioni:

1. Prevedere uno scavo di fondazione usando come riferimento le misure indicate in figura.

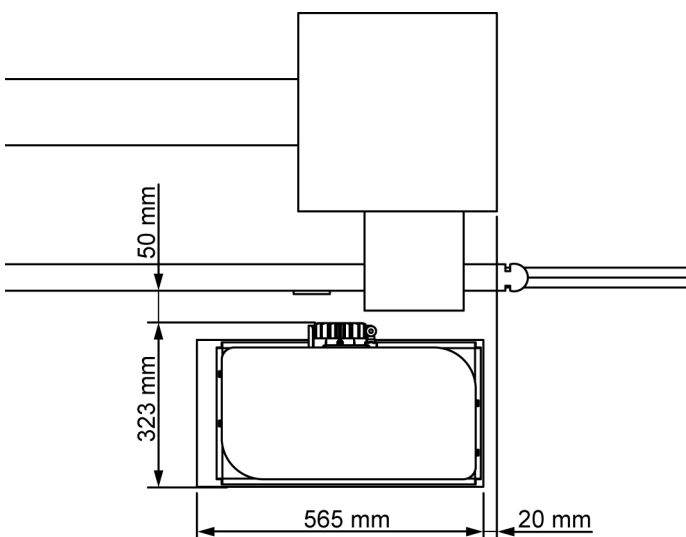

2. Predisporre uno o più tubi per il passaggio dei cavi elettrici.
3. Assemblare le 4 zanche sulla piastra di ancoraggio e fissarle tramite i 4 bulloni in dotazione.

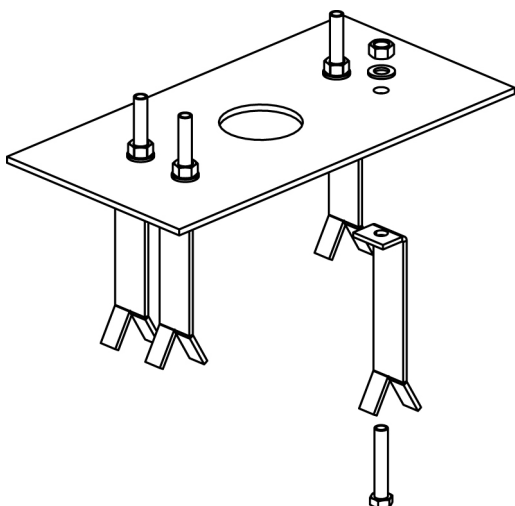

4. Effettuare la colata di calcestruzzo all'interno dello scavo e posizionare la piastra di fondazione.
ATTENZIONE: verificare che la piastra sia perfettamente in bolla e parallela cancello.

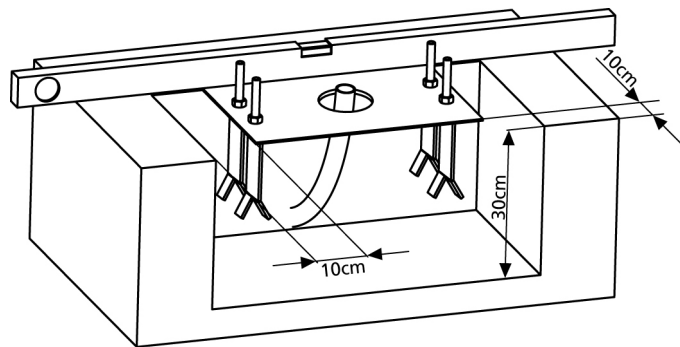

5. Attendere la completa presa del calcestruzzo.
6. Svitare i 4 dadi che tengono la base unita alle zanche e posizionare il motore sulla piastra.
7. Regolare i 4 grani **F** in modo che il motore sia perfettamente in bolla.
8. Verificare che il motore sia perfettamente parallelo al cancello, quindi inserire le 4 rondelle **R** e avvitare leggermente i 4 dadi **D**

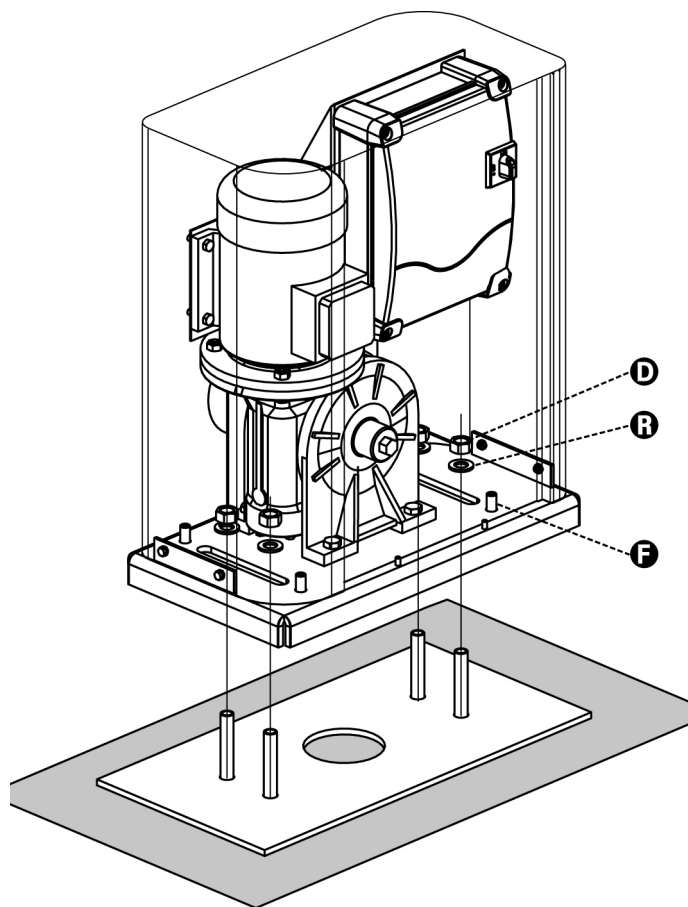

MONTAGGIO DELLA CREMAGLIERA

Sbloccare il motore e posizionare il cancello in posizione totalmente aperto. Fissare tutti gli elementi della cremagliera al cancello facendo attenzione di mantenerli alla stessa altezza rispetto al pignone motore.

La cremagliera DEVE essere posizionata a 2 mm al di sopra del pignone motore su tutta la lunghezza del cancello.

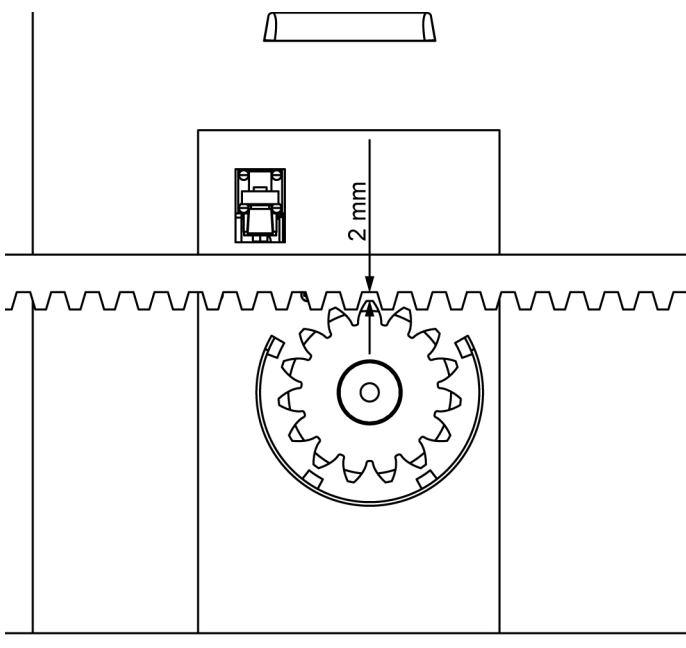

FISSAGGIO DEL MOTORE

Verificare i seguenti punti:

1. Il motore deve essere in bolla e parallelo al cancello
2. La distanza tra pignone e cremagliera deve essere di 1 o 2 mm. Eventualmente regolare i 4 grani.
3. La cremagliera deve essere allineata al pignone del motore
4. La distanza minima tra l'ingombro massimo del cancello e il paramano del motore deve essere di almeno 5 mm

Verificate le condizioni sopra descritte procedere con il fissaggio dei 4 dadi D che ancorano il motore alla piastra.

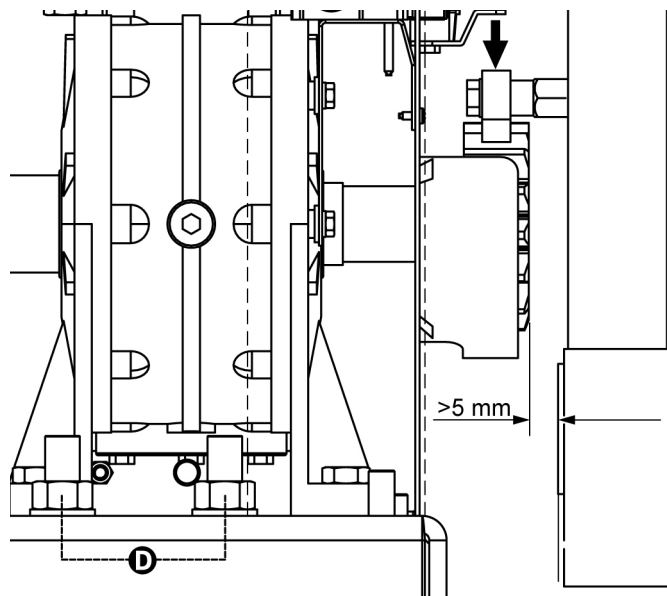

INSTALLAZIONE DEI FINECORSA MECCANICI

Installare i finecorsa sulla cremagliera come da figura e fissarli utilizzando le viti in dotazione.

⚠ ATTENZIONE: Verificare che la staffa finecorsa intervenga in modo efficace sulla molla finecorsa del motore. Eventualmente aggiungere degli spessori tra la parte inferiore della cremagliera e la staffa finecorsa in modo da rispettare la quota in figura.

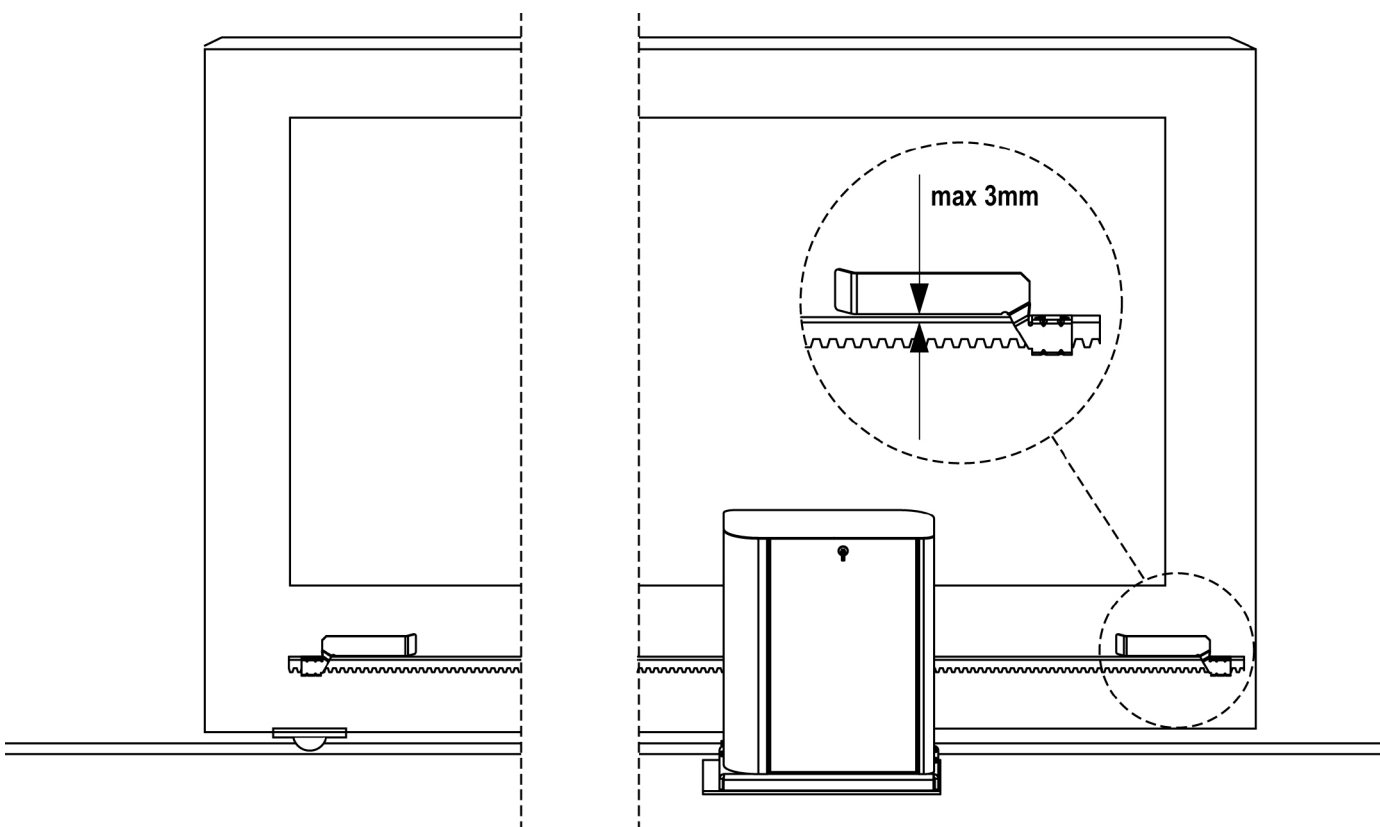

SBLOCCO MOTORE E LIMITATORE DI COPPIA

In caso di mancanza di corrente elettrica, il cancello può essere sbloccato agendo sul motore:

1. Aprire lo sportello posteriore
2. Allentare la vite a brugola **L** utilizzando la chiave a brugola da 4 in dotazione
3. Avvitare in senso antiorario (filetto sinistro) la ghiera **K** utilizzando la chiave da 19 in dotazione

NOTA: agendo sulla ghiera è possibile regolare il limitatore di coppia integrato nel motore:
ghiera completamente chiusa:
coppia = 0 Nm (motore sbloccato)
ghiera completamente aperta: coppia = 220 Nm

Per ripristinare l'automazione procedere come segue:

1. Avvitare in senso orario il bullone **K**
2. Chiudere la vite a brugola **L**
3. Chiudere lo sportello posteriore

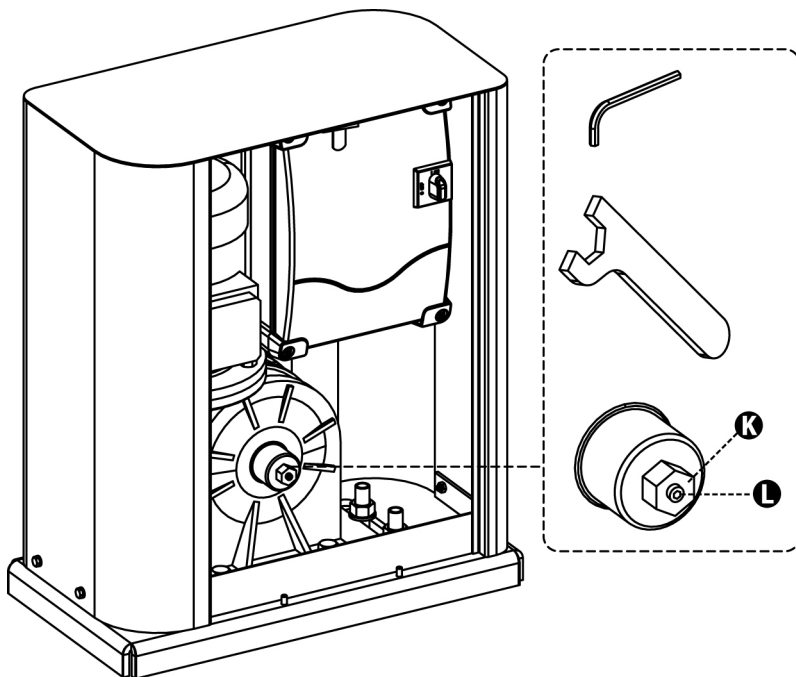

SCHEMA D'INSTALLAZIONE

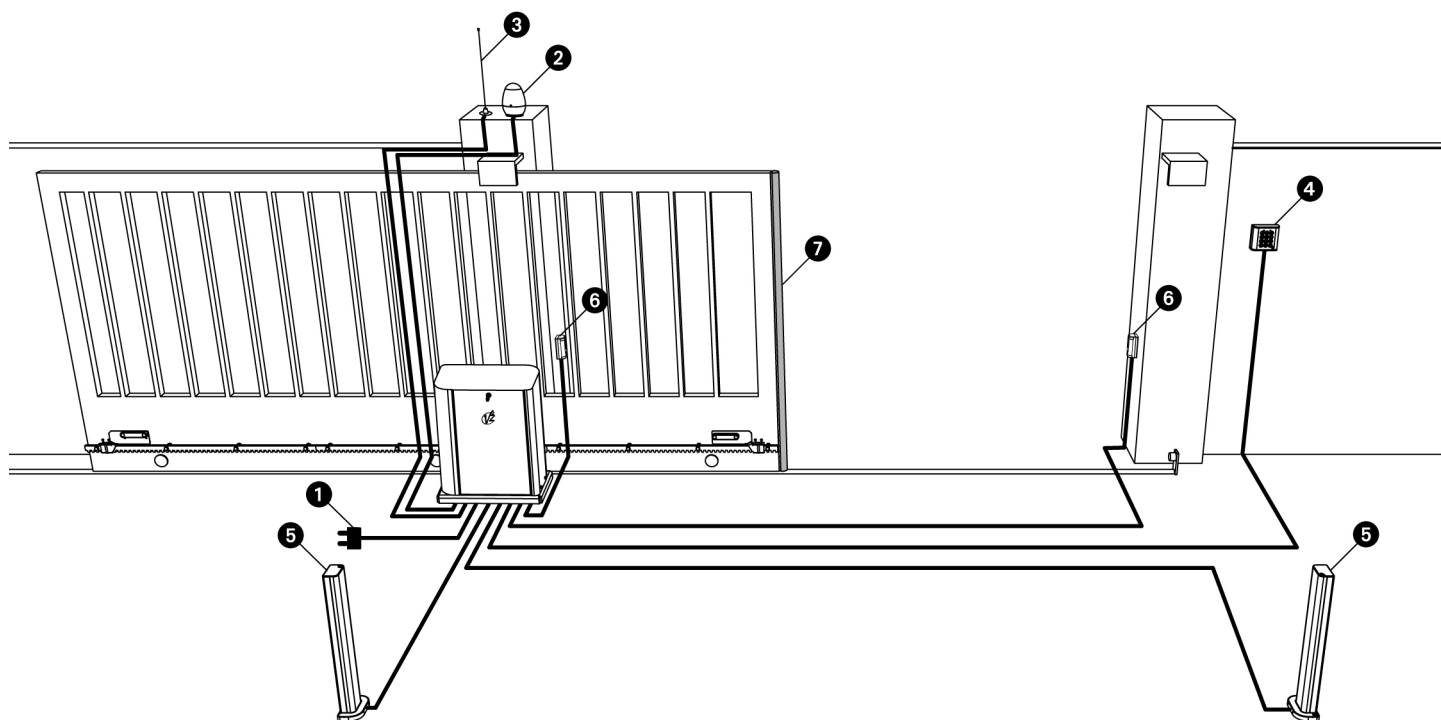

⚠ ATTENZIONE! TUTTI I CAVI UTILIZZATI PER L'INSTALLAZIONE DEVONO ESCLUSIVAMENTE ESSERE CAVI MARCATI T100°C.

1 Alimentazione	cavo 4 x 1,5 mm ²
2 Lampeggiante	cavo 2 x 1,5 mm ²
3 Antenna	cavo RG-58
4 Selettore chiave o digitale	cavo 2 x 1 mm ²

5 Fotocellule interne	cavo 4 x 0,5 mm ² (RX)
6 Fotocellule esterne	cavo 2 x 0,5 mm ² (TX)
7 Costa di sicurezza (EN 12978)	-

Handwriting practice area with 20 horizontal dotted lines.

IMPORTANT REMARKS

For any installation problems please contact
V2 S.p.A. TEL. (+39) 01 72 81 24 11

V2 S.p.A. has the right to modify the product without previous notice; it also declines any responsibility to damage or injury to people or things caused by improper use or wrong installation.

 **Please read this instruction manual very carefully before installing and programming your control unit.**

- This instruction manual is only for qualified technicians, who specialize in installations and automations.
- The contents of this instruction manual do not concern the end user.
- Every programming and/or every maintenance service should be done only by qualified technicians.

AUTOMATION MUST BE IMPLEMENTED IN COMPLIANCE WITH THE EUROPEAN REGULATIONS IN FORCE:

EN 60204-1 (Machinery safety, electrical equipment of machines, part 1: general rules)

EN 12445 (Safe use of automated locking devices, test methods)

EN 12453 (Safe use of automated locking devices, requirements)

- The installer must provide for a device (es. magnetothermal switch) ensuring the omnipolar sectioning of the equipment from the power supply.
The standards require a separation of the contacts of at least 3 mm in each pole (EN 60335-1).
- The plastic case has an IP55 insulation; to connect flexible or rigid pipes, use pipefittings having the same insulation level.
- Installation requires mechanical and electrical skills, therefore it shall be carried out by qualified personnel only, who can issue the Compliance Certificate concerning the whole installation (Machine Directive 98/37/EEC, Annex IIA).
- The automated vehicular gates shall comply with the following rules: EN 12453, EN 12445, EN 12978 as well as any local rule in force.
- Also the automation upstream electric system shall comply with the laws and rules in force and be carried out workmanlike.
- The door thrust force adjustment shall be measured by means of a proper tool and adjusted according to the max. limits, which EN 12453 allows.
- We recommend to make use of an emergency button, to be installed by the automation (connected to the control unit STOP input) so that the gate may be immediately stopped in case of danger.
- The appliance is not to be used by children or persons with reduced physical, sensory or mental capabilities, or lack of experience and knowledge, unless they have been given supervision or instruction.
- Children being supervised do not play with the appliance.

- For correct installation of the system, we recommend following the instructions issued by UNAC very carefully, which can be consulted at the following web site:
www.v2home.com

CONFORMITY TO REGULATIONS

V2 S.p.A. declares that the series of HYPERFOR actuators are in conformity with the provisions of the following EC directives:

2006/95/CEE	low voltage
89/336/CEE	electromagnetic compatibility
99/05/CEE	radio directive
98/37/CEE	machine directive

and with the standards referenced here below:

- **EN 60335 - 1, EN 60335 - 2 - 103,**
- **EN 61000 - 2 - 3, EN 61000 - 3 - 3, EN 50336**
- **EN 55014 - 1, EN 55014 - 2**
- **EN 301 489 - 3**
- **EN 300 220 - 3**

Note: Declares that the above mentioned devices may not be operated until the machine (automated gate) is identified, CE-labeled, and declared to be compliant to the specifications of Directive 89/392/EEC and following modifications.

The person in charge for the machine start-up must provide the following records:

- Technical specification paper
- Declaration of conformity
- CE-labeling
- Testing record
- Maintenance record
- Operation manual and directions

Racconigi 20/06/2007

V2 S.p.A. legal representative

A. Livio Costamagna

TECHNICAL SPECIFICATIONS	HYPERFOR
Gate maximum weight	4000 Kg
Power supply	400 VAC - 50Hz (collegamento a stella) 230 VAC - 50Hz (collegamento a triangolo)
Nominal power	1100 W
Nominal absorption	2 A
Absorption at start	10 A
Gate maximum speed	0,18 m/s
Maximum thrust	4800 N
Duty cicle (ambient temperature +55°C)	50 %
Pinion	M6-Z15
Operation temperature	-20° ÷ +55°C
Weight	62 Kg
Protection	IP55

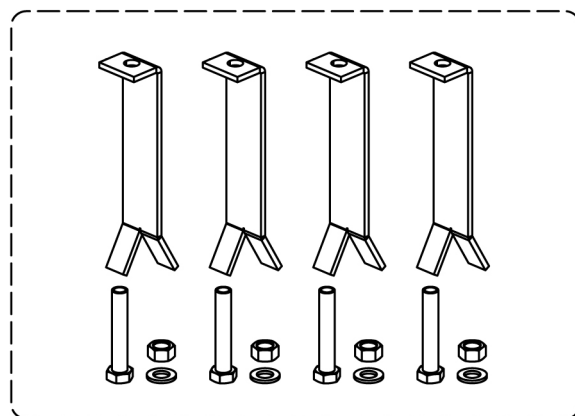
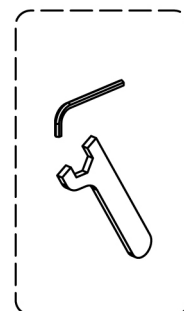
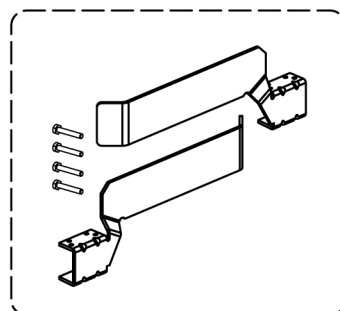
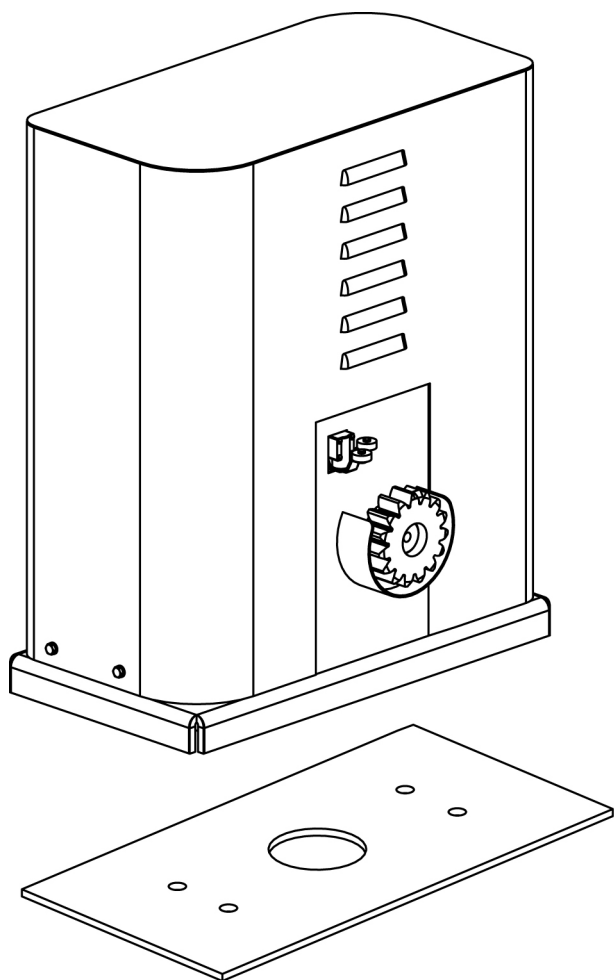

INSTALLATION OF THE MOTOR

PREPARATORY STEPS

CAREFULLY OBSERVE EUROPEAN REGULATIONS EN12445 AND EN12453 (WHICH REPLACE UNI 8612).

Always check the following:

- Your gate should have a strong and suitable build; no wickets should be present on the sliding gate.
- The sliding gate should not tilt excessively during its entire run.
- The gate should be able to slide freely on its guiding surface without an excessive friction.
- Install both closing and opening limit switches, in order to prevent the gate going off the guiding surface.
- Remove any manual locks.
- Bring power cable ducts near the bottom of the gate (diameter 20 / 30 mm) and of the external devices (photocells, flasher, key selector).

POSITIONING OF THE MOTOR

To fix HYPERFOR, follow the instructions below:

1. use the measurements indicated in the drawing for the foundations

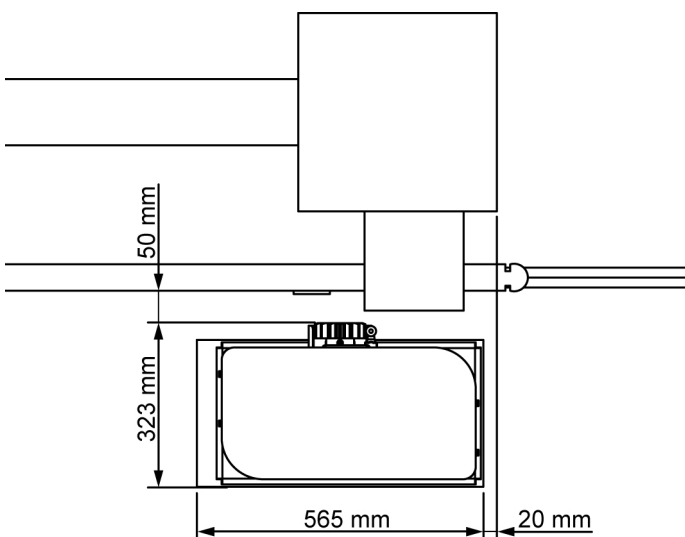

2. Arrange for one or two pipes for the passage of electric cables
3. Assemble the 4 clamps on the anchoring plate and fix them with the 4 bolts issued with the motor

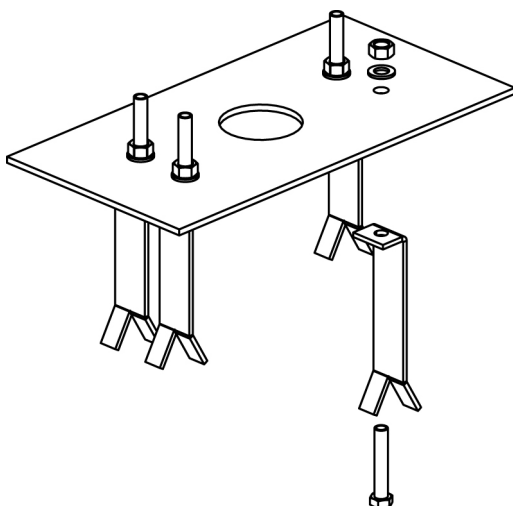

4. Pour the concrete and position the anchoring plate
WARNING: check that the plate be on a perfectly levelled surface and parallel to the gate

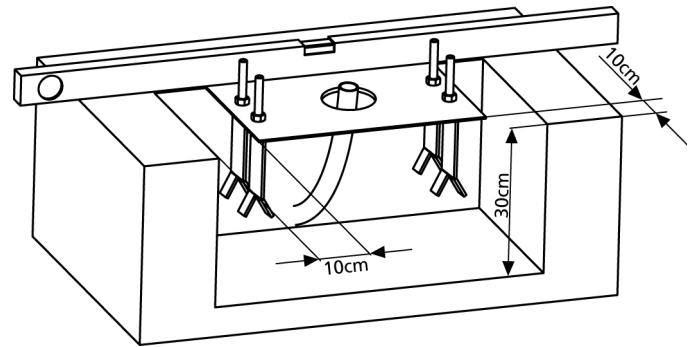

5. Wait for the complete setting of the concrete
6. Unscrew the bolts fixing the base to the clamps and put the motor on the plate
7. Adjust the 4 grains **F** to make the motor be perfectly levelled
8. Control that the motor is perfectly parallel to the gate, then insert the 4 washers **R** and lightly screw the 4 bolts **D**

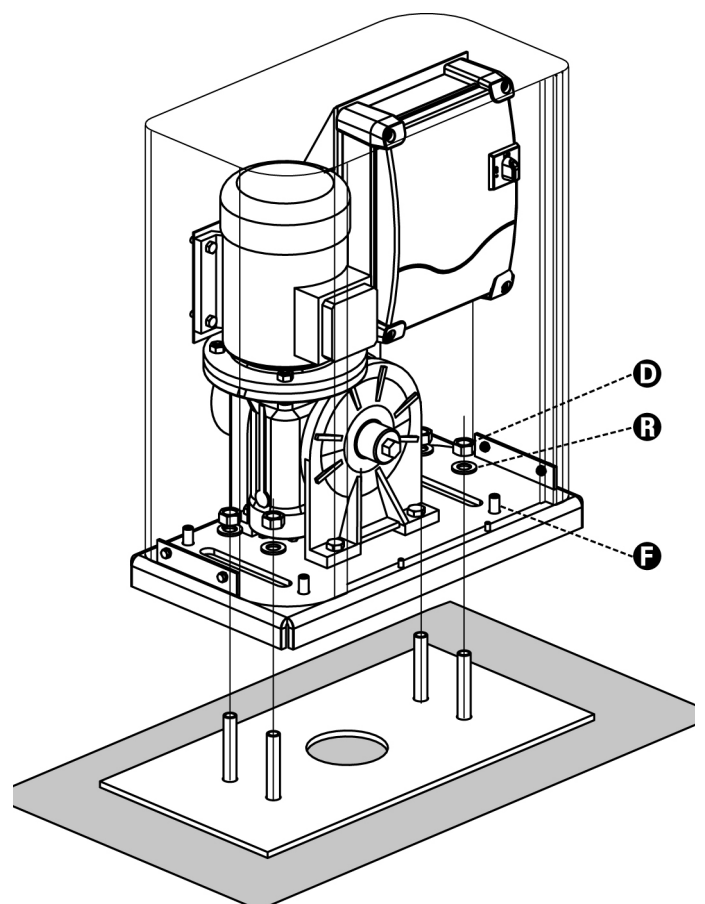

MOUNTING THE RACK

Release the motor and turn the gate completely open.
Fix all the rack elements to the gate, making sure that they stand at the same height than the motor pinion.

The rack MUST BE positioned 2 mm over the pinion of the motor all the gate length.

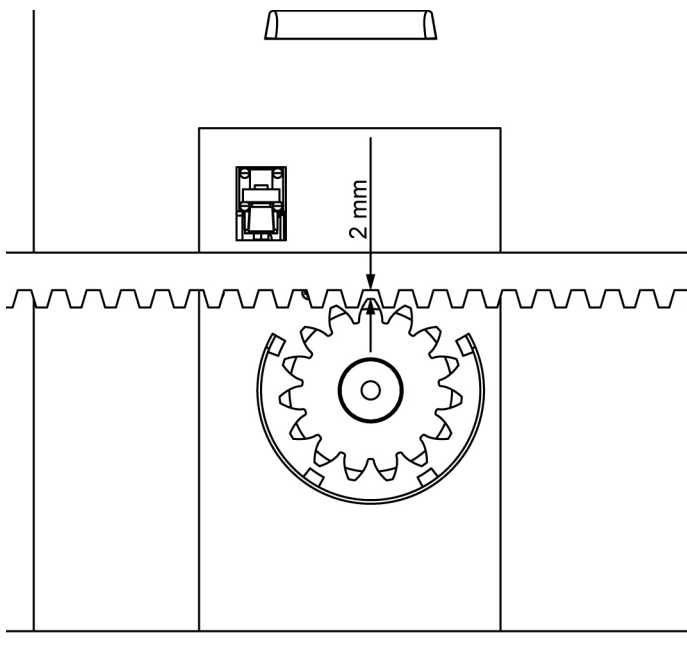

FIXING OF THE MOTOR

Check the following points:

1. the motor must be on a levelled surface and perfectly parallel to the gate
2. the distance between pinion and rack must be 1 or 2 mm. If needed, adjust the 4 grains
3. the rack must be trued up with the pinion of the motor
4. the minimum distance between the maximum overall of the gate and the case of the pinion of the motor must be of at least 5 mm

Check the above indicated conditions and proceed fixing the 4 bolts D anchoring the motor to the plate.

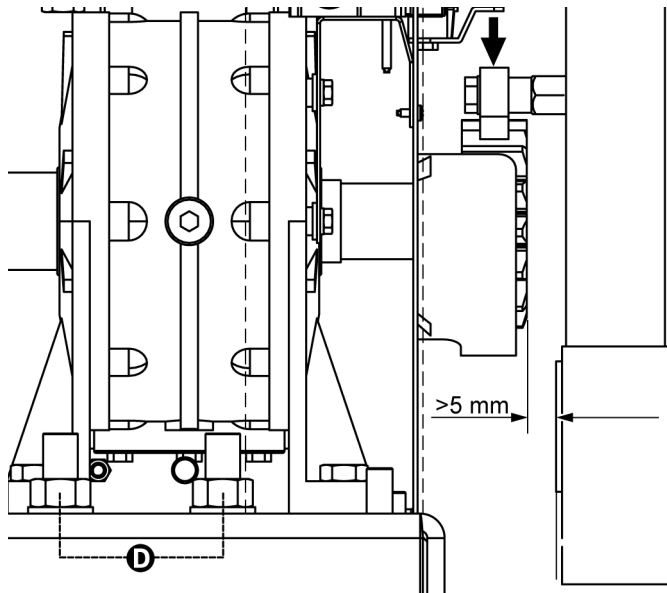

INSTALLING THE MECHANICAL LIMIT SWITCHES

Install limit switches on the rack and fix them using the screws provided in the tool kit.

⚠ ATTENTION: check that the limit switch bracket will work effectively on the limit switch spring of the motor.
If necessary add thickness between the lower part of the rack and the limit switch bracket in order to keep to the measurement as stated in the figure.

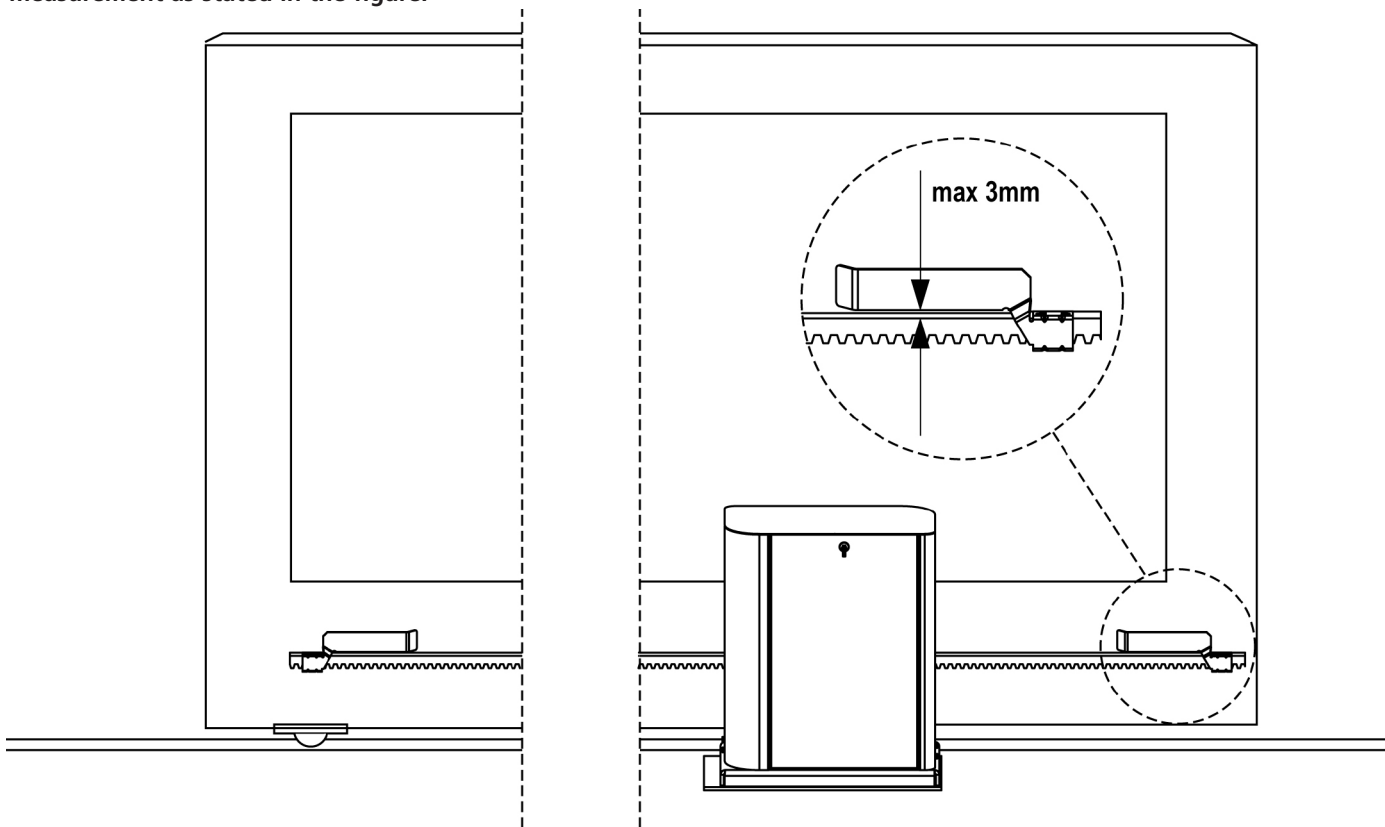

RELEASE OF THE MOTOR AND TORQUE LIMITING DEVICE

In the absence of power, the gate can be released by operating on the motor:

1. Open the rear hatch
2. Loosen the allen screw **L** by using the equipped 4 mm-allen spanner
3. Screw anticlockwise (left thread) the metal ring **K** using the equipped 19 mm – spanner

NOTE: operating on the metal ring, it is possible to set the built-in torque limiting device:
 Totally closed metal ring: torque = 0 Nm (motor released)
 Totally open metal ring: torque=220 Nm

To restart the automation proceed as follows:

1. Screw clockwise the bolt **K**
2. Tighten the allen screw **L**
3. Close the rear hatch

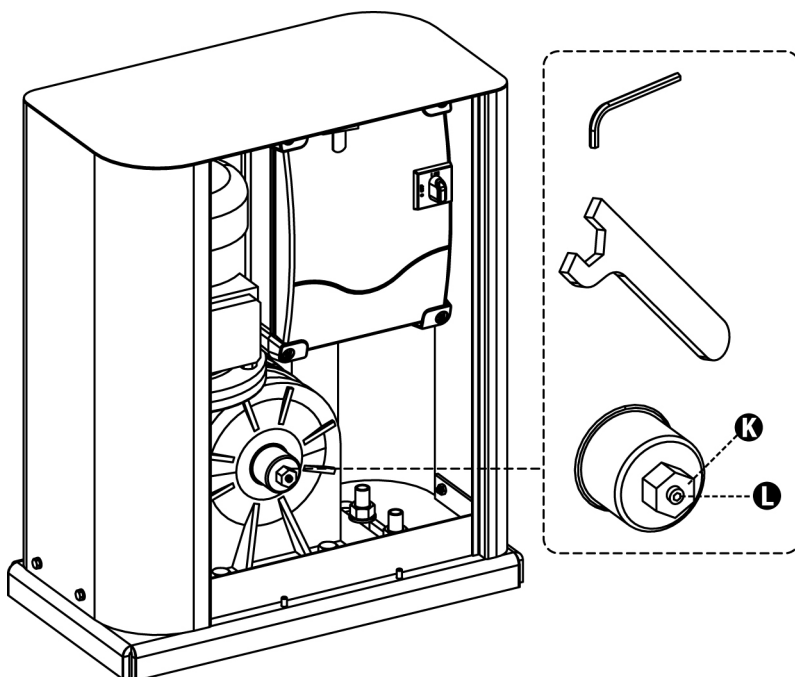

INSTALLATION LAYOUT

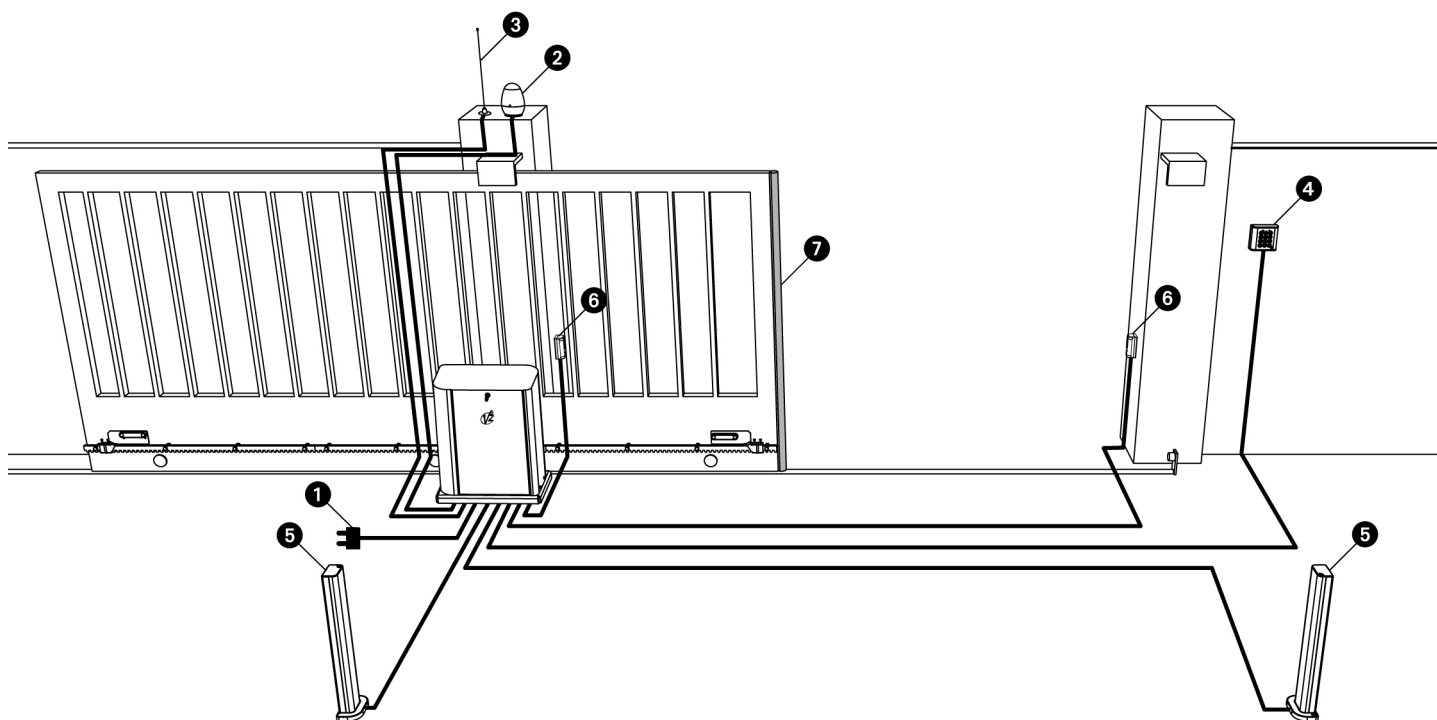

WARNING: ALL THE CABLES USED FOR THE INSTALLATION MUST BE MARKED WITH T100°C.

1 Power supply	cable 4 x 1,5 mm ²
2 Blinker	cable 2 x 1,5 mm ²
3 External Aerial	cable RG-58
4 Digital or key selector	cable 3 x 0,5 mm ²

5 Internal Photocellules	cable 4 x 0,5 mm ² (RX)
6 External Photocellules	cable 2 x 0,5 mm ² (TX)
7 Safety edge (EN 12978)	-



Handwriting practice area with 20 horizontal dotted lines.



CONSEILS IMPORTANTS

Pour toute précision technique ou problème d'installation **V2 S.p.A.** dispose d'un service d'assistance clients actif pendant les horaires de bureau TEL. (+39) 01 72 81 24 11.

V2 S.p.A. se réserve le droit d'apporter d'éventuelles modifications au produit sans préavis; elle décline en outre toute responsabilité pour tous types de dommages aux personnes ou aux choses dus à une utilisation impropre ou à une mauvaise installation.

⚠ Avant de procéder avec l'installation et la programmation, lire attentivement les notices.

- Ce manuel d'instruction est destiné à des techniciens qualifiés dans le domaine des automatismes.
- Aucune des informations contenues dans ce livret pourra être utile pour le particulier.
- Toutes les opérations de maintenance ou de programmation doivent être faites à travers des techniciens qualifiés.

L'AUTOMATION DOIT ÊTRE RÉALISÉE CONFORMÉMENT AUX DISPOSITIFS NORMATIFS EUROPÉENS EN VIGUEUR:

EN 60204-1 (Sécurité de la machinerie. Équipement électrique des machines, partie 1: règles générales).

EN 12445 (Sécurité dans l'utilisation de fermetures automatisées, méthodes d'essai).

EN 12453 (Sécurité dans l'utilisation de fermetures automatisées, conditions requises).

- L'installateur doit pouvoir à l'installation d'un dispositif (ex. interrupteur magnétothermique) qui assure la coupure omnipolaire de l'équipement du réseau d'alimentation. La norme requiert une séparation des contacts d'au moins 3 mm pour chaque pôle (EN 60335-1).
- L'enveloppe en plastique de la carte possède une protection IP55, pour la connexion de tubes rigides ou flexibles utiliser des raccordements possédant le même niveau de protection.
- L'installation requiert des compétences en matière d'électricité et de mécanique; doit être faite exclusivement par des techniciens qualifiés en mesure de délivrer l'attestation de conformité pour l'installation (Directive 98/37/EEC, - IIA).
- Il est obligatoire de se conformer aux normes suivantes pour les fermetures véhiculaires automatisées: EN 12453, EN 12445, EN 12978 et à toutes éventuelles prescriptions nationales.
- Même l'installation électrique ou on branche l'automatisme doit répondre aux normes en vigueur et être fait à règles de l'art.
- La régulation de la force de poussée du vantail doit être mesurée avec un outil spécial et réglée selon les valeurs maximales admises par la norme EN 12453.
- Nous conseillons d'utiliser un poussoir d'urgence à installer près de l'automatisme (branché à l'entrée STOP de l'armoire de commande de façon qui soit possible l'arrêt immédiat du portail en cas de danger).
- L'appareillage ne doit pas être utilisé par des enfants ou des personnes affectées de handicaps physiques et/ou psychiques, sans la nécessaire connaissance ou supervision de la part d'une personne compétente.

- Veillez à ce que les enfants ne puissent jouer avec l'appareillage.
- Pour une correcte mise en service du système nous conseillons de suivre attentivement les indications fournies par l'association UNAC trouvables dans le site web suivant : www.v2home.com

CONFORMITÉ AUX NORMES

V2 S.p.A. déclare que les opérateurs de la série HYPERFOR sont conformes aux qualités requises par les Directives:

2006/95/CEE	sécurité électrique
89/336/CEE	compatibilité électromagnétique
99/05/CEE	directive radio
98/37/CEE	directive machines

Ils ont été appliqués les Normes techniques suivantes pour en vérifier la conformité:

- **EN 60335 - 1, EN 60335 - 2 - 103,**
- **EN 61000 - 2 - 3, EN 61000 - 3 - 3, EN 50336**
- **EN 55014 - 1, EN 55014 - 2**
- **EN 301 489 - 3**
- **EN 300 220 - 3**

Nota: Déclare que n'est pas permis mettre en service les dispositifs indiqués ci-dessous jusqu'à quand la machine (portail automatisé) soit été identifiée, marquée CE et on aie émise la conformité aux conditions de la Directive 89/392/EEC et ses modifications.

Le responsable de la mise en service doit fournir les papiers suivants:

- Dossier technique
- Déclaration de conformité
- Marque CE
- Verbal de vérification
- Registre de l'entretien
- Notices de montages et avertissements

Racconigi le 20/06/2007

Le représentant dûment habilité **V2 S.p.A.**

A. Livio Costamagna

CARACTÉRISTIQUES TECHNIQUES	HYPERFOR
Poids maximum du portail	4000 Kg
Alimentation	400 VAC - 50Hz (collegamento a stella) 230 VAC - 50Hz (collegamento a triangolo)
Puissance nominale	1100 W
Absorption nominale	2 A
Absorption au démarrage	10 A
Vitesse maximum vantail	0,18 m/s
Poussée maximum	4800 N
Fréquence d'utilisation	50 %
Pignon	M6-Z15
Temperature de travail	-20° ÷ +55°C
Poids	62 Kg
Protection	IP55

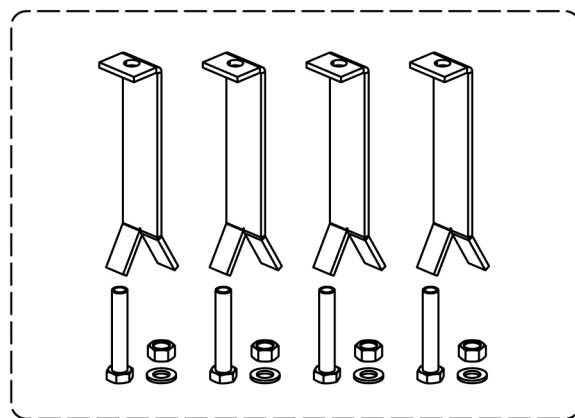
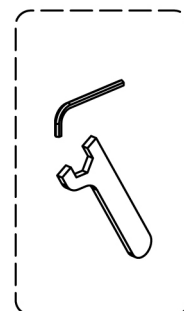
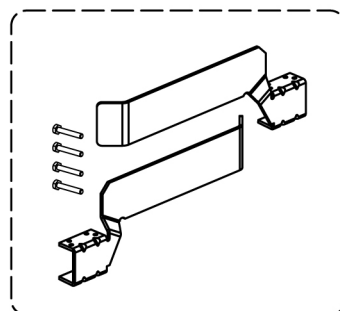
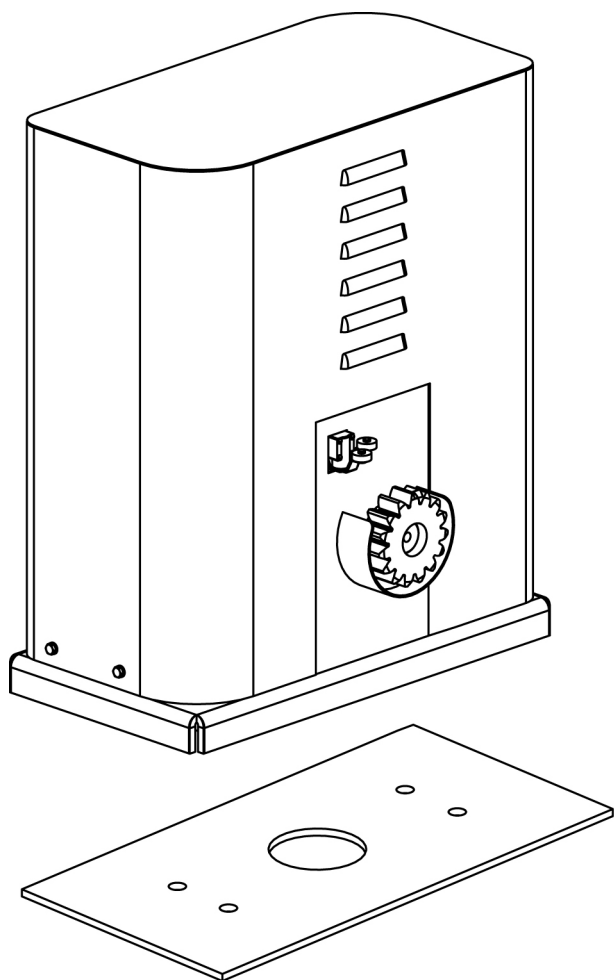

INSTALLATION DU MOTEUR

OPÉRATIONS PRÉLIMINAIRES

S'EN TENIR SCRUPULEUSEMENT AUX DISPOSITIFS NORMATIFS EUROPEENS EN12445 ET EN12453 (REMPLAÇANT LES UNI 8612).

Il est en tout cas nécessaire de s'assurer que les points ci-dessous sont bien respectés:

- La structure de votre portail doit être solide et appropriée. Aucun portillon sur le vantail coulissant n'est admis.
- Le vantail coulissant ne doit pas faire apparaître d'inclinaisons latérales excessives tout le long de sa course.
- Le portail doit glisser sans entraves sur la coulisse sans frottements excessifs.
- Installer les arrêts de blocage en ouverture et en fermeture, afin d'éviter le déraillement du vantail.
- Éliminer d'éventuelles serrures manuelles.
- Emmener à la base du portail les fourreaux pour les câbles d'alimentation (diamètre 20 / 30 mm) et des dispositifs extérieurs (cellules photoélectriques, clignotant, sélecteur à clef).

POSITIONNEMENT DU MOTEUR

Pour une correcte installation de HYPERFOR veuillez suivre attentivement les instructions suivantes :

1. Prévoir un trou de fondation en utilisant comme référence les mesures indiquées en illustration.

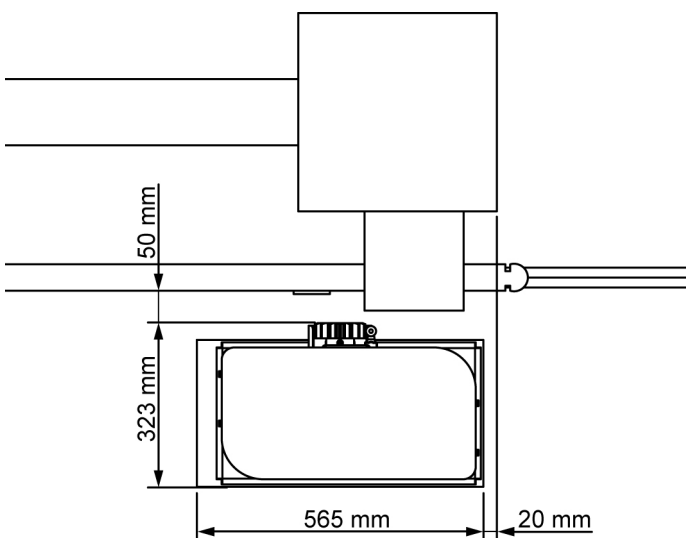

2. Prédéposer un ou plusieurs tubes pour le passage câbles électriques.
3. Assembler les 4 agrafes sur la plaque d'ancrage et les fixer au moyen des 4 boulons en dotation.

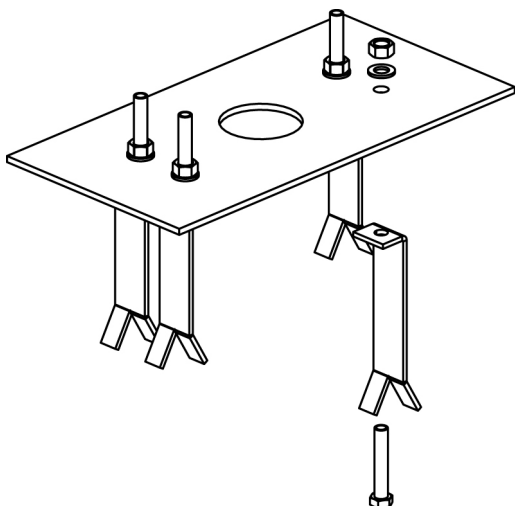

4. Effectuer la coulée de béton à l'intérieur de l'excavation et positionner la plaque de fondation.
ATTENTION : vérifier que la plaque soit parfaitement de niveau et parallèle au portail.

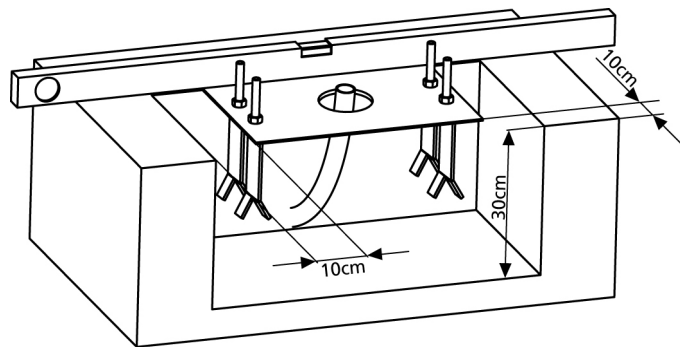

5. Attendre la prise complète du béton.
6. Dévisser les 4 écrous qui tiennent la base reliée aux tires fonds et positionner le moteur sur la plaque.
7. Régler les 4 goujons **F** de manière que le moteur soit parfaitement de niveau.
8. Vérifier que le moteur soit parfaitement parallèle au portail, insérer les quatre rondelles **R** et visser légèrement les quatre écrous **D**.

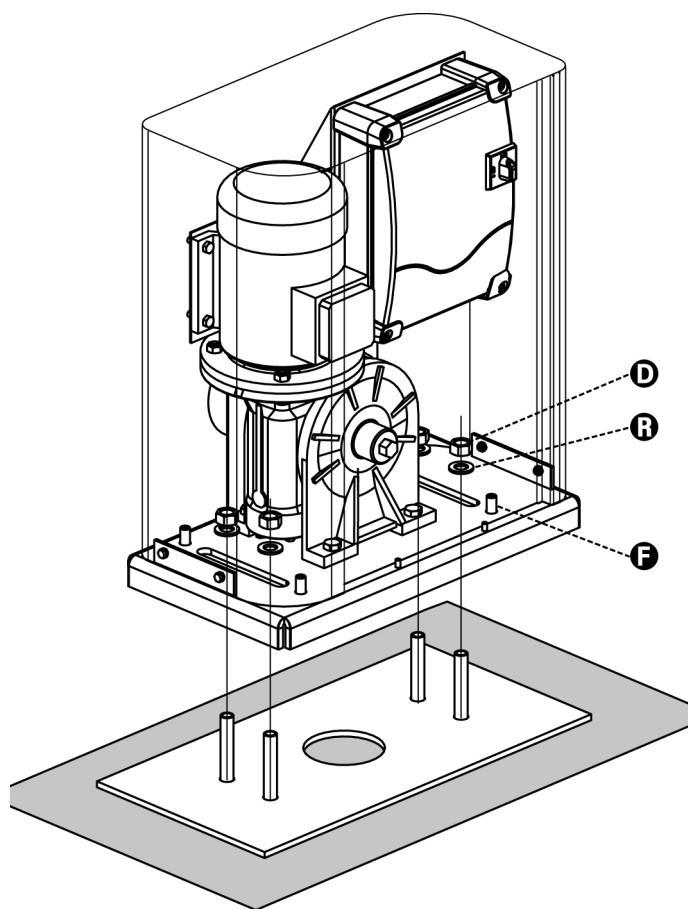

MONTAGE DE LA CRÉMAILLÈRE

Débloquer le moteur et positionner le portail en position totalement ouverte. Fixer tous les éléments de la crémaillère au portail en faisant attention de les maintenir à la même hauteur par rapport au pignon moteur.

La crémaillère DOIT être positionnée à 2 mm au-dessus du pignon moteur sur toute la longueur du portail.

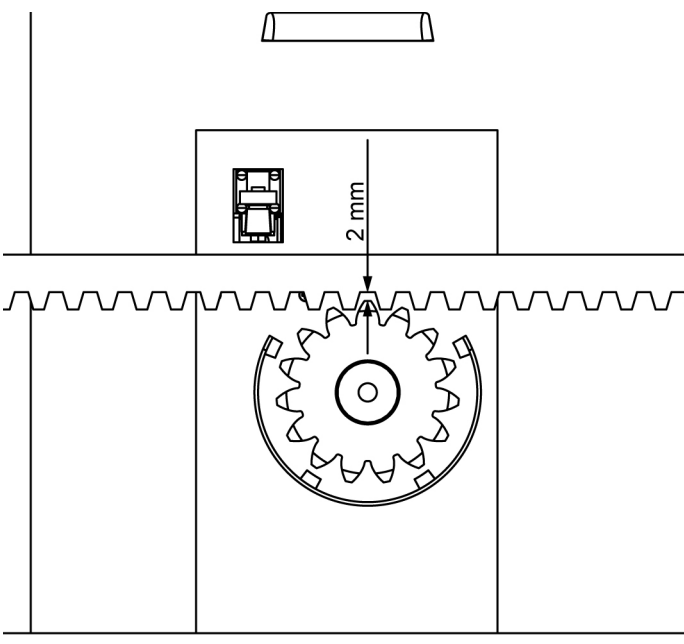

FIXATION DU MOTEUR

Vérifier les points suivants:

1. Le moteur doit être en bulle et parallèle au portail
2. La distance entre pignon et crémaillère doit être de 1 ou 2 mm. Le cas échéant régler les 4 goujons.
3. La crémaillère doit être alignée au pignon du moteur
4. La distance minimum entre l'encombrement maximum du portail et le parement du moteur doit être d'au moins 5 mm

Vérifiez les conditions décrites plus haut et procédez en fixant des 4 dés D qui ancrent le moteur à la plaque.

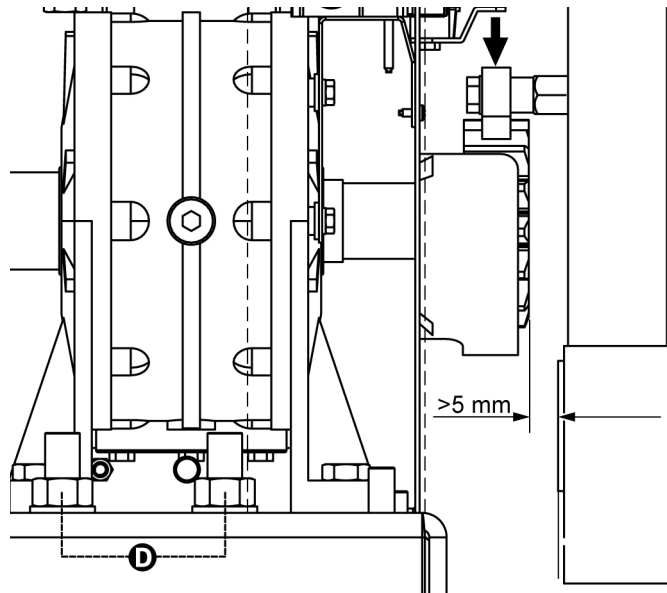

INSTALLATION DES FINS DE COURSE MECANIQUES

Installer les fincourse sur la crémaillère selon la figure et les fixer en utilisant les vis en dotation.

⚠ ATTENTION: vérifier que l'étrier fin course intervient de façon efficace sur le ressort fin course du moteur. Eventuellement ajouter des épaisseurs entre la partie inférieure de la crémaillère et l'étrier fin course de façon à respecter la quota du dessin.

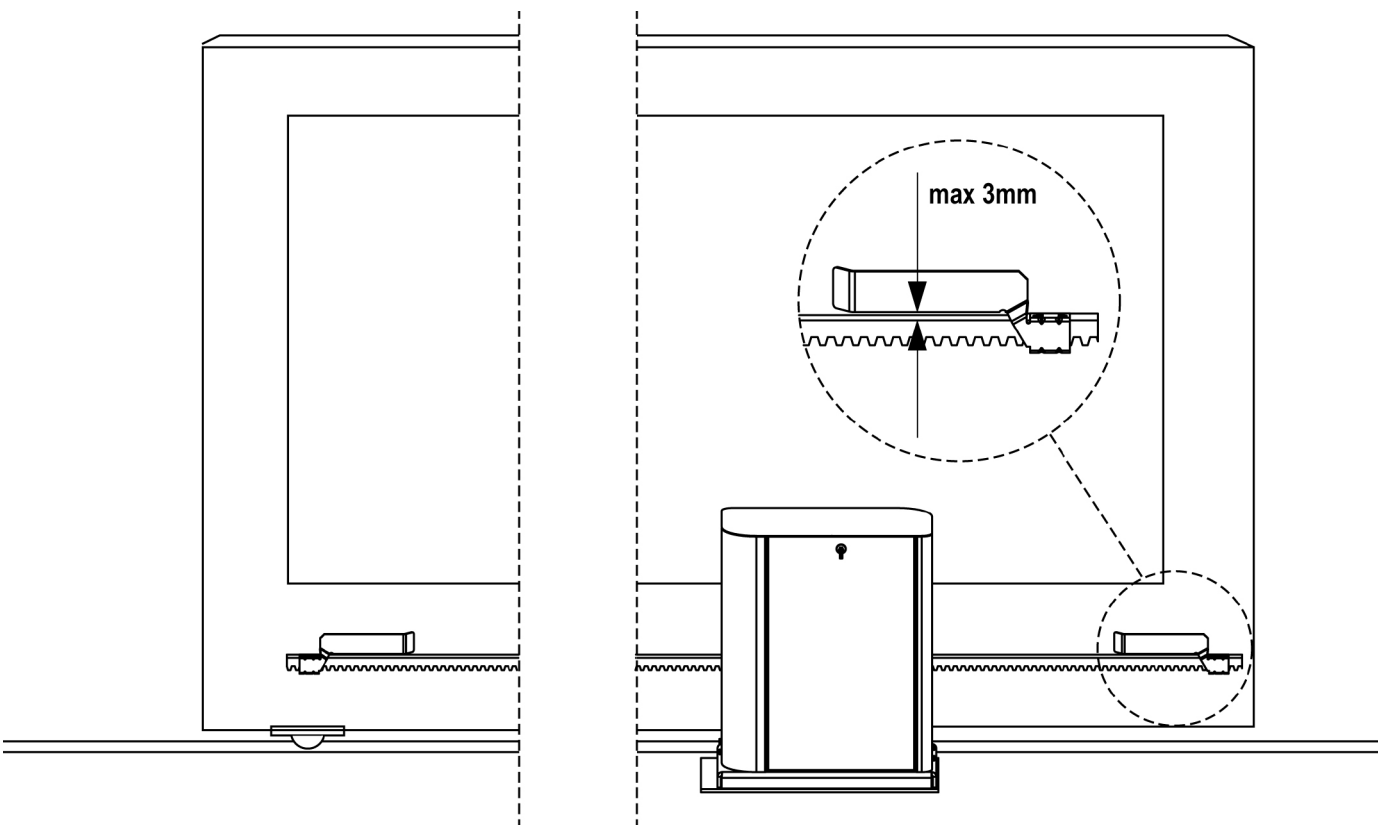

DEBLOCAGE MOTEUR ET LIMITEUR DE COUPLE

En cas de manque de courant, le portail peut être débloqué en opérant sur le moteur :

1. Ouvrir le volet postérieur
2. Desserrer la vis à six pans creux **L** en utilisant la spécifique clé de 4 en dotation
3. Serrer dans le sens contraire des aiguilles d'une montre (filet gauche) la frette **K** en utilisant la clé de 19 en dotation

NOTE: en opérant sur la frette il est possible de régler le limiteur de couple intégré au moteur :
 Frette complètement fermée : couple=0 Nm
 Frette complètement ouverte : couple=220 Nm

Pour rétablir l'automatisation procéder comme suit :

1. Visser dans le sens des aiguilles d'une montre le boulon **K**
2. Serrer la vis à six pans creux **L**
3. Fermer le volet postérieur



SCHÉMA D'INSTALLATION



ATTENTION! TOUS LES CÂBLES UTILISÉS POUR L'INSTALLATION DOIVENT EXCLUSIVEMENT ÊTRE DES CÂBLES MARQUÉS T100°C

1	Alimentation	câble 4 x 1,5 mm ²
2	Clignotant	câble 2 x 1,5 mm ²
3	Antenne	câble RG-58
4	Sélecteur a clé ou digital	câble 2 x 1 mm ²

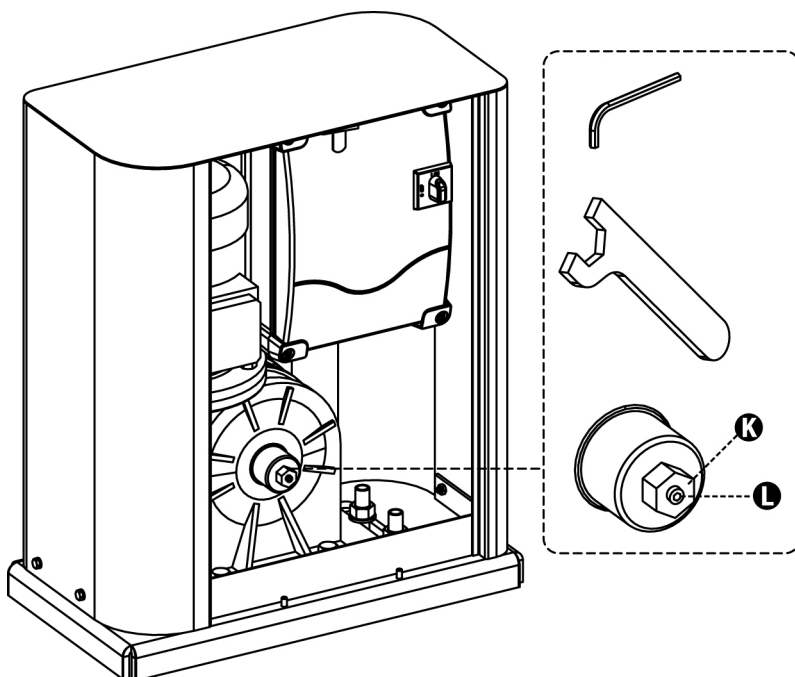
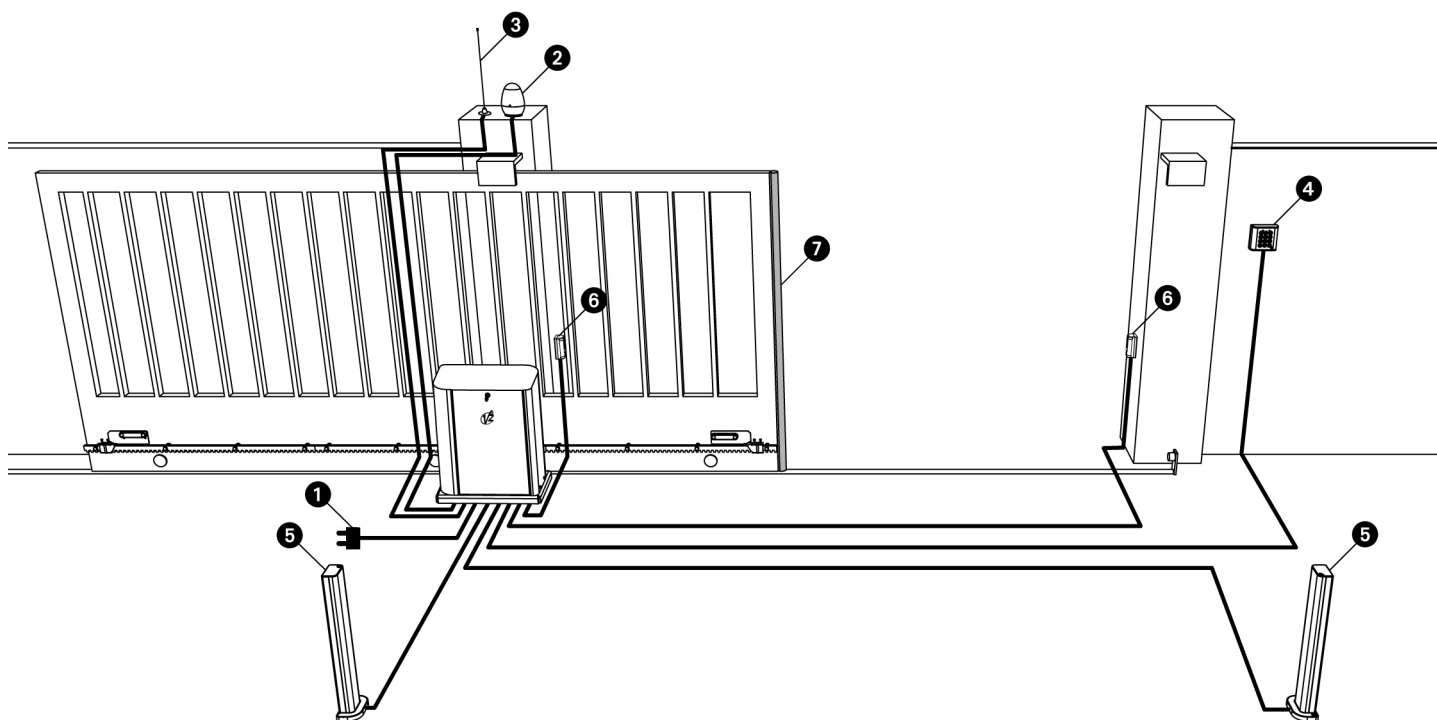
5	Photocellules interne	cable 4 x 0,5 mm ² (RX)
6	Photocellules externe	cable 2 x 0,5 mm ² (TX)
7	Barre palpeuse de sécurité (EN 12978)	-

Handwriting practice area with 20 horizontal dotted lines.



ADVERTENCIAS IMPORTANTES

Por cualquier problema técnico ponerse en contacto con el servicio asistencia **V2 S.p.A.** TEL. (+39) 01 72 81 24 11

La V2 S.p.A. se reserva el derecho de aportar eventuales modificaciones al producto sin previo aviso; además, no se hace responsable de daños a personas o cosas debidos a un uso impropio o a una instalación errónea.



Antes de proceder a la instalación y programación es aconsejable leer bien las instrucciones.

- Dicho manual está destinado exclusivamente a técnicos calificados en las instalaciones de automatismos.
- Ninguna de las informaciones contenidas en dicho manual puede ser de utilidad para el usuario final.
- Cualquier operación de mantenimiento y programación tendrá que ser hecha por técnicos calificados en las instalaciones de automatismos.

LA AUTOMATIZACION DEBE SER REALIZADA EN CONFORMIDAD A LAS VIGENTES NORMATIVAS EUROPEAS:

EN 60204-1 (Seguridad de la maquinaria. Equipamiento eléctrico de las máquinas, partes 1: reglas generales).

EN 12445 (Seguridad en el uso de cierres automatizados, métodos de prueba)

EN 12453 (Seguridad en el uso de cierres automatizados, requisitos)

- El instalador debe proveer la instalación de un dispositivo (ej. interruptor magnetotérmico) que asegure el seccionamiento omnipolar del aparato de la red de alimentación. La normativa requiere una separación de los contactos de mínimo 3 mm en cada polo (EN 60335-1).
- Para la conexión de tubos rígidos o flexibles y pasacables, utilizar manguitos conformes al grado de protección IP55 como la caja de plástico que contiene la placa.
- La instalación requiere competencias en el campo eléctrico y mecánico; debe ser realizada únicamente por personal cualificado en grado de expedir la declaración de conformidad en la instalación (Directiva máquinas 98/37/EEC, anexo IIA).
- Es obligatorio atenerse a las siguientes normas para cierres automatizados con paso de vehículos: EN 12453, EN 12445, EN 12978 y a las eventuales prescripciones nacionales.
- Incluso la instalación eléctrica antes de la automatización debe responder a las vigentes normativas y estar realizada correctamente.
- La regulación de la fuerza de empuje de la hoja debe medirse con un instrumento adecuado y regulada de acuerdo con los valores máximos admitidos por la normativa EN 12453.
- El equipo no debe ser utilizado por infantes o personas con discapacidades físicas o psíquicas, sin el debido conocimiento o supervisión por parte de una persona competente.
- Vigile a los niños de modo que no jueguen con el equipo.

- Para una correcta puesta en servicio del sistema recomendamos seguir cuidadosamente las indicaciones expedidas por la asociación UNAC disponibles en la siguiente dirección de Internet: www.v2home.com

CONFORMIDAD A LAS NORMATIVAS

V2 SPA declara que los actuadores de la serie HYPERFOR son conformes con los requisitos esenciales fijados por las Directivas:

2006/95/CEE	Seguridad electrica
89/336/CEE	Compatibilidad electromagnetica
99/05/CEE	Directiva radio
98/37/CEE	Directiva maquinas

Han sido aplicadas las siguientes Normas técnicas para verificar la conformidad:

- **EN 60335 - 1, EN 60335 - 2 - 103,**
- **EN 61000 - 2 - 3, EN 61000 - 3 - 3, EN 50336**
- **EN 55014 - 1, EN 55014 - 2**
- **EN 301 489 - 3**
- **EN 300 220 - 3**

Nota: Se declara que no está permitido poner en marcha los dispositivos que se detallan arriba hasta que la maquina (puerta automatizada) haya sido identificada, sellada CE y haya sido emitida la conformidad a las condiciones de la Directiva 89/392/EEC y posteriores modificaciones.

El responsable de la puesta en funcionamiento tiene que entregar la siguiente documentación:

- Manual técnico
- Declaración de conformidad
- Sellado CE
- Informe de comprobación final
- Registro de mantenimiento
- Manual de instrucciones y advertencias

Racconigi il 08/06/2005
Rappresentante legale V2 SPA
A. Livio Costamagna

CARACTERISTICAS TECNICAS	HYPERFOR
Peso maximo de la puerta	4000 Kg
Alimentacion	400 VAC - 50Hz (collegamento a stella) 230 VAC - 50Hz (collegamento a triangolo)
Potencia nominal	1100 W
Absorción nominal	2 A
Absorción al arranque	10 A
Velocidad maxima hoja	0,18 m/s
Empuje maximo	4800 N
Ciclo de trabajo	50 %
Piñon	M6-Z15
Temperatura de funcionamiento	-20° ÷ +55°C
Peso motor	62 Kg
Grado de protección	IP55

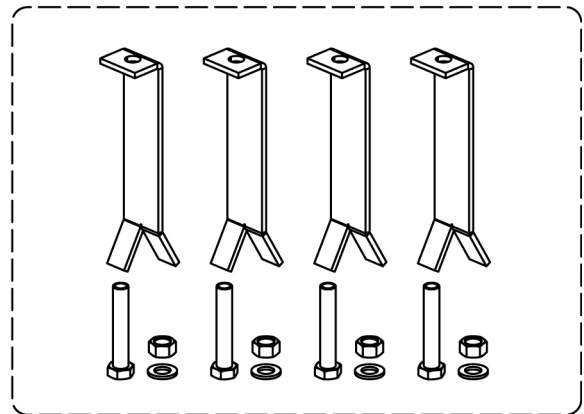
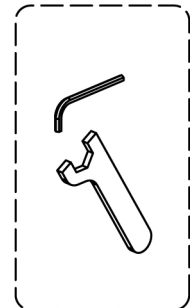
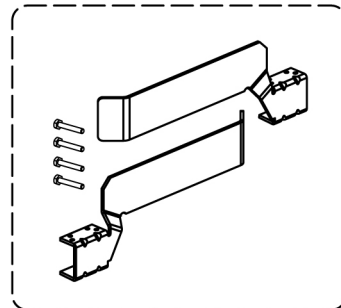
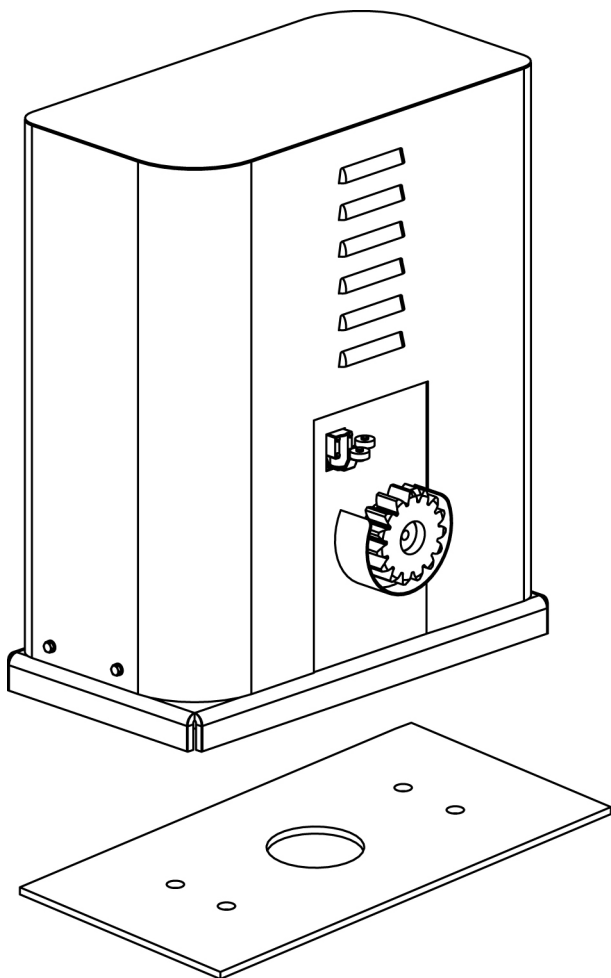

INSTALACION DEL MOTOR

OPERACIONES PRELIMINARES

ATENERSE ESCRUPULOSAMENTE A LAS NORMATIVAS EUROPEAS EN12445 Y EN12453 (SUSTITUTIVAS DE LAS UNI 8612).

Es, de todas formas, necesario asegurarse de que:

- La estructura de vuestra puerta debe ser sólida y apropiada. no puede haber puerta peatonal en la puerta corredera.
- La puerta corredera no ha de presentar inclinaciones laterales excesivas durante todo su recorrido.
- La puerta ha de deslizarse libremente sobre la guía sin excesivos rozamientos.
- Instalar los topes en apertura y en cierre, para evitar el descarrilamiento de la puerta.
- Eliminar de la puerta eventuales cerraduras manuales.
- Llevar a la base de la puerta los tubos de los cables de alimentación (diámetro 20 / 30 mm) y de los dispositivos exteriores (fotocélulas, lámparas de señalización, cerradura de contacto).

COLOCACION DEL MOTOR

Para fijar Hyperfor seguir las siguientes instrucciones

1. Preveer una agujero de cimentación, usando como referencia las medidas indicadas en figura

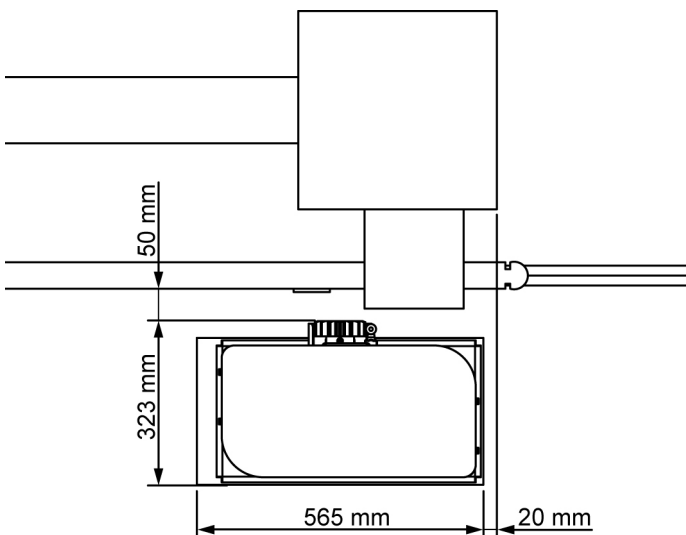

2. Instalar uno o más tubos para el paso de los cables eléctricos.
3. Ensamblar las 4 pletinas de cimentación en la placa de anclaje y fijarla mediante las 4 tuercas suministradas.

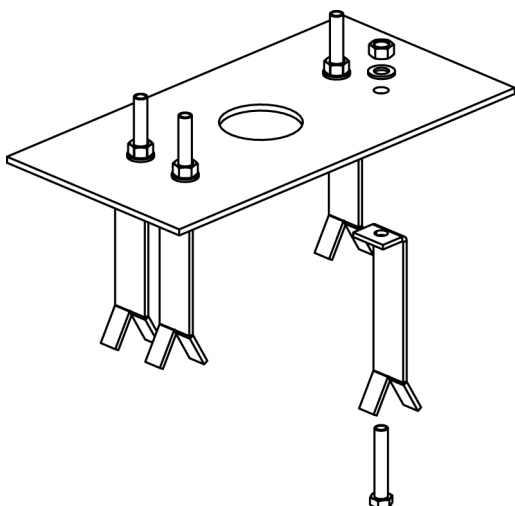

4. Hechar el hormigón en el agujero y colocar la placa de fijación.
ATENCIÓN: Controlar que la placa este bien nivelada y paralela a la puerta

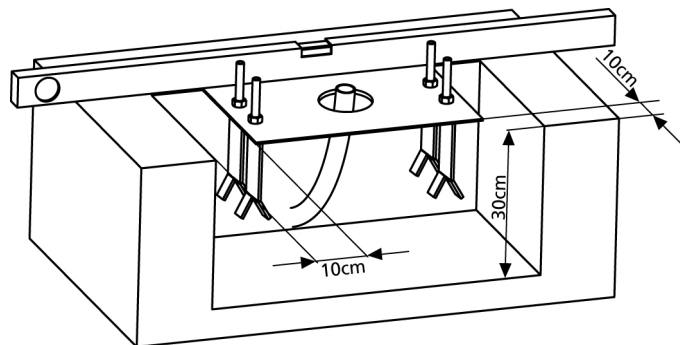

5. Esperar que el hormigón fragüe completamente
6. Desenroscar las 4 tuercas que tienen la base unida a las pletinas y colocar el motor sobre la placa
7. Regular los 4 espárragos **F** en modo que el motor este perfectamente nivelado.
8. Verificar que el motor este perfectamente paralela a la puerta, insertar las 4 arandelas **R** y atornillar ligeramente las 4 tuercas **D**

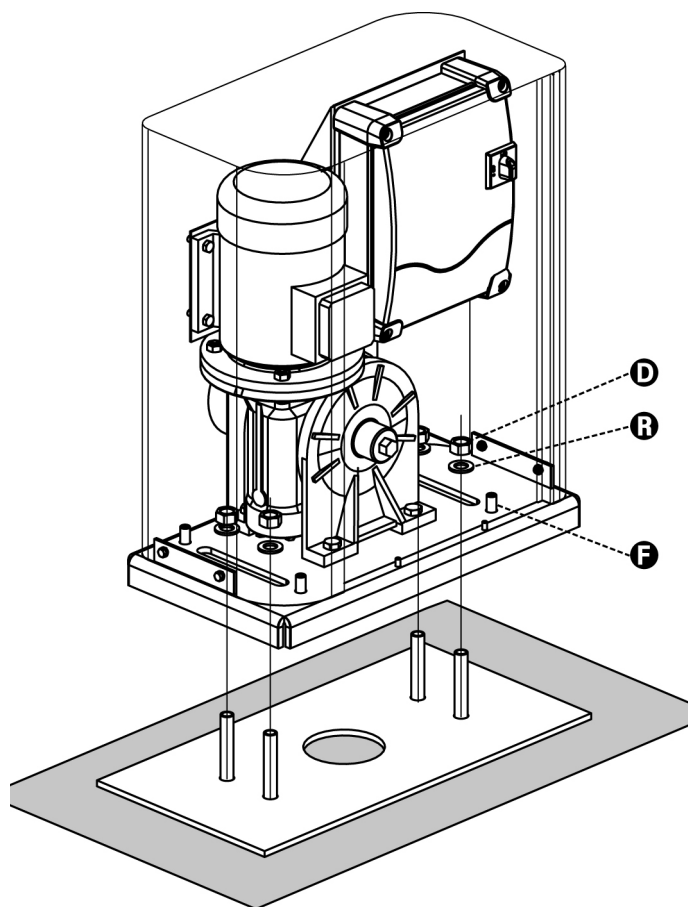

MONTAJE DE LA CREMALLERA

Desbloquear el motor y poner la puerta en posición totalmente abierta. Fijar todos los elementos de la cremallera a la puerta, teniendo cuidado de mantenerla toda a la misma altura, con respecto al piñón del motor.

La cremallera debe ponerse 2 mm más alta que el piñón del motor en toda la longitud de la puerta.

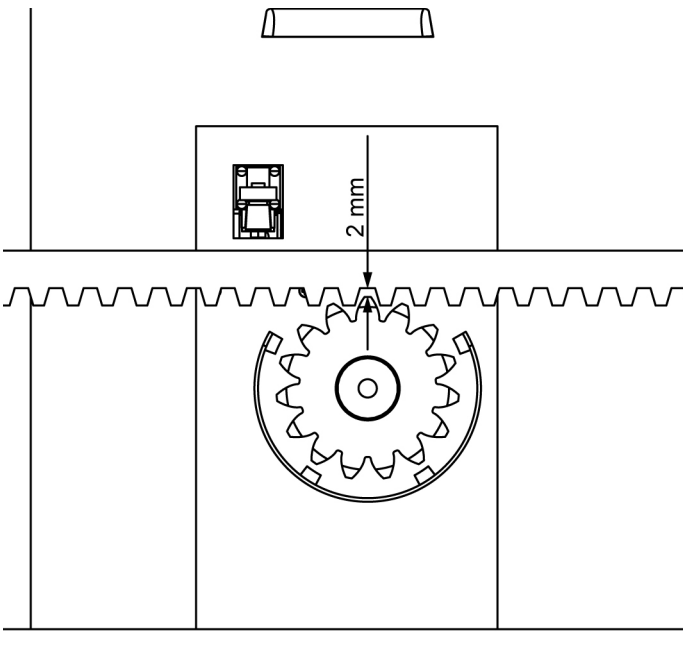

FIJACION DEL MOTOR

Verificar los siguientes puntos:

1. El motor debe estar nivelado y paralelo a la puerta
2. La distancia entre el piñón y la cremallera debe ser de 1 o 2 mm. Eventualmente regular los 4 esparragos.
3. La cremallera estar alineada con el piñón del motor.
4. La distancia mínima entre la puerta y la protección del piñón del motor debe ser de al menos 5mm

Verificar las condiciones descritas y proceder con la fijación de las 4 tuercas D de anclaje del motor a la placa

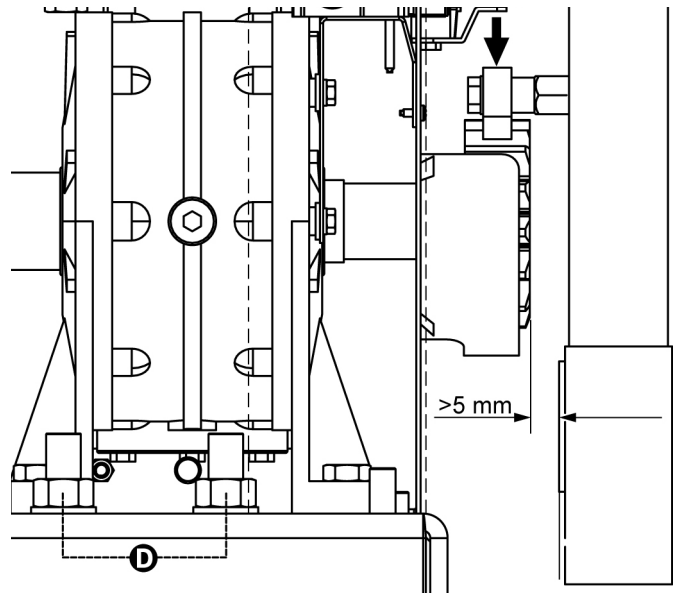

INSTALACION DE LOS FINALES DE CARRERA MECÁNICOS

Instalar los finales de carrera sobre la cremallera como de esquema y fijarlas por el medio de sus propios tornillos.

⚠ ATENCION: Controlar que la leva del final de carrera intervenga eficazmente en el muelle del final de carrera del motor. Eventualmente añadir espesores entre la parte inferior de la cremallera y la leva del final de carrera de modo que se respeten las cotas como en la figura.

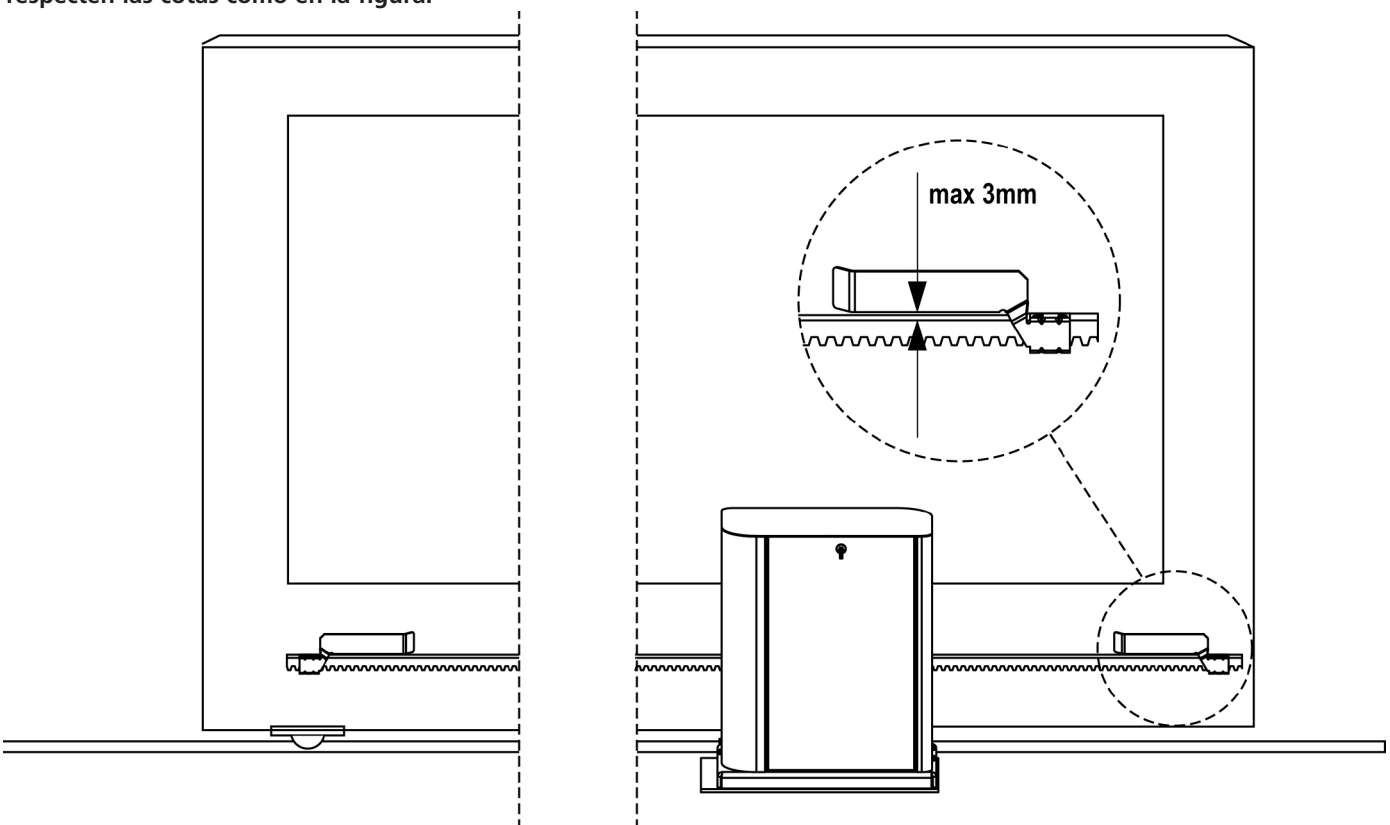

DESBLOQUEO MOTOR Y LIMITADOR DE PAR

En caso de ausencia de corriente eléctrica, la cancela se puede desbloquear operando en el motor:

1. Abrir la portezuela posterior
2. Soltar el tornillo allen **L** utilizando la llave allen de 4 en dotación
3. Atornillar en el sentido contrario a las agujas del reloj (filete izquierdo) la abrazadera **K** utilizando la llave de 19 en dotación

NOTA: operando sobre la abrazadera es posible arreglar el limitador de par integrado en el motor:
abrazadera totalmente cerrada: par=0 Nm
abrazadera totalmente abierta: par=220 Nm

Para reiniciar la automatización proceder como sigue:

1. Atornillar en el sentido de las agujas del reloj el tornillo **K**
2. Apretar el tornillo allen **L**
3. Cerrar la portezuela posterior

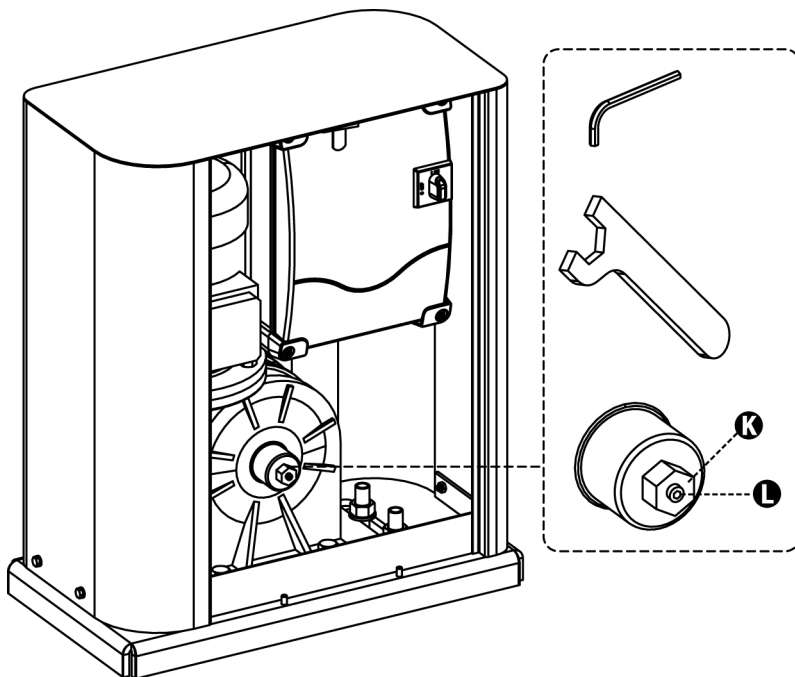

ESQUEMA DE INSTALACIÓN

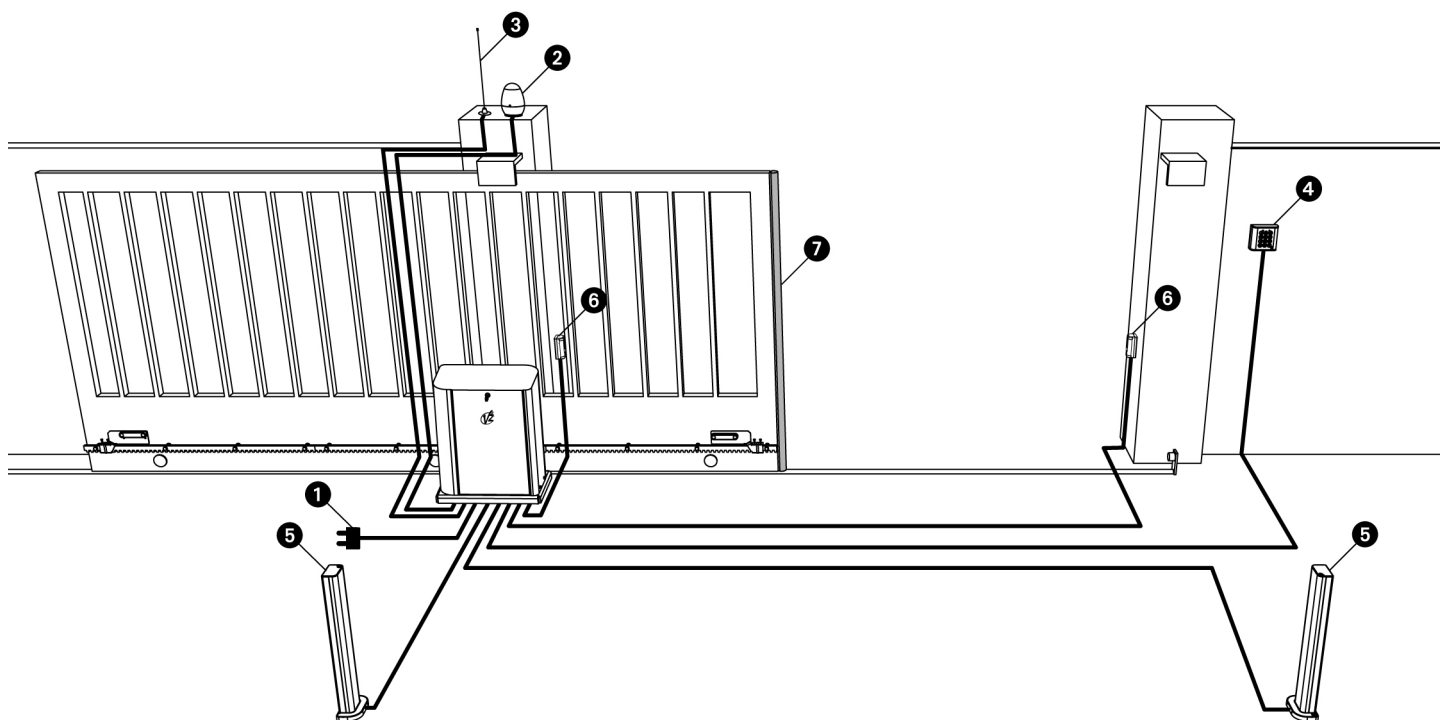

⚠ ATENCION! TODOS LOS CABLES UTILIZADOS PARA LA INSTALACION DEBEN SER EXCLUSIVAMENTE CABLES MARCADOS T100°C

1 Alimentación	cable 4 x 1,5 mm ²
2 Lámpara de señalización	cable 2 x 1,5 mm ²
3 Antena	cable RG-58
4 Cerradura de contacto o digital	cable 2 x 1 mm ²

5 Focélulas internas	cable 4 x 0,5 mm ² (RX)
6 Focélulas externas	cable 2 x 0,5 mm ² (TX)
7 Banda de seguridad (EN 12978)	-

Handwriting practice area with 20 horizontal dotted lines.



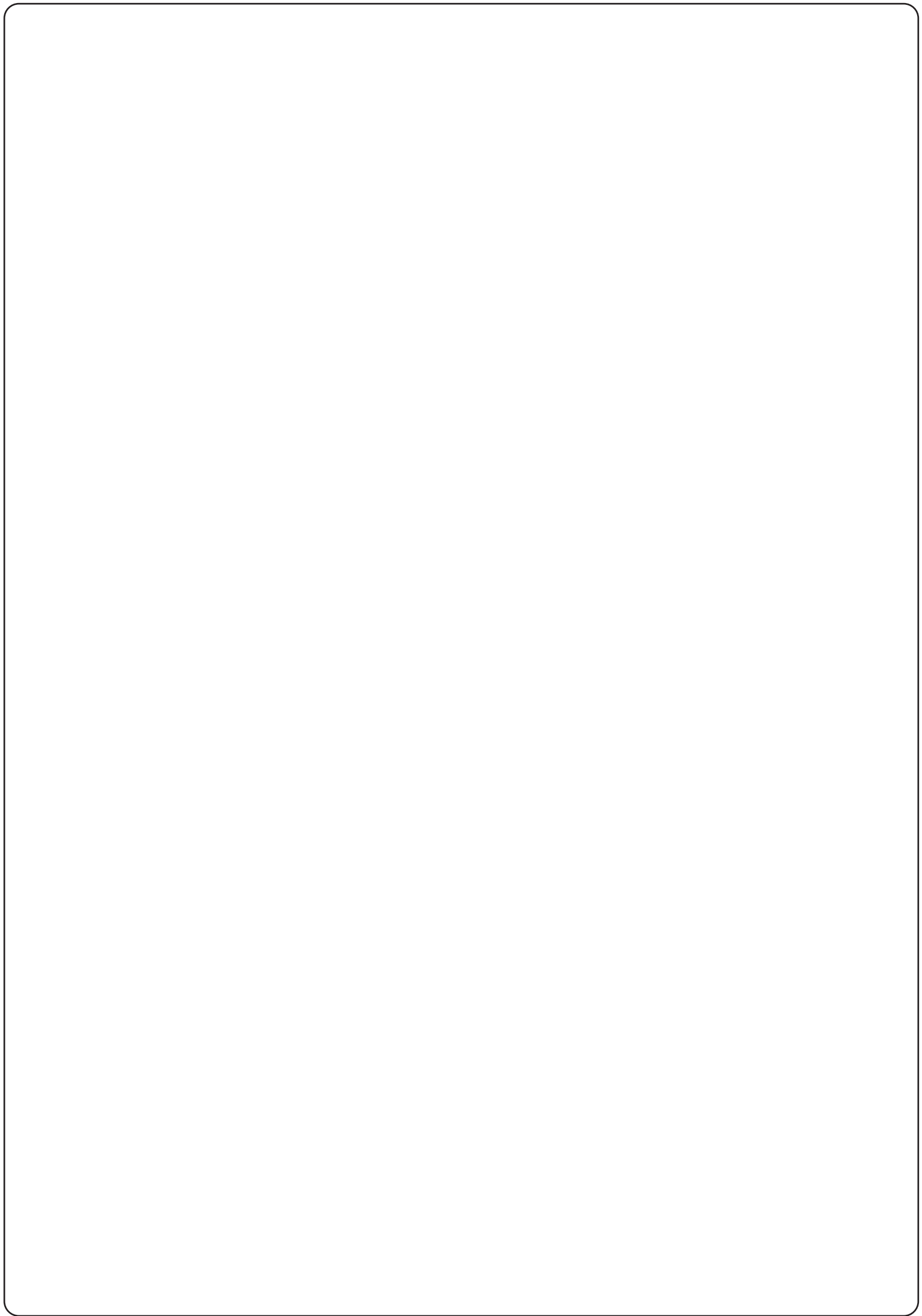



V2 S.p.A.

Corso Principi di Piemonte, 65/67 - 12035 RACCONIGI (CN) ITALY

tel. +39 01 72 81 24 11 fax +39 01 72 84 050

info@v2home.com www.v2home.com