

Procesador RISC Intel Xscale PXA270
520MHz, LVDS, 2xLAN, 2xUSB 1.1,
Audio, RoHS, Bajo Consumo, Bajo
Calentamiento, Embebida,

Equipos de Medida y Control, S.L.

Informática Industrial

Características Generales

Alta durabilidad en ambiente especialmente "duros".
Robusta, compacta, amplio rango de temperaturas soportadas, bajo consumo y un diseño "fanless" y "hdless".
Soporte para LVDS, TFT, LCD y Controlador Touch.
Kit de desarrollo para software libre, así como programas para una continua actualización de la tarjeta.
Integración total con Windows CE.NET (Instalado)

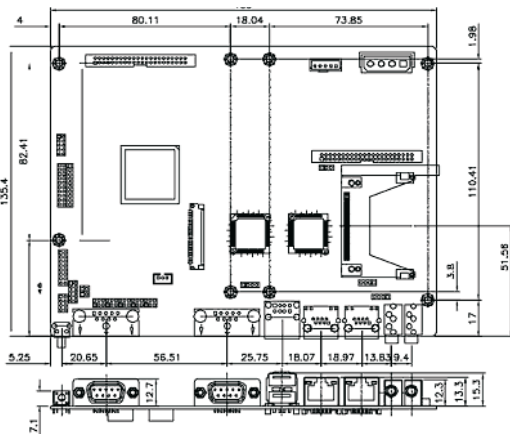
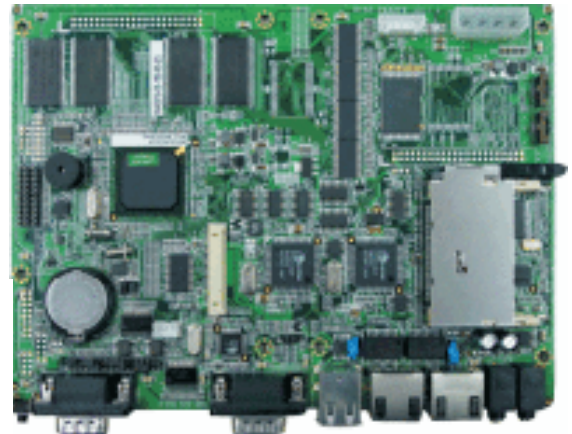

Especificaciones Técnicas

- Sistema:** Intel® XScale® PXA270 a 520 Mhz.
Flash de 2 Mb para archivos de arranque (boot).
128Mb de SDRAM.
Compact Flash de 128Mb (38 Mb reservados para Windows CE 5.0 y 90 Mb para datos de usuario y programas).
Pila Backup RTC, Watchdog Timer, Botón de reset y Conector-pin JTAG.
- Display:** Interface LVDS de 18-bit DF14-20F con resolución de hasta 800x600, gráficos a color de 16 bit e interface para TOUCH Resistivo a 4 hilos.
- Puertos:** Ethernet 10/100 Mbps x 2, RS-232, RS-485, USB 1.1 x 2 y Audio Mic-in+Line-out.
- Alimentación:** Mismo conector de alimentación que los discos duros (Molex 15-24-4547 5,08mm (0,20") o equivalente).
- Consumo:** +5V@2.0A.
- Temp/Humedad r.:** 0° ~ 65° C / 5 ~ 90% sin condensación.
- Dimensiones:** 180mm x 135,4mm. Perfil de 7,1mm y 15,3mm en zona de conectores.

Accesorios incluidos

KAMIO-2701:

- 1 Tarjeta CPU industrial KAMIO-2701.
- 1 Compact Flash de 128Mb con Windows CE 5.0 y licencia run-time.
- 1 Manual de usuario del hardware.
- 1 CD de utilidades, SDK y manuales.

IPXA270-DK01:

- 1 Kit de desarrollo IPXA270-DK01.
- 1 Compact Flash de 128Mb con Windows CE 5.0 y licencia run-time.
- 1 Manual técnico de desarrollador.
- 1 CD de utilidades, SDK, BSP y manuales.

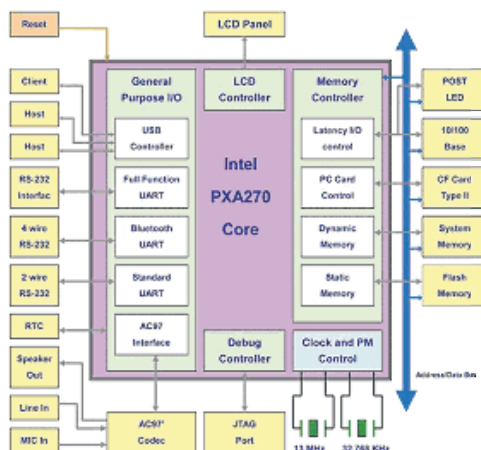

Brazo opcional

Referencias

KAMIO-2701

Tarjeta CPU Embebida RISC Intel® XScale® PXA270 a 520MHz, Windows CE.NET 5.0 en CF 128Mb, LVDS, 2xLAN, 2xUSB 1.1, Audio.

IPXA270-DK01

PC-Panel+Touch+Kit de desarrollo de aplicaciones Windows CE 5.0 para Intel® XScale® PXA270.

ICF-100I/W-[cap]

Compact Flash:
I: Industrial.
W: Rango Temp. extendido.
[cap]: Capacidad 128Mb, 256Mb, 512Mb, 1Gb