

TRES

MAX-TRES, FUTUR PLUS, FUTUR 3000



MAX-TRES
Ref. 1.62.333

FUTUR PLUS
Ref. 1.14.333

FUTUR 3000
Ref. 1.14.333.02

INSTRUCCIONES DE INSTALACIÓN

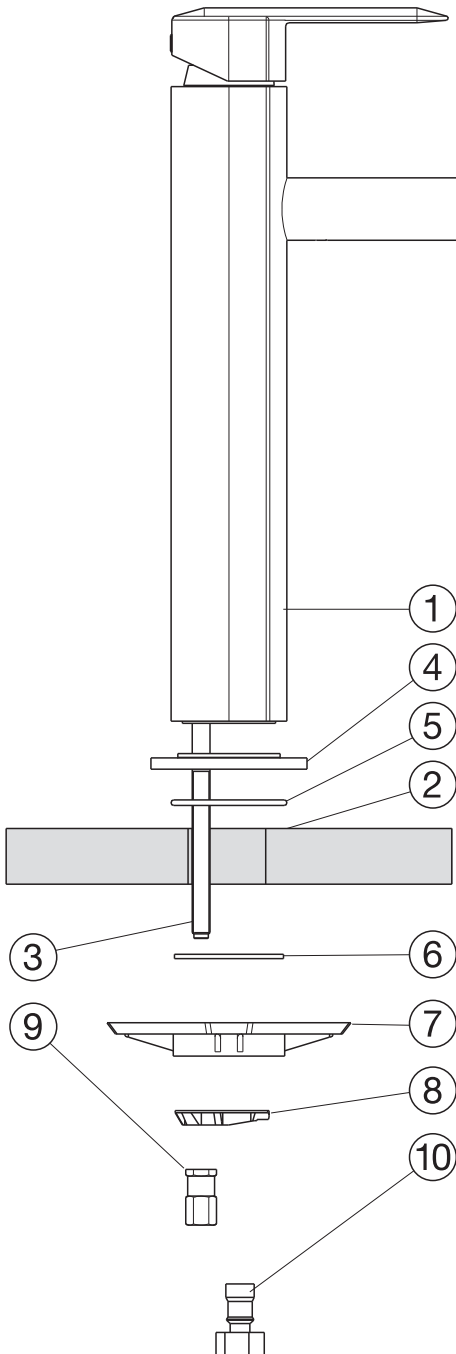

Forma de montaje:

- a)** - Cerrar la(s) llave(s) de paso, impidiendo la entrada de agua.
- b)** - Introducir los flexos (10) en el interior de la base de la fregadera (4) con la junta (5), y ajustar la base al cuerpo del grifo (1).
- c)** - Introducir el cuerpo del grifo en el orificio del fregadero (2).
- d)** - Sostener el perno de anclaje (3), hacia el interior del fregadero (2), para poder montar el anclaje.
- e)** - Introducir el refuerzo triangular (7), dentro de los flexos por la parte inferior del fregadero (2). En el caso de no montar el refuerzo triangular, colocar, en su sustitución, la junta (6).
- f)** - Introducir la pieza en forma de herradura (8), y fijar el conjunto mediante la tuerca (9).
- g)** - Conectar los flexos (10) a las tomas de la pared o a los grifos de aforo o paso (No incluidos en la caja).
- h)** - Dar, entonces, paso al agua, verificando la correcta instalación y buen funcionamiento del conjunto.

REVISIÓN DE CARTUCHO Y COLLARINES

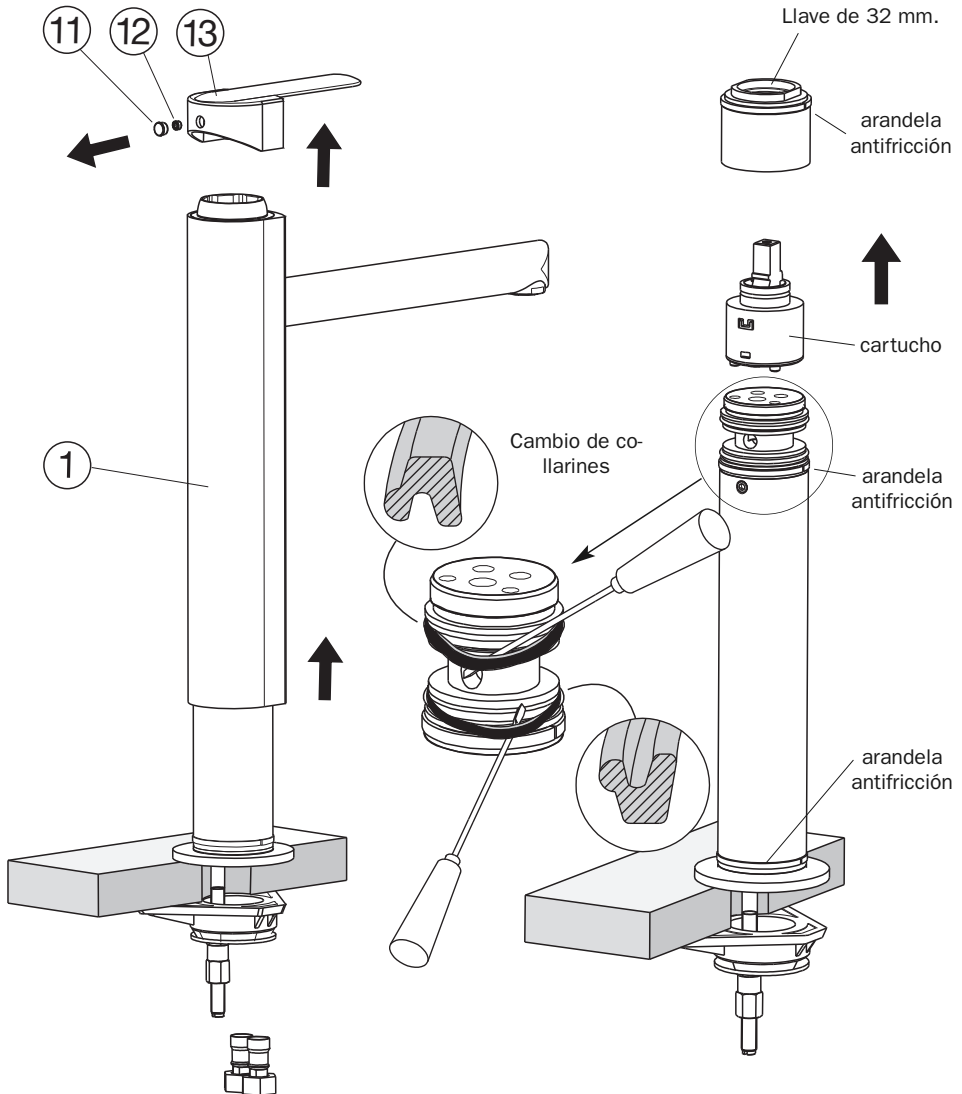

REVISIÓN DEL CARTUCHO

a) - Cerrar la(s) llave(s) de paso, impidiendo la entrada del agua.

Sacar el tapón de goma, situado en la parte posterior de la maneta (11).

Aflojar el tornillo de fijación de la maneta (12), para extraer la maneta (13) del cartucho.

b) - Desplazar el conjunto del cuerpo (1), hacia la parte superior, con atención para no dañar las arandelas antifricción.

GRACIAS POR LA COMPRA DE NUESTRO PRODUCTO Este grifo TRES que Vd. acaba de comprar, ha sido fabricado siguiendo los más rigurosos controles de calidad según las normas nacionales e internacionales. Para que Vd. pueda tener la satisfacción de mantenerlo con un aspecto impecable durante muchos años, deben seguirse cuidadosamente las siguientes instrucciones.

CAMPO DE APLICACIÓN •Puede instalarse con todo tipo de calentadores y acumuladores.

VALORES CONEXIÓN •Presión de verificación: 16 bar. •Presión de servicio como máximo: 10 bar. •Presión recomendada de servicio: 1-5 bar. Para presiones superiores a 5 bar., se recomienda montar una válvula reductora de presión. Deben evitarse grandes diferencias de presión en la acometida, entre agua fría y caliente. •Caudal a 3 bar.: fregadera 12 l/min. •Temperatura: entrada agua caliente como máximo 80° C. •Recomendada para ahorrar energía 60° C.

MONTAJE Véase pág. 5 •Purgar cuidadosamente las tuberías de toda la instalación. •Conectar: Agua fría derecha, agua caliente izquierda. •Verificar la perfecta estanqueidad de las conexiones. •Comprobar el funcionamiento.

RECAMBIOS •Utilizar únicamente recambios TRES.

INSTRUCCIONES DE MANTENIMIENTO

Este grifo TRES que Vd. acaba de comprar, ha sido fabricado siguiendo los más rigurosos controles de calidad según las normas nacionales e internacionales. Para que Vd. pueda tener la satisfacción de mantenerlo con un aspecto impecable durante muchos años, **deben seguirse cuidadosamente las siguientes instrucciones.**

Las superficies cromadas deben limpiarse únicamente con un paño y agua clara o un detergente suave. **Bajo ningún concepto deben ser utilizados productos que contengan ácido clorhídrico o sustancias abrasivas.** Enjuagar y secar después de cada uso.

Las superficies de color o doradas deben tener el mismo cuidado que las superficies cromadas. **Bajo ningún concepto deben ser utilizados disolventes como acetonas, aguarrás, etc.**

Limpiar periódicamente los aireadores y el rociador de la ducha, introduciéndolos **una vez desmontados** en vinagre el tiempo necesario. Véase pág. 4 (fig. A).

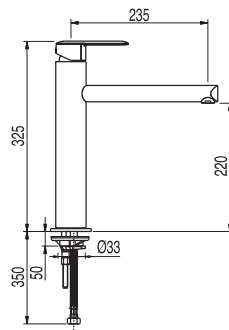

TRES

TRES COMERCIAL, S.A.

Polígono Ind. Can Prunera, s/n.
Apdo. de Correos 104
08759 VALLIRANA (Barcelona)

Tel. (34) 936 83 40 04

Fax (34) 936 83 02 23

comercial@trescomercial.es

www.tresgriferia.com

ref. 1714333010 / ed. 07-2005