

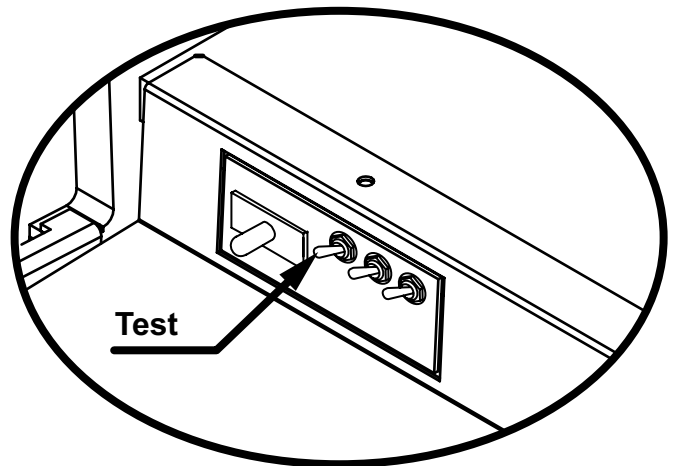

4.1 Como entrar en modo de Test

Procedimiento :

- 1 Abrir la puerta cuando la máquina esté en espera de introducción de monedas o de inicio de partida. En el display VFD aparece el mensaje «**20C / 1E**» (según configuración HP1/HP2). En el caso de haber códigos de **Fuera de Servicio**, éstos aparecen en el display VFD.
- 2 Activar el interruptor «**Test**», situado en el interior de la máquina. En el display aparece el mensaje «**TEST**». En caso de haber códigos de **Fuera de Servicio**, pulsar **V** para que éstos desaparezcan del display VFD.
- 3 Actuar sobre los pulsadores correspondientes para seleccionar la fase. (Ver apartado 4.3 Desarrollo del Test)

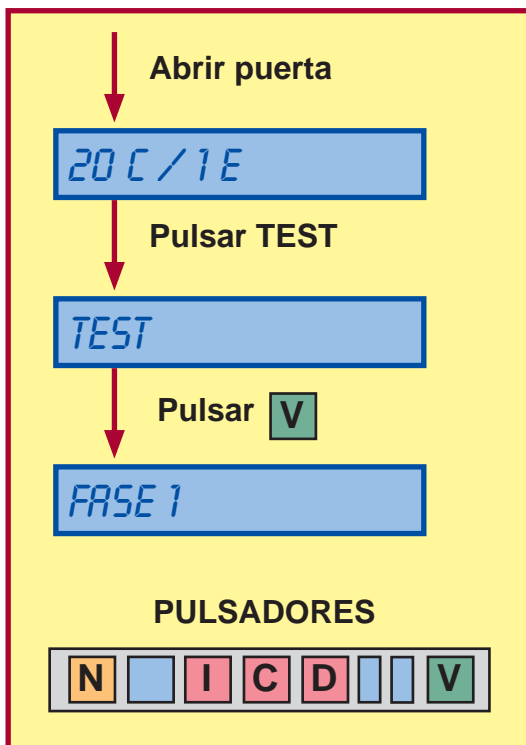

4.2 Como salir del modo de Test

Procedimiento :

- 1 Desactivar el interruptor «**Test**». En el display VFD aparece el mensaje «**20C / 1E**» (según configuración HP1/HP2).
- 2 Seguidamente cerrar la puerta. La máquina volverá a su estado anterior.

4.3 Desarrollo del Test

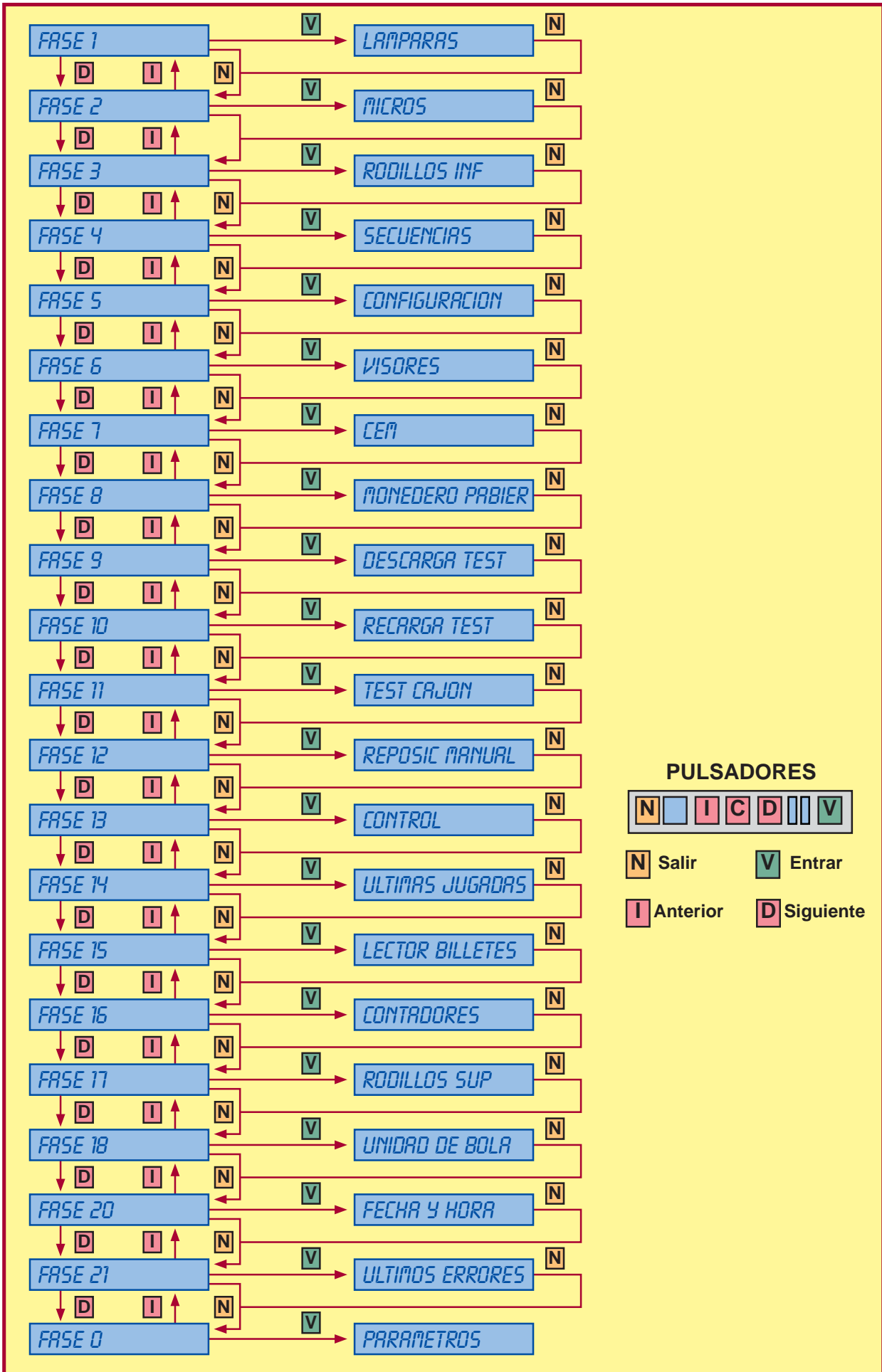

PULSADORES



- N** Salir
- I** Anterior
- V** Entrar
- D** Siguiente





Fase 1 LÁMPARAS

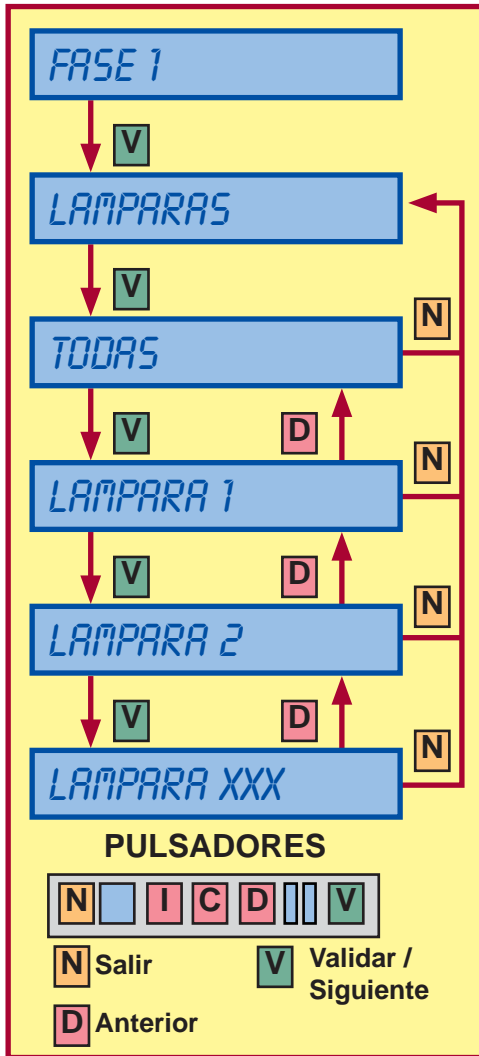

Comprobación de las lámparas de los indicadores luminosos.

En la pantalla se indica el número o descripción que corresponde a cada una de las distintas lámparas, que se secuencian mediante el pulsador **V**.

El pulsador **D** retrocede la secuencia.

El pulsador **I** fija la iluminación de la lámpara.

Fase 2 MICROS

Comprobación de los microinterruptores.

Mediante el pulsador **V** se secuencian los distintos microinterruptores, en el display se indica el nombre y el estado (- - / ON) en que se encuentran.

En el modo **SCAN**, se cambia el estado del microinterruptor que se accione, indicándose además mediante un aviso sonoro.

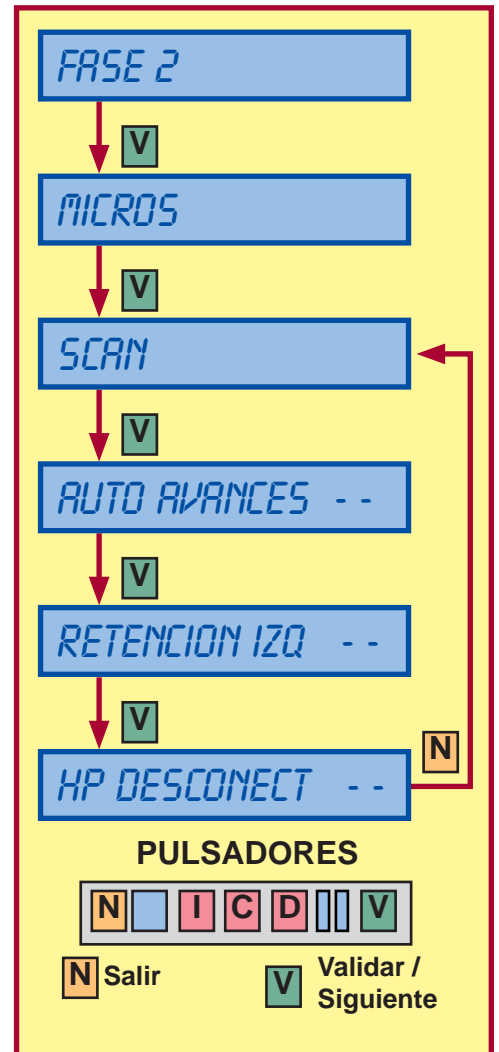

Fase 3 RODILLOS INFERIORES

NOTA: Al abandonar cualquiera de estas fases, esperar hasta que los rodillos queden alineados automáticamente.

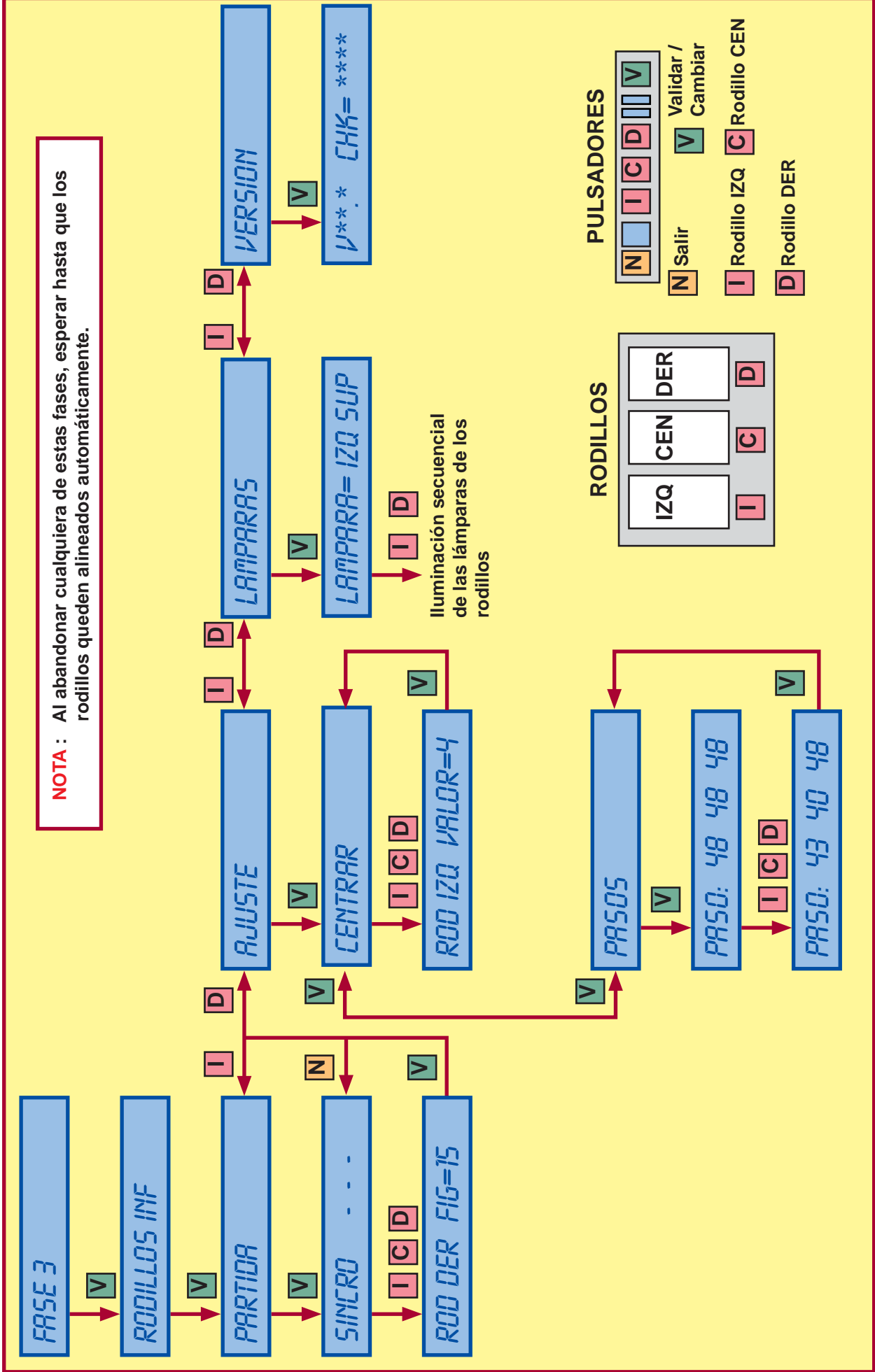

961.20603

4 Test





Verificación del funcionamiento de los rodillos.

PARTIDA Con el pulsador **V**, se efectúan sucesivas partidas de alineamiento con paro en tres figuras iguales.

Con los pulsadores **I** / **C** / **D** correspondientes a cada rodillo, se realizan avances de figura a figura, indicando en el display su posición en la banda del rodillo.

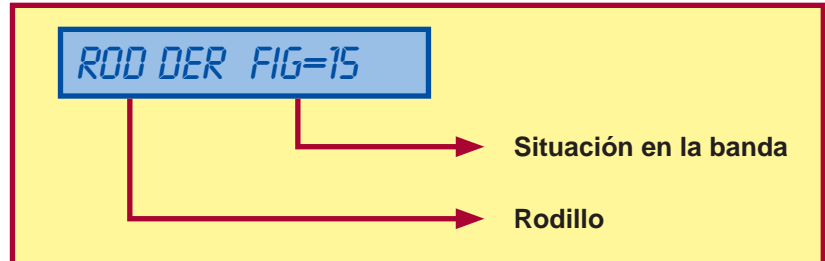
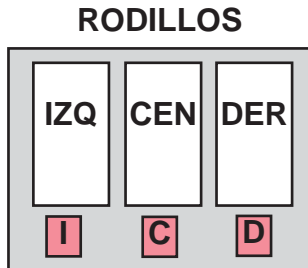

CENTRAR Con los pulsadores **I** / **C** / **D** correspondientes a cada rodillo, se indica en el display el valor de centrado. El **valor de centrado** correcto es 4, 5 ó 6.

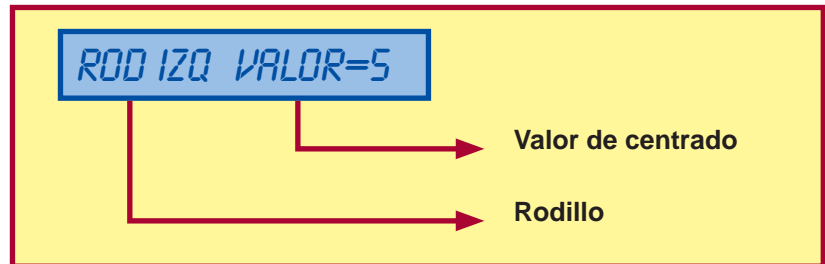
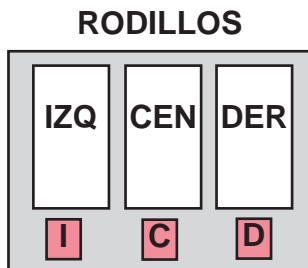

PASOS Con los pulsadores **I** / **C** / **D** correspondientes a cada rodillo, se indica en el display el número de pasos. El **número de pasos** entre figuras es de 3 pasos.

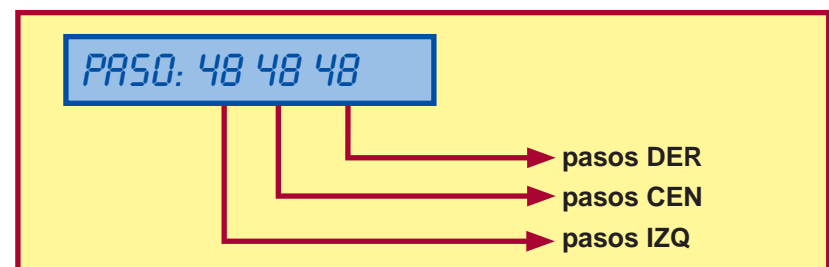
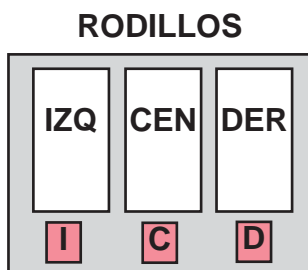

LÁMPARAS Con los pulsadores **I** / **D** se iluminan secuencialmente las lámparas de cada rodillo.

VERSIÓN Con el pulsador **V**, se visualiza el número de versión y de checksum de la memoria de rodillos.

Fase 4 SECUENCIAS (SONIDO)

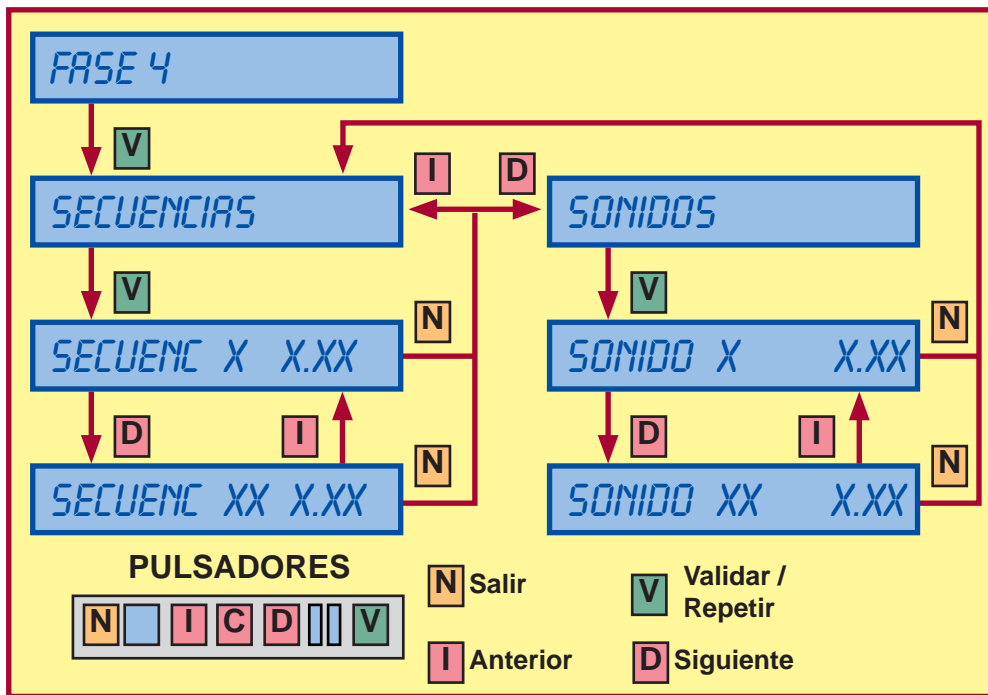

Mediante los pulsadores correspondientes, pueden escucharse los efectos y músicas que la máquina efectúa en diferentes momentos, indicándose el tiempo de duración.

El pulsador **D** avanza el efecto o música.

El pulsador **I** retrocede el efecto o música.

El pulsador **V** repite el efecto o música.

El pulsador **C** retrocede al último efecto o música escuchado

Fase 5 CONFIGURACIÓN

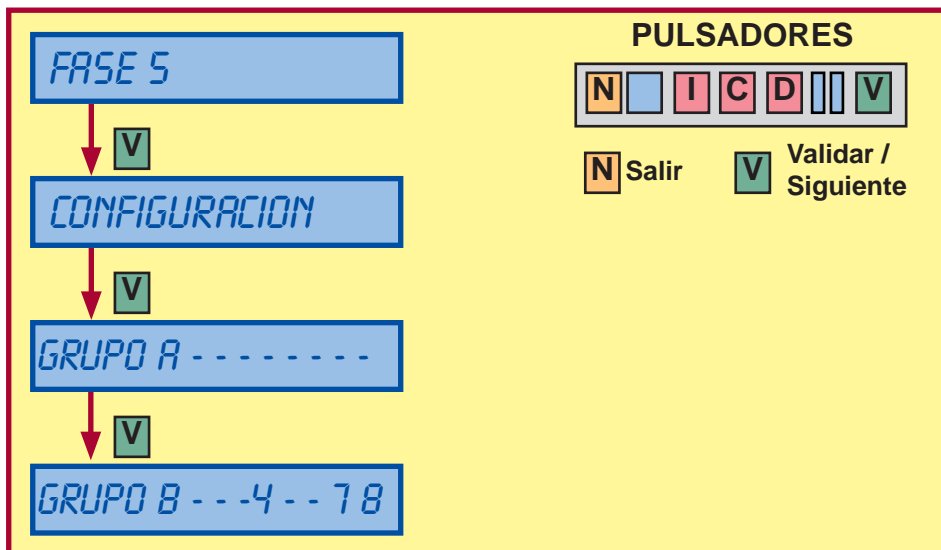

Comprobación de los microinterruptores.

Mediante el pulsador **V** se secuencian los dos grupos de microinterruptores (A y B), en el display VFD, indicando su estado, según la equivalencia :

(-) = ON

(1, 2, 3, 4, 5, 6, 7, 8) = OFF

La modificación del estado de los microinterruptores se indica mediante un aviso acústico, para evitar entrar en **Fuera de Servicio SAT 15**, volver el microinterruptor a su posición original.



Fase 6 VISORES

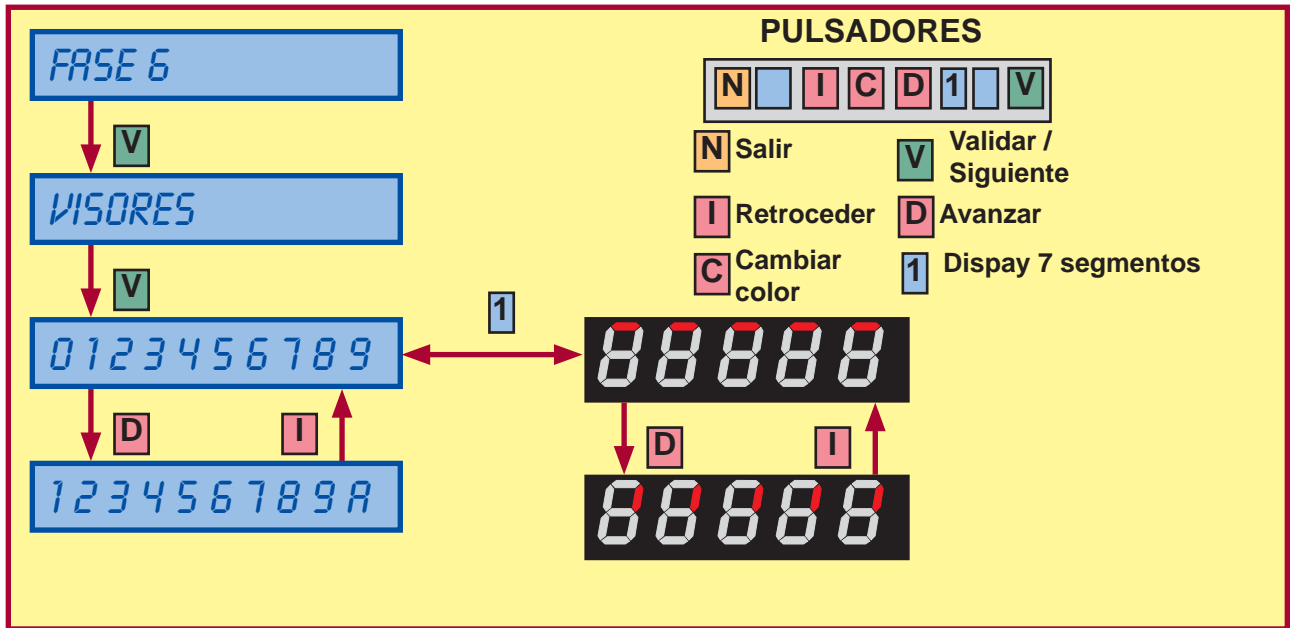

Comprobación de todos los indicadores display de la máquina.

Mediante el pulsador **V** / **D**, se muestran secuencialmente en los indicadores display los distintos caracteres que se pueden visualizar.

Con el pulsador **I** se invierte la secuencia.

Con el pulsador **C** se cambia el color del display Premios.

Con el pulsador **1** se muestran los displays de 7 segmentos, segmento a segmento.

Fase 7 CEM (CONTADORES ELECTROMECAÑICOS)

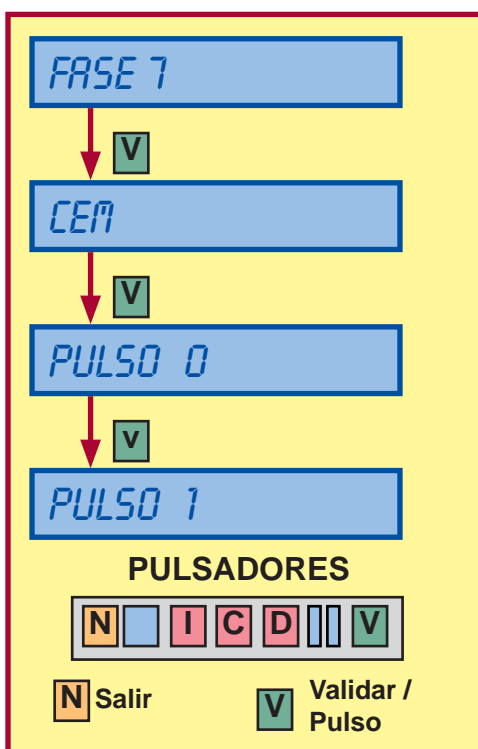

Comprobación de los contadores electromecánicos.

Para realizar esta fase abrir la puerta de recaudación, en caso contrario no se puede acceder a esta fase.

Cada vez que se acciona el pulsador **V**, se incrementa cada contador un paso.



Fase 8 MONEDERO P ABIER (TEST DE SELECTOR)

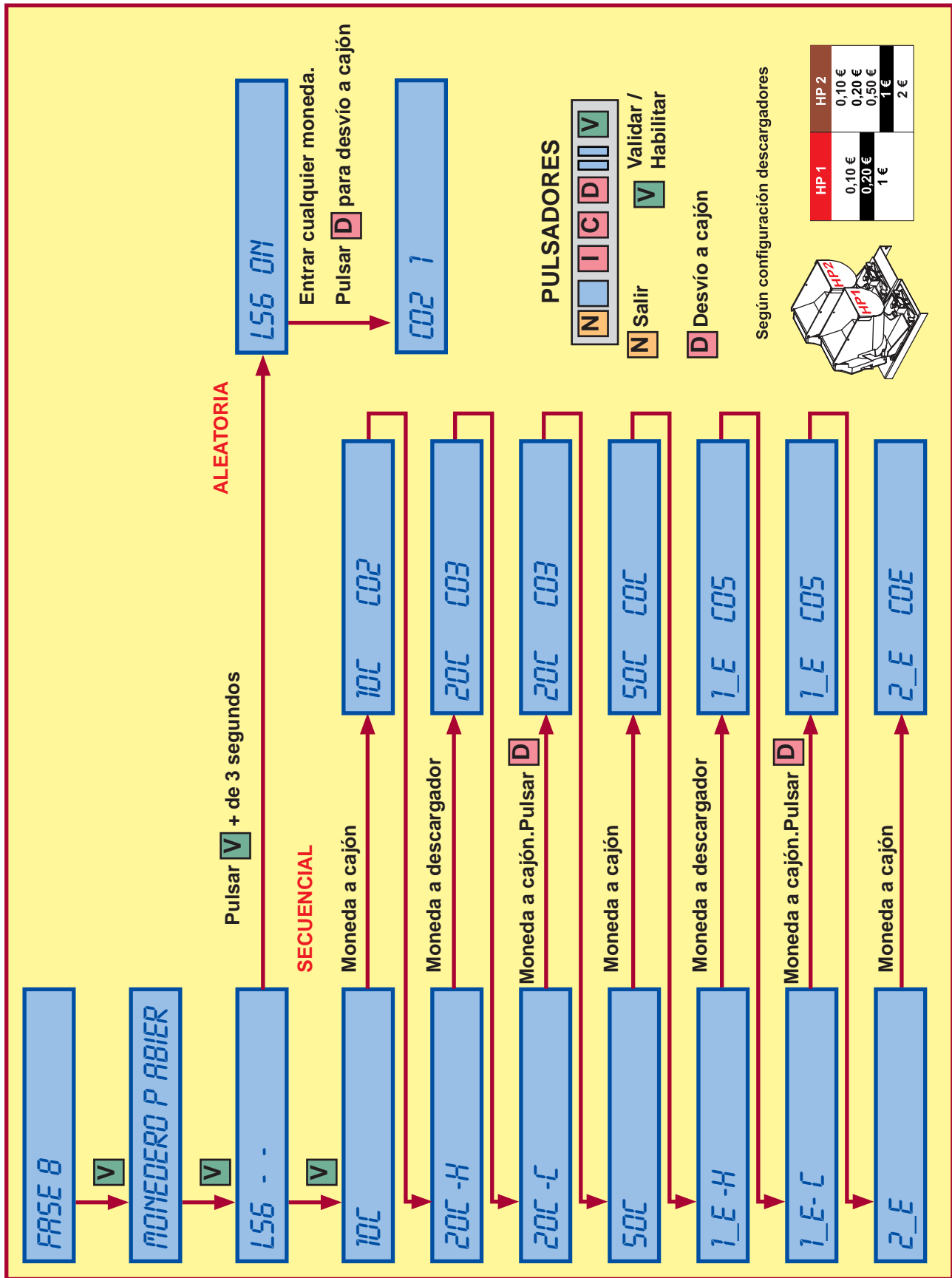

Permite verificar el correcto funcionamiento del selector y desvíos para todo tipo de monedas.

Para realizar esta fase abrir la puerta.

En esta fase se pueden realizar dos tipos de verificación, una secuencial y otra aleatoria.





Verificación secuencial.

Al pulsar **V**, aparece en el display VFD el tipo de moneda que hay que introducir. Si no se introduce la moneda indicada, ésta se devuelve y se produce un efecto sonoro de error. En algunas monedas hay que pulsar **D**, para realizar el desvío a cajón.

Mensaje	Tipo de moneda	Destino	Acción
10C	Entrar moneda de 0,10 €	Cajón	Ninguna
20C -H	Entrar moneda de 0,20 €	Descargador	Ninguna
20C -C	Entrar moneda de 0,20 €	Cajón	Pulsar D
50C	Entrar moneda de 0,50 €	Cajón	Ninguna
1_E -H	Entrar moneda de 1 €	Descargador	Ninguna
1_E -C	Entrar moneda de 1 €	Cajón	Pulsar D
2_E	Entrar moneda de 2 €	Cajón	Ninguna

Verificación aleatoria

Al pulsar **V** durante más de 3 segundos, aparece en el display VFD el mensaje **LS6 ON**, que permite la introducción de cualquier moneda. Al introducir una moneda en el display VFD se indica el código y el número de monedas entradas. Para desviar las monedas a cajón pulsar **D**.

Fase 9 DESCARGA TEST

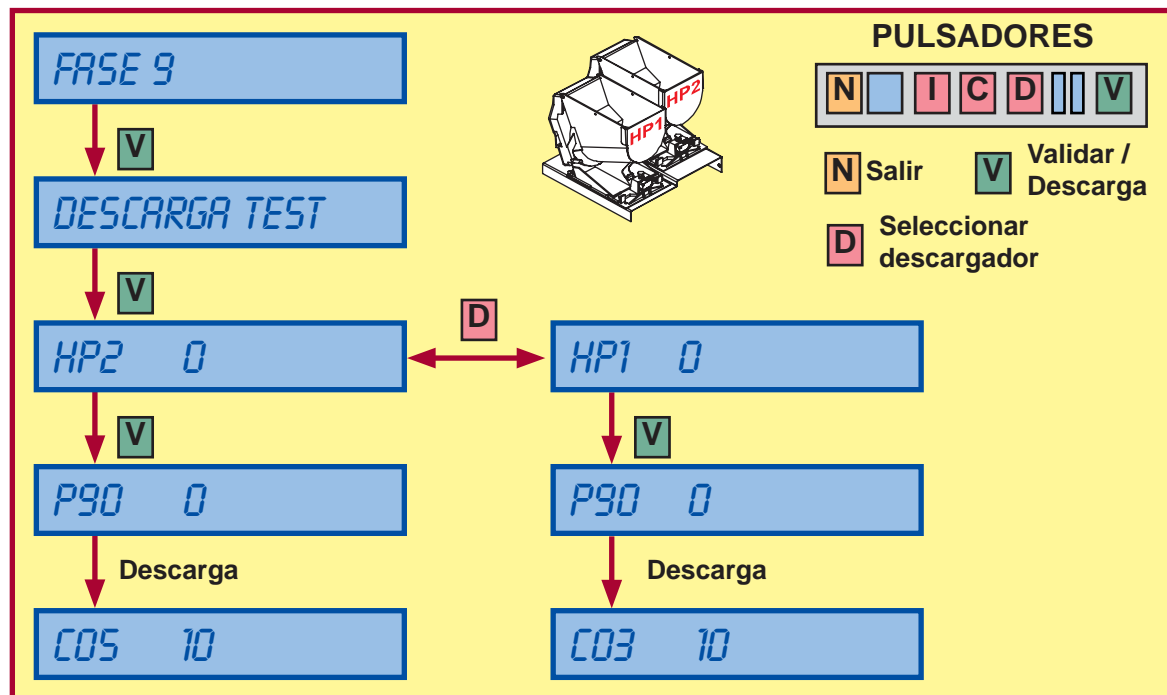

Para utilizar esta fase cerrar la puerta. Al pulsar **V** se procede a una descarga de **10 monedas** y en el display VFD se indica los datos relativos a los “tiempos” de paso de monedas y el número de monedas descargadas.

Para visualizar el número de monedas descargadas, en HP1, seleccionar HP2 y volver a HP1. Para visualizar HP2 seleccionar HP1 y volver a HP2.

Una vez finalizada esta fase, las monedas extraídas se devolverán al descargador, mediante la **fase 10 (recarga test)**, para no alterar la contabilidad del descargador.

Fase 10 RECARGA TEST

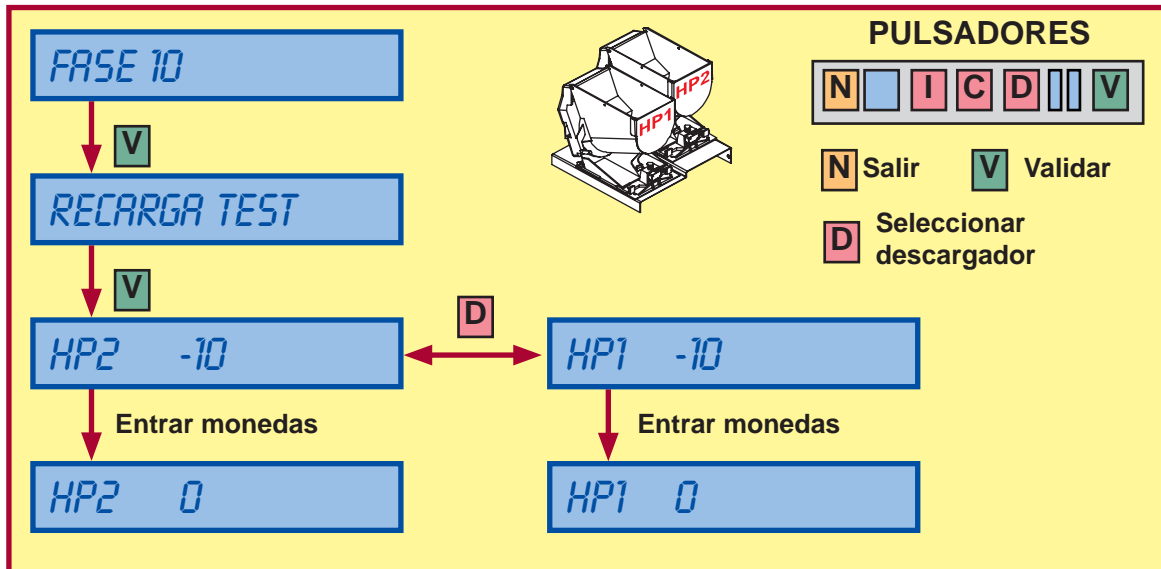

Permite recargar las monedas extraídas en la **fase 9 (descarga de test)** y devolverlas al descargador correspondiente.

Para realizar esta fase cerrar la puerta, pulsar **V** y entrar monedas. En el display VFD se indica el número de monedas que faltan para cancelar el balance a **CERO**, con lo cual la contabilidad del descargador queda inalterada.

Fase 11 TEST CAJÓN

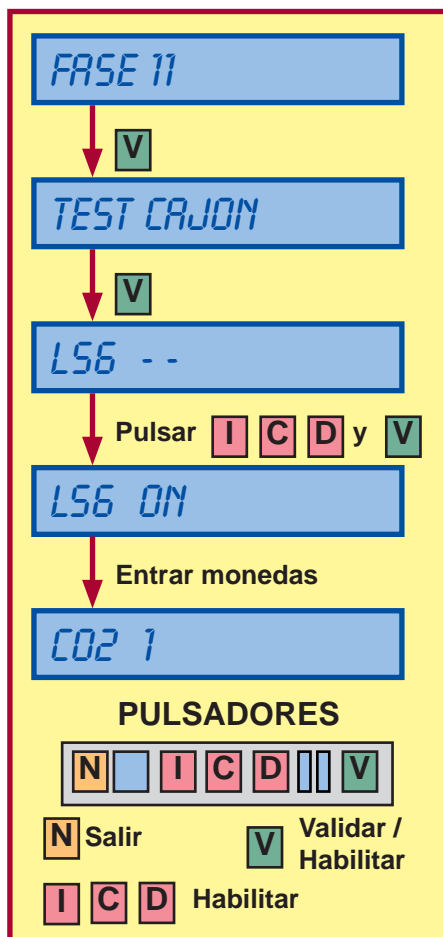

Permite comprobar la actuación del desviador y canales a cajón.

Para realizar esta fase cerrar la puerta.

Al pulsar **I**, **C**, **D** y **V**, se habilita el selector. Al entrar monedas, en el display VFD se indica el número de monedas entradas y su código.

Para desviar las monedas (configuradas como monedas de descargador) al cajón, pulsar **D**.



Fase 12 REPOSICIÓN MANUAL



961.20603

4 Test

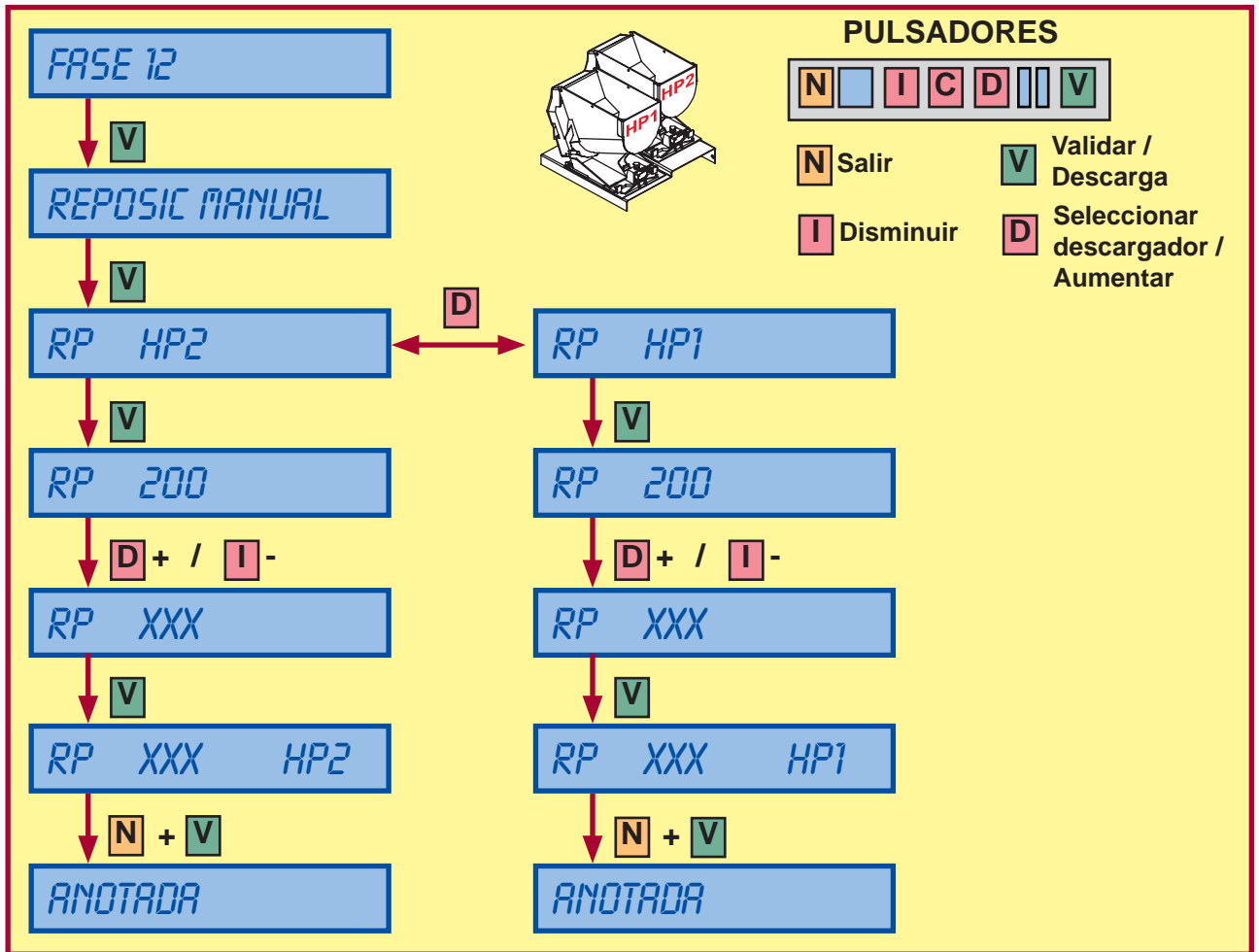

Permite realizar una carga inicial o bien reponer un cierto nivel de monedas en un descargador.

Al pulsar **V**, en el display VFD se indica un valor modificable a partir de un estándar de 200. Al pulsar nuevamente **V** se prepara la operación, indicándose en el display VFD el número de monedas contabilizadas en intermitencia. Para validar la operación manteniendo pulsado **N**, pulsar **V**.

Las reposiciones pueden ser negativas, en el caso de extraer monedas del descargador. Las monedas contabilizadas forman parte de la contabilidad de monedas disponibles en el descargador.

El pulsador **D** aumenta la cantidad de monedas.

El pulsador **I** disminuye la cantidad de monedas.

Las operaciones características de esta fase son : Carga inicial, Reposiciones por vaciado y averías, Descarga final, Reposiciones por diferencia de arqueo.

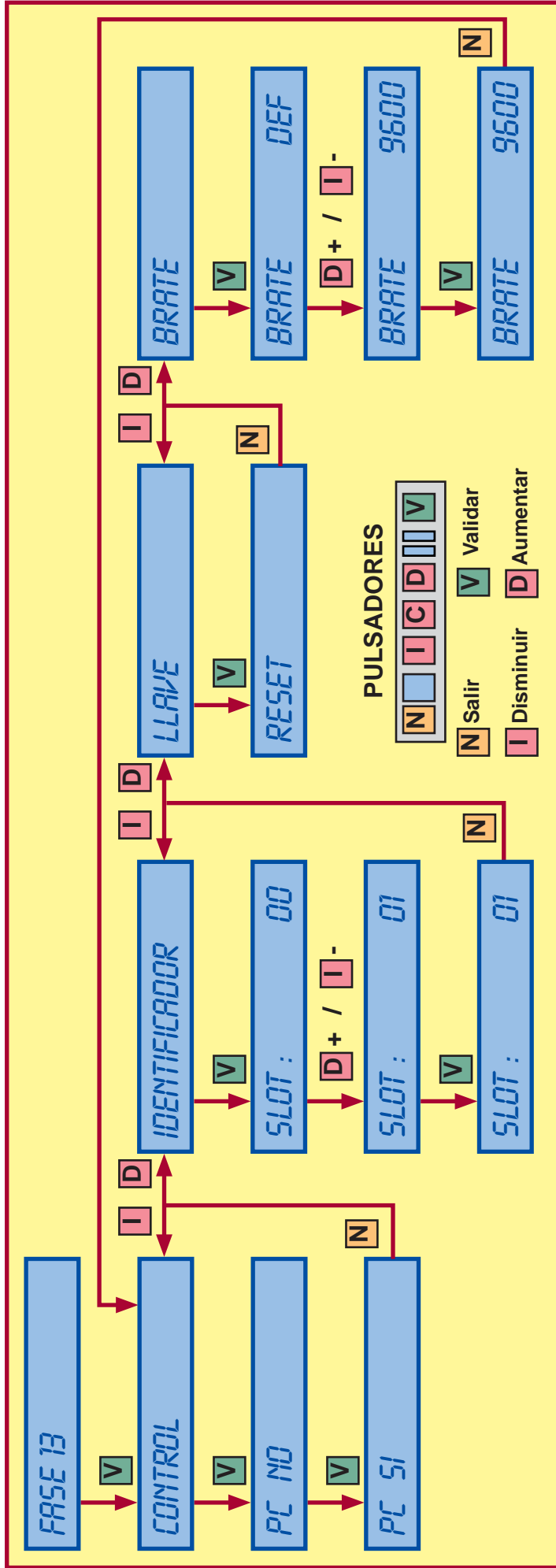

CONTROL Permite habilitar o inhabilitar la comunicación entre la máquina y un PC.

IDENTIFICADOR Permite numerar la máquina para su identificación en un link.

El pulsador **D** aumenta.

El pulsador **I** disminuye.

Para validar pulsar **V** después de elegir el número.

LLAVE Reset

BRATE Permite elegir la velocidad de comunicación (entre 600 y 19.200 bauds). La velocidad por defecto es 1.200 bauds.

El pulsador **D** aumenta.

El pulsador **I** disminuye.

Para validar pulsar **V** después de elegir la velocidad.



Fase 14 ÚLTIMAS JUGADAS

BQ



961.20603

4 Test

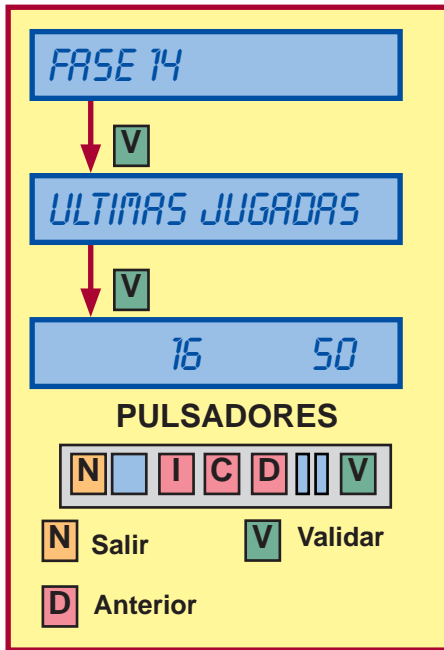

Permite la visualización de las 50 últimas jugadas realizadas, indicando la combinación de figuras y el pago de premios.

Con el pulsador **V** se secuencian las jugadas a partir de la -50, con el pulsador **D** se invierte la secuencia.

La apuesta realizada se indica iluminando el **Plan de Ganancias** correspondiente.

En el indicador «**Premios**» se visualiza el premio final conseguido. En el indicador «**Truenos**» se visualizan los **Bonos** acumulados al finalizar la jugada.

En partidas con **retenciones**, éstas se indican iluminando los rodillos correspondientes.

En partidas de **Sube - Baja** se ilumina en el **Plan de Ganancias** el premio conseguido, si el premio conseguido son **Bonos**, éstos se visualizan en el display VFD.

En el **juego sorteo** se indica en el visor superior, en color rojo, la cantidad de **bonos** conseguidos en la partida.

Se detallan a continuación los posibles mensajes que pueden aparecer en el display VFD.

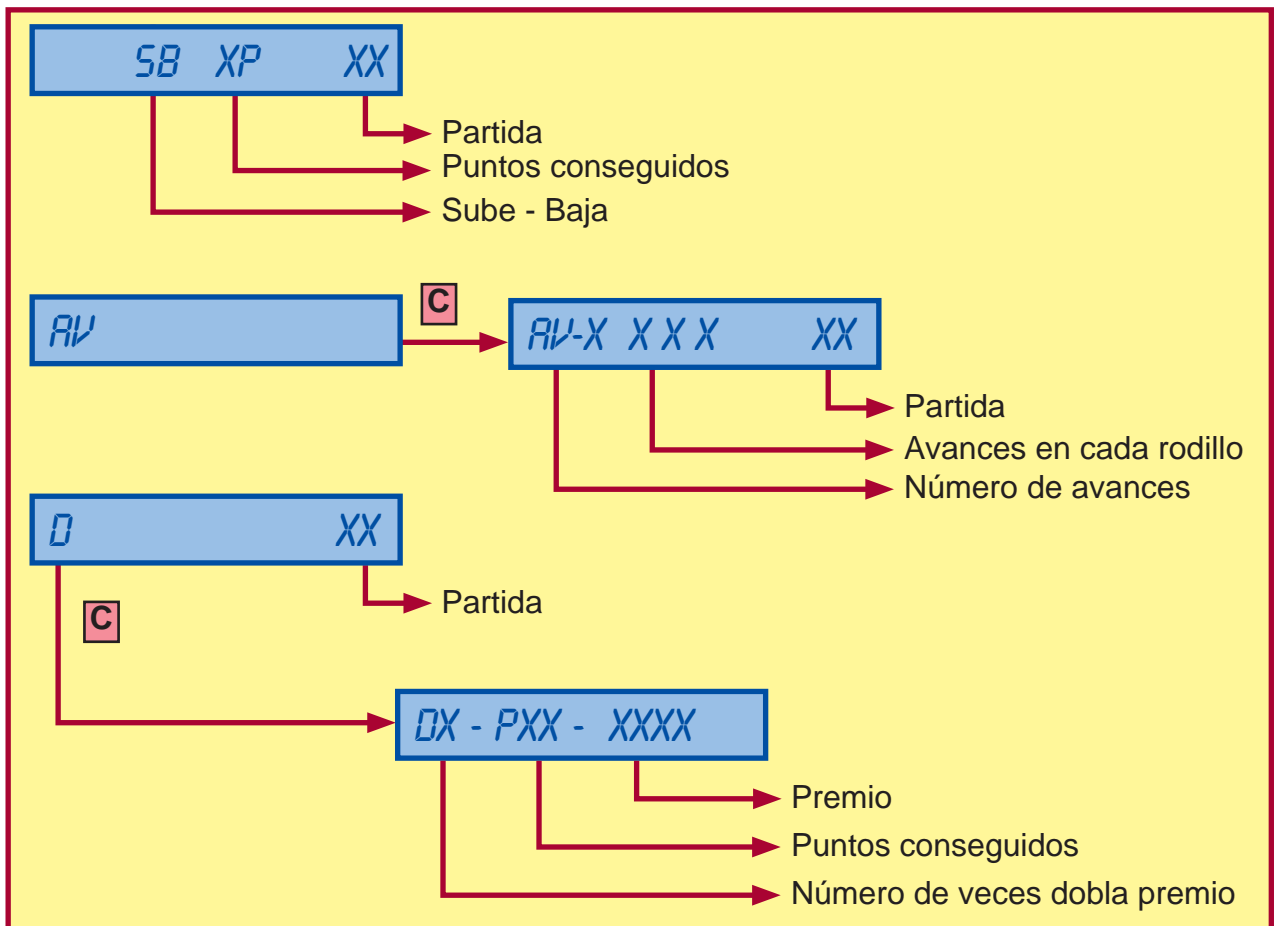

Fase 15 LECTOR BILLETES

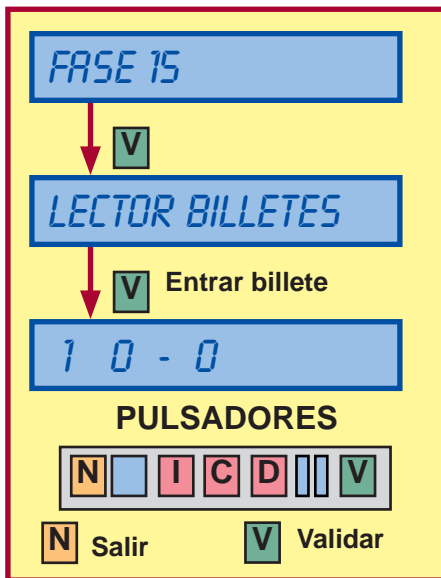

Permite comprobar el funcionamiento del lector de billetes.

Al introducir un billete aparece en el display VFD, un mensaje según la siguiente tabla :

Mensaje	Significado
1_T1_T2	Billete aceptado correctamente
NO_SEL	Línea de error del lector activada
NO_AUT	Billete rechazado por el lector
NO_IDE	Rechazo de un billete no codificado
ERR_Nº	Error en la conexión con el lector

Fase 16 CONTADORES

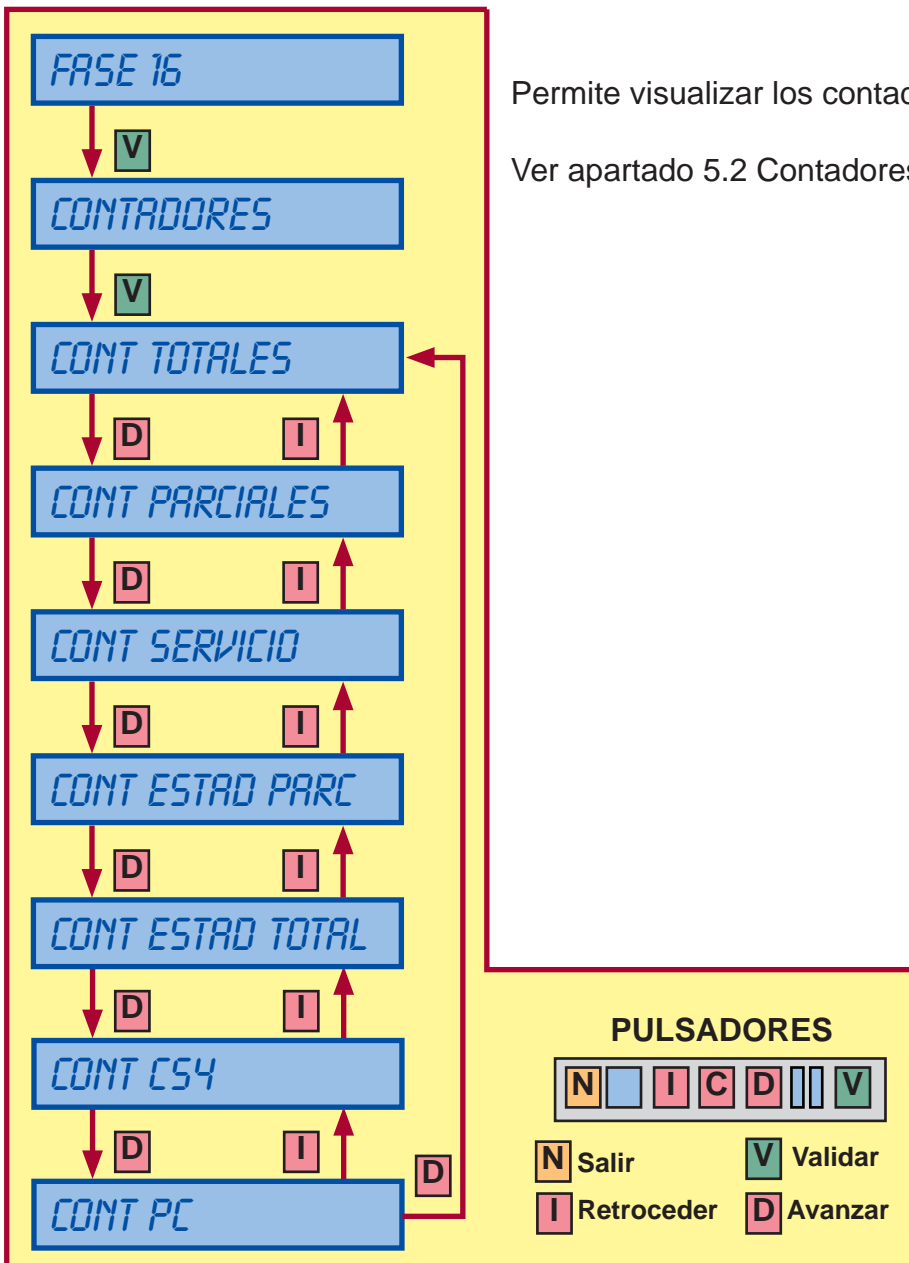

Permite visualizar los contadores electrónicos internos.

Ver apartado 5.2 Contadores electrónicos.



Verificación del funcionamiento de los rodillos.

PARTIDA Con el pulsador **V**, se efectúan sucesivas partidas de alineamiento con paro en tres figuras iguales.

Con los pulsadores **I** / **C** / **D** correspondientes a cada rodillo, se realizan avances de figura a figura, indicando en el display su posición en la banda del rodillo.

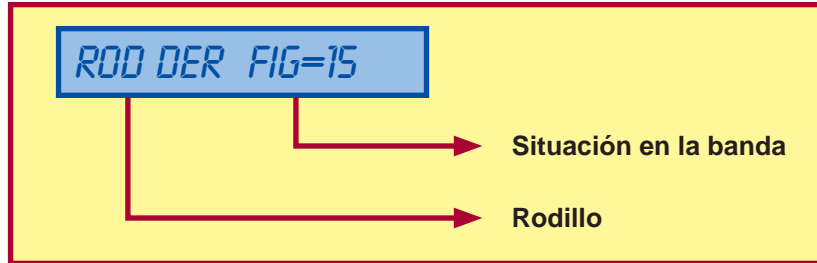
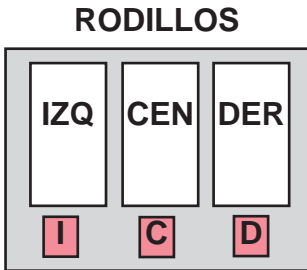

CENTRAR Con los pulsadores **I** / **C** / **D** correspondientes a cada rodillo, se indica en el display el valor de centrado. El **valor de centrado** correcto es 4, 5 ó 6.

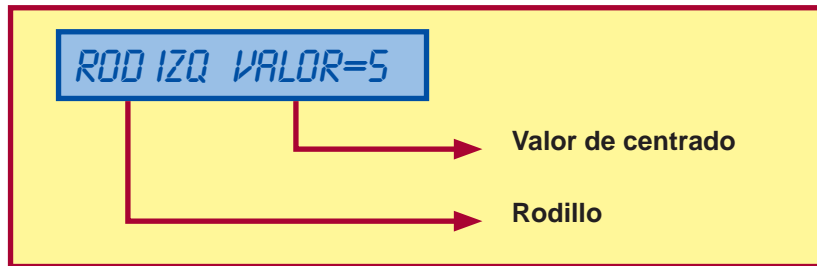
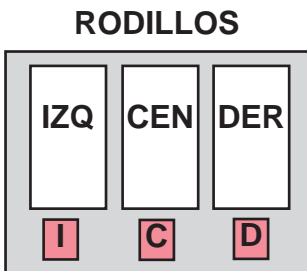

PASOS Con los pulsadores **I** / **C** / **D** correspondientes a cada rodillo, se indica en el display el número de pasos. El **número de pasos** entre figuras es de 3 pasos.

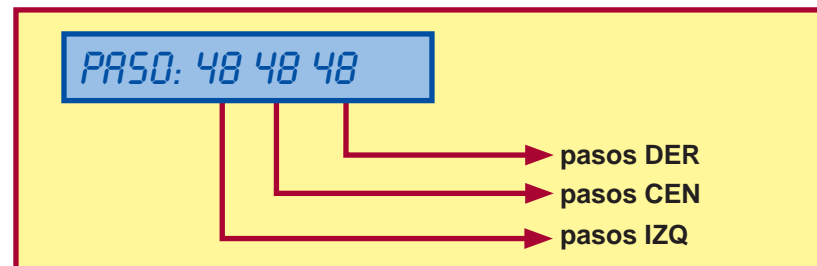
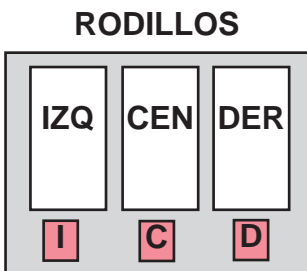

LÁMPARAS Con los pulsadores **I** / **D** se iluminan secuencialmente las lámparas de cada rodillo.

VERSIÓN Con el pulsador **V**, se visualiza el número de versión y de checksum de la memoria de rodillos.



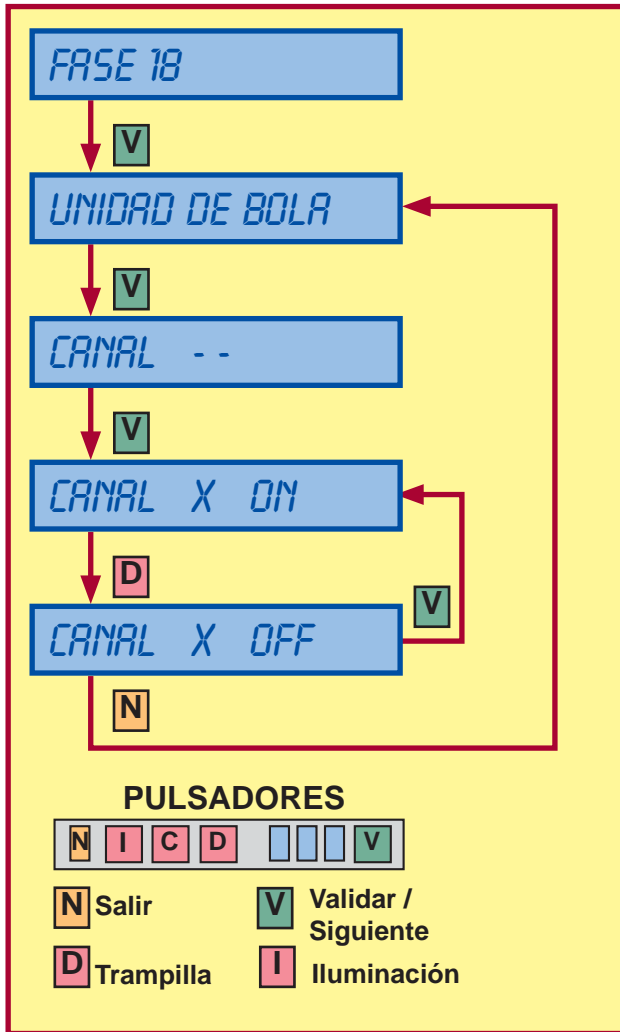

Verificación del funcionamiento de las fotocélulas de los canales del **juego superior Botín**.

En el apartado **CANAL - -**, al pulsar **V** se lanza la bola, que se introduce por uno de los canales, si la detección es correcta en el display VFD aparece el mensaje **CANAL X ON**.

El pulsador **D** abre la trampilla y se puede realizar otro lanzamiento de la bola. Es recomendable comprobar todos los canales.

El pulsador **I** ilumina el circuito de la unidad de bola

Fase 20 FECHA Y HORA

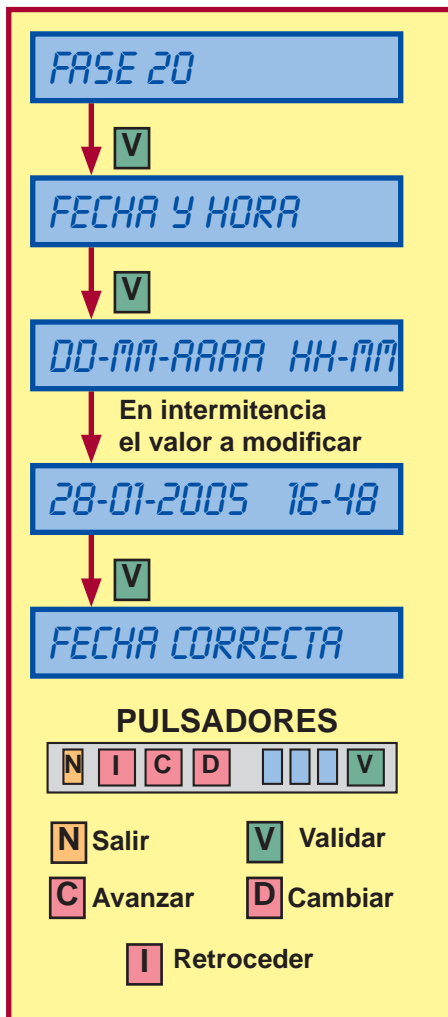

Permite introducir la fecha y hora actual necesaria para el registro de las distintas operaciones.

El pulsador **D** elige los dígitos.

El pulsador **C** avanza en la secuencia.

El pulsador **I** retrocede en la secuencia.

Para validar los cambios pulsar **V**.

Fase 21 ÚLTIMOS ERRORES

Permite la visualización de los **10 últimos errores**, indicando el orden y código de fuera de servicio correspondiente.

El primer error indicado es el último fuera de servicio que ha detectado la máquina.

El pulsador **V** secuencian las errores, con el pulsador **D** se invierte la secuencia.

El pulsador **C** visualiza la fecha y hora en que se produce el error.

Para borrar los errores pulsar **I**, **C**, y **D**.

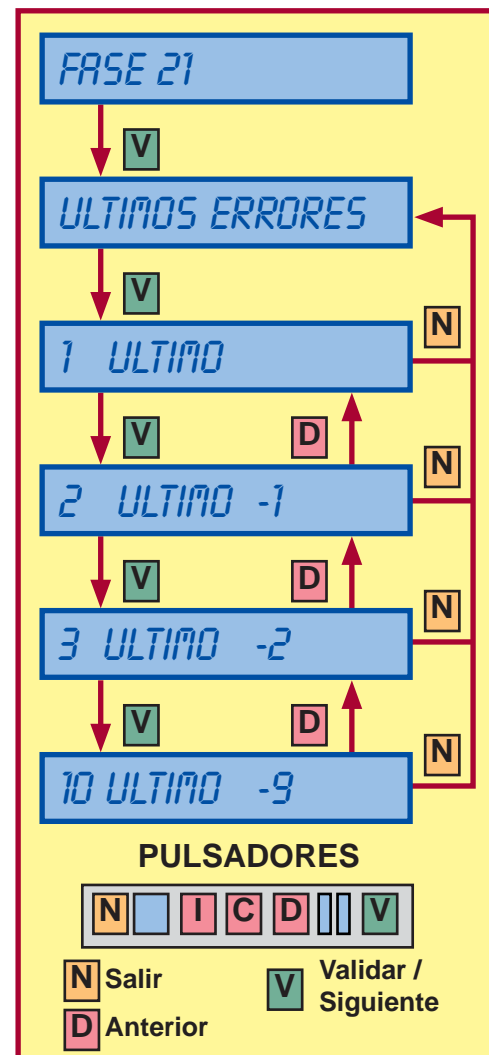



Fase 0 PARÁMETROS

Permite configurar el sistema de monedas, billetes e indicación sonora de alarma.

Lista de parámetros

Hopp 1 Configuración de la moneda admitida en el descargador HP1

Opciones : (1) **20c**
(2) **10c**
(4) **1€**

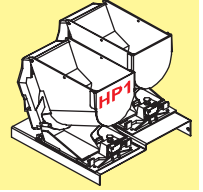

Hopp 2 Configuración de la moneda admitida en el descargador HP2

Opciones : (1) **1€**
(2) **50c**
(3) **2€**
(6) **10c**
(7) **20c**
(8) **NO HP**

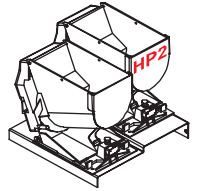

Tipo HP Configuración del tipo de descargador (HP1/HP2)

Opciones : (1) **RODE E** (control salida monedas por micro)
(2) **RODE U** (control salida monedas por opto)

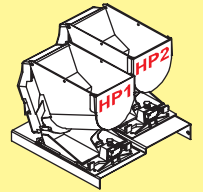

Desvios Configuración de la distribución de monedas en el cajón recaudación

Opciones : (1) **NORMAL**
(2) **NUEVOS**

	NORMAL	NUEVOS (según HP1 / HP2)	
Cajón 1	Moneda HP 1	20 c / 2€	1 €
Cajón 2	Moneda HP 2	1 €	20 c / 2 €
Cajón 3	Resto monedas	10 c / 50 c	10 c / 50 c

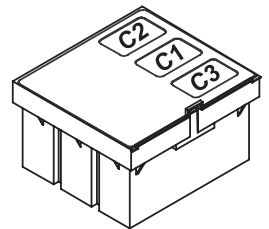

Sel.Bil Configuración del tipo de lector de billetes

Opciones : (1) **JCM PAR** (JCM paralelo)
(2) **VAL PAR** (JCM paralelo sin apilador)
(3) **IT PAR** (IT paralelo)
(4) **JCM SER** (JCM serie)
(5) **IT SSP** (IT serie)

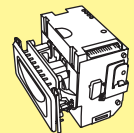

Alarma Configuración sonora de aviso al abrir la puerta

Opciones : (1) **OFF** (desactivada)
(2) **ON** (activada)



Báscula Configuración báscula electrónica de precisión

Opciones : (1) **OFF** (desactivada)
(2) **ON** (activada)

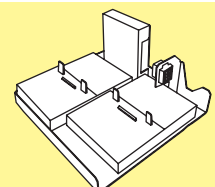

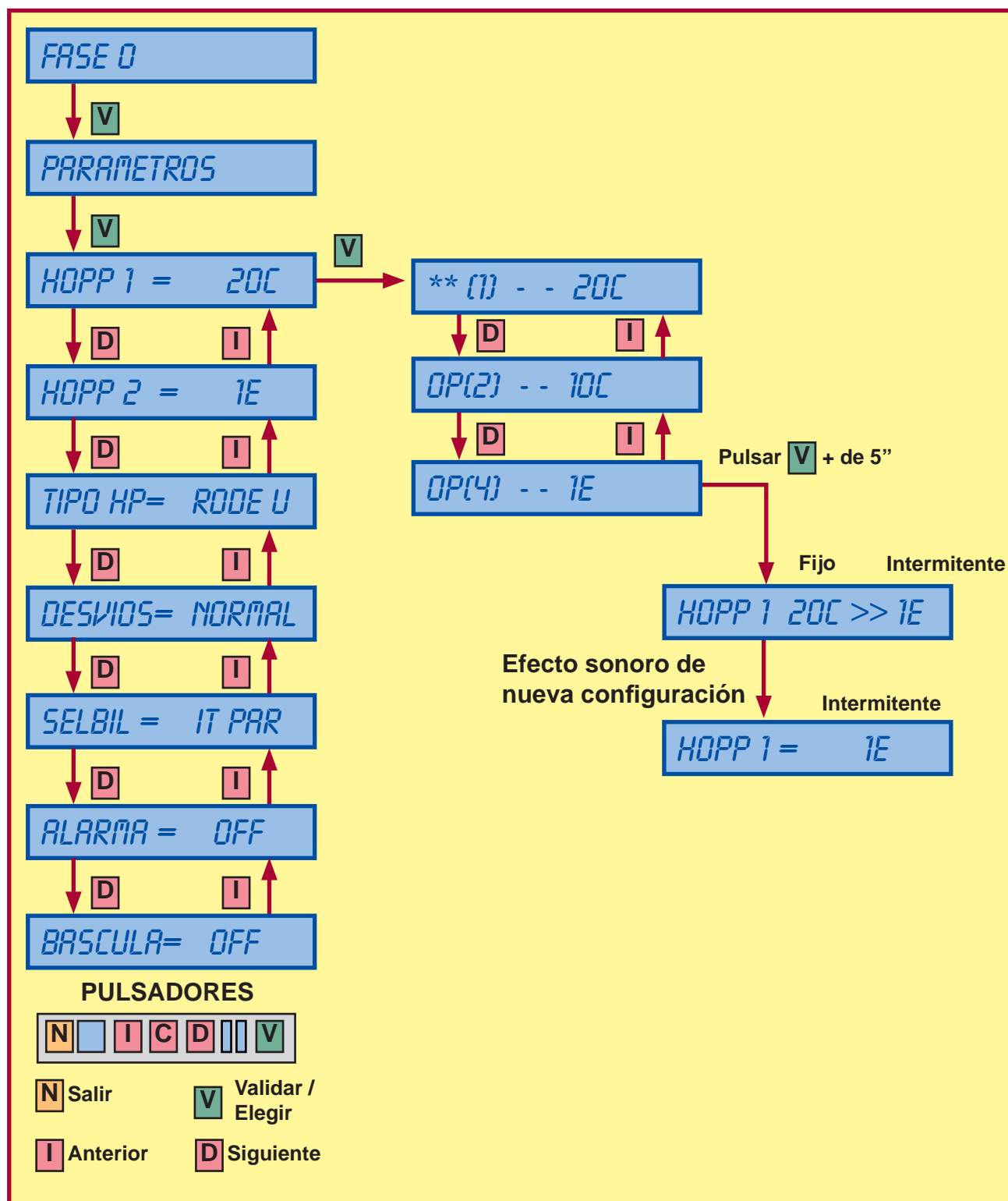

Operación para modificar un parámetro

Los parámetros actuales se indican mediante dos asteriscos (* *).

Una vez elegido el parámetro mediante el pulsador **D** o **I**, pulsar **V** durante más de **5 segundos**, en la izquierda del display VFD se visualiza, la opción actual y en la derecha, en intermitencia la nueva opción elegida, que al cabo de unos instantes mediante un efecto sonoro se muestra como nueva configuración.

Para validar los cambios, salir de la fase de Test, en el display VFD aparece el **Fuera de Servicio SAT16** que se recupera mediante el pulsador de «Arranque».