

# FUJIFILM

BL04804-100 **ES**

DIGITAL CAMERA

# X30

## Manual del propietario (Operaciones básicas)

Le agradecemos haber adquirido este producto.

■ Sitio web del producto:

<http://fujifilm-x.com/x30/>

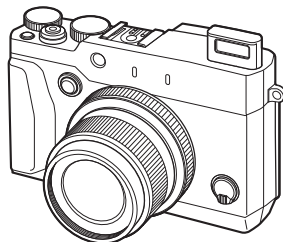

Antes de empezar

Primeros pasos

Fotografía básica y  
reproducción

Partes de la cámara

Menús

Apéndice

Notas y precauciones

■ Manuales del producto:

<http://fujifilm-dsc.com/manuals/>



## Antes de empezar

### Accesorios suministrados

Con la cámara se incluyen los siguientes artículos:



*Pila recargable NP-95*



*Adaptador de alimentación de CA  
AC-5VT*



*Adaptador de enchufe\**

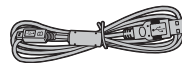

*Cable USB*

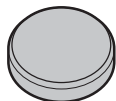

*Tapa del objetivo*



*Herramienta de sujeción por clip*



*Clips metálicos de la correa (x2)*

- *Tapas protectoras (x 2)*
- *Correa para el hombro*
- *Manual del propietario (este manual)*

\* La forma de los adaptadores varía dependiendo de la región de venta.

### **Símbolos y convenciones**

En este manual se utilizan los siguientes símbolos:

- ① Esta información debe leerse antes del uso para garantizar un funcionamiento correcto.
- ◆ Información adicional que puede ser útil al utilizar la cámara.

### **Tarjetas de memoria**

Las imágenes se almacenan en tarjetas de memoria opcionales SD, SDHC y SDXC, referidas en este manual como “tarjetas de memoria”.

## **Cuidado del producto**

---

Para disfrutar de forma continua de la cámara, utilice un paño suave y seco para limpiar el cuerpo de la cámara después de cada uso. No utilice alcohol, disolvente o cualquier otro producto químico volátil, que podrían decolorar o deformar el cuero del cuerpo de la cámara. Cualquier líquido sobre la cámara se debe limpiar de inmediato con un paño suave y seco. Utilice una perilla para extraer el polvo del monitor evitando rallarlo, y a continuación límpielo suavemente con un paño seco y suave. Las manchas se pueden eliminar limpiando suavemente con un papel de limpieza para objetivos de FUJIFILM, el cual debe tener una pequeña cantidad de líquido para limpieza de objetivos.

# Tabla de contenido

<b>Antes de empezar</b>	
Accesorios suministrados .....	2
Acerca de este manual .....	3
Símbolos y convenciones .....	3
Tarjetas de memoria .....	3
Cuidado del producto .....	4
<b>Primeros pasos</b>	
Colocación de la correa .....	6
Inserción de la pila y de la tarjeta de memoria .....	8
Carga de la pila .....	10
Encender y apagar la cámara .....	13
Configuración básica .....	14
<b>Fotografía básica y reproducción</b>	
Toma de fotografías .....	16
<b>Visualización de imágenes</b> .....	18
Visualización de imágenes a tamaño completo .....	18
Visualización de la información de la foto .....	19
Zoom de reproducción .....	20
Reproducción de varias fotos .....	21
<b>Borrar imágenes</b> .....	22
FOTO .....	22
FOTOGRAMAS SELEC .....	23
TODAS LAS FOTOS .....	23
<b>Grabación de vídeo básica y reproducción</b> .....	24
Grabación de vídeos de alta definición (HD) .....	24
Visualización de los vídeos .....	24
<b>Visualización de imágenes en un ordenador</b> .....	25
<b>Partes de la cámara</b>	
Partes de la cámara .....	26
El selector .....	28

El dial de modo .....	28
El dial de comando .....	29
El anillo de control .....	29
El botón VIEW MODE .....	30
El monitor LCD .....	31
Ajuste dióptrico .....	31
La lámpara indicadora .....	31
<b>Visualizaciones de la cámara</b> .....	32
Disparo: Monitor LCD/Visor .....	32
Reproducción .....	34
<b>Menús</b>	
<b>Uso de los menús: Modo de disparo</b> .....	36
Uso del menú de disparo .....	36
Opciones del menú de disparo .....	37
<b>Uso de los menús: Modo de reproducción</b> .....	39
Uso del menú de reproducción .....	39
Opciones del menú de reproducción .....	40
<b>El menú de configuración</b> .....	41
Uso del menú de configuración .....	41
Opciones del menú de configuración .....	42
<b>Apéndice</b>	
FUJIFILM X30 Información del producto .....	44
Aplicaciones FUJIFILM gratuitas .....	44
<b>Cuidados de la cámara</b> .....	45
Almacenamiento y uso .....	45
Transporte .....	45
<b>Notas y precauciones</b>	
Instrucciones de seguridad .....	46
AVISOS .....	51

# Primeros pasos

## Colocación de la correa

Coloque los clips de la correa en la cámara y después coloque la correa.

### 1 Abra un clip de la correa.

Utilice la herramienta de sujeción por clip para abrir un clip de la correa, asegurándose de que la herramienta y el clip se encuentren en la orientación indicada.

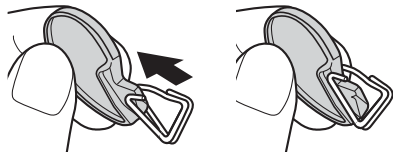

- ① Guarde la herramienta en un lugar seguro. Necesitará abrir los clips de la correa al retirar la correa.

### 2 Coloque el clip de la correa en un ojal.

Enganche el ojal de la correa en la abertura del clip. Retire la herramienta mientras utiliza la otra mano para mantener el clip en su lugar.

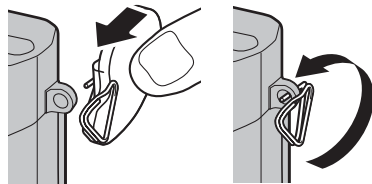

### 3 Pase el clip a través del ojal.

Gire completamente el clip a través del ojal hasta que haga clic para indicar que se ha cerrado.

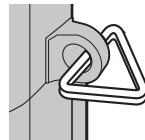

#### 4 Coloque una tapa protectora.

Coloque una tapa protectora sobre el ojal tal y como se muestra, con la parte negra de la tapa mirando a la cámara. Repita los pasos 1 a 4 para el segundo ojal.

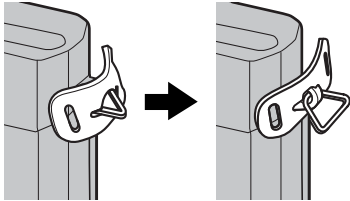

#### 5 Introduzca la correa.

Introduzca la correa a través de una tapa protectora y del clip de la correa.

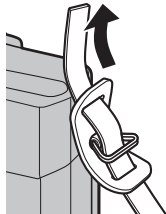

#### 6 Abroche la correa.

Abroche la correa tal y como se muestra. Repita los pasos 5 a 6 para el segundo ojal.

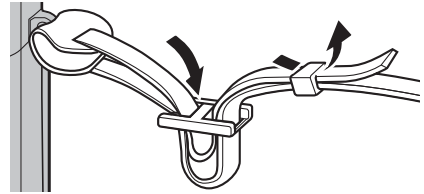

- ⚠ Para evitar que la cámara se caiga, asegúrese de fijar correctamente la correa.

## Inserción de la pila y de la tarjeta de memoria

Introduzca la pila y la tarjeta de memoria como se describe a continuación.

### 1 Abra la tapa del compartimento de las pilas.

Deslice el pestillo del compartimento de las pilas tal y como se indica para abrir la tapa del compartimento de las pilas.

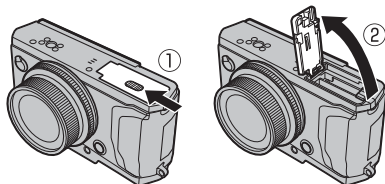

- ① No abra la tapa del compartimento de las pilas mientras la cámara esté encendida. Si se hace caso omiso de esta precaución, los archivos de imagen o las tarjetas de memoria podrían sufrir daños.
- ① No utilice fuerza excesiva al manipular la tapa del compartimento de las pilas.

### 2 Introduzca la pila.

Utilizando la pila para mantener el pestillo de la pila presionado hacia un lado, introduzca primero los contactos de la pila en la dirección indicada por la flecha. Compruebe que la pila se encuentra firmemente sujeta.

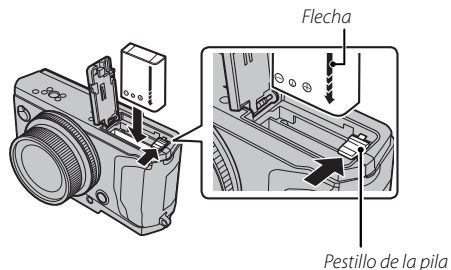

- ① Introduzca la pila en la orientación indicada. **No utilice la fuerza ni intente introducir la pila del revés o en sentido contrario.** La pila se deslizará fácilmente en la orientación correcta.



### 3 Introduzca la tarjeta de memoria.

Sujetando la tarjeta de memoria en la orientación mostrada, deslícela hasta que haga clic en su lugar en la parte trasera de la ranura.

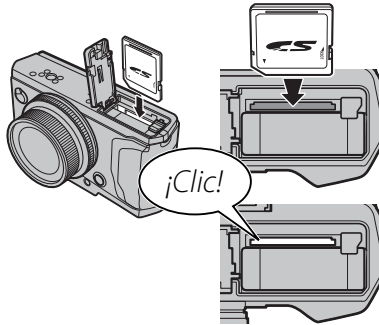

- ① Asegúrese de que la tarjeta esté en la orientación correcta, no la inserte en ángulo ni utilice fuerza. Si la tarjeta de memoria no ha sido colocada correctamente o si no hay ninguna tarjeta de memoria, **[M]** aparecerá en el monitor LCD y se utilizará la memoria interna para la grabación y reproducción.

### 4 Cierre la tapa del compartimento de las pilas.

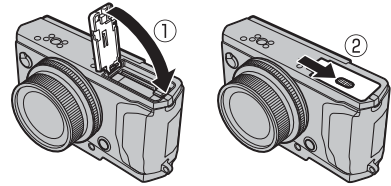

#### ● Extracción de la pila y de la tarjeta de memoria

Antes de extraer la pila o la tarjeta de memoria, **apague la cámara** y abra la tapa del compartimento de la pila.

Para extraer la pila, pulse el pestillo de la pila hacia un lado, y deslice la pila hacia afuera tal y como se muestra.

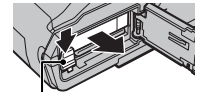

Pestillo de la pila

Para extraer la tarjeta de memoria, púlsela y déjala salir lentamente. A continuación podrá extraer la tarjeta con la mano. Cuando se extrae una tarjeta de memoria, la tarjeta puede salir rápidamente expulsada de la ranura. Utilice el dedo para sujetarla y suéltela cuidadosamente.

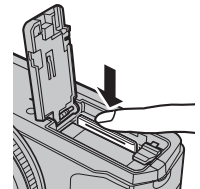

## Carga de la pila

La pila no sale de fábrica cargada. Cargue la pila antes de utilizarla. La cámara carga la pila internamente.

- La cámara utiliza una pila recargable NP-95.
- La pila tarda aproximadamente 4 horas y 30 minutos en cargarse completamente.

### 1 Conecte el adaptador del conector al adaptador de alimentación de CA.

Conecte el adaptador del conector tal y como se ilustra, asegurándose de que esté totalmente insertado y de que queda bien encajado en los terminales del adaptador de alimentación de CA.

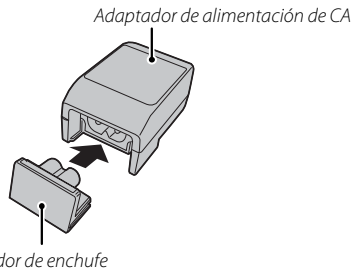

- ① El adaptador del conector está pensado exclusivamente para su utilización con el adaptador de alimentación de CA suministrado. No lo utilice con otros dispositivos.

### 2 Cargue la pila.

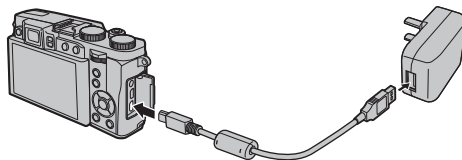

Conecte la cámara al adaptador de CA proporcionado mediante el cable USB proporcionado. A continuación, enchufe el adaptador de alimentación de CA a una toma de corriente de interior.



- ① Compruebe que los conectores están en la posición adecuada y, a continuación, insértelos por completo.

### Estado de carga

Los iconos de estado de la pila muestran el estado de la carga de la pila cuando la cámara está encendida, y la luz indicadora muestra el estado de la carga cuando la cámara está apagada.

Estado de la pila cuando la cámara esta encendida	Luz indicadora cuando la cámara está apagada	Estado de la pila
 (amarillo)	Encendida	La pila se está cargando.
 (verde)	Apagada	Carga completa.
 (rojo)	Parpadea	Error de la pila.
Sin icono	—	Funcionamiento en modo de alimentación externa.

- ❖ La cámara funciona en modo de alimentación externa si se enciende mientras está conectada a la corriente alterna y está colocada la pila.
- ⓘ La pila no se cargará mientras la cámara se encuentre en modo de captura.
- ⓘ Limpie cualquier resto de suciedad de los terminales de la pila con un paño limpio y seco. Si hace caso omiso de esta precaución, la pila podría no cargarse.
- ⓘ No use pegatinas ni adhiera ningún otro objeto a la pila. Si hace caso omiso de esta precaución podría no ser posible extraer la pila de la cámara.
- ⓘ No cortocircuite los terminales de la pila. La pila podría sobrecalentarse.
- ⓘ Lea las precauciones en “La pila y el suministro eléctrico”.
- ⓘ Utilice únicamente los cargadores de pila designados para el uso con la pila. Si se hace caso omiso de esta precaución podría producirse un funcionamiento erróneo.
- ⓘ No arranque las etiquetas de la pila ni intente extraer o pelar el recubrimiento exterior.
- ⓘ La pila se va descargando gradualmente al no utilizarse. Cargue la pila uno o dos días antes de utilizarla.
- ⓘ La duración de la carga puede aumentar a temperaturas muy bajas o muy altas.

### **Carga por medio de un ordenador**

Se puede cargar la pila conectando la cámara a un ordenador. Conecte el cable USB proporcionado como se muestra en la imagen y asegúrese de que los conectores se inserten por completo.

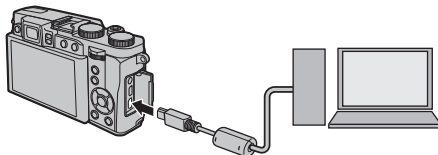



- ⓘ Conecte la cámara directamente al ordenador; no utilice un adaptador USB múltiple o teclado.
- ⓘ Si el ordenador entra en modo de suspensión durante la carga, esta se detendrá. Para reanudar la carga, desactive el modo de suspensión en el ordenador, desconecte el cable USB y vuelva a conectarlo.
- ⓘ Es posible que la carga no se pueda realizar debido a las características, la configuración o las condiciones del ordenador.

## Encender y apagar la cámara

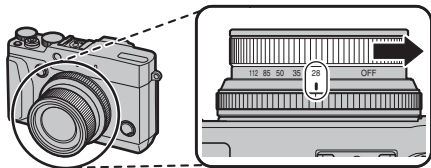
Para encender la cámara, gire el control de zoom como se muestra. Para apagar la cámara, gire el control de zoom hasta la posición **OFF**.



- ◆ Pulse el botón  para iniciar la reproducción. Pulse el disparador hasta la mitad para volver al modo de disparo.
  - ◆ La cámara se apagará automáticamente si no se realiza ninguna operación durante el tiempo especificado en  **CONTROL ENERGÍA > AUTODESCONEXIÓN** en el menú de configuración. Para reactivar la cámara cuando se haya apagado automáticamente, gire el control de zoom hasta la posición **OFF** y, a continuación, encienda la cámara.
- ① Las huellas dactilares y otras marcas en el objetivo o en el visor pueden afectar a las imágenes o verse a través del visor. Mantenga limpio el objetivo y el visor.

### Encendido de la cámara en modo de reproducción

Para encender la cámara e iniciar la reproducción, pulse el botón  durante aproximadamente un segundo.

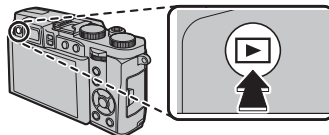



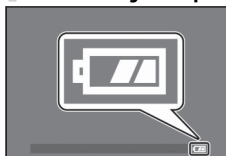

Vuelva a pulsar el botón  para apagar la cámara.

- ① La cámara no pasa al modo de disparo al pulsar el disparador.

### Nivel de carga de la pila



Después de encender la cámara, compruebe el nivel de carga de las pilas en la pantalla.

Indicador	Descripción
	La pila está cerca de completar su carga.
	La pila lleva cargados unos dos tercios del total.
	La pila lleva cargado alrededor de un tercio. Cárguela lo antes posible.
 (rojo)	Pila agotada. Apague la cámara y cargue la pila.

## Configuración básica

Se visualizará un cuadro de diálogo de selección de idioma la primera vez que encienda la cámara. Configure la cámara como se describe a continuación (podrá reajustar el reloj o cambiar el idioma en cualquier momento utilizando las opciones **🕒 FECHA/HORA** o **🗣️ 言語/LANG.** en el menú de configuración).

### 🔍 Uso del selector

Pulse el selector hacia arriba, abajo, izquierda o derecha para resaltar los elementos y pulse **MENU/OK** para seleccionar.

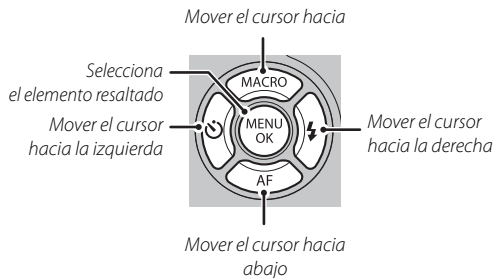

### 1 Encienda la cámara.

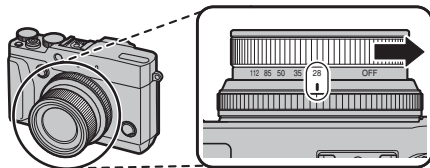

### 2 Resalte un idioma y pulse **MENU/OK**.

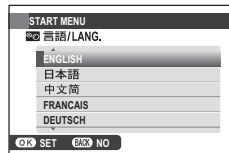

- 🔍 Pulse **DISP/BACK** para saltarse el paso actual. Cualquier paso que se salte será visualizado la próxima vez que encienda la cámara.

- 3 Se visualizarán la fecha y hora. Pulse el selector hacia la izquierda o hacia la derecha para resaltar el año, mes, día, horas o minutos y púselo hacia arriba o hacia abajo para cambiar los valores mostrados. Para cambiar el orden en el que se visualiza el año, mes y día, resalte el formato de fecha y pulse el selector hacia arriba o hacia abajo. Una vez finalizados los ajustes, pulse **MENU/OK**.



- 4 Se visualizarán las opciones de administración de energía. Pulse el selector hacia arriba o hacia abajo para resaltar una de las siguientes opciones y a continuación pulse **MENU/OK**:
- **AHORRO ENERGÍA:** Ahorra energía de la pila.
  - **ALTO RENDIMIENTO:** Seleccione para obtener una pantalla más clara y un enfoque más rápido.
- Si se extrae la pila durante un período prolongado, el reloj de la cámara se restablecerá y al encender la cámara aparecerá el cuadro de diálogo de selección de idioma.

# Fotografía básica y reproducción

## Toma de fotografías

Esta sección describe cuestiones básicas sobre cómo realizar imágenes en el modo **SR+** (SR AUTO AVANZADO).

### 1 Seleccione el modo **SR+**.

Gire el dial de modo a **SR+** (SR AUTO AVANZADO). La siguiente información se muestra en la pantalla LCD.

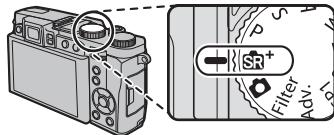

#### **Símbolos de escena**

La cámara selecciona automáticamente la escena adecuada.

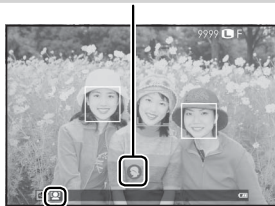

#### **Símbolo**

En el modo **SR+**, la cámara ajusta el enfoque de forma continua y busca rostros, incrementando la descarga de las pilas. Se visualizará en el monitor LCD.

#### **Uso del flash**

Para subir el flash cuando no haya suficiente luz, pulse el interruptor de salida del flash.

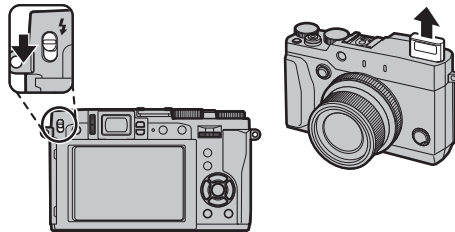



## 2 Prepare la cámara.

Sujete firmemente la cámara con ambas manos y apoye los codos contra su costado. Si sus manos tiemblan o no permanecen firmes provocará la aparición de borrosidades en las tomas.



Para evitar que las imágenes queden desenfocadas o demasiado oscuras (subexpuestas), mantenga los dedos y otros objetos lejos del objetivo y del flash.

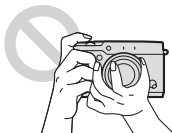

## 3 Encuadre la imagen.

Utilice el anillo de zoom para encuadrar la imagen en la pantalla. Se mostrará el indicador de zoom.

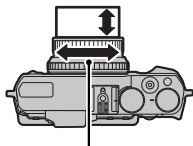

Anillo de zoom

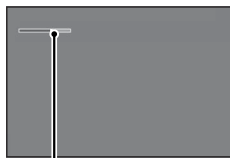

Indicador de zoom

## 4 Enfoque.

Encuadre la imagen con el sujeto en el centro de la pantalla y pulse el disparador hasta la mitad para enfocar.



- Si el sujeto está escasamente iluminado, la luz auxiliar de AF podría encenderse.

**Si la cámara puede enfocar,** sonará un pitido dos veces y el área de enfoque y el indicador de enfoque se iluminarán en verde. El enfoque y la exposición se bloquearán mientras se pulsa el disparador hasta la mitad.

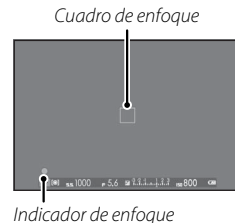

**Si la cámara no puede enfocar,** la zona de enfoque cambiará a color rojo, **!AF** será visualizado y el indicador de enfoque parpadeará en blanco.

## 5 Dispare.

Pulse suavemente el disparador por completo para tomar la fotografía.



## Visualización de imágenes

### ***Visualización de imágenes a tamaño completo***

Para ver las imágenes a tamaño completo, pulse .

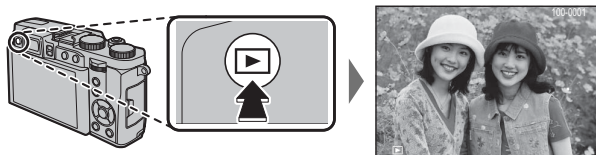

Podrá visualizar imágenes adicionales pulsando el selector hacia la izquierda o derecha o girando el dial de comando. Pulse el selector o gire el dial hacia la derecha para ver las imágenes en el orden en que se grabaron y hacia la izquierda para verlas en el orden inverso. Mantenga el selector pulsado para desplazarse rápidamente a la foto deseada.

- ◆ Las imágenes tomadas con otras cámaras se indican mediante el icono  (“imagen de regalo”) durante la reproducción.

#### **Favoritos: Valoración de imágenes**

Para valorar la imagen actual, pulse **DISP/BACK** y pulse el selector hacia arriba y hacia abajo para seleccionar de cero a cinco estrellas.

**Visualización de la información de la foto**

La pantalla de información de la foto cambia cada vez que pulse el selector hacia arriba.

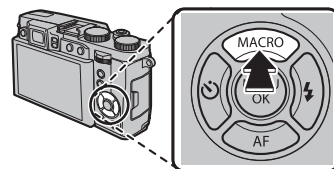

- ◆ Pulse el selector hacia la izquierda o hacia la derecha o gire el dial de comando para visualizar otras imágenes.

### Acercar el zoom al punto de enfoque

Pulse el centro del dial de comando para acercar el zoom sobre el punto de enfoque. Pulse de nuevo el centro del dial de comando para volver a la reproducción a pantalla completa.

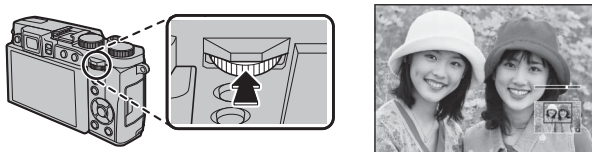

### **Zoom de reproducción**

Gire el anillo de control hacia la derecha para acercar el zoom sobre la imagen actual, o hacia la izquierda para alejarlo (para visualizar múltiples imágenes, gire el anillo de control hacia la izquierda cuando la imagen sea visualizada a pantalla completa). Pulse **DISP/BACK** o **MENU/OK** para salir del zoom.

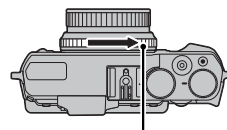

Anillo de control



- La relación máxima de zoom varía en función del tamaño de la imagen. El zoom de reproducción no está disponible con copias re-encuadradas o redimensionadas grabadas con un tamaño de **640**.

### **La ventana de navegación**



La ventana de navegación muestra la parte de la imagen que actualmente se visualiza

Al acercar las imágenes, puede utilizar el selector para ver las áreas de la imagen que no están visibles en la pantalla.

**Reproducción de varias fotos**

Para cambiar el número de imágenes mostradas, gire el anillo de control hacia la izquierda cuando la imagen sea visualizada a pantalla completa.

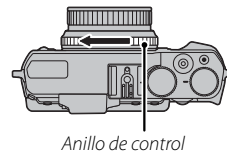

Utilice el selector para resaltar las imágenes y pulse **MENU/OK** para ver la imagen marcada a pantalla completa (para acercar el zoom sobre la imagen seleccionada, gire el anillo de control hacia la derecha cuando la imagen sea visualizada a pantalla completa). En la visualización de nueve y cien fotos, pulse el selector hacia arriba o hacia abajo para ver más imágenes.

## Borrar imágenes

Para borrar imágenes individuales, múltiples imágenes seleccionadas o todas las imágenes, pulse el botón  al visualizar una imagen a pantalla completa y elija de entre las siguientes opciones en las páginas siguientes. *Tenga en cuenta que las imágenes borradas no se pueden recuperar. Antes de borrar imágenes importantes, cópielas a un ordenador u otro dispositivo de almacenamiento.*

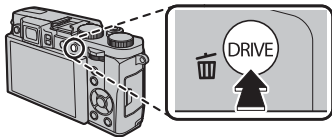

- ❖ No es posible borrar las imágenes que están protegidas. Quite la protección de las imágenes que desea borrar.
- ❖ Si aparece un mensaje indicando que las imágenes seleccionadas forman parte de un pedido de copias DPOF, pulse **MENU/OK** para borrar las imágenes.
- ❖ Si se introduce una tarjeta de memoria, se borrarán las fotografías de la tarjeta de memoria. Si no es así, las imágenes serán eliminadas de la memoria interna.



## FOTO

Borrar las imágenes una a la vez.

- 1 Pulse el botón  en la reproducción a pantalla completa y seleccione **FOTO**.
- 2 Pulse el selector hacia la izquierda o hacia la derecha para desplazarse por las imágenes y pulse **MENU/OK** para borrar (no se mostrará ningún diálogo de confirmación). Repita para borrar imágenes adicionales.

**FOTOGRAMAS SELEC.**

Elimine varias imágenes seleccionadas.

- 1 Pulse el botón  en la reproducción a pantalla completa y seleccione **FOTOGRAMAS SELEC.**
- 2 Resalte las imágenes y pulse **MENU/OK** para seleccionar o anular la selección (las imágenes en álbumes o pedidos de copias se muestran mediante ).
- 3 Cuando haya finalizado la operación, pulse **DISP/BACK** para mostrar un diálogo de confirmación.
- 4 Resalte **ACEPTAR** y pulse **MENU/OK** para borrar las imágenes seleccionadas.

**TODAS LAS FOTOS**

Elimine todas las imágenes no protegidas.

- 1 Pulse el botón  en la reproducción a pantalla completa y seleccione **TODAS LAS FOTOS.**
- 2 Se mostrará un diálogo de confirmación; resalte **ACEPTAR** y pulse **MENU/OK** para eliminar todas las fotos sin protección. Pulsar **DISP/BACK** cancela la eliminación; tenga en cuenta que cualquier imagen eliminada antes de pulsar el botón no puede recuperarse.

## Grabación de vídeo básica y reproducción

### **Grabación de vídeos de alta definición (HD)**

La cámara puede ser utilizada para grabar vídeos cortos en alta definición.

- 1 Pulse el botón de grabación de vídeos para iniciar la grabación.

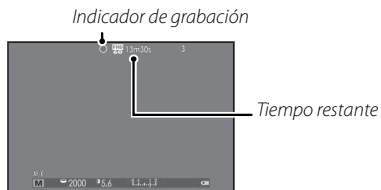
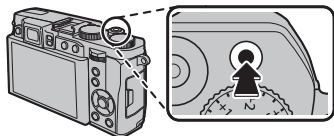

- 2 Vuelva a pulsar el botón para finalizar la grabación. La grabación termina automáticamente al alcanzar la duración máxima o si la tarjeta de memoria está llena.

- ⓘ La lámpara indicadora se ilumina durante la grabación de vídeos.

### **Visualización de los vídeos**

Durante la reproducción, los vídeos se visualizan como se muestra a la derecha. Se pueden realizar las siguientes operaciones mientras se visualiza un vídeo:



Icono de vídeo

Operación	Descripción
Iniciar/pausar la reproducción	<b>Pulse el selector hacia abajo</b> para iniciar la reproducción. Púlselo de nuevo para hacer una pausa. Mientras la reproducción está pausada, podrá pulsar el selector hacia la izquierda o derecha para regresar o avanzar una foto cada vez.
Finalizar reproducción	<b>Pulse el selector hacia arriba</b> para finalizar la reproducción.
Ajuste de velocidad	<b>Pulse el selector hacia la izquierda o hacia la derecha</b> para ajustar la velocidad de reproducción durante la reproducción.



## Visualización de imágenes en un ordenador

Conecte la cámara utilizando el cable USB suministrado y copie las imágenes en el ordenador.

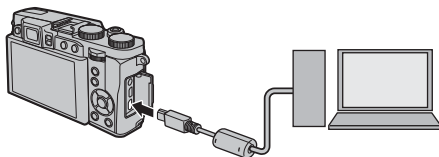

ⓘ Conecte la cámara directamente al ordenador; no utilice un concentrador o teclado USB.

### Windows

- MyFinePix Studio (disponible para su descarga en el sitio web a continuación) puede utilizarse para copiar imágenes en un ordenador, donde se pueden almacenar, visualizar, organizar e imprimir.

<http://fujifilm-dsc.com/mfs/>

- El RAW FILE CONVERTER (disponible para su descarga en el sitio web a continuación) se puede usar para ver imágenes RAW en su ordenador.

<http://fujifilm-dsc.com/rfc/>

### Mac OS



El RAW FILE CONVERTER (disponible para su descarga en el sitio web a continuación) se puede usar para ver imágenes RAW en su ordenador.

<http://fujifilm-dsc.com/rfc/>

# Partes de la cámara

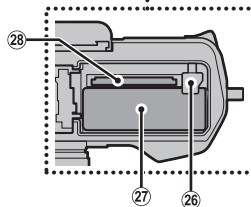
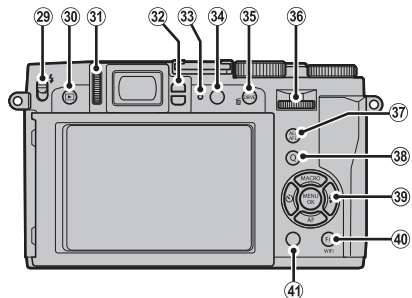
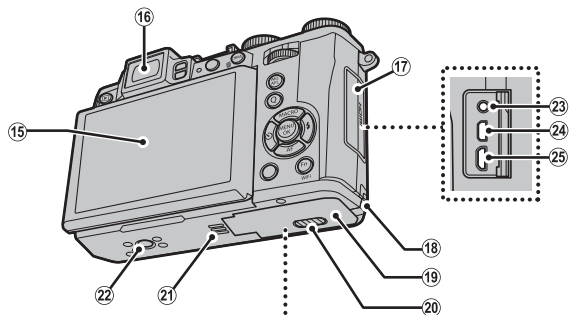
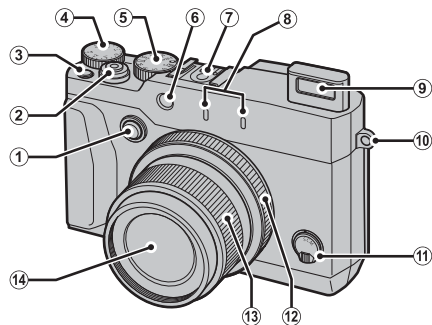
## Partes de la cámara



- ① Botón de opciones del anillo de control
- ② Disparador
- ③ Botón de grabación de vídeo (botón de función 1)
- ④ Dial de compensación de la exposición
- ⑤ Dial de modo
- ⑥ Luz auxiliar de AF  
Lámpara del autodisparador
- ⑦ Zapata
- ⑧ Micrófono (L/R)
- ⑨ Flash
- ⑩ Ojal para la correa
- ⑪ Selector del modo de enfoque
- ⑫ Anillo de control
- ⑬ Anillo de zoom  
Interruptor **ON/OFF**
- ⑭ Objetivo
- ⑮ Pantalla
- ⑯ Visor electrónico (EVF)
- ⑰ Tapa de los terminales
- ⑱ Tapa del cable del conector de CC
- ⑲ Tapa del compartimento de las pilas
- ⑳ Pestillo de la tapa del compartimento de las pilas
- ㉑ Altavoz
- ㉒ Montura para trípode
- ㉓ Conector del micrófono/disparador remoto
- ㉔ Microconector HDMI \*
- ㉕ Microconector USB
- ㉖ Pestillo de la pila
- ㉗ Compartimento de las pilas
- ㉘ Ranura para tarjetas de memoria
- ㉙ Interruptor  (salida del flash)
- ㉚ Botón  (reproducción)
- ㉛ Ajustador de dioptrías
- ㉜ Sensor ocular
- ㉝ Lámpara indicadora
- ㉞ Botón **VIEW MODE**
- ㉟ Botón **DRIVE**  
Botón  (borrar) (modo de reproducción)
- ㊱ Dial de comando
- ㊲ Botón de **AEL/AFL** (exposición automática/ enfoque automático)
- ㊳ Botón **Q** (menú rápido)  
Botón de conversión RAW (modo de reproducción)
- ㊴ Selector/botones de función
- ㊵ Botón **Fn** (botón de función 6)  
Botón **Wi-Fi** (modo de reproducción)
- ㊶ Botón **DISP** (visualización)/**BACK**

\* Utilice un cable HDMI de no más de 1,5 m de longitud.

### El selector

Pulse el selector hacia arriba (2), hacia la izquierda (3), hacia la derecha (4) o hacia abajo (5) para resaltar elementos y pulse **MENU/OK** (1) para seleccionar. Los botones arriba, izquierda, derecha y abajo también duplican como botones de función 2 a 5.

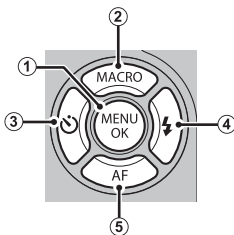

### El dial de modo

Para seleccionar un modo de disparo, gire el dial de modo al ajuste que desee.



- **SR+ (SR AUTO AVANZADO):** La cámara optimiza automáticamente los ajustes a la escena.
- **📷 (AUTO):** Un modo sencillo de “enfocar y disparar”, recomendado para usuarios que no tienen experiencia con cámaras digitales.
- **P:** La apertura y la velocidad de obturación pueden ajustarse usando el cambio de programa.
- **S, A, M:** Seleccione estas posiciones para tener el control total de los ajustes de la cámara, incluida la apertura (**M** y **A**) y/o la velocidad de obturación (**M** y **S**).
- **Filter (FILTRO AVANZADO):** Seleccione esta opción para tomar fotos con efectos de filtro.
- **Adv. (AVANZADO):** Sofisticadas técnicas de fácil manejo.
- **SP1/SP2 (ESCENAS):** Seleccione una escena apropiada para el sujeto o las condiciones de disparo y deje que la cámara haga el resto.
- **📺 (PAN. MOV. 360):** Panee la cámara para realizar una serie de tomas que serán unidas automáticamente en una panorámica.

## El dial de comando

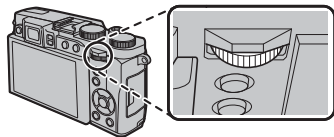

El dial de comando puede utilizarse para navegar por los menús, para ver imágenes y para seleccionar opciones en la pantalla del menú rápido.

Pulse el centro del dial de comando para acercar el zoom sobre el área de enfoque activa durante los disparos o la reproducción.



## El anillo de control

Use el anillo de control con el fin de tener un rápido acceso a funciones de la cámara durante el disparo. La función asignada al anillo de control se puede seleccionar pulsando el botón de opciones del anillo de control. Se puede elegir:

- PREDETERMIN.
- ISO
- EQUILIBRIO BLANCO
- SIMULAC. PELÍCULA
- CONTINUO

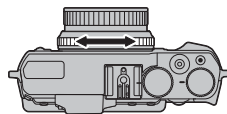

### “PREDETERMIN.”

Cuando se selecciona **PREDETERMIN.**, la función asignada al anillo de control cambia con el modo de disparo.

Modo	Anillo de control utilizado para
+	Simulación de película
	Simulación de película; enfoque manual <sup>1</sup>
<b>P</b>	Cambio de programa; enfoque manual <sup>1</sup>
<b>S</b>	Selección de velocidad de obturación; enfoque manual <sup>1</sup>
<b>A</b>	Selección de apertura; enfoque manual <sup>1</sup>
<b>M</b>	Selección de velocidad de obturación/apertura <sup>2</sup> ; enfoque manual <sup>1</sup>
<b>Filter</b>	Selección de filtro avanzado
<b>Adv.</b>	Selección de modo avanzado
<b>SP1/SP2</b>	Selección de escena; enfoque manual <sup>1</sup>

<sup>1</sup> Modo de enfoque manual solamente

<sup>2</sup> Pulse el botón de opciones del anillo de control para cambiar entre la selección de velocidad de obturación y de apertura.

## **El botón VIEW MODE**

Pulse el botón **VIEW MODE** para desplazarse a través de las pantallas que se muestran a continuación.

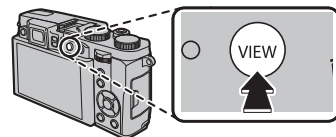

**SEN. OC.**: Selección automática de pantalla utilizando el sensor ocular

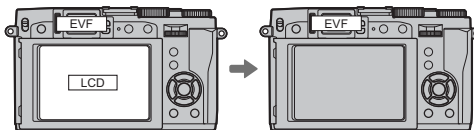

**SOLO EVF**: Solo visor

**SOLO EVF + SEN. OC.**: Únicamente el visor; el sensor ocular activa o desactiva la visualización

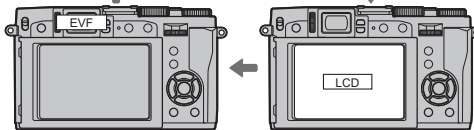

**SOLO LCD**: Solo monitor LCD

### **El sensor ocular**

El sensor ocular activa el visor cuando coloca el ojo en el visor y lo desactiva cuando retira el ojo (tenga en cuenta que el sensor ocular podría responder a objetos que no sean su ojo o a la luz que se dirige directamente al sensor). Si la selección automática de la visualización está activada, el monitor LCD se encenderá al apagar el visor.

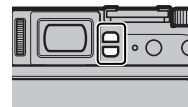

### **El monitor LCD**

El monitor LCD puede inclinarse para facilitar la visualización, sin embargo, tenga cuidado de no tocar los cables ni permita que sus dedos u otros objetos queden atrapados detrás del monitor. Tocar los cables podría ocasionar que la cámara funcione incorrectamente.

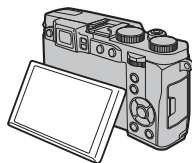

### **Ajuste dióptrico**

La cámara está equipada con un ajustador de dioptrías para acomodarse a las diferencias individuales de visión. Gire el control del ajuste dióptrico hasta que la pantalla del visor esté nítidamente enfocada.

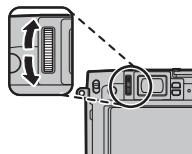

### **La lámpara indicadora**

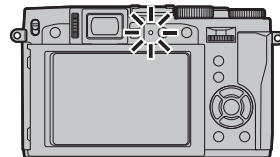

La lámpara indicadora muestra el estado de la cámara del siguiente modo:

Lámpara indicadora	Estado de la cámara
Se ilumina en verde	Enfoque bloqueado.
Parpadea en verde	Advertencia de desenfoque, enfoque o exposición. Se puede tomar la fotografía.
Parpadea en verde y en naranja	Grabando imágenes. Se pueden tomar fotografías adicionales.
Se ilumina en naranja	Grabando imágenes. No se pueden tomar fotografías adicionales en este momento.
Parpadea en naranja (rápido)	El flash se está cargando; el flash no se disparará al tomar la fotografía.
Parpadea en naranja (lento)	El control de zoom está entre las posiciones ON y OFF. No se puede tomar la fotografía.
Parpadea en rojo	Error de memoria o de objetivo.

◆ Las advertencias también pueden aparecer en la pantalla.

## Visualizaciones de la cámara

Los siguientes tipos de indicadores pueden ser visualizados durante el disparo y la reproducción. En la siguiente descripción, se muestran todos los indicadores disponibles con fines ilustrativos; los indicadores actualmente visualizados dependen de los ajustes de la cámara.

### ■ Disparo: Monitor LCD/Visor

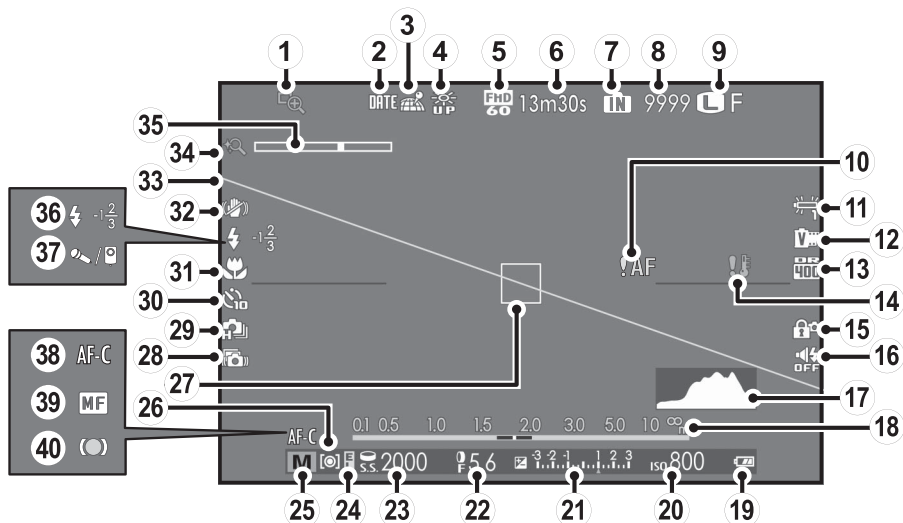

\* **IN**: indica que no se ha insertado ninguna tarjeta de memoria y que las imágenes se almacenarán en la memoria interna de la cámara.



- ① Comprob. Enfoque
- ② Incluir fecha
- ③ Estado de descarga de los datos de ubicación
- ④ Modo pantalla luz solar
- ⑤ Modo vídeo
- ⑥ Tiempo restante
- ⑦ Indicador de la memoria interna \*
- ⑧ Número de fotografías disponibles
- ⑨ Tamaño de imagen/Calidad
- ⑩ Advertencia de enfoque
- ⑪ Equilibrio blanco
- ⑫ Simulación de vídeo
- ⑬ Rango dinámico
- ⑭ Advertencia de temperatura
- ⑮ Bloqueo de control
- ⑯ Indicador del modo silencioso
- ⑰ Histograma
- ⑱ Indicador de la distancia
- ⑲ Nivel de carga de las pilas
- ⑳ Sensibilidad
- ㉑ Indicador de exposición
- ㉒ Apertura
- ㉓ Velocidad de obturación
- ㉔ Indicador de bloqueo de AE
- ㉕ Modo de disparo
- ㉖ Medición
- ㉗ Marcos de enfoque
- ㉘ Antidesenf. Avanz.
- ㉙ Modo de disparo continuo
- ㉚ Indicador del autodisparador
- ㉛ Modo macro (primeros planos)
- ㉜ Modo de doble estabilización de imagen
- ㉝ Nivel electrónico
- ㉞ Zoom digital inteligente
- ㉟ Indicador de zoom
- ㊱ Modo de flash/Compensación de flash
- ㊲ Micrófono/disparador remoto
- ㊳ Modo de enfoque
- ㊴ Indicador de enfoque manual
- ㊵ Indicador de enfoque

### Selección de pantalla

Pulse el botón **DISP/BACK** para seleccionar la información visualizada en la pantalla y el visor electrónico.



## ■ Reproducción

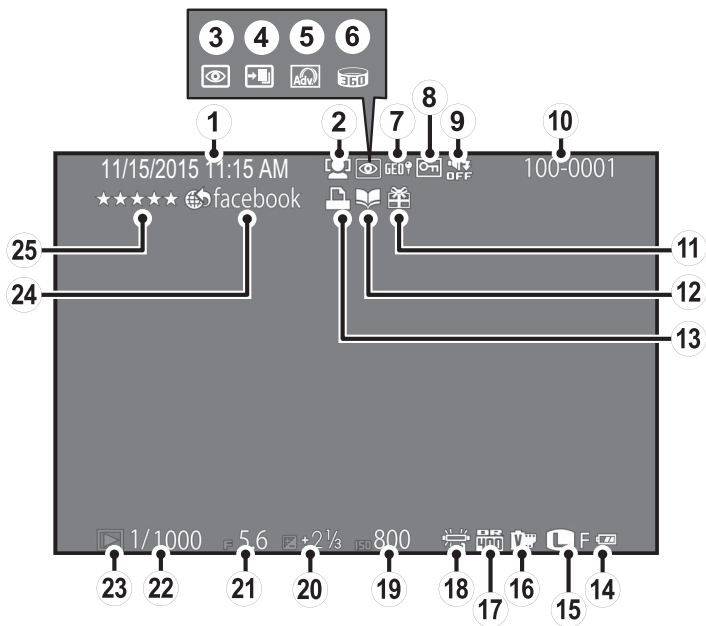

- ① Fecha y hora
- ② Indicador de detección inteligente de rostros
- ③ Indicador de supresión de ojos rojos
- ④ Modo pro enfoque, modo pro luz débil
- ⑤ Filtro avanzado
- ⑥ Panorámica en movimiento 
- ⑦ Datos de ubicación
- ⑧ Imagen protegida
- ⑨ Indicador del modo silencioso
- ⑩ Número de foto
- ⑪ Imagen de regalo
- ⑫ Asist. para álbum
- ⑬ Indicador de copia DPOF
- ⑭ Nivel de carga de las pilas
- ⑮ Tamaño de imagen/Calidad
- ⑯ Simulación de vídeo
- ⑰ Rango dinámico
- ⑱ Equilibrio blanco
- ⑲ Sensibilidad
- ⑳ Compensación de la exposición
- ㉑ Apertura
- ㉒ Velocidad de obturación
- ㉓ Indicador del modo de reproducción
- ㉔ Etiq. para cargar a
- ㉕ Favoritos

### Selección de pantalla

Pulse el botón **DISP/BACK** para seleccionar la información visualizada en el modo de reproducción.

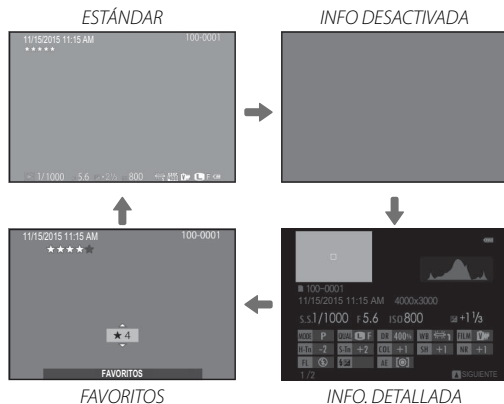

## Uso de los menús: Modo de disparo

Seleccione los ajustes de disparo mediante el menú de disparo. Las opciones disponibles variarán en función del modo de disparo seleccionado.

### Uso del menú de disparo

- 1 Pulse **MENU/OK** para visualizar el menú de disparo.

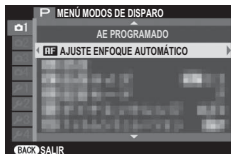

- 2 Pulse el selector hacia arriba o hacia abajo para resaltar el elemento que desee en el menú.

- 3 Pulse el selector hacia la derecha para visualizar opciones para el elemento resaltado.



- 4 Pulse el selector hacia arriba o hacia abajo para resaltar la opción que desee.
- 5 Pulse **MENU/OK** para seleccionar la opción resaltada.
- 6 Pulse **DISP/BACK** para salir del menú.

## **Opciones del menú de disparo**

### **ESCENAS**

Elija una escena para el modo **SP1/SP2**.

### **MODO Adv.**

Elija un modo de disparo avanzado.

### **FILTRO AVANZADO**

Elija tomar fotos con efectos de filtro.

### **AJUSTE ENFOQUE AUTOMÁTICO**

Ajuste la configuración de la función de enfoque automático.

### **ISO**

Controle la sensibilidad de la cámara a la luz.

### **TAMAÑO IMAGEN**

Permite escoger el tamaño de la imagen y la relación de aspecto en la cual se grabarán las imágenes.

### **CALIDAD IMAGEN**

Permite escoger un formato de archivo y una relación de compresión.

### **RANGO DINÁMICO**

Control del contraste.

### **SIMULAC. PELÍCULA**

Permite simular los efectos de diferentes tipos de película.

### **SIMULACIÓN PELÍC.CONT.**

Selecione los tipos de película para el horquillado de simulación de película.

### **AUTODISPARADOR**

Tome fotografías con el autodisparador.

### **DISPAR. TEMPORIZ. INTERV.**

Configure los ajustes para la fotografía con disparo a intervalos.

### **EQUILIBRIO BLANCO**

Ajusta los colores para que coincidan con la fuente de luz.

### **COLOR**

Permite ajustar la densidad del color.

### **NITIDEZ**

Agudiza o suaviza los perfiles.

### **TONO ALT.LUCES**

Ajusta la apariencia de las zonas de altas luces.

### **TONO SOMBRAS**

Permite ajustar la apariencia de sombras.

### **REDUCCIÓN RUIDO**

Permite reducir el ruido en las imágenes que se toman con sensibilidades altas.

### **ZOOM DIGITAL INTELIGENTE**

El zoom digital inteligente amplía la imagen mientras que la procesa para la obtención de resultados nítidos y de alta resolución.

### **ANTIDEBLUR AVANZ.**

Seleccione **SI** para habilitar el anti desenfoque avanzado en el modo .

### **SELECC. AJ. PERS.**

Recupere los ajustes guardados con  **EDIT./GUARD.AJ.P.**

### **EDIT./GUARD.AJ.P.**

Guarde los ajustes.



### **DETEC. ROSTROS**

Elija si desea que la cámara automáticamente detecte y establezca el enfoque y la exposición para retratos de sujetos humanos.

### **FOTOMETRÍA**

Elija la forma en que la cámara mide el brillo del sujeto.

### **INTERB. AE PUN.+ÁREA ENF.**

Elija si la cámara mide el encuadre de foco actual cuando se selecciona  **PUNTUAL** para  **FOTOMETRÍA**.

### **ASIST. MF**

Seleccione el modo en el que el enfoque es visualizado en el modo de enfoque manual.

### **AJ. ANILLO CONTR.**

Defina las funciones asignadas al control ring.

### **FLASH CONFIGURACIÓN**

Elija un modo de flash y el nivel del flash.

### **CONFIG. VÍDEO**

Configure los ajustes de vídeo.

### **COMUNIC. INALÁMB.**

Para conectar un teléfono inteligente o una tableta mediante una red inalámbrica.

## Uso de los menús: Modo de reproducción

### Uso del menú de reproducción

- 1 Pulse **▶** para acceder al modo de reproducción.
- 2 Pulse **MENU/OK** para visualizar el menú de reproducción.

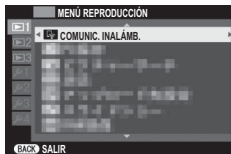

- 3 Pulse el selector hacia arriba o hacia abajo para resaltar el elemento que desee en el menú.
- 4 Pulse el selector hacia la derecha para visualizar opciones para el elemento resaltado.

- 5 Pulse el selector hacia arriba o hacia abajo para resaltar la opción que desee.
- 6 Pulse **MENU/OK** para seleccionar la opción resaltada.
- 7 Pulse **DISP/BACK** para salir del menú.

## **Opciones del menú de reproducción**

### **COMUNIC. INALÁMB.**

Para conectar un teléfono inteligente o una tableta mediante una red inalámbrica.

### **AUTOGUARDAR EN PC**

Cargue las imágenes en un ordenador a través de una red inalámbrica.

### **BÚSQUEDA IMÁGENES**

Búsqueda por imágenes.

### **BORRAR**

Borre imágenes.

### **ETIQ. PARA CARGA**

Seleccione las fotos para cargar a YouTube, Facebook o MyFinePix.com utilizando MyFinePix Studio (solo Windows).

### **PROYECCIÓN**

Permite ver las imágenes en una presentación automática.

### **CONVERSIÓN RAW**

Cree copias JPEG de las imágenes RAW.

### **SUPR. OJOS ROJOS**

Permite eliminar los ojos rojos de los retratos.

### **PROTEGER**

Permite proteger imágenes contra el borrado accidental.

### **REENCUADRE**

Permite crear una copia recortada de la imagen actual.

### **REDIMENSIONAR**

Permite crear una copia recortada de la imagen actual.

### **GIRAR IMAGEN**

Gira las imágenes.

### **COPIAR**

Permite copiar imágenes de la memoria interna a una tarjeta de memoria.

### **ASIST. PARA ÁLBUM**

Cree álbumes con sus fotos preferidas.

### **PED. COPIAS (DPOF)**

Seleccione imágenes para la impresión en dispositivos DPOF y PictBridge compatibles.

### **IMPRESIÓN IMPR. instax**

Imprima imágenes desde impresoras FUJIFILM instax SHARE.

### **RELACIÓN ASPECTO**

Seleccione cómo los dispositivos de High Definition (HD) visualizarán las imágenes con una relación de aspecto de 3:2.



# El menú de configuración

## Uso del menú de configuración

### 1 Visualice el menú de configuración.

1.1 Pulse **MENU/OK** para visualizar el menú del modo actual.

1.2 Pulse el selector hacia la izquierda para resaltar la pestaña del menú actual.



1.3 Pulse el selector hacia abajo para marcar la pestaña del menú de configuración que contenga la opción deseada.



1.4 Pulse el selector hacia la derecha para colocar el cursor en el menú de configuración.

### 2 Configure los ajustes.

2.1 Pulse el selector hacia arriba o hacia abajo para resaltar un elemento del menú.



2.2 Pulse el selector hacia la derecha para visualizar opciones para el elemento resaltado.

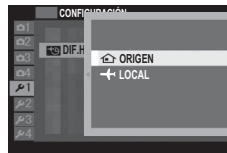

2.3 Pulse el selector hacia arriba o hacia abajo para resaltar una opción.

2.4 Pulse **MENU/OK** para seleccionar la opción resaltada.

2.5 Pulse **DISP/BACK** para salir del menú.

## **Opciones del menú de configuración**

### **FECHA/HORA**

Ajuste el reloj de la cámara.

### **DIF.HORARIA**

Al viajar, cambia el reloj de la cámara instantáneamente de la zona horaria de origen a la hora local de su destino.

### **言語/LANG.**

Seleccione un idioma.

### **REINICIAR**

Reinicie las opciones del menú de disparo o de configuración a sus valores predeterminados.

### **MODO SILENCIO**

Desactive el altavoz, flash, iluminador y lámpara del auto-disparador en situaciones en donde los sonidos o luces de la cámara pueden ser inoportunos.

### **ANILLO DE CONTROL**

Permite escoger la dirección en la cual se gira el anillo de control para incrementar la distancia de enfoque en el modo de enfoque manual.

### **COMPROB. ENFOQU**

La imagen se ampliará en la pantalla para ayudar al enfoque cuando se gire el anillo de control en el modo de enfoque manual.

### **CONFIG. SONIDO**

Configure los ajustes de sonido.

### **CONFIG. PANTALLA**

Ajuste la configuración de la pantalla.

### **AJUST. FUNC. (Fn)**

Elija los papeles desempeñados por los botones de función.

### **AJUSTE DE BOTÓN SELECTOR**

Seleccione las funciones desempeñadas por los botones en el selector.

### **EDIT./GUARD. MENÚ RÁP.**

Elija las opciones que se muestran en el menú rápido.

### **CONTROL ENERGÍA**

Ajuste la configuración del control de energía.

### **ESTABIL. IMAGEN**

Reduzca el desenfoque de la cámara y del sujeto.

### **SUPR. OJOS ROJOS**

Elimine los efectos de ojos rojos ocasionados por el flash.

**AE/AFL MODO BLOQUEO AF**

Seleccione el papel que jugará el botón **AEL/AFL**.

**AE/AFL BOTÓN BLOQ. AE/AF**

Permite seleccionar si el botón de **AEL/AFL** bloquea sólo la exposición, sólo el enfoque o tanto la exposición como el enfoque.

**CONF. DAT. GUARD.**

Ajuste la configuración de la gestión de archivos.

**UNID. ESCALA ENF.**

Permite escoger las unidades utilizadas para el indicador de distancia de enfoque.

**CONFIG. INALÁMB.**

Ajuste la configuración para la conexión a las redes inalámbricas.

**CONFIG. AUTOG. PC**

Elija un destino de carga.

**CONF. GEOETIQUET.**

Vea los datos de ubicación descargados desde un teléfono inteligente y seleccione si desea o no guardar los datos con sus imágenes.

**CONF.CONEX.IMPR. instax**

Ajuste la configuración para la conexión a impresoras FUJIFILM instax SHARE opcionales.

**EDIT. NOM. ARCH.**

Cambie el prefijo del nombre del archivo.

**FORMATEAR**

Si se inserta una tarjeta de memoria en la cámara, esta opción formateará la tarjeta de memoria. Si no se inserta ninguna tarjeta de memoria, esta opción formateará la memoria interna.

## Apéndice

Para obtener más información sobre la cámara digital FUJIFILM, visite los sitios web que se indican a continuación.

### **FUJIFILM X30 Información del producto**

Los accesorios opcionales y la información de ayuda se pueden encontrar en el siguiente sitio web.



### **Aplicaciones FUJIFILM gratuitas**

Las aplicaciones FUJIFILM le dan más oportunidades para disfrutar de sus imágenes en teléfonos inteligentes, tabletas y ordenadores.

<http://fujifilm-dsc.com/>



MyFinePix Studio (solo Windows) puede utilizarse para copiar imágenes en un ordenador, donde se pueden almacenar, visualizar, organizar e imprimir.

<http://fujifilm-dsc.com/mfs/>



El RAW FILE CONVERTER se puede usar para ver imágenes RAW en su ordenador.

<http://fujifilm-dsc.com/rfc/>



## **Cuidados de la cámara**

Para poder disfrutar de forma continua de este producto, tenga en cuenta las siguientes precauciones.

### **Almacenamiento y uso**

Si no va a utilizar la cámara durante un período prolongado, extraiga la pila y la tarjeta de memoria.

No almacene o utilice la cámara en lugares:

- expuestos a la lluvia, vapor o humo
- muy húmedos o extremadamente sucios
- expuestos a la luz solar directa o a temperaturas muy altas, como en el interior de un vehículo cerrado en un día soleado
- extremadamente fríos
- afectados por vibraciones fuertes
- expuestos a campos magnéticos fuertes, como por ejemplo cerca de antenas transmisoras, líneas de alimentación, emisores de radar, motores, transformadores o imanes
- expuestos a productos químicos volátiles tales como pesticidas
- junto a productos de caucho o vinilo

### **■ Agua y arena**

La exposición al agua y a la arena puede dañar la cámara, sus circuitos internos y sus mecanismos. Al utilizar la cámara en la playa o en la costa, evite exponerla al agua o a la arena. No coloque la cámara sobre una superficie mojada.

### **■ Condensación**

El incremento repentino de la temperatura, como al ingresar en un edificio con calefacción en un día frío, puede hacer que se produzca condensación dentro de la cámara. Si esto ocurre, apague la cámara y espere una hora antes de volver a encenderla. Si se produce condensación en la tarjeta de memoria, extraiga la tarjeta y espere a que se disipe la condensación.

### **Transporte**

Mantenga la cámara en su equipaje de mano. El equipaje facturado podría sufrir golpes violentos que podrían dañar la cámara.

# Notas y precauciones

## Asegúrese de leer estas notas antes de utilizar el producto

### Instrucciones de seguridad

- Asegúrese de que utiliza su cámara correctamente. Antes del uso, lea estas notas de seguridad y su *Manual del propietario* con la máxima atención.
- Después de leer estas notas de seguridad, guárdelas en un lugar seguro.

### Acerca de los símbolos

Los símbolos que se explican a continuación indican la gravedad y el peligro que puede existir si no se tiene en cuenta la información indicada por el símbolo o si el producto se utiliza incorrectamente.



#### ADVERTENCIA

Este símbolo indica que si se ignora la advertencia, el uso inadecuado del producto puede causar la muerte o lesiones graves.



#### PRECAUCIÓN

Este símbolo indica que si se ignora este aviso, el uso inadecuado del producto puede causar lesiones personales o daños materiales.

Los símbolos que se reproducen más abajo son utilizados para indicar la naturaleza de las instrucciones que deben cumplirse.



Los símbolos triangulares indican al usuario una información que requiere su atención ("Importante").



Los símbolos circulares con una barra diagonal indican al usuario la acción que se indica está prohibida ("Prohibido").



Los círculos en negro con un signo de exclamación indican al usuario que debe realizar alguna acción ("Obligatorio").



### ADVERTENCIA



Desenchufe  
del enchufe  
de red

**Si se presenta cualquier problema, desconecte la cámara, extraiga la pila, y desconecte y desenchufe el adaptador de alimentación de CA.** Si sigue utilizando la cámara al salir humo de la misma, se produce algún olor extraño o cuando está ocurriendo algo anormal, podría producirse un incendio o sufrir una descarga eléctrica. Póngase en contacto con su distribuidor, FUJIFILM.



**Evite la entrada de agua o de cualquier cuerpo extraño dentro de la cámara.** Si entra agua o algún cuerpo extraño en la cámara, desconéctela, extraiga la pila, y desconecte y desenchufe el adaptador de alimentación de CA. No continúe utilizando la cámara, ya que podría causar un incendio o sufrir una descarga eléctrica. Póngase en contacto con su distribuidor, FUJIFILM.



### ADVERTENCIA



No la utilice  
en el baño o la  
ducha

**No utilice esta cámara en el baño o la ducha.** Si lo hiciera podría producirse un incendio o sufrir descargas eléctricas.



No la  
desmante.

**Nunca intente modificar o desensamblar la cámara (nunca abra la cubierta).** De no cumplir con esta precaución podría producirse un incendio o sufrir descargas eléctricas.



No toque  
las partes  
internas

**Si a causa de una caída o accidente la tapa se abre, no toque las partes expuestas.** Si hace caso omiso de esta precaución, podría producirse un incendio o sufrir una descarga eléctrica al tocar las partes dañadas. Extraiga las pilas inmediatamente, teniendo mucho cuidado de evitar lesiones o descargas eléctricas, y lleve el producto al punto de adquisición para consulta.



**No modifique, caliente ni retuerza el cable o tire del mismo de forma inadecuada y no coloque objetos pesados sobre el mismo.** Estas acciones pueden dañar el cable, lo que podría resultar en un incendio o una descarga eléctrica. Si el cable resulta dañado, póngase en contacto con su distribuidor, FUJIFILM.



**No coloque la cámara sobre una superficie inestable.** Si lo hiciera podría caerse y causar lesiones.



**Nunca intente hacer fotos cuando se esté moviendo.** No use la cámara cuando vaya andando o conduciendo. Si lo hiciera podría caerse o causar un accidente.



**No toque las partes metálicas de la cámara durante una tormenta.** Si lo hiciera, podría sufrir una descarga eléctrica debido a la corriente inducida por los relámpagos.



**Utilice únicamente la pila especificada.** Coloque la pila tal y como muestra el indicador.





**No someta la pila a fuentes de calor, modificaciones ni la desmantele. No someta la pila a fuertes impactos, ni la tire contra el suelo. No almacene la pila junto a objetos metálicos.** Cualquiera de estas acciones pueden hacer que la pila se parta o suelte líquido y cause un incendio o lesiones.





**Utilice sólo la pila o el adaptador de alimentación de CA que se especifican para el uso con esta cámara. Utilice sólo una fuente de alimentación del voltaje indicado.** El uso de otras fuentes de alimentación puede causar un incendio.

 **ADVERTENCIA**

 **Si la pila tiene fugas y el fluido entra en contacto con sus ojos, piel o ropa, lave repetidamente la parte afectada con agua limpia e inmediatamente busque asistencia médica o contacte con los servicios de emergencias.**

 **No utilice el cargador para cargar pilas distintas a las que aquí se especifican.** El cargador suministrado deber ser utilizado exclusivamente con el tipo de pila suministrado con la cámara. Si utiliza el cargador para cargar pilas convencionales u otro tipo de pilas recargables, podría causar la fuga del líquido de las pilas, su calentamiento excesivo o incluso su explosión.

 **No utilice el producto en la presencia de objetos inflamables, gases explosivos o polvo.**

 **Cuando transporte la pila, colóquela en la cámara digital o manténgala dentro del estuche. Al almacenar la pila, guárdela en el estuche. Cuando la deseche, tape los terminales de la misma con cinta aislante.** El contacto con otros objetos metálicos o pilas podría provocar la explosión o incendio de la pila.

 **Mantenga las tarjetas de memoria fuera del alcance de los niños pequeños.** Dado el pequeño tamaño de las tarjetas de memoria, podrían ser ingeridas por un niño. Asegúrese de guardar las tarjetas de memoria fuera del alcance de los niños. Si un niño ingiere una tarjeta de memoria, busque asistencia médica o contacte con los servicios de emergencia.

 **Cuando esté rodeado de gente, apague la cámara.** La cámara emite radiaciones de radiofrecuencia que podrían interferir con los marcapasos.

 **Apague la cámara cerca de puertas automáticas, sistemas de direccionamiento público y demás dispositivos controlados automáticamente.** La cámara emite radiaciones de radiofrecuencia que podrían provocar que estos dispositivos funcionen incorrectamente.

 **Mantenga la cámara alejada a al menos 22 cm de las personas que utilicen marcapasos.** La cámara emite radiaciones de radiofrecuencia que podrían interferir con los marcapasos.

 **PRECAUCIÓN**

 **No utilice esta cámara en lugares en los que existan vapores de aceite o similares, humedad o polvo.** Si lo hiciera podría producirse un incendio o sufrir descargas eléctricas.

 **No deje esta cámara en lugares expuestos a altas temperaturas.** No deje la cámara en lugares tales como un vehículo cerrado o donde dé la luz directa del sol. Podría producir un incendio.

 **PRECAUCIÓN**

 **Manténgala fuera del alcance de los niños.** Este producto puede producir lesiones en manos de un niño.

 **No coloque objetos pesados sobre la cámara.** Esto podría hacer que el objeto pesado se cayera y producir lesiones.

 **No mueva la cámara mientras el adaptador de alimentación de CA esté conectado. No tire del cable de conexión para desconectar el adaptador de alimentación de CA.** Esto podría estropear el cable de alimentación y provocar un incendio o descargas eléctricas.

 **No tape ni envuelva la cámara o el adaptador de alimentación de CA con un paño o manta.** Esto podría causar un calentamiento que deformaría la carcasa o podría provocar un incendio.

 **Cuando limpie la cámara o no tenga intención de utilizarla durante un tiempo prolongado, extraiga la pila y desconecte y desenchufe el adaptador de alimentación de CA.** Si no lo hiciera, podría producirse un incendio o sufrir descargas eléctricas.

 **Al terminar de cargar la pila, desconecte el cargador del enchufe de la red.** Si deja el cargador enchufado a la red se puede producir un incendio.

 **Utilizar un flash demasiado cerca de los ojos de una persona puede afectar su vista momentáneamente.** Tenga especial cuidado al fotografiar a niños pequeños.

 **Cuando se extrae una tarjeta de memoria, la tarjeta puede salir rápidamente expulsada de la ranura. Utilice el dedo para sujetarla y suéltela cuidadosamente.** Podrían producirse lesiones al expulsar la tarjeta.

 **Solicite periódicamente la revisión y limpieza interna de su cámara.** Si se acumula polvo en su cámara podría dar lugar a un incendio o descargas eléctricas. Póngase en contacto con su proveedor FUJIFILM habitual para que realice la limpieza interna cada dos años. Por favor, tenga en cuenta que este no es un servicio gratuito.

 **Si la pila se sustituye incorrectamente, existe el riesgo de explosión. Sustitúyalas únicamente con pilas del mismo tipo.**

 **Retire sus dedos de la ventana del flash antes de que se dispare.** Si se hace caso omiso de esta precaución podrían producirse quemaduras.

 **Mantenga la ventana del flash limpia y no utilice el flash si la ventana se encuentra obstruida.** De no cumplir con estas precauciones podría aparecer humo o decoloraciones.

### La pila y el suministro eléctrico

**Nota:** Compruebe el tipo de pila que utiliza su cámara y lea las secciones correspondientes.

A continuación, se describe cómo utilizar correctamente las pilas y prolongar así su vida útil. El uso incorrecto reduciría la vida útil de la pila o podría causar fugas, sobrecalentamientos, incendios y explosiones.

#### Pilas de ión de litio

Lea este apartado si su cámara utiliza pilas recargables de ión de litio.

La pila no sale de fábrica cargada. Cargue la pila antes de utilizarla. Si no va a utilizar la pila, guárdela en su estuche.

#### ■ Notas sobre la pila

La pila se va descargando gradualmente al no utilizarse. Cargue la pila uno o dos días antes de utilizarla.

Si apaga la cámara cada vez que no la utilice prolongará la vida útil de la pila.

La capacidad de la pila disminuye a bajas temperaturas; una pila descargada puede no funcionar en frío. Guarde una pila de repuesto completamente cargada en un lugar cálido y sustitúyala si fuese necesario, o conserve la pila en su bolsillo o en cualquier otro lugar cálido y colóquela en la cámara únicamente al realizar fotografías. No deje que la pila entre en contacto directo con calentadores de manos ni con cualquier otro dispositivo de calefacción.

#### ■ Carga de la pila

Los tiempos de carga podrían aumentar a temperaturas ambientales inferiores a los +10 °C o superiores a los +35 °C. No intente cargar la pila a temperaturas superiores a los 40 °C; a temperaturas inferiores a los 0 °C, la pila no se cargará.

No intente recargar una pila totalmente cargada. Sin embargo, la pila tampoco necesitará estar completamente descargada antes de cargarla.

La pila podría notarse caliente al tacto justo después de cargarla o de utilizarla. Esto es normal.

#### ■ Vida de la pila

A temperaturas normales, la pila puede recargarse unas 300 veces. Una reducción considerable de la duración de la carga de la pila indica que ha llegado al final de su vida útil y debe ser reemplazada.

#### ■ Almacenamiento

Si una pila permanece almacenada durante largos períodos de tiempo encontrándose cargada, el rendimiento de la pila puede resultar afectado negativamente. Antes de almacenar una pila, deje que se agote completamente.

Si no va a utilizar la cámara durante largos períodos de tiempo, extraiga la pila y guárdela en un lugar seco que posea una temperatura ambiental de entre +15 °C a +25 °C. No la guarde en lugares en los que esté expuesta a altas temperaturas.

#### ■ Precauciones: Manejo de la pila

- No la transporte ni la guarde de manera que pueda entrar en contacto con objetos metálicos, como por ejemplo collares u horquillas del pelo.
- No la exponga a llamas o fuentes de calor.
- No la desmonte ni la modifique.
- Utilícela únicamente con los cargadores designados.
- Deseche las pilas usadas rápidamente.
- No someta la pila a fuertes impactos, ni la tire contra el suelo.
- Evite que entre en contacto con el agua.
- Mantenga los terminales limpios.
- La pila y la carcasa de la cámara podrían estar calientes al tacto tras un uso prolongado. Esto es normal.

#### Pilas alcalinas AA/Pilas recargables Ni-MH

Si su cámara utiliza pilas alcalinas AA o pilas recargables AA Ni-MH, lea este apartado. La información concerniente a los tipos de pilas compatibles se encuentra en otro apartado del manual de la cámara.

#### ■ Precauciones: Manejo de la pila

- No la exponga al contacto con el agua, llamas, o fuentes de calor, ni la guarde en lugares húmedos o calientes.
- No la transporte ni la guarde de manera que pueda entrar en contacto con objetos metálicos, como por ejemplo collares u horquillas del pelo.
- No desmonte ni modifique la pila ni la cubierta de la pila.
- No la someta a fuertes impactos.



- No utilice pilas que tengan fugas, estén deformadas o descoloradas.
- Manténgala fuera del alcance de los niños.
- Introdúzcala en la orientación correcta.
- No mezcle pilas usadas con pilas nuevas, pilas con distintos niveles de carga o pilas de distinto tipo.
- Si no va a utilizar la cámara durante un período prolongado, extraiga las pilas. Tenga en cuenta que el reloj de la cámara se restablecerá.
- Las pilas podrían notarse calientes al tacto justo después de utilizarlas. Antes de tocar las pilas, apague la cámara y espere hasta que se enfríen.
- La capacidad de la pila tiende a disminuir a bajas temperaturas. Tenga listas pilas de repuesto en un bolsillo o en cualquier otro lugar cálido y sustitúyalas cuando sea necesario. Las pilas frías podrían recuperar algo de su carga una vez que entran en calor.
- La presencia de huellas dactilares y otras manchas en los terminales de las pilas pueden perjudicar el rendimiento de las mismas. Limpie exhaustivamente los terminales con un paño suave y seco antes de colocarlas en la cámara.



Si las pilas contienen fugas, limpie profusamente el compartimento de la pila antes de introducir pilas nuevas.



Si su piel o su ropa entran en contacto con el líquido de la pila, lave la zona afectada con agua. **Si el fluido entra en contacto con sus ojos, lave inmediatamente la zona afectada con agua y busque asistencia médica. No se frote los ojos. Si no cumple con esta precaución se podrían causar discapacidades visuales permanentes.**

#### ■ Pilas Ni-MH

La capacidad de las pilas Ni-MH puede disminuir temporalmente cuando están nuevas, después de períodos prolongados de desuso o si se recargan reiteradamente antes de que se hayan descargado por completo. Esto es normal y no indica mal funcionamiento. Se puede aumentar la capacidad de las pilas descargándolas repetidamente mediante la opción descargar en el menú de configuración de la cámara y recargándolas en un cargador de pilas.

Ⓛ **PRECAUCIÓN:** No utilice la opción descargar con pilas alcalinas.

La cámara utiliza una pequeña cantidad de corriente incluso estando apagada. Las pilas Ni-MH que permanezcan dentro de la cámara durante largos períodos de tiempo pueden acabar tan exhaustas que no serán capaces de cargarse de nuevo. El rendimiento de la pila también puede verse reducido si las pilas se agotan en dispositivos tales como flashes. Utilice la opción descargar del menú de configuración de la cámara para descargar las pilas Ni-MH. Las pilas que no sean capaces de conservar la carga incluso después de descargarlas y recargarlas repetidamente, han llegado al final de su vida útil y es necesario sustituirlas.

Las pilas Ni-MH pueden ser recargadas en un cargador de pilas (vendido por separado). Las pilas podrían notarse calientes al tacto justo después de cargarlas. Consulte las instrucciones suministradas con el cargador para obtener más información. Utilice el cargador únicamente con pilas compatibles.

Las pilas Ni-MH se descargan gradualmente si no se utilizan.

#### ■ Desecho

**PRECAUCIÓN:** Deshágase de las baterías usadas en conformidad con las normativas locales.

#### **Adaptadores de alimentación de CA (disponibles por separado)**

**Este apartado es aplicable a todos los modelos de cámara.** Utilice únicamente los adaptadores de alimentación de CA FUJIFILM que se especifican para el uso con esta cámara. Utilizar otros adaptadores podría dañar la cámara.

- El adaptador de alimentación de CA está diseñado para su uso exclusivo en interiores.
- Asegúrese de comprobar que la clavija de CC esté firmemente conectada a la cámara.
- Apague la cámara antes de desconectar el adaptador. Desconecte el adaptador tirando de la clavija, no del cable.
- No lo utilice con otros dispositivos.
- No lo desmonte.
- No lo exponga a fuertes fuentes de calor o humedad.
- No la someta a fuertes impactos.
- Durante su uso, el adaptador podría emitir un olor extraño o notarse caliente al tacto. Esto es normal.
- Si el adaptador produce interferencias de radio, reoriente o coloque la antena receptora en otro lugar.

### Manejo de la cámara

- No apunte la cámara a fuentes de luz extremadamente brillantes, como por ejemplo al sol en un día despejado. Si hace caso omiso de esta precaución podría dañar el sensor de imagen de la cámara.
- La luz solar intensa enfocada a través del visor puede dañar el panel del visor electrónico (EVF). No apunte al sol con el visor electrónico.

### Realización de disparos de prueba

Antes de tomar fotografías de eventos importantes (como por ejemplo bodas o antes de llevarse la cámara en un viaje), realice disparos de prueba y compruebe los resultados para asegurarse de que la cámara funciona con normalidad. FUJIFILM Corporation no se hace responsable por los daños o pérdidas de ingresos incurridos como resultado de un mal funcionamiento del producto.

### Notas sobre derechos de autor

Las imágenes grabadas mediante su sistema de cámara digital no se pueden utilizar de forma que infrinjan las leyes de los derechos de autor (copyright) sin consentimiento del propietario, a menos que estén destinadas exclusivamente al uso personal. Tenga en cuenta que algunas restricciones se aplican a las fotografías de espectáculos sobre un escenario, diversiones y exhibiciones, incluso aunque estén destinadas a un uso puramente personal. Se advierte a los usuarios de que la transferencia de tarjetas de memoria que contengan imágenes o datos protegidos por las leyes de propiedad intelectual sólo está autorizada siempre que cumplan con las leyes vigentes y dentro de las restricciones que las mismas incluyan.

### Manejo

Para asegurarse de que las imágenes se graben correctamente, no someta la cámara a impactos o fuertes golpes mientras esté grabando las mismas.

### Cristal líquido

Si la pantalla es dañada, deberá tomar las medidas necesarias para evitar todo contacto con el cristal líquido. Si se presenta alguna de las siguientes situaciones tome urgentemente las acciones indicadas:

- **Si el cristal líquido entra en contacto con su piel**, limpie el área afectada con un paño y a continuación lávela profusamente con jabón y agua corriente.
- **Si el cristal líquido entra en contacto con sus ojos**, lávese profusamente los ojos con agua limpia durante al menos 15 minutos y después busque asistencia médica.
- **Si ingiere cristal líquido**, lávese la boca profusamente con agua. Beba grandes cantidades de agua y trate de provocarse vómitos, a continuación busque asistencia médica.

Aunque la pantalla ha sido fabricada utilizando tecnología de la más alta precisión, podría contener píxeles que permanezcan siempre iluminados o que no se iluminen nunca. Esto no indica un mal funcionamiento y las imágenes grabadas con el producto no se verán afectadas.

### Información sobre marcas comerciales

Digital Split Image es una marca comercial o una marca comercial registrada de FUJIFILM Corporation. **xD-Picture Card** y **xD** son marcas comerciales de FUJIFILM Corporation. Los tipos de letra aquí introducidos han sido desarrollados exclusivamente por DynaComware Taiwan Inc. Macintosh, QuickTime y Mac OS son marcas comerciales de Apple Inc. en los Estados Unidos y en otros países. Windows 8, Windows 7, Windows Vista, y el logotipo de Windows son marcas comerciales del grupo empresarial Microsoft. Wi-Fi® y Wi-Fi Protected Setup® son marcas registradas de Wi-Fi Alliance. Adobe y Adobe Reader son marcas comerciales o marcas comerciales registradas de Adobe Systems Incorporated en los Estados Unidos y/o en otros países. Los logotipos SDHC y SDXC son marcas comerciales de SD-3C, LLC. El logotipo HDMI es una marca comercial. YouTube es una marca comercial de Google Inc. El resto de nombres comerciales mencionados en este manual son marcas comerciales o marcas comerciales registradas de sus respectivos propietarios.

### Sistemas de televisión en color

Esta cámara puede producir interferencias en equipos de aviación o en equipos utilizados en hospitales. Consulte a los miembros del hospital o de la línea aérea antes de utilizar la cámara en un hospital o aeronave.

### NTSC (National Television System Committee)

NTSC (Comisión Nacional de Sistema de Televisión) es una especificación sobre la transmisión de señales de televisión en color utilizado principalmente en Estados Unidos, Canadá y Japón. PAL (Línea de Fase Alternada) es un sistema de televisión en color utilizado principalmente en Europa y China.

### Exif Print (Exif Versión 2.3)

Exif Print es un formato de archivo de cámaras digitales revisado recientemente en el cual se almacena información junto con las fotografías para obtener una reproducción en color óptima durante la impresión.

**AVISOS**

Para prevenir un incendio o riesgo de descargas eléctricas, no exponga la unidad a la lluvia o humedad.

Lea las "Notas de seguridad" y asegúrese de comprenderlas antes de utilizar la cámara.

Materiales de perclorato—pueden necesitar un manejo especial. Consulte <http://www.dtsc.ca.gov/hazardouswaste/perchlorate>.

**Para los clientes en los EE.UU.**

**Probada para cumplir con la normativa FCC PARA USO EN EL HOGAR U OFICINA**

**Dedación FCC:** Este dispositivo cumple con la Parte 15 de las normas FCC. El funcionamiento depende de las siguientes dos condiciones: (1) Este dispositivo no puede causar interferencias dañinas, y (2) este dispositivo debe aceptar las interferencias recibidas, incluyendo las interferencias que podrían causar un funcionamiento no deseado.

**PRECAUCIÓN:** Este dispositivo ha sido probado y encontrado en pleno cumplimiento con los límites para dispositivos digitales de Clase B en conformidad con la Parte 15 de las normas FCC. Dichos límites han sido diseñados para proporcionar una protección razonable contra interferencias dañinas en una instalación residencial. El equipo genera, utiliza, y puede radiar energía de radio frecuencia y, si no se instala y utiliza de acuerdo a las instrucciones, podría causar interferencias dañinas en las comunicaciones de radio. Sin embargo, no existe garantía alguna de que la interferencia no se producirá en una instalación en particular. Si este equipo produce interferencias dañinas en la recepción de radio o televisión, las cuales pueden determinarse encendiendo y apagando el equipo, se recomienda al usuario intentar corregir las interferencias mediante una de las siguientes medidas:

- Reoriente o coloque la antena receptora en otro lugar.
- Aumente la separación entre el equipo y el receptor.
- Conecte el equipo en una toma con diferente circuito al cual el receptor esté conectado.
- Consulte al distribuidor o a un técnico experimentado de radio/televisión para obtener ayuda.
- Se le advierte que cualquier cambio o modificación que no haya sido expresamente autorizado en este manual podría anular la autoridad del usuario para manejar el equipo.

**Notas sobre la concesión:** Para cumplir con la Parte 15 de las normas FCC, este producto debe utilizarse con un cable de A/V de núcleo de ferrita especificado por Fujifilm, un cable USB y un cable de suministro de CC.



El producto adquirido recibe el suministro de energía de una pila de ion de litio reciclable. Llame al teléfono 1-800-8-BATTERY para obtener información sobre cómo reciclar esta batería.

**Desecho de equipos eléctricos y electrónicos en el hogar**

**En la Unión Europea, Noruega, Islandia y Liechtenstein:** Este símbolo en el producto, o en el manual y en la garantía, y/o en su envoltura indica que este producto no deberá ser tratado como residuo doméstico. Por el contrario, deberá llevarlo al punto de recolección aplicable para el reciclado del equipo electrónico y eléctrico.



Al asegurarse de que este producto sea desechado correctamente, ayudará a prevenir daños al medio ambiente y a la salud de las personas, que podrían derivarse del desecho incorrecto de este producto.

Este símbolo en las baterías o acumuladores indica que las pilas no deberán ser tratadas como residuos domésticos.



Si su equipo posee pilas extraíbles o acumuladores, deséchelos por separado en conformidad con sus requisitos locales.

El reciclaje de materiales ayudará a la conservación de los recursos naturales. Para obtener más información sobre el reciclaje de este producto, póngase en contacto con su oficina municipal local, su servicio de recogida de basuras o la tienda en la que adquirió el producto.

**En países fuera de la Unión Europea, Noruega, Islandia y Liechtenstein:** Si desea desear este producto, incluyendo las pilas o acumuladores, póngase en contacto con sus autoridades locales y consulte cuál es el mejor modo de desecho.

**En Japón:** Este símbolo en las pilas indica que se deben desechar por separado.



### Aviso normativo de la Unión Europea

Este producto cumple con las siguientes directivas de la UE:

- Directiva de Baja Tensión 2006/95/CE
- Directiva de Compatibilidad Electromagnética 2004/108/CE
- Directiva sobre equipos radioeléctricos y equipos terminales de telecomunicación 1999/5/CE

El cumplimiento de estas directivas implica la conformidad con los estándares aplicables de armonización europea (Normativa europea) que aparecen en la Declaración de conformidad de la EU emitida por la Corporación FUJIFILM para este producto o familia de productos.

Dicho cumplimiento está indicado por la siguiente marca de conformidad que se encuentra en el producto:



Esta marca es válida para productos que no pertenezcan al sector de telecomunicaciones y para productos de telecomunicación que cumplan con las normas de la UE (Ej. Bluetooth).

Para obtener información sobre la Declaración de conformidad, visite el sitio web [http://www.fujifilm.com/products/digital\\_cameras/x/fujifilm\\_x30/pdf/index/fujifilm\\_x30\\_cod.pdf](http://www.fujifilm.com/products/digital_cameras/x/fujifilm_x30/pdf/index/fujifilm_x30_cod.pdf).

**IMPORTANTE:** Antes de utilizar el transmisor inalámbrico integrado de la cámara, lea las siguientes advertencias.

- ① Este producto, el cual posee una función de encriptación desarrollada en los Estados Unidos, está regido por las normativas de la Administración de exportación de los Estados Unidos y no deberá ser exportado o re-exportado a ningún país sobre el cual los Estados Unidos haya decretado un embargo de bienes.
- **Utilizar únicamente como parte de una red inalámbrica.** FUJIFILM no se hace responsable por los daños producidos debidos al uso no autorizado. No utilizar con aplicaciones que requieran un alto grado de fiabilidad, por ejemplo con dispositivos médicos u otros sistemas que posean un impacto directo o indirecto sobre la vida humana. Al utilizar el dispositivo en un ordenador y en otros sistemas que demanden un nivel de fiabilidad superior al suministrado por las redes inalámbricas, asegúrese de tomar todas las precauciones necesarias para mantener un entorno seguro y evitar funcionamientos erróneos.

- **Utilizar únicamente en el país de adquisición.** Este dispositivo está en conformidad con las regulaciones vigentes respectivas a los dispositivos de redes inalámbricas del país de adquisición. Cumpla con todas las normativas locales al utilizar el dispositivo. FUJIFILM no se hace responsable por los problemas surgidos del uso en otras jurisdicciones.
- **Los datos inalámbricos (imágenes) podrían ser interceptados por terceras personas.** No se garantiza la seguridad de los datos transmitidos mediante redes inalámbricas.
- **No utilice el dispositivo en ubicaciones sometidas a campos magnéticos, electricidad estática o interferencias de radio.** No utilice el transmisor cerca de hornos microondas o en ubicaciones sometidas a campos magnéticos, electricidad estática o interferencias de radio que puedan bloquear la recepción de las señales inalámbricas. Si el transmisor se utiliza cerca de otros dispositivos inalámbricos que operen en la banda 2,4 GHz, podría producirse una interferencia mutua.
- **El transmisor inalámbrico emite en la banda 2,4 GHz y utiliza la modulación DSSS y OFDM.**

### Dispositivos de red inalámbrica: Precauciones

- **Este dispositivo emite en la misma frecuencia que los dispositivos médicos, educativos y comerciales y que los transmisores inalámbricos.** Igualmente emite en la misma frecuencia que la de los transmisores con licencia y algunos transmisores sin licencia de bajo voltaje especiales utilizados en sistemas de seguimiento RFID en líneas de producción en cadena y similares.
- **Para evitar interferir en dichos dispositivos, tenga en cuenta las siguientes precauciones.** Antes de utilizar este dispositivo, compruebe que el transmisor RFID no está activado. Si confirma que el dispositivo provoca interferencias en transmisores con licencia utilizados para el seguimiento RFID, seleccione inmediatamente otra frecuencia de funcionamiento para este dispositivo evitando así interferencias adicionales. Si nota que el dispositivo causa interferencias en sistemas de seguimiento RFID de bajo voltaje, contacte con un representante de FUJIFILM.

**2.4DS/OF4**

Esta pegatina indica que el dispositivo funciona en la banda 2,4 GHz utilizando la modulación DSSS y OFDM y que podría causar interferencias a distancias inferiores a los 40 m.

## **Nota**

---

---

---

---

---

---

---

---

---

---

---

---

---

---

---

---

---

---

---

---

---

---

---



## ***Nota***

---

---

---

---

---

---

---

---

---

---

---

---

---

---

---

---

---

---

---

---

---

---

---

---

---

---

---

---

---

---

# FUJIFILM

---

**FUJIFILM Corporation**

7-3, AKASAKA 9-CHOME, MINATO-KU, TOKYO 107-0052, JAPAN

[http://www.fujifilm.com/products/digital\\_cameras/index.html](http://www.fujifilm.com/products/digital_cameras/index.html)