

MANUAL DEL PROPIETARIO GUÍA DE REFERENCIA RÁPIDA



"Family-like Care"

KIA | Sales & Service

RIO



The Power to Surprise

Vista general del interior

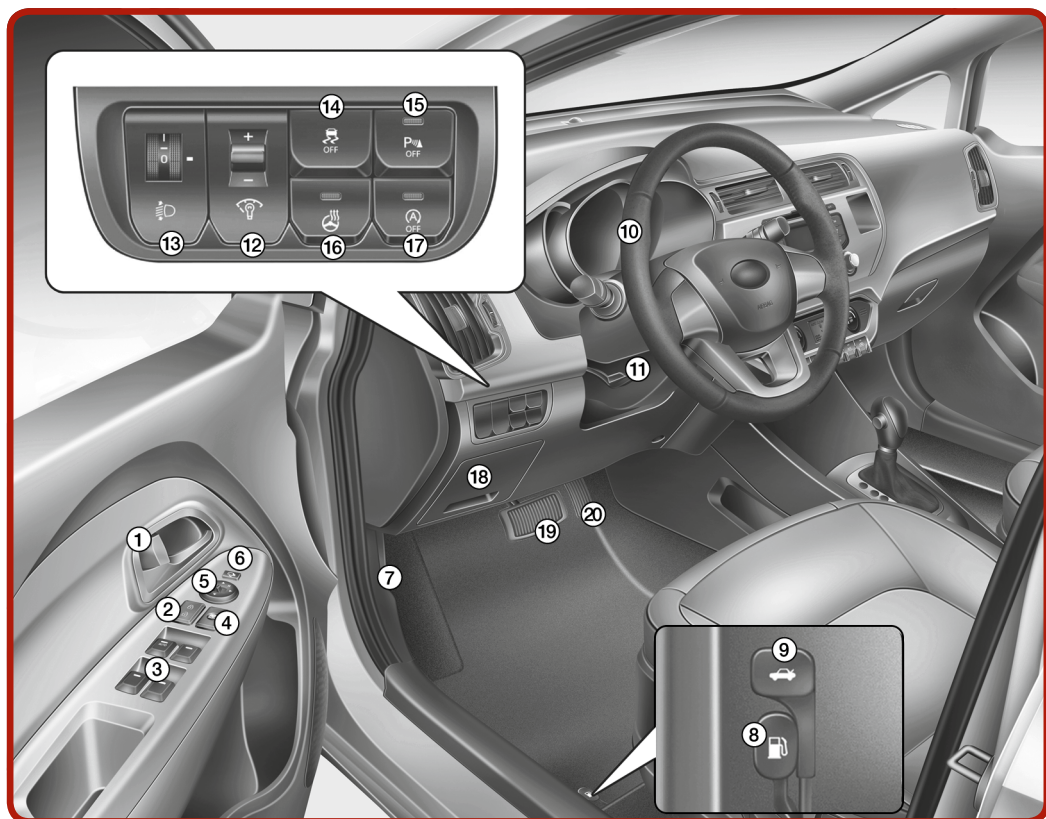

- | | | |
|---|--|---|
| ① Botón de bloqueo/
desbloqueo de puertas* [4] | ⑧ Palanca de apertura de tapa
de recarga de combustible
[4] | ⑮ Botón OFF del sistema
de asistencia de
estacionamiento trasero*
[4] |
| ② Selector de seguro de
puerta central* [4] | ⑨ Palanca de apertura de tapa
de cajuela (4 puertas) [4] | ⑯ Interruptor de volante con
calefacción* [4] |
| ③ Interruptores de ventana
eléctrica [4] | ⑩ Volante [4] | ⑰ Botón OFF de sistema
de parada y arranque
automático (ISG - Idle Stop
and Go) OFF* [5] |
| ④ Botón de seguro de ventana
eléctrica* [4] | ⑪ Control de inclinación del
volante* [4] | ⑱ Caja de fusibles [7] |
| ⑤ Interruptor del control del
espejo retrovisor exterior*
[4] | ⑫ Interruptor de control
de luces de tablero de
instrumentos [4] | ⑳ Pedal de freno [5] |
| ⑥ Interruptor plegable del
espejo retrovisor exterior*
[4] | ⑬ Dispositivo de nivelación de
faros delanteros* [4] | ⑳ Pedal de acelerador |
| ⑦ Palanca de apertura de
cofre [4] | ⑭ ESP Botón OFF* [5] | |

* si cuenta con él

[#] El número entre corchetes indica el capítulo en el Manual del Propietario

La forma real o el espacio del motor en el vehículo puede variar respecto a la ilustración.

Vista general del tablero de instrumentos / Compartimiento del motor



- ① Cuadro de instrumentos [4]
- ② Cláxon [4]
- ③ Bolsa de aire delantera del conductor* [3]
- ④ Control de luces/Luces de cruce [4]
- ⑤ Limpiaparabrisas/Lavaparabrisas [4]
- ⑥ Interruptor de encendido/ botón de encendido/apagado de motor* [4]

- ⑦ Interruptor de luces intermitentes de emergencia [6]
- ⑧ Audio* [4]
- ⑨ Sistema de control de clima* [4]
- ⑩ Palanca de cambios* [5]
- ⑪ Control de audio del volante* [4]
- ⑫ Bolsa de aire delantera del pasajero* [3]

- ⑬ Guanterera [4]
- ⑭ Palanca de freno de mano [5]
- ⑮ Tomacorriente* [4]
- ⑯ Encendedor de cigarrillos* [4]
- ⑰ Calefacción de asientos* [3]
- ⑱ Botón de seguro de puerta central* [4]

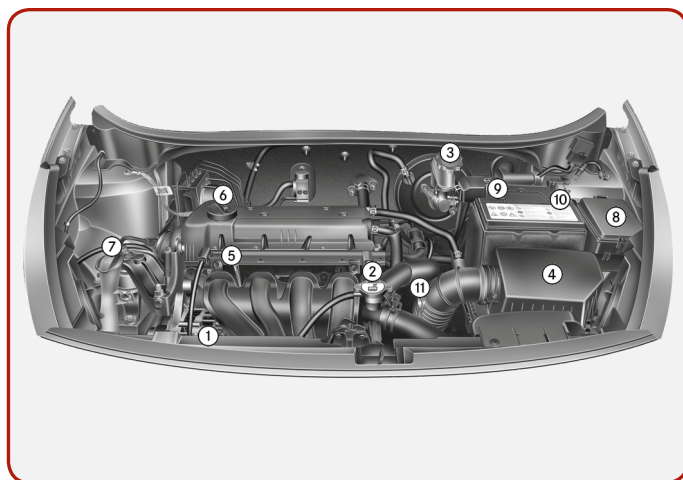

- ① Depósito de refrigerante de motor [7]
- ② Tapón del radiador [7]
- ③ Depósito de líquido de frenos [7]
- ④ Filtro de aire [7]
- ⑤ Varilla medidora de aceite de motor [7]
- ⑥ Tapón de recarga de aceite de motor [7]
- ⑦ Depósito de lavaparabrisas [7]
- ⑧ Caja de fusibles [7]
- ⑨ Terminal positiva de batería [7]
- ⑩ Terminal negativa de batería [7]
- ⑪ Varilla medidora del líquido del transeje automático [7]

* si cuenta con él

Seguros de puertas / Cajuela / Cofre / Tapa de recarga de combustible

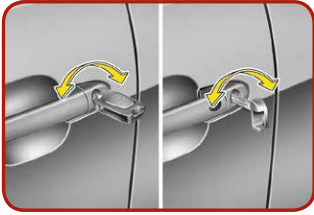

Manejar los seguros de puertas desde el exterior del vehículo



- ① Seguro de puerta interior
- ② Bloqueo/Desbloqueo de marca de posición
- ③ Abrir la puerta



Seguro para niños en puertas traseras

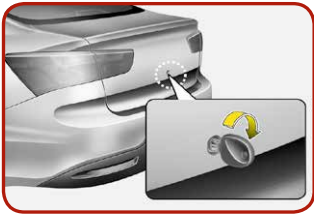

Abrir la cajuela (4 puertas) o puerta trasera (puertas 3 y 5)



Abrir la cajuela (4 puertas) desde el interior del vehículo

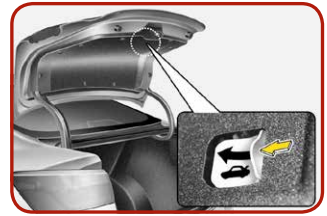

Liberación de seguridad de la cajuela de emergencia (4puertas) o puerta trasera (puertas 3 y 5)*

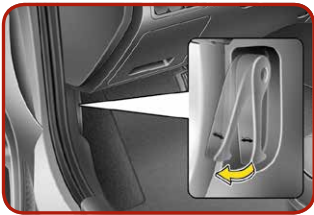

Abrir el cofre [4]
Jale la palanca de apertura para abrir y levantar el cofre ligeramente

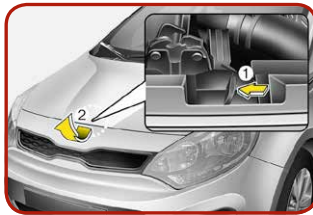

Empuje el seguro secundario 1 hacia dentro del centro del cofre y levante el cofre 2.

Cerrar el cofre

- 1. Antes de cerrar el cofre, revise si todos los tapones de recarga se encuentran colocados correctamente y si algún otro material combustible se ha retirado del compartimiento del motor.
- 2. Baje el cofre a la mitad y empuje hacia abajo para cerrarlo firmemente en la posición adecuada.



Abrir la tapa de recarga de combustible [4]
Jale hacia arriba el abridor de la tapa de recarga de combustible ubicada en el asiento del conductor.

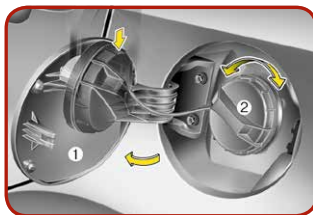

- ① Abra completamente la tapa
- ② Gire la tapa en sentido anti horario

Cerrar la tapa de recarga de combustible

- 1. Gire la tapa en sentido horario hasta que haga clic para tener certeza de que cerró bien.
- 2. Cierre la tapa de recarga de combustible y presiónela ligeramente. Asegúrese de haberla cerrado bien.

Ventanas / Limpiaparabrisas y lavaparabrisas

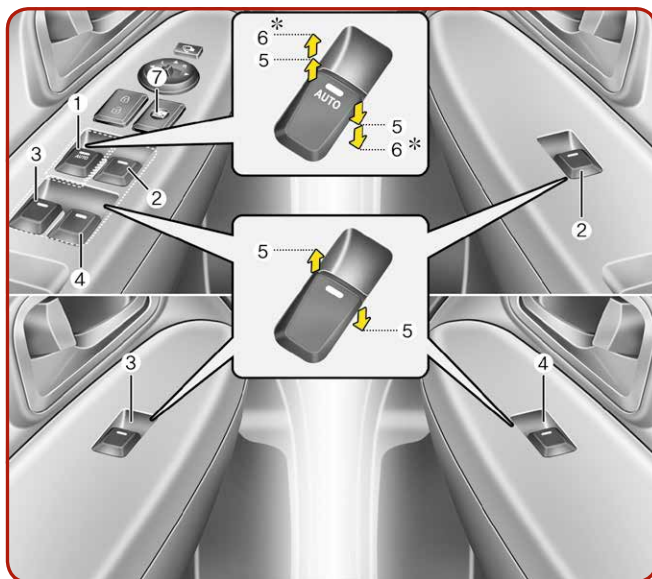

- ① Interruptor de ventana eléctrica de la puerta del conductor
- ② Interruptor de ventana eléctrica de la puerta delantera del pasajero
- ③ Interruptor de ventana eléctrica de la puerta trasera (izquierda)*
- ④ Interruptor de ventana eléctrica de la puerta trasera (derecha)*
- ⑤ Abrir y cerrar ventanas
- ⑥ Subir y bajar automáticamente ventanas eléctricas*
- ⑦ Selector de seguro de ventana eléctrica*

*: si cuenta con él

* En climas fríos y húmedos, las ventanas eléctricas pueden no funcionar adecuadamente debido a las condiciones de congelación.

Ventanas [4]

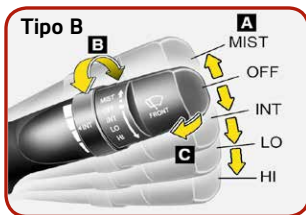
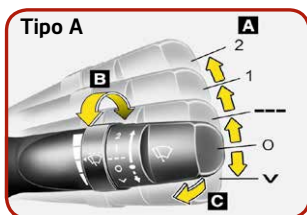

- A: Control de velocidad del limpiaparabrisas
- | | |
|---------|--|
| 2/HI | Alta velocidad del limpiaparabrisas |
| 1/LO | Baja velocidad del limpiaparabrisas |
| ---/INT | Limpiaparabrisas intermitente |
| AUTO* | Limpiaparabrisas de control automático |
| O/OFF | Off |
| ✓/MIST | Limpiaparabrisas individual |

- B: Ajuste de tiempo de limpiaparabrisas intermitente
- C: Enjuagar con poco uso del limpiaparabrisas

Limpiaparabrisas y lavaparabrisas [4]

Sistema de asistencia de estacionamiento

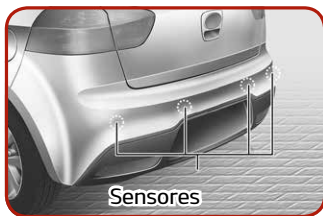

Sensores

El sistema de asistencia de estacionamiento trasero le ayuda al conductor durante el movimiento hacia atrás del vehículo al timbrar si se detecta algún objeto dentro de una distancia de 120 cm (47 pulg.). detrás del vehículo.



Este sistema se activará cuando el indicador en el botón OFF del sistema asistencia de estacionamiento trasero (si cuenta con él) no se ilumina.

Este sistema se activará cuando se respalde con el interruptor de encendido ON.

Si el vehículo se está desplazando a una velocidad superior a los 10 km/h (6 mph), el sistema puede no activarse correctamente.

La distancia de detección mientras el sistema de asistencia de estacionamiento trasero se encuentra en operación es de aproximadamente 120 cm (47 pulg.).

Asiento / Bolsa de aire / Sistema de sujeción infantil

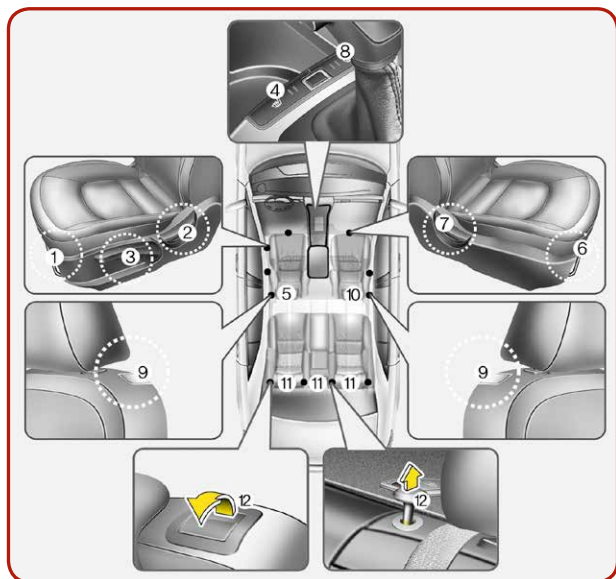

- ① Hacia adelante y hacia atrás
- ② Ángulo del respaldo del asiento
- ③ Altura del amortiguador de asiento*
- ④ Calefacción de asientos*
- ⑤ Apoyacabeza del asiento del conductor
- ⑥ Hacia adelante y hacia atrás
- ⑦ Ángulo del respaldo del asiento
- ⑧ Calefacción de asientos*
- ⑨ Asiento plegable (para 3 puertas)
- ⑩ Apoyacabeza del asiento del pasajero
- ⑪ Apoyacabeza del asiento trasero
- ⑫ Pliegue del respaldo del asiento*

*: si cuenta con él

* Los asientos reales en el vehículo pueden diferir respecto al de la ilustración.

Asientos [3]



Interruptor ON/OFF de la bolsa de aire delantera del pasajero* [3]

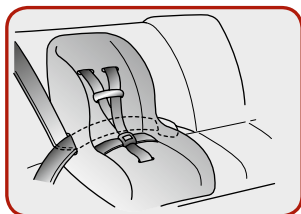

Colocar un sistema de sujeción infantil por cinturón de cadera/hombro [3]



Sujetar con el sistema de "Anclajes de amarre". Consulte el manual del propietario para las puertas 3 y 5.[3]

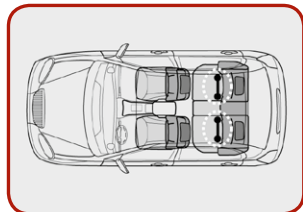

Sujetar con el sistema "ISOFIX" y el sistema de anclajes de amarre ("Tether Anchor")* [3]

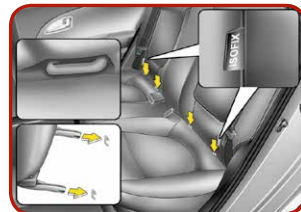

Colocación de los anclajes inferiores para sujetar a los niños*

Hay símbolos ISOFIX ubicados en la porción inferior de cada costado de los respaldos de los asientos traseros. Estos símbolos indican la posición de los anclajes inferior para sujetar a los niños*.

Sistema de control de clima

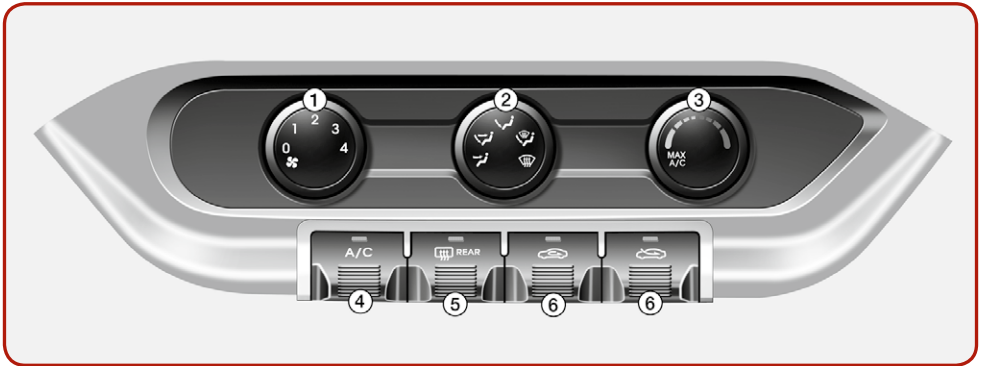

Sistema manual de control de clima* [4]

- | | |
|--------------------------------------|-----------------------------------|
| ① Control de velocidad de ventilador | ④ Aire acondicionado* |
| ② Selección de modo | ⑤ Desempañador de ventana trasera |
| ③ Control de temperatura | ⑥ Control de admisión de aire |



Sistema automático de control de clima* [4]

- | | | |
|--------------------------------|--------------------------------------|-----------------------------------|
| ① Control de temperatura | ④ Control de velocidad de ventilador | ⑦ Desempañador de ventana trasera |
| ② AUTO (control automático) | ⑤ OFF | ⑧ Selección de modo |
| ③ Pantalla de control de clima | ⑥ Desempañador del parabrisas | ⑨ Aire acondicionado* |
| | | ⑩ Control de admisión de aire |

Control de luces / Volante / Control de cruceo



Control de luces [4]

- ① OFF
- ② Luces de posición
- ③ Faros delanteros
- ④ Luces automáticas*



Volante inclinable* [4]

Ajuste de ángulo del volante:

- ① Jale hacia abajo la palanca de desbloqueo
- ② Ajuste el volante al ángulo deseado
- ③ Ajuste de la altura*

Bloquee el volante jalando hacia arriba la palanca de desbloqueo.



Volante con calefacción* [4]

Cuando el interruptor de encendido se encuentra en la posición ON, presionar el botón de volante con calefacción calienta el volante. El indicador en el botón se iluminará. Para apagar, presione nuevamente el botón. El indicador en el botón se pagará.



Presione el botón ON/OFF de cruceo en el volante, para encender el sistema. Consulte el manual del propietario para otros tipos.



Ajuste la velocidad de cruceo presionando el interruptor SET-



Aumente la velocidad predefinida del control de cruceo



Disminuya la velocidad predefinida del control de cruceo



Cancelar el control de cruceo

Para cancelar el control de cruceo, realice una de las siguientes acciones:

- Libere el pedal de freno.
- Libere el pedal de embrague si cuenta con un transeje manual
- Cambie a N (Neutral) si cuenta con un transeje automático.
- Presione el interruptor O/ CANCEL ubicado en el volante.
- Disminuya la velocidad del vehículo a menos de la velocidad de memoria a 20 km/h (12 mph).
- Disminuya la velocidad del vehículo a menos de aproximadamente 40 km/h (12 mph).

Remolque / Cambio de neumáticos



Remolque [6]

Cuando remolque su vehículo en una emergencia sin plataforma rodante:

1. Ajuste el interruptor de encendido en una emergencia en la posición ACC.
2. Coloque la palanca de cambios del transeje en N (neutral).
3. Libere el freno de mano.



Gancho de remolque extraíble

1. Abra la cajuela y saque el gancho de remolque de la caja de herramientas.
2. Saque la tapa de orificio presionando la parte inferior de la tapa sobre la defensa delantera.
3. Coloque el gancho de remolque girándolo en sentido horario hasta que se haya fijado firmemente.
4. Extraiga el gancho de remolque y coloque la tapa después de su uso.

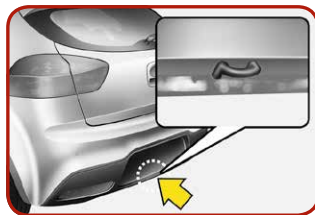

Remolque de emergencia

Si es necesario remolcar, le recomendamos que lo haga un distribuidor autorizado Kia o un servicio comercial de grúas de remolque.



Cambio de neumáticos [6]

- ① Estacionese sobre una superficie uniforme y aplique firmemente el freno de mano.
- ② Lleve la palanca de cambios a R (reversa) con el transeje manual o a P (estacionar) con el transeje automático.
- ③ Active las luces intermitentes de emergencia.

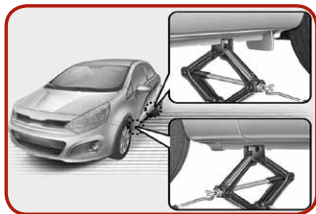

- ④ Saque del vehículo la llave de birlos de la rueda, el gato, la manivela del gato y el neumático de repuesto.
- ⑤ Afloje los birlos de la rueda en sentido anti horario uno a la vez, pero no extraiga ninguno hasta que el neumático se haya levantado del suelo.
- ⑥ Coloque el gato frente o detrás de la posición de apoyo para el gato más cercana al neumático que pretende cambiar.



- ⑦ Introduzca la manivela del gato en el gato y gírela en sentido horario, levantando el vehículo hasta que el neumático se haya despegado del suelo. Esta distancia es de aproximadamente 30 mm (1.2 pulg.)
- ⑧ Afloje los birlos y extráigalos con sus dedos.
- ⑨ Para volver a colocar el neumático, sujételo a los pernos, coloque los birlos sobre los pernos y apriételes fuertemente con los dedos.
- ⑩ Baje el vehículo al suelo girando la llave de birlos de la rueda girándola en sentido anti horario.

Aceite de motor / Lavaparabrisas / Refrigerante de motor

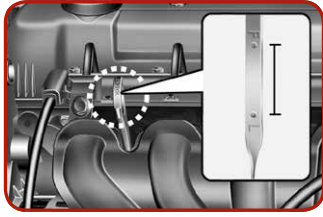

Revisar el nivel de aceite de motor [7]

Extraiga la varilla medidora y revise el nivel. El nivel debe estar entre F y L.

Si se encuentra cerca de o en L, añada suficiente aceite hasta que el nivel llegue a F. No llene de más.

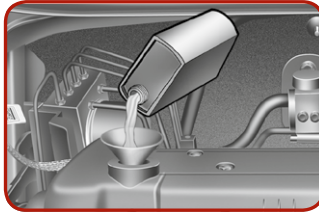

Utilice un embudo para evitar que el aceite se derrame sobre los componentes del motor.

Utilice únicamente el aceite de motor especificado. [8]

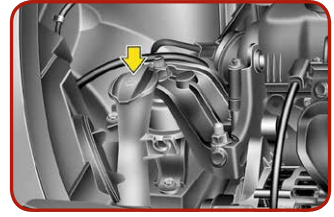

Revisión del nivel del lavaparabrisas [7]

Revise el nivel del líquido y añada líquido si es necesario.

Puede utilizar agua natural si no cuenta con lavaparabrisas. Sin embargo, utilice lavaparabrisas solvente con características anticongelantes en climas fríos para evitar la congelación.

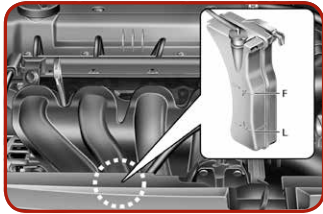

Revise la condición y conexiones de todas las mangueras del sistema de enfriamiento y mangueras de calefacción. Reemplace las mangueras hinchadas o deterioradas.

El nivel del refrigerante debe quedar entre las marcas F y L al costado del depósito de refrigerante cuando el motor está frío.

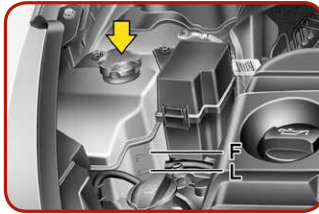

Si el nivel de refrigerante es bajo, añada suficiente agua destilada (desionizada) para proporcionar protección contra la congelación y la corrosión.

Lleve el nivel a F, pero no llene de más.

Si se requieren adiciones frecuentes, recomendamos que el sistema sea revisado por un distribuidor autorizado Kia.

"Family-like Care"

KIA Sales & Service

Para detalles e instrucciones específicos sobre algún tema incluido en esta guía de referencia rápida, lea por favor el manual del propietario.

Copyright © 2014 Kia MOTORS Corp. Todos los derechos reservados.
E1WQ-EG44A



The Power to Surprise