

MANUAL DEL PROPIETARIO

CONTROL REMOTO

INSTRUCTIVO

Todos los modelos TechnoAir Digital Series

- Favor de leer cuidadosamente este Manual del Propietario antes de operar la unidad.
- Guarde este manual en un sitio seguro para consultarlo en el futuro.

ÍNDICE

Especificaciones del Control Remoto	1
Características de Funcionamiento	1
Introducción a los Botones de Funciones del Control Remoto	1
Nombres y Funciones de los Indicadores del Control Remoto	3
Operación del Control Remoto	4
Advertencia	7

Especificaciones del Control Remoto

Modelo	Todos los modelos TechnoAir Digital Series
Voltaje Nominal	3.0 V
Voltaje Mnimo de la Seal de Emisin de CPU	2.0 V
Alcance de la Seal	8 m (cuando se usa un voltaje de 3.0, el alcance es 11 m)
Temperatura de Operacin	-5 C – 65 C

Caractersticas de Funcionamiento

1. Modo de Operacin: COOL (ENFRIAR), HEAT (CALENTAR), DRY (SECAR), FAN (VENTILAR) y AUTO.
2. Funcin de Programacin del Cronmetro (TIMER) en 24 horas.
3. Rango de Ajuste de la Temperatura Interior: 17 C ~ 30 C.
4. LCD (Pantalla de Cristal Lquido) para todas las funciones.
5. Funcin de Luz Nocturna (funcin opcional).
6. Compatible con el R11 anterior.

Introduccin a los Botones de Funciones del Control Remoto

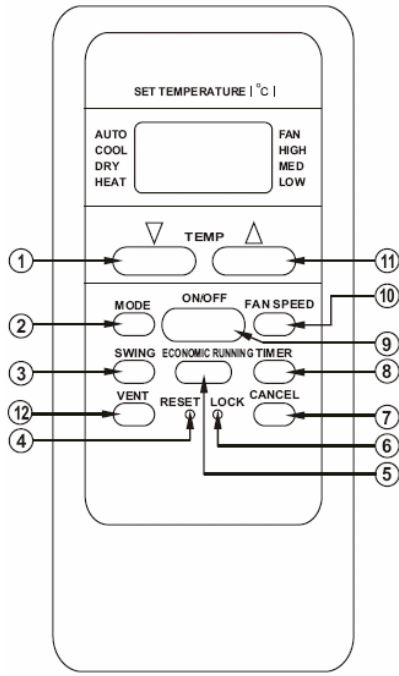

Fig. 1

- ① **BOTÓN TEMP:** Oprima el botón TEMP para disminuir el ajuste de temperatura interior o para ajustar el cronómetro (TIMER) en dirección contraria a las manecillas del reloj.
- ② Botón Selector de MODO: Cada vez que usted oprime este botón, se selecciona un modo de operación en la secuencia AUTO, COOL, DRY, HEAT y FAN, como se muestra en la figura siguiente:



⚠ **Nota:** Heat es sólo para las Unidades con Calefacción.

- ③ Botón SWING (OSCILAR): Oprima este botón para cambiar el ángulo de las persianas.
- ④ Botón RESET (REAJUSTAR): Cuando usted oprime el botón RESET, se cancelan todos los ajustes actuales y el control regresa a los ajustes iniciales
- ⑤ Botón ECONOMIC RUNNING (OPERACIÓN ECONÓMICA): Oprima este botón para entrar al modo de Ahorro de Energía.
- ⑥ Botón LOCK (FIJAR): Oprima este botón para fijar todos los ajustes actuales. Para liberar los ajustes, oprímalo de nuevo.
- ⑦ Botón CANCEL (CANCELAR): Oprima este botón para cancelar los ajustes del cronómetro (Timer).
- ⑧ Botón TIMER (CRONÓMETRO): Este botón se usa para programar la hora de ENCENDIDO y la hora de APAGADO.
- ⑨ Botón ON/OFF (ENCENDIDO/APAGADO): Oprima este botón para encender la unidad. Oprímalo de nuevo para apagarla.
- ⑩ Botón FAN SPEED (VELOCIDAD DEL VENTILADOR): Este botón se usa para ajustar la Velocidad del Ventilador en la secuencia AUTO, LOW (BAJA), MED, HIGH (ALTA), regresando entonces a AUTO.
- ⑪ Botón TEMP ▲: Oprima este botón para aumentar el ajuste de temperatura interior o para ajustar el CRONÓMETRO (TIMER) en la dirección de las manecillas del reloj.
- ⑫ Botón VENT: Oprima este botón para seleccionar el modo de ventilación. *(La función de ventilación está disponible para los aparatos de la serie Fresh Star. Esta unidad no tiene función de ventilación.)*

Nombres y Funciones de los Indicadores del Control Remoto

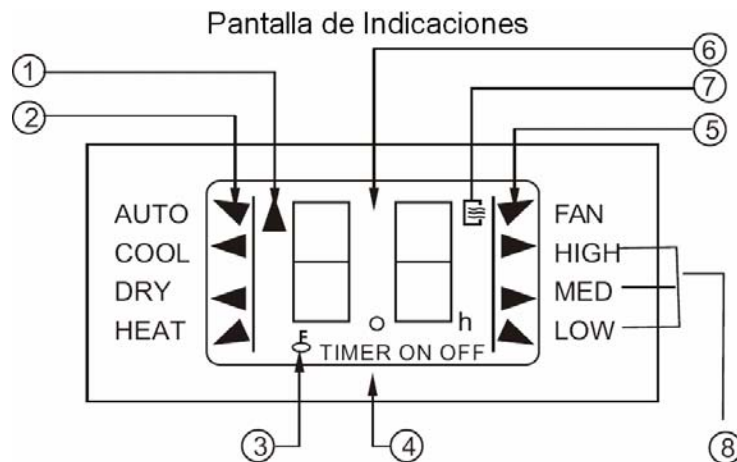

Fig. 2

- ① Indicador de TRANSMISIÓN: Este indicador se enciende cuando el control remoto transmite señales a la unidad interior
- ② Indicador de MODO: Muestra el modo de operación actual AUTO, COOL (ENFRIAR), DRY (SECAR), HEAT (CALOR) y FAN (VENTILADOR). HEAT es sólo para las unidades con calefacción.
- ③ Indicador de FIJACIÓN DE AJUSTES – sólo para modelos con calefacción: Se enciende al oprimir el botón LOCK (FIJAR). Se apaga oprimiendo de nuevo el botón LOCK.
- ④ Indicación TIMER (Cronómetro): En esta área de la pantalla aparecen los ajustes del CRONÓMETRO. Si sólo está programado el tiempo de encendido, aparecerá TIMER ON. Si sólo está programado el tiempo de apagado, aparecerá TIMER OFF. Si están programados ambos, aparecerá TIMER ON OFF, lo cual indica que usted ha elegido programar el tiempo de encendido y de apagado.
- ⑤ Indicador FAN (VENTILADOR): Este indicador se enciende en el modo de ventilador.
- ⑥ Pantalla Digital: En esta área aparece la temperatura y, si está en el modo de Cronómetro (Timer), los tiempos de encendido y/o apagado.

⚠ Nota: Todos los elementos que se muestran en la Fig. 2 son para que la presentación sea clara, pero durante la operación real, sólo aparecerán en la pantalla los elementos de las funciones activas.

- ⑦ Indicador de Encendido/Apagado: Este símbolo aparece al encender la unidad y desaparece al apagarla.
- ⑧ Indicadores de Velocidad del Ventilador: Los indicadores muestran la velocidad del ventilador en la secuencia HIGH (ALTA), MED (MEDIA) y LOW (BAJA). Cuando la velocidad del ventilador es automática, estos indicadores permanecen apagados.

Operación del Control Remoto



Instalación y Cambio de las Baterías

El control remoto usa dos baterías alcalinas.

1. Para instalar las baterías, deslice la cubierta del compartimiento de baterías hacia atrás e instale las baterías de acuerdo con las direcciones (+ y -) que están impresas en el Control Remoto.
2. Para cambiar las baterías viejas, use el mismo método.



NOTAS

1. *Cuando cambie las baterías no use baterías viejas ni de otro tipo. Si lo hace puede fallar el control remoto.*
2. *Si no va a usar el control remoto por varias semanas, quítele las baterías. De lo contrario, las fugas de las baterías pueden dañarlo.*
3. *La duración promedio de las baterías, en condiciones de uso normal, es de unos seis meses.*
4. *Cambie las baterías cuando la unidad interior ya no responda con un “bip” o cuando ya no aparezca el indicador de transmisión en el control remoto.*



OPERACIÓN AUTOMÁTICA

Cuando el aparato de aire acondicionado esté listo para usarse, conéctela y comenzará a parpadear el indicador de OPERACIÓN de la pantalla de indicaciones de la unidad interior.

1. Use el botón MODE para seleccionar AUTO.
2. Oprima el botón TEMP para programar la temperatura deseada para la habitación. Las temperaturas más confortables están entre 21° C y 28° C.
3. Oprima el botón ON/OFF para encender el aparato. Se encenderá el indicador de OPERACIÓN de la pantalla de la unidad interior. Se selecciona automáticamente el modo de operación AUTO (velocidad automática del ventilador) y no aparecen indicaciones en la pantalla de control remoto.
4. Oprima de nuevo el botón ON/OFF para apagar el aparato.



NOTAS

1. *En el modo AUTO, el aparato puede elegir lógicamente el modo COOL (ENFRIAR), FAN (VENTILADOR), HEAT (CALENTAR) y DRY (SECAR) detectando la diferencia entre la temperatura actual de la habitación y la temperatura programada con el control remoto.*
2. *Si el modo AUTO no le parece confortable, puede seleccionar manualmente el modo que desee.*



OPERACIÓN DE ENFRIAMIENTO, CALEFACCIÓN Y SÓLO VENTILADOR

1. Si el modo AUTO no le parece confortable, puede pasar por alto los ajustes manualmente usando los modos COOL (ENFRIAMIENTO), DRY (SECAR) HEAT (CALEFACCIÓN) (sólo para unidades con calefacción) o FAN ONLY (SÓLO VENTILADOR).
2. Oprima el botón TEMP para programar la temperatura deseada. En el modo de ENFRIAMIENTO (COOL), las temperaturas más agradables son de 21° C o más. En el modo de CALEFACCIÓN (HEAT) las temperaturas más agradables son de 28° C o menos.
3. Oprima el botón FAN SPEED (VEL. DE VENTILADOR) para seleccionar el modo AUTO, HIGH (ALTA), MED (MEDIA) o LOW (BAJA) del ventilador.
4. Oprima el botón ON/OFF. La luz de operación se enciende y el aparato comienza a funcionar conforme a sus ajustes. Oprima de nuevo el botón ON/OFF para apagar la unidad.



NOTA

El modo FAN ONLY (SÓLO VENTILADOR) no puede usarse para controlar la temperatura. Mientras el aparato está en este modo, sólo pueden realizarse los pasos 1, 3 y 4.



OPERACIÓN DE SECAR (DRY)

1. Oprima el botón MODE para seleccionar DRY.
2. Oprima el botón TEMP para programar la temperatura deseada entre 21° C y 28° C.
3. Oprima el botón ON/OFF. La luz de operación se enciende y el aparato comienza a operar en el modo DRY (SECAR). Oprima de nuevo el botón ON/OFF para apagar el aparato.



NOTA

Debido a la diferencia entre la temperatura programada y la temperatura actual de la habitación, cuando el aparato esté en el modo DRY operará muchas veces sin utilizar los modos COOL (ENFRIAR) y FAN (VENTILADOR).



OPERACIÓN CON CRONÓMETRO (TIMER)

Oprima el botón TIMER para programar la hora de encendido y apagado de la unidad.

1. Para programar la hora de Inicio

- 1.1 Oprima el botón TIMER. En el control remoto indicará "TIMER" y la letra "h" en la pantalla. El control está listo ahora para ajustar la hora de encendido.
- 1.2 Oprima el botón TEMP (▲ o ▼) para programar la hora de INICIO deseada.
- 1.3 Después de programar el CRONÓMETRO (TIMER) habrá un retardo de medio segundos antes que el control remoto transmita la señal al aparato. Luego, por



aproximadamente otros dos segundos, aparecerá nuevamente la temperatura programada en la pantalla de indicaciones.

2. Programación de la hora de APAGADO.

- 2.1 Oprima el botón TIMER y el control remoto mostrará la última hora que se programó para el encendido. En la pantalla aparecerá la letra “h”. Ahora está listo para reajustar la función TIMER OFF (APAGADO CON CRONÓMETRO).
- 2.2 Oprima el botón TIMER para cancelar el ajuste TIMER ON (ENCENDIDO CON CRONÓMETRO). En el área numérica de la pantalla aparecerá “00”.
- 2.3 Oprima el botón TIMER y el control remoto mostrará la última hora que se programó para el apagado. En la pantalla aparecerá la letra “h”. Ahora está listo para reajustar el APAGADO CON CRONÓMETRO (TIMER OFF).
- 2.4 Oprima el botón TEMP (▲ o ▼) para especificar la hora a la que desea que se apague la unidad.
- 2.5 Después de programar el CRONÓMETRO (TIMER) habrá un retardo de medio segundo antes de que el control remoto transmita las señales a la Unidad de Aire Acondicionado. Después de aproximadamente otros dos segundos, la temperatura programada aparecerá nuevamente en la pantalla.

3 Programación de la hora de ENCENDIDO y APAGADO

- 3.1 Oprima el botón TIMER y el control remoto mostrará la última hora que se programó para el encendido. En la pantalla aparecerá la letra “h”. Ahora está listo para reajustar la función TIMER ON (ENCENDIDO CON CRONÓMETRO).
- 3.2 Oprima el botón TEMP (▲ o ▼) para especificar la hora a la que desea que se encienda la unidad.
- 3.3 Oprima el botón TIMER y el control remoto mostrará la última hora que se programó para el APAGADO. En la pantalla aparecerá la letra “h”. Ahora está listo para reajustar el APAGADO CON CRONÓMETRO (TIMER OFF).
- 3.4 Oprima el botón TEMP (▲ o ▼) para especificar la hora a la que desea que se apague la unidad.
- 3.5 Después de programar el CRONÓMETRO (TIMER) habrá un retardo de medio segundo antes de que el control remoto transmita las señales a la Unidad de Aire Acondicionado. Después de aproximadamente otros dos segundos, la temperatura programada aparecerá nuevamente en la pantalla.

⚠ NOTA

1. Favor de reajustar el CRONÓMETRO (TIMER) después de cancelar los ajustes anteriores de hora.
2. El tiempo programado es un tiempo relativo. Es decir que el tiempo programado se basa en el tiempo que transcurrirá a partir de la hora actual.

Advertencias

1. Asegúrese de que no haya barreras entre el control remoto y el receptor de la unidad interior. De lo contrario, el aparato de aire acondicionado no responderá.
2. Mantenga el Control Remoto lejos de toda clase de líquidos.
3. Proteja el Control Remoto de altas temperaturas y de la radiación.
4. Mantenga el receptor de la unidad interior libre de luz solar directa o el Aparato de Aire Acondicionado puede fallar.
5. Mantenga el control remoto lejos de Interferencias Electromagnéticas provenientes de otros aparatos domésticos.