



- LEER CUIDADOSAMENTE ESTE MANUAL ANTES DE PONER EN SERVICIO SU EMBARCACIÓN.
- EL MANUAL DEL PROPIETARIO ESTÁ DIVIDIDO EN DOS TOMOS QUE DEBEN GUARDARSE JUNTOS.

**NOTA:**

EL MANUAL DEL PROPIETARIO SE DIVIDE EN DOS TOMOS:

- **EL TOMO 1**  
TRATA DE MODO GENERAL DE PRECAUCIONES DE USO Y CONSEJOS A TENER EN CUENTA A BORDO DE LA EMBARCACIÓN Y EN EL AGUA.
- **EL TOMO 2**  
TRATA MÁS DETALLADAMENTE DE LAS CARACTERÍSTICAS TÉCNICAS Y DE MONTAJE DE LA EMBARCACIÓN Y SU EQUIPAMIENTO.

# Manual del propietario Tomo 2

## **MEDLINE 850**

ESPAÑOL

# TOMO 2

## DESCRIPCIÓN - FLOTADOR

### SISTEMA DE PROPULSIÓN





### INSTALACIÓN Y CIRCUITOS

## ÍNDICE GENERAL



	PÁGINA
⇒ I - DESCRIPCIÓN	
I-1- Características técnicas -----	3-5
I-2- Descripción técnica-----	6-7
I-3- Localización de los elementos-----	8-9
I-4- Manutención-----	10
⇒ II – FLOTADOR	
II-1- Montaje del flotador en el casco-----	11
II-2- Fijación de la protección-----	12
II-3- Sistema de inflado-----	13-14
II-4- Presión -----	15-16
⇒ III - SISTEMA DE PROPULSIÓN	17
⇒ IV - INSTALACIONES Y CIRCUITOS	
V-1- Carburante-----	18-21
IV-2- Electricidad-----	22-36
IV-3- Desagüe-----	37-38
IV-4- Dirección-----	39
IV-5- Incendio-----	39
IV-6- Fondeo/Amarre-----	40
⇒ V - SEÑALÉTICA	
V-1- Posición de los autoadhesivos de seguridad y placas de matrícula-----	40
V-2- Descripción de los autoadhesivos de seguridad y placas de matrícula-----	41-43



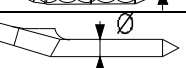

# DESCRIPCIÓN - Características Técnicas

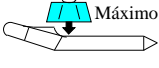
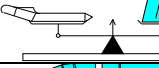

## I-1-CARACTERÍSTICAS TÉCNICAS

Dimensiones		
	(m)	8.5
	(pies)	27'10"
	(m)	7.45
	(pies)	24'5"
	(m)	3
	(pies)	9'10"
	(m)	1.85
	(pies)	6'
	(m)	0.6
	(pies)	1'11"

Categoría de diseño	
 (Directiva 94/25/CE)	B / C

Capacidad			
 (ISO)		B=8	C=15
 Máximo	<b>Kg</b> <sup>(1)</sup>	1605	2130
	<b>lb.</b> <sup>(1)</sup>	3538	4695
	<b>Kg</b> <sup>(2)</sup>	1350	1350
	<b>lb.</b> <sup>(2)</sup>	2976	2976
 <b>Compartimento</b>		7	

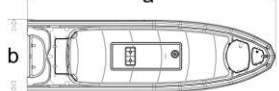
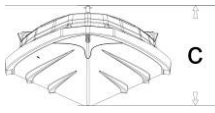
Motorización				
Eslora del eje		MONOMOTOR		BIMOTORIZACIÓN
		XXL	XL	
	Potencia MÍNIMA recomendada	CV <sup>(3)</sup>	250	2 x 175
		KW <sup>(3)</sup>	187	2 x 131
	Potencia MÁXIMA recomendada	CV	300	2 x 225
		kW	225	2 x 166
	Potencia MÁXIMA autorizada	CV <sup>(3)</sup>	350	2 x 225
		kW <sup>(3)</sup>	262	2 x 166
 Máximo	Peso MÁXIMO del motor	Kg	380	544
		Lbs	772	1199

Dimensiones del casco (sin las opciones)		
	a <sup>(4)</sup> (m)	7,78
	(pies)	25'6"
	b <sup>(4)</sup> (m)	2,27
	(pies)	7'5"
	c <sup>(4)</sup> (m)	2,2
	(pies)	7'2"

# DESCRIPCIÓN - Características Técnicas

**Categoría de diseño:** Su embarcación está diseñada para navegar en la categoría B o C, y esto implica casos de carga diferentes. (vea el cuadro anterior).

En lo que respecta a la categoría B, el número máximo de personas autorizado es de 8. Debe permitir a todos los pasajeros estar sentados y poder agarrarse.

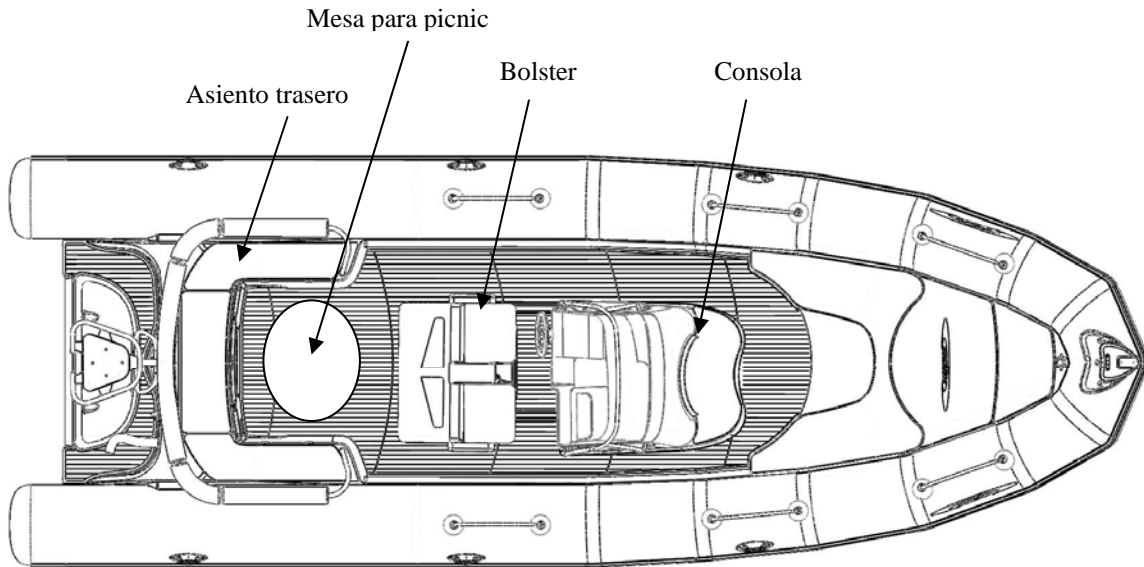

<b>NOTA</b>	<b>Tolerancias de las dimensiones: <math>\pm 4\%</math></b> <b>Tolerancias de los pesos: <math>\pm 5\%</math></b>
-------------	----------------------------------------------------------------------------------------------------------------------

<b>NOTA</b>	<p>(1) <b>La carga máxima autorizada ha sido calculada según la norma ISO 6185. Se recomienda navegar con precaución cuando la embarcación está cargada al máximo.</b></p> <p>(2) <b>Peso indicado sin accesorios</b></p> <p>(3) <b>Las potencias recomendadas corresponden a una explotación óptima de las capacidades de la embarcación para una carga media.</b></p> <p>(4) <b>Dimensiones del casco sin flotador.</b></p> <p><b>Utilice la potencia máxima autorizada con extrema prudencia (ver el Tomo 1 del manual, capítulo "Consejos de navegación").</b></p>
-------------	------------------------------------------------------------------------------------------------------------------------------------------------------------------------------------------------------------------------------------------------------------------------------------------------------------------------------------------------------------------------------------------------------------------------------------------------------------------------------------------------------------------------------------------------------------------------

 <b>ATENCIÓN</b>	<b>LA CARGA MÁXIMA INDICADA EN LA PLACA DEL CONSTRUCTOR NO DEBE SER REBASADA. LA CARGA MÁXIMA COMPRENDE LA MASA DEL/DE LOS MOTOR(ES), DEL CARBURANTE, DE LOS ACCESORIOS, DE LOS PASAJEROS Y DE SU EQUIPO Y TODO OTRO TIPO DE CARGA.</b>
---------------------	-----------------------------------------------------------------------------------------------------------------------------------------------------------------------------------------------------------------------------------------

 <b>ATENCIÓN</b>	<b>NO ALMACENAR PRODUCTOS INFLAMABLES EN EL COMPARTIMIENTO TRASERO. EL ALMACENAMIENTO DE UN DEPÓSITO COMPLEMENTARIO ESTÁ TERMINANTEMENTE PROHIBIDO.</b>
---------------------	---------------------------------------------------------------------------------------------------------------------------------------------------------

## LIMPIEZA DEL FLOTADOR

El flotador de su embarcación está hecho de tejido Neopreno Hypalon™.

Para un mantenimiento óptimo, recomendamos limpiar el flotador con agua jabonosa o con productos que no sean perjudiciales para el medio ambiente, de tipo **Revival**, disponibles ante su vendedor.



**NO UTILIZAR UN PRODUCTO DE LIMPIEZA AGRESIVO A  
BASE DE UN SOLVENTE COMO EL ACETATO**

# DESCRIPCIÓN TÉCNICA

## I-2-INVENTARIO

<b>CASCO</b>
• Casco de poliéster
• Cubierta contramoldeada antideslizante
• 1 anillo de estrave
• 1 Cofre de ancla
• 1 Pasteca
• 1 Bita de amarre + 2 cornamusas traseras
• 1 Cofre de proa + depósito amovible (75 litros)
• 1 cofre trasero
• 2 anillas de arrastre de tracción
• 1 Espiche de casco
• 4 Vaciaderos de urgencia de gran caudal
• 1 Depósito de 400 litros
• 1 Filtro separador de agua/gasolina
• 1 Trampilla de acceso a las válvulas / varilla indicadora de nivel del circuito de gasolina
• 1 trampilla de acceso a la conexión de los tubos de gasolina
• Circuito eléctrico con acopladores de batería y cortacircuito
<b>FLOTADOR</b>
• Flotador amovible de tejido Neopreno
• 7 Válvulas semiempotradas
• Cinta antidesgaste de perfil Ultra ancho
• 6 empuñaduras exteriores
• 6 Pasamanos de acero inoxidable
• Conos truncados
• 1 Pálpito + roldana + luces/luz blanca(s) trasera(s)
<b>EQUIPO ESTÁNDAR</b>
• 1 Caja de batería
• 2 acopladores de batería + 1 cortacircuito
• 2 bomba de achique automática
• 2 zaguales
• 1 inflador de pie
<b>CONSOLA</b>
• Consola
• Dirección hidráulica completa
• Parabrisas « burbuja », pasamanos de acero inoxidable
• Interruptores
• Toma de 12 V
• Empuñadura de pasajero
• Guanteras
• Pasamanos
• Reposapiés
• Asiento para pasajero con guarnición en la parte anterior de la consola

## DESCRIPCIÓN TÉCNICA

<b>ASIENTO EQUIPADO/BOLSTER</b>
<ul style="list-style-type: none"><li>• Doble posición sentado / parado para piloto y copiloto</li></ul>
<ul style="list-style-type: none"><li>• Calados laterales</li></ul>
<ul style="list-style-type: none"><li>• Bloque de fregadero con grifo y bomba eléctrica</li></ul>
<ul style="list-style-type: none"><li>• Baranda de acero inoxidable</li></ul>
<ul style="list-style-type: none"><li>• Mesa abatible</li></ul>
<ul style="list-style-type: none"><li>• Soporte para extintor</li></ul>
<ul style="list-style-type: none"><li>• Caja interior</li></ul>
<b>ASIENTO PARA PASAJEROS</b>
<ul style="list-style-type: none"><li>• Banqueta trasera para pasajeros con arnés (4 plazas)</li></ul>
<b>ACCESORIOS OPCIONALES *</b>
<ul style="list-style-type: none"><li>• Escala de baño</li></ul>
<ul style="list-style-type: none"><li>• Tendolina</li></ul>
<ul style="list-style-type: none"><li>• Inflador eléctrico de 12 V, de alto gasto</li></ul>
<ul style="list-style-type: none"><li>• Kit de hielera eléctrica</li></ul>
<ul style="list-style-type: none"><li>• Kit de estufa</li></ul>

\* Para más información sobre los accesorios opcionales disponibles, vea a su revendedor ZODIAC.

# DESCRIPCIÓN - Elementos Funcionales

## I-3-LOCALIZACIÓN DE LOS ELEMENTOS

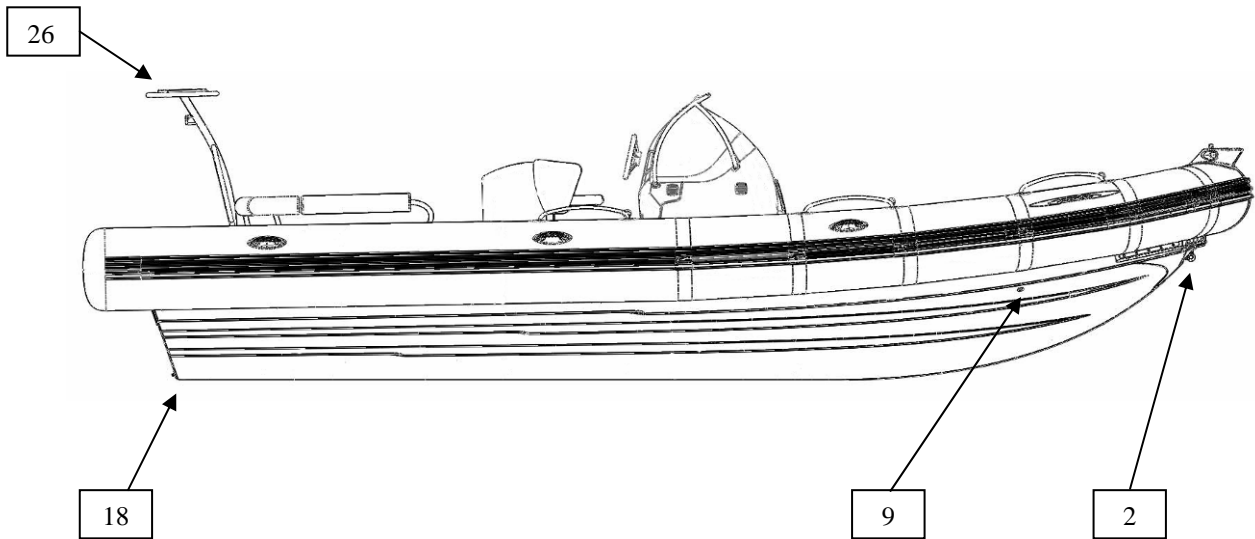
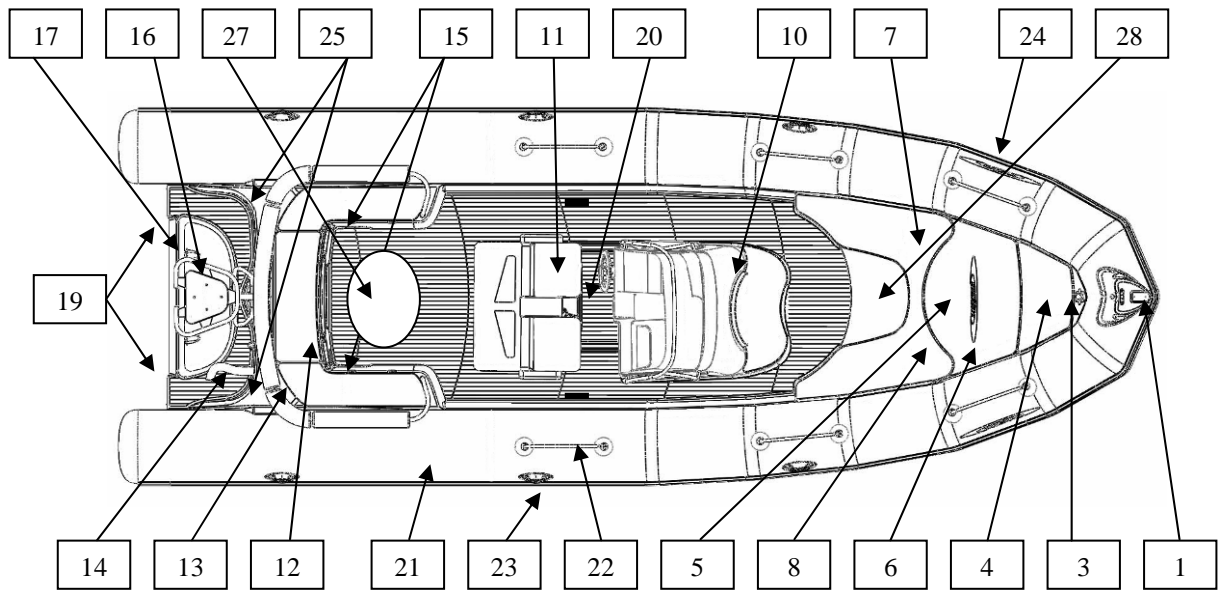



## DESCRIPCIÓN - Elementos Funcionales

ÍTEM	DESCRIPCIÓN
1	Pálpito con roldana + taco + luces
2	Anillo de estrave
3	bita de amarre
4	Cofre de ancla
5	Llenado de gasolina
6	Depósito amovible 75 litros
7	Rejilla de ventilación compartimiento del depósito
8	Respiradero de depósito
9	Evacuación del exceso de gasolina
10	Trampa de acceso al tubo del depósito (debajo de la consola).
11	Trampa de acceso a la válvula / medidor del depósito (debajo del bolster)
12	Tapa trasera
13	Filtro separador agua/gasolina
14	Paso de cables del motor
15	Desagüe rápido
16	Cubeta trasera
17	Desagüe de cubeta
18	Espiche de casco
19	Anillas de arrastre
20	Depósito
21	Flotador
22	Barandillas
23	Empuñaduras ergonómicas
24	Logotipos Medline
25	Cornamusas traseras
26	Mástil de esquí, base luz blanca
27	Combinado baño de sol + mesa
28	Baño de sol delantero



**ATENCIÓN**

**EL MÁSTIL DE ESQUÍ DEBE UTILIZARSE EXCLUSIVAMENTE PARA REMOLCAR A UN ESQUIADOR O UN WAKE BOARD. LA PLATAFORMA ALTA NO DEBE UTILIZARSE COMO TRAMPOLÍN.**

# DESCRIPCIÓN - Manutención

## I-4-MANUTENCIÓN

### I-4-1-Transporte:

- Los consejos sobre la puesta en remolque están especificados en el manual del propietario en el TOMO I.

### I-4-2-Almacenamiento:

 <b>ATENCIÓN</b>	<p><b>LA EMBARCACIÓN DEBE REPOSAR OBLIGATORIAMENTE SOBRE LA LÍNEA DE ESTRAVE (VER EL ESQUEMA SIGUIENTE).</b></p>
------------------------------------------------------------------------------------------------------	------------------------------------------------------------------------------------------------------------------

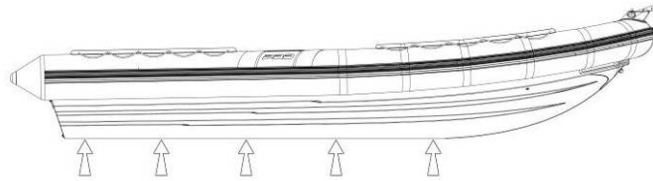



### I-4-3-Levantamiento:



**La embarcación no dispone de medios de levantamiento.**

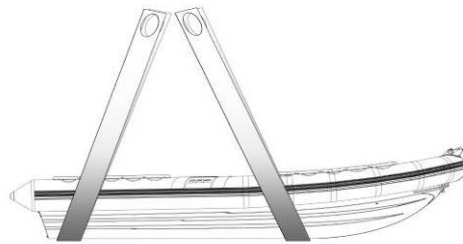

 <b>ADVERTENCIA</b>	<p><b>LA EMBARCACIÓN NO DISPONE DE MEDIO DE LEVANTAMIENTO. LA OPERACIÓN DE LEVANTAMIENTO DEBE REALIZARSE OBLIGATORIAMENTE PASANDO SANGLAS DE LEVANTAMIENTO APROPIADAS POR DEBAJO DEL CASCO. PARA ESTA OPERACIÓN, DIRIGIRSE A ESPECIALISTAS DE LEVANTAMIENTO. DESINFLAR EL FLOTADOR PARA ESTA OPERACIÓN.</b></p>
----------------------------------------------------------------------------------------------------------	-----------------------------------------------------------------------------------------------------------------------------------------------------------------------------------------------------------------------------------------------------------------------------------------------------------------



 <b>ATENCIÓN</b>	<p><b>NO DEBE HABER NINGÚN PASAJERO A BORDO DURANTE EL LEVANTAMIENTO CON GRÚA.</b></p>
 <b>ADVERTENCIA</b>	<p><b>LA EMBARCACIÓN DEBE ESTAR DESCARGADA DE TODO MATERIAL DURANTE EL LEVANTAMIENTO CON GRÚA. ABRIR EL DESAGÜE (18) ANTES DE LA BOTADURA DE LA EMBARCACIÓN PARA ASEGURARSE DE LA EVACUACIÓN DEL AGUA DE LLUVIA QUE PUDIESE HABER EN EL COCKPIT (VOLVER A CERRAR EL DESAGÜE ANTES DE LA BOTADURA).</b></p>

# FLOTADOR – Montaje del flotador en el casco

## II -1-MONTAJE DEL FLOTADOR EN EL CASCO

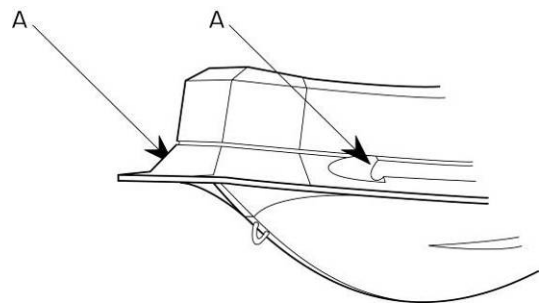
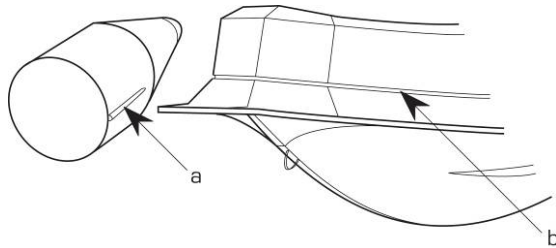
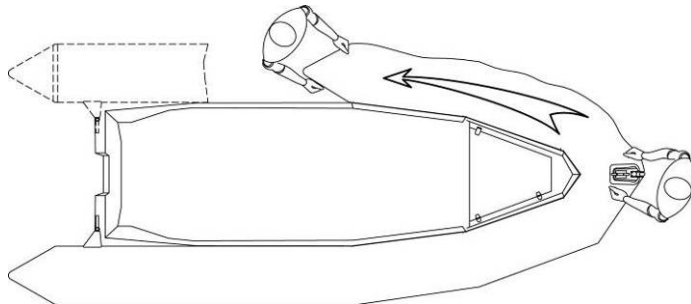
<b>NOTA:</b>	<b>El montaje del flotador en el casco se realiza con el flotador desinflado.</b>
	<b>Usted puede realizar un inflado del flotador no montado (presión de 240 mb) y dejarlo estabilizarse aproximadamente una hora. Desinflarlo a continuación.</b>
	<b>Si el flotador ha sido almacenado a una temperatura inferior a 0°C, déjelo 12 horas en un lugar templado (20°C) antes de desplegarlo.</b>
<b>1</b>	 <p>Para facilitar la colocación del flotador, ponga jabón líquido (A) en los rieles del casco.</p>
<b>2</b>	 <p>Posicione la relinga (a) del flotador en el carril del casco (b) situado en la parte anterior de éste. Tire del flotador hasta llevar la mini-relinga frente al riel trasero.</p>
<b>3</b>	 <ul style="list-style-type: none"><li>- Proceder de la misma manera para el otro lado del flotador.</li><li>- Hacer avanzar la punta del flotador para plegar la protección exterior bajo la punta del casco.</li><li>- Tirar nuevamente las 2 patas del flotador al máximo hacia la parte de popa de la embarcación intentando centrar la punta con respecto a la parte de proa del casco.</li><li>- Inflar ligeramente la punta del flotador para verificar que esté bien centrado y se adapta perfectamente al casco. Repetir la operación si el flotador no estuviere posicionado correctamente.</li></ul>

## FLOTADOR – Fijación de la protección

### II -2-FIJACIÓN DE LA PROTECCIÓN

4

Fije el deflector externo mediante las barras de acero inoxidable y los pernos suministrados en el kit del flotador. Para asegurarse de la estanqueidad del conjunto, ponga masilla de estanqueidad en los tornillos y en los agujeros del casco.

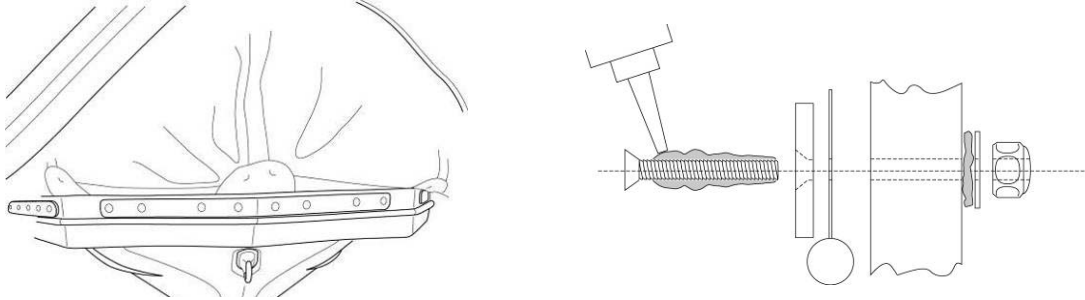

# FLOTADOR – Sistema De Inflado

## II -3-SISTEMA DE INFLADO

### II -3-1- El inflador

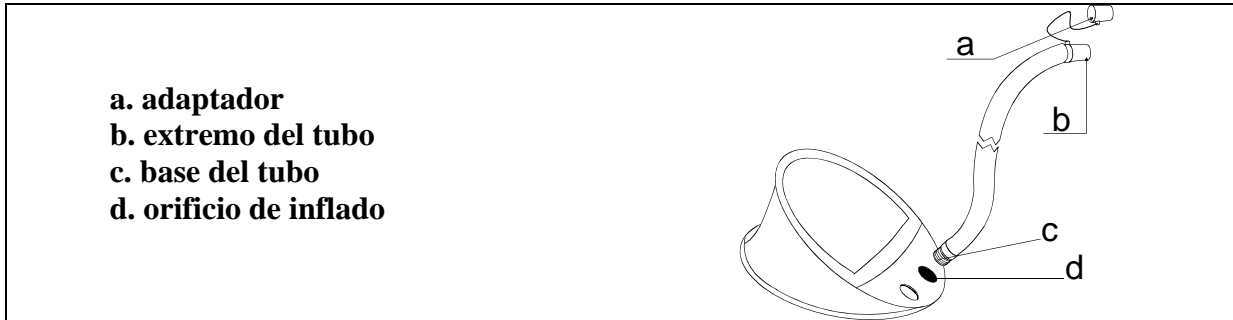

\* Un inflador eléctrico (12 V) de alto caudal está disponible como opción. (Póngase en contacto con su revendedor).

### II -3-2- Las válvulas semiempotradas

Para activar las válvulas	En la posición de inflado	En la posición de desinflado
<p>Empuje y gire el empujador 1/4 de vuelta</p>	<p>La membrana está cerrada, el empujador está en la posición alta.</p>	<p>La membrana está abierta, y el empujador está en la posición baja.</p>

<p><b>NOTA:</b></p>	<p>Los tapones de las válvulas semiempotradas están diseñados para ser atornillados y destornillados. Nunca fuerce: se corre el riesgo de destornillar todo el sistema de inflado.</p>	
---------------------	--------------------------------------------------------------------------------------------------------------------------------------------------------------------------------------------	--

# FLOTADOR – Sistema de inflado

## II -3-3- El indicador de presión.

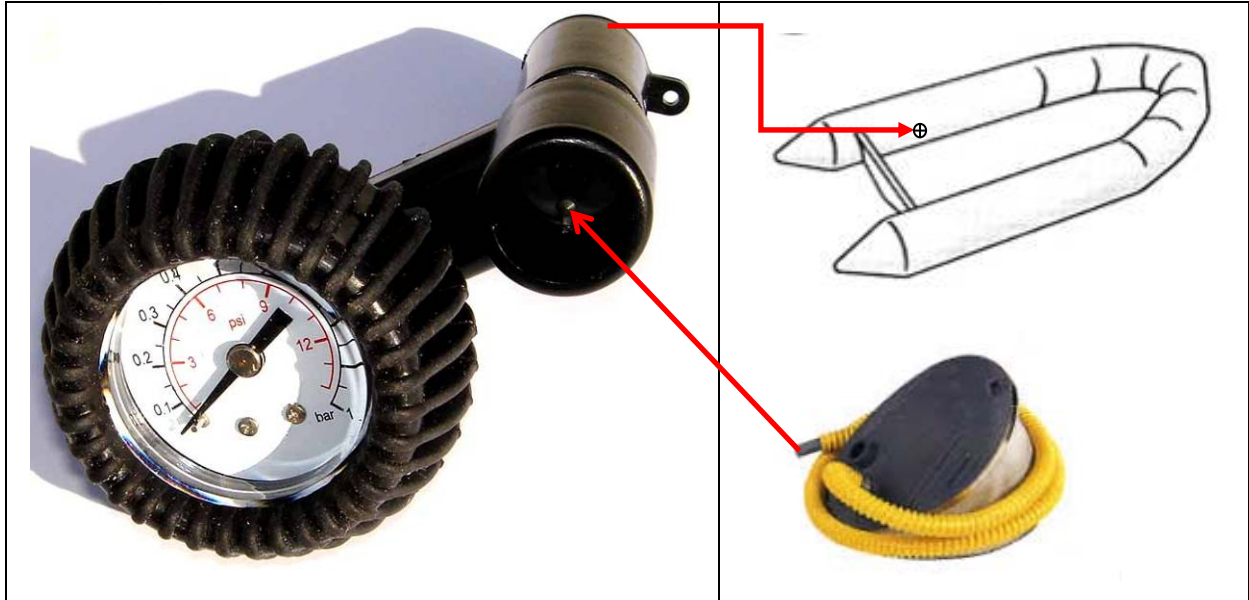

## II -3-4- Inflado del flotador

Active todas las válvulas a la posición de inflado.

Fije la base del tubo en el orificio de inflado del inflador.

Para inflar correctamente su barco, es necesario que el inflador tenga un buen apoyo en el suelo.

El barco se infla rápidamente si el inflador es accionado con soltura y sin precipitación.

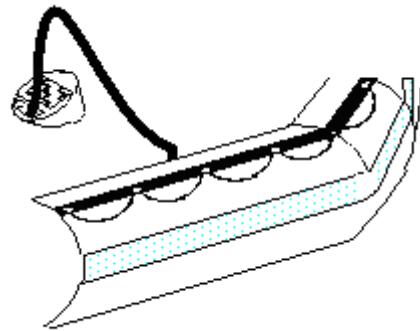





**NO UTILIZAR UN COMPRESOR O UNA BOTELLA DE AIRE COMPRIMIDO.**

# FLOTADOR - Presión

## II -4-1- Inflado del Flotador

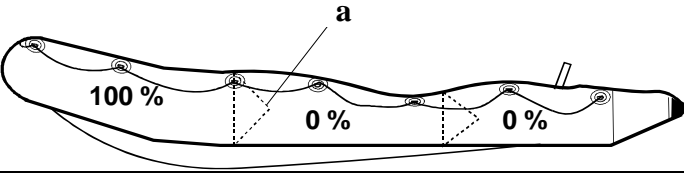
- Añada el adaptador correspondiente al diámetro de la válvula semiempotrada en el extremo del tubo de inflador.

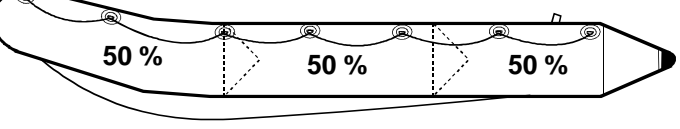
Proceda al inflado del flotador **equilibrando las presiones entre los diferentes compartimientos, hasta que los mamparos (a) ya no sean visibles (presión = 240 mb).**

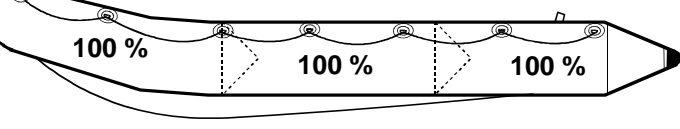
	<p><b>Nunca poner bajo presión un compartimiento con los otros completamente desinflados.</b></p>	
	<p>1</p>	
	<p>2</p>	

**El inflado ha terminado:** Enrosque los tapones de las válvulas de inflado.

<p><b>NOTA:</b></p>	<p><b>Es normal observar una ligera fuga de aire antes de enroscar el tapón de válvula. Los tapones solos aseguran la estanqueidad final.</b></p>
---------------------	-------------------------------------------------------------------------------------------------------------------------------------------------------

## II -4-2- Presión

**La presión de utilización para el flotador es de 240 mb/ 3,4 PSI (mitad de la zona verde del manómetro).**

Su embarcación está equipada con un indicador de presión **ACCESS** que le permitirá una lectura rápida y eficaz durante el inflado (ver las explicaciones de utilización en la sección « Sistema de inflado »).

<p>La temperatura ambiente del aire o del agua influye proporcionalmente en el nivel de la presión interna del flotador:</p>	<p>Temperatura ambiente</p>	<p>Presión interna del flotador</p>
	<p>+1°C</p>	<p>+4 mb / 0,06 PSI</p>
	<p>-1°C</p>	<p>-4 mb / 0,06 PSI</p>

# FLOTADOR - Presión

Por esto, es importante saber anticipar:

Verifique y ajuste la presión de los compartimientos inflables (volviendo a inflar o desinflando según el caso) en función de las variaciones de temperatura (sobre todo cuando las diferencias de temperatura son importantes entre la mañana y la noche en las zonas particularmente calientes) y asegúrese de que la presión no se aleje de la zona de presión recomendada (de 220 a 270 mb / zona verde).

## RIESGO DE SUBPRESIÓN:

**EJEMPLO:** Su barco está expuesto en la playa a plena luz del sol (temperatura =50°C) a la presión recomendada (240 mb/3,4 PSI). Cuando lo mete al agua (temperatura=20°C), la temperatura y la presión interna de los compartimientos inflables bajarán conjuntamente (hasta 120 mb) y **USTED TENDRÁ ENTONCES QUE VOLVER A INFLAR** hasta recuperar los milibares perdidos por la diferencia de temperatura entre el aire ambiente y el agua. Por esto, es normal observar una disminución de presión al final del día cuando baja la temperatura exterior.

## RIESGO DE SOBREPRESIÓN:

**EJEMPLO:** Su barco está inflado a su presión recomendada (240 mb/3,4 PSI) al comienzo o al final del día (temperatura exterior baja =10°C). Más tarde durante el día, su barco está expuesto a plena luz del sol en la playa o en la cubierta de un yate (temperatura=50°C). La temperatura interior de los compartimientos inflables puede entonces subir y llegar a 70°C (flotadores de color oscuro sobre todo) ocasionando una duplicación de la presión inicial (480 mb). **USTED TENDRÁ ENTONCES QUE DESINFLAR** para regresar a la presión recomendada.



ATENCIÓN

**SI SU BARCO ESTÁ DEMASIADO INFLADO, LA PRESIÓN SOLICITA DE MANERA ANORMAL LA ESTRUCTURA INFLABLE, LO QUE PUEDE OCASIONAR UNA ROTURA DE MONTAJE.**

## EN CASO DE SOBREPRESIÓN

**VÁLVULA SEMIEMPOTRADA:**  
Libere aire presionando el empujador de la válvula.

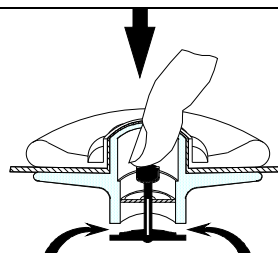



# SISTEMA DE PROPULSIÓN

Cumpla con las recomendaciones ZODIAC y las recomendaciones del constructor del motor para el montaje del/de los motores.

Para una utilización óptima de su embarcación, sírvase consultar a su concesionario.

<i>NOTA:</i>	<b>El montaje en bimotor necesita:</b> <input checked="" type="checkbox"/> <b>Una barra de acoplamiento cuya longitud varía en función de la potencia y de la marca de los motores.</b> <input checked="" type="checkbox"/> <b>El montaje de un segundo filtro separador de agua/gasolina.</b>
--------------	------------------------------------------------------------------------------------------------------------------------------------------------------------------------------------------------------------------------------------------------------------------------------------------------------

# INSTALACIÓN Y CIRCUITO – Carburante

## IV -1-CARBURANTE

### IV-1-1-Descripción de los elementos funcionales esenciales:

La embarcación está equipada con un depósito que se encuentra debajo de la cubierta. El llenado se efectúa por la parte delantera del bote, por un orificio de llenado, situado bajo el capó delantero.

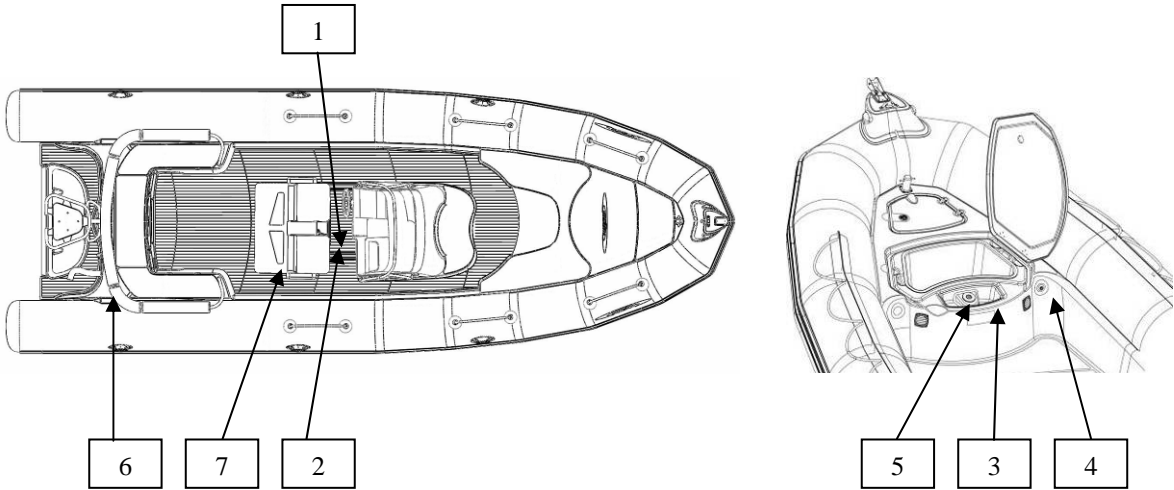

ÍTEM	DESCRIPCIÓN
1	Válvula de cierre de gasolina
2	Transmisor del indicador de nivel
3	Desagüe de vaciado del compartimiento de « rebosadura »
4	Respiradero
5	Orificio de llenado
6	Filtro separador de agua/gasolina (suministrado para el montaje monomotor)
7	Depósito de gasolina

 <b>ADVERTENCIA</b>	<p><b>☑ EN EL CASO DE UNA UTILIZACIÓN MONOMOTOR, NO OLVIDAR CERRAR LA VÁLVULA DE GASOLINA DEL SEGUNDO MOTOR.</b></p>
-----------------------------------------------------------------------------------------------------------	----------------------------------------------------------------------------------------------------------------------

### IV-1-2-Depósito

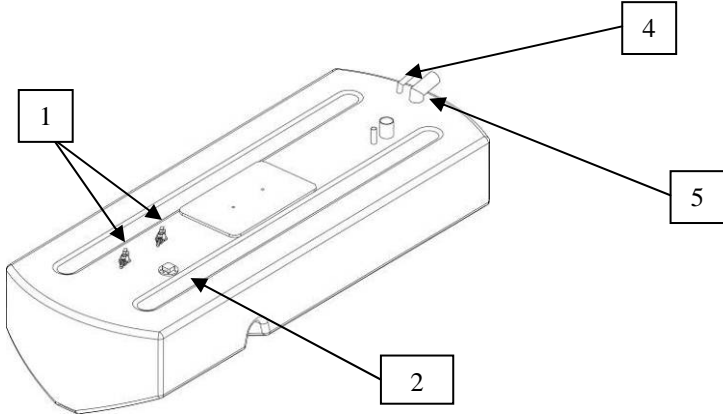

# INSTALACIÓN Y CIRCUITO – Carburante

## IV-1-3-Filtro separador de agua/gasolina

<b>NOTA:</b>	Para proteger el motor, un filtro separador de agua /combustible está instalado en el circuito de alimentación de combustible del motor.
--------------	------------------------------------------------------------------------------------------------------------------------------------------

El filtro separador de agua/gasolina se encuentra en el cofre trasero, en la pared de estribor: (para un montaje bimotor, contacte a su revendedor para obtener un segundo filtro).



ÍTEM	DESCRIPCIÓN
<b>1</b>	<b>Cabeza del filtro, fijada en la embarcación</b>
<b>2</b>	<b>Elemento de filtración intercambiable</b>

 <b>ADVERTENCIA</b>	<b>ES INDISPENSABLE REEMPLAZAR EL CARTUCHO AL CABO DE CADA 50 HORAS DE UTILIZACIÓN.                  PONERSE EN CONTACTO CON LA RED PARA COMPRAR UN CARTUCHO DE REPUESTO.</b>
-----------------------------------------------------------------------------------------------------------	-----------------------------------------------------------------------------------------------------------------------------------------------------------------------------------

E  
S  
P  
A  
Ñ  
O  
L

# INSTALACIÓN Y CIRCUITO – Carburante

## Cambio del cartucho del filtro:

Cumpla con las recomendaciones ZODIAC y las recomendaciones del constructor del filtro. Coloque un embudo de vaciado debajo del sitio en el que se cambiará el cartucho. Antes de cambiar el filtro, se debe liberar la presión del sistema de alimentación de gasolina. Siga las indicaciones contenidas en el manual o las instrucciones del fabricante del motor.

La gasolina es una materia sumamente inflamable. PARE EL MOTOR, desconecte la batería y no fume ni instale el kit cerca de una llama desnuda. Coloque un embudo de vaciado debajo del sitio en el que se cambiará el cartucho.

Antes de cambiar el filtro, se debe liberar la presión del sistema de alimentación de gasolina.



## IV-1-4- Utilización de las válvulas de cierre del circuito de gasolina:

<b>NOTA:</b>	<ul style="list-style-type: none"><li>- Cuando ya no utilice su embarcación, cierre la válvula del circuito de combustible.</li><li>- Cuando vaya a utilizar su embarcación, abra la válvula del circuito de combustible.</li></ul>
--------------	-------------------------------------------------------------------------------------------------------------------------------------------------------------------------------------------------------------------------------------

**Válvula del circuito de combustible  
Posición abierta**

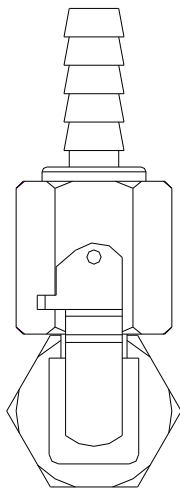



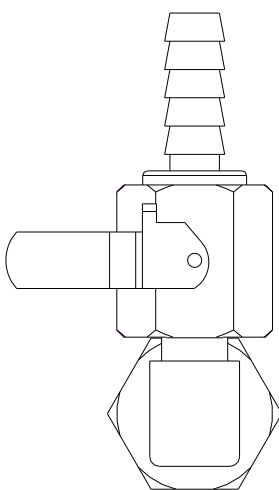
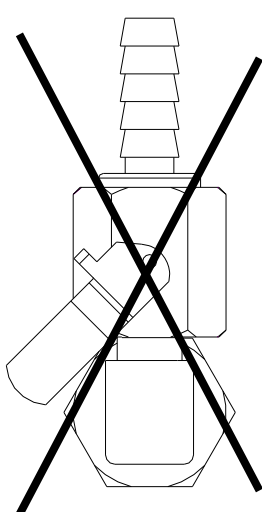

**Válvula del circuito de combustible  
Posición cerrada**



# INSTALACIÓN Y CIRCUITO – Carburante

## IV-1-5-Recomendaciones:

 <p>ADVERTENCIA</p>	<p>EN CASO DE FUGA DE COMBUSTIBLE O DE INCENDIO, LA VÁVULA DE CIERRE DEL CIRCUITO DE COMBUSTIBLE, SITUADA SOBRE EL DEPÓSITO, PERMITE AISLAR EL DEPÓSITO DEL CIRCUITO DE COMBUSTIBLE Y DEBE PERMANECER CERRADA.</p>
 <p>ADVERTENCIA</p>	<p><input checked="" type="checkbox"/> UN DEPÓSITO LLENO EVITA LA CONDENSACIÓN CADA VEZ QUE SE SALGA. <input checked="" type="checkbox"/> HAGA LIMPIAR EL DEPÓSITO CADA 5 AÑOS. <input checked="" type="checkbox"/> VERIFIQUE EL APRIETE DE LAS ABRAZADERAS EN TODOS LOS TUBOS FLEXIBLES. <input checked="" type="checkbox"/> AL PURGAR EL FILTRO, NO VACÍE EL AGUA EN LA EMBARCACIÓN, UTILICE UN RECIPIENTE DE COLOCADO DEBAJO DEL FILTRO. <input checked="" type="checkbox"/> CORTE EL CONTACTO ANTES DE DESMONTAR EL CARTUCHO DEL FILTRO. <input checked="" type="checkbox"/> LEA ATENTAMENTE LAS INSTRUCCIONES SOBRE EL FILTRO.</p>
 <p>ADVERTENCIA</p>	<p><input checked="" type="checkbox"/> LA GASOLINA ES SUMAMENTE INFLAMABLE. CUANDO DEBA INTERVENIR EN EL SISTEMA DE CARBURACIÓN, ASEGÚRESE DE QUE LOS MOTORES ESTÉN PARADOS. NO FUMAR; ALEJAR TODA LLAMA O CUERPO INCANDESCENTE DE LA ZONA DE TRABAJO.</p>
 <p>ADVERTENCIA</p>	<p><input checked="" type="checkbox"/> NUNCA PERFORAR EN LA ZONA DEL DEPÓSITO CON UNA BROCA QUE SOBRESALGA MÁS DE 30 MM DEL MANDRIL DE LA PERFORADORA (MARCA EN LA CUBIERTA POR LA TRAMPILLA) Y NO UTILIZAR TORNILLOS DE MÁS DE 20 MM DE ESLORA.</p>

ESPAÑOL

# INSTALACIÓN Y CIRCUITO – Electricidad

## IV -2-Electricidad

IV -2-1-Esquema de principio: (se suministra un plano en formato A3 con la caja de conexión de la consola).

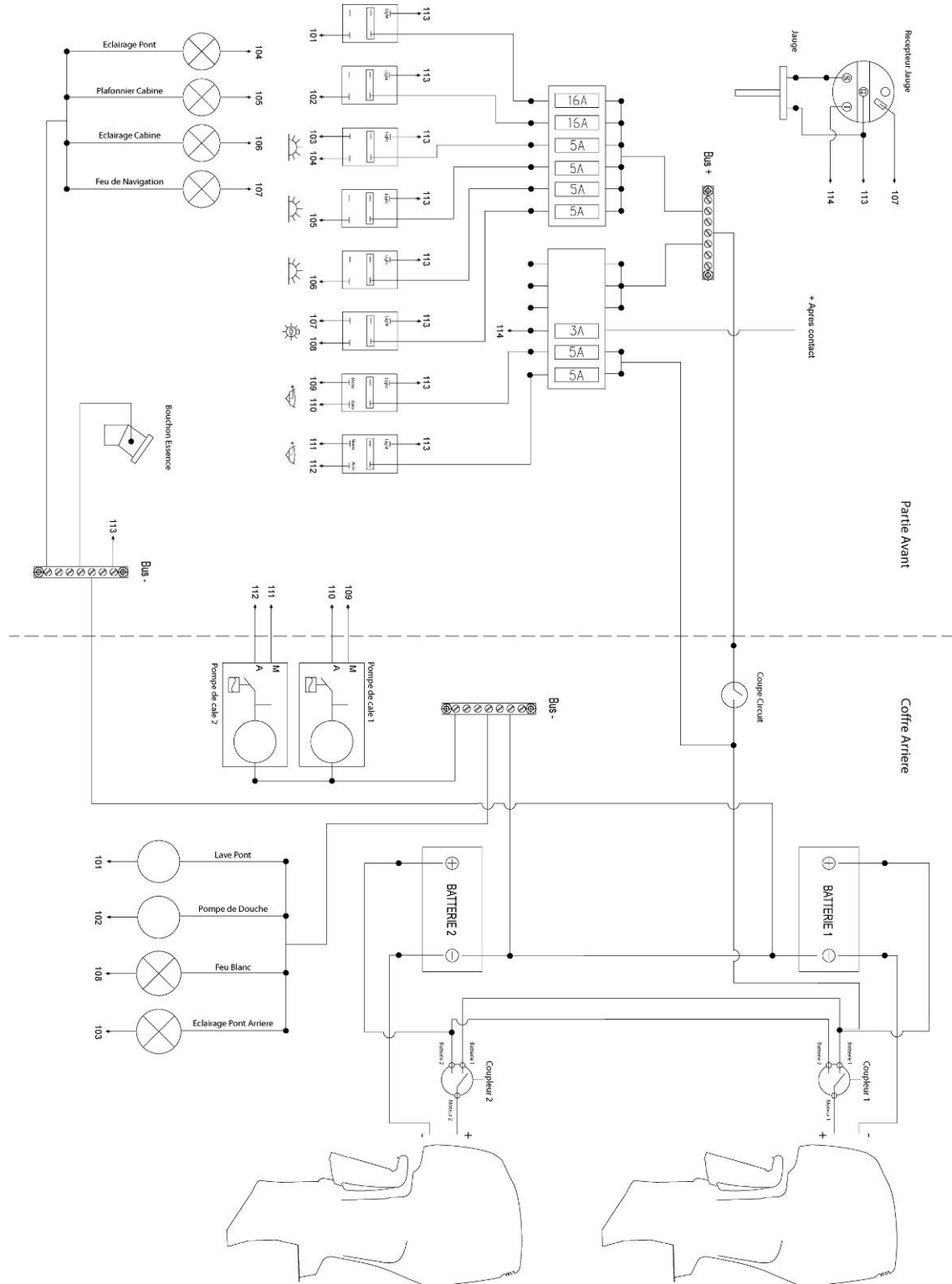



# INSTALACIÓN Y CIRCUITO – Electricidad

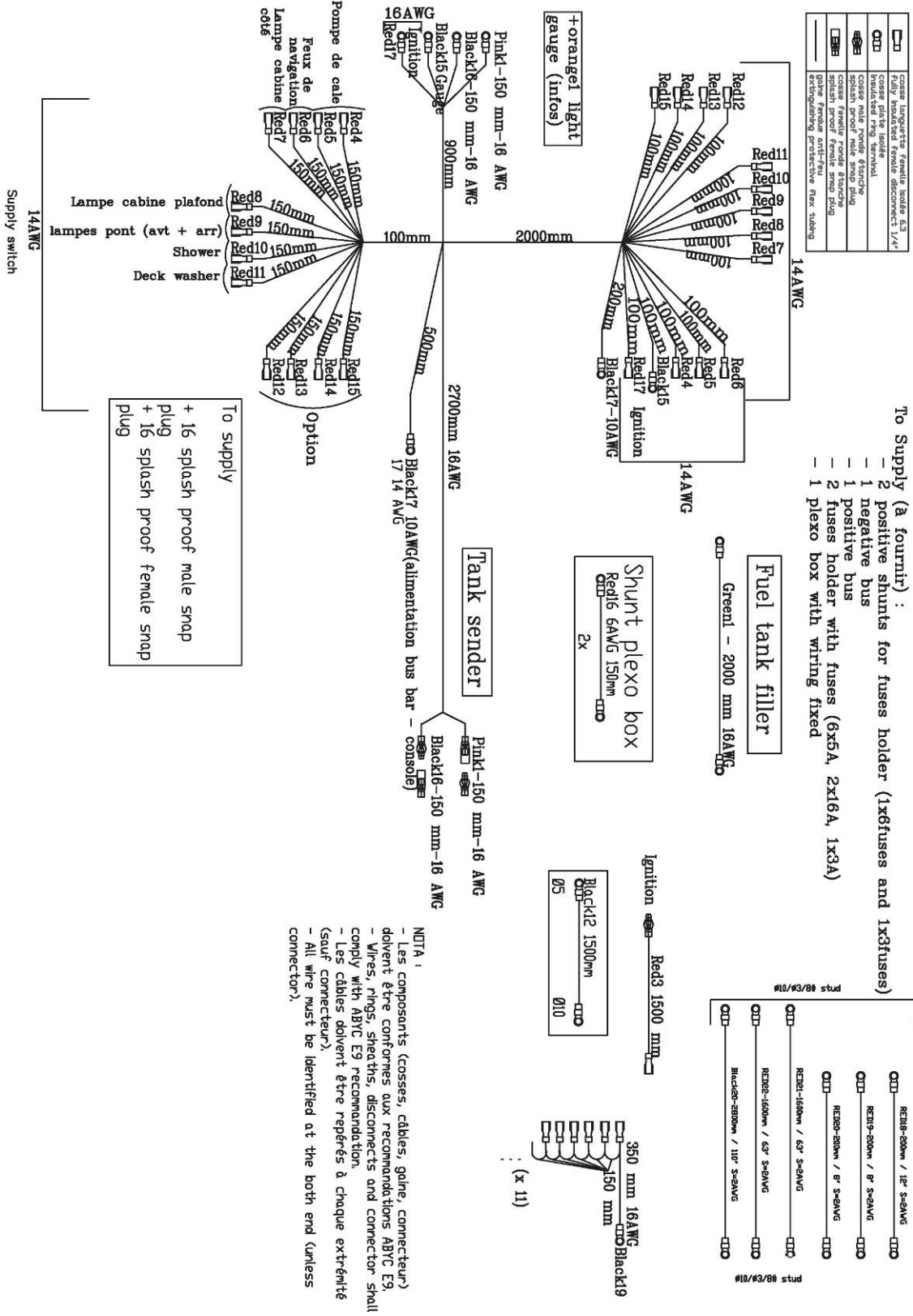



# INSTALACIÓN Y CIRCUITO – Electricidad

## IV-2-3 Localización de los elementos

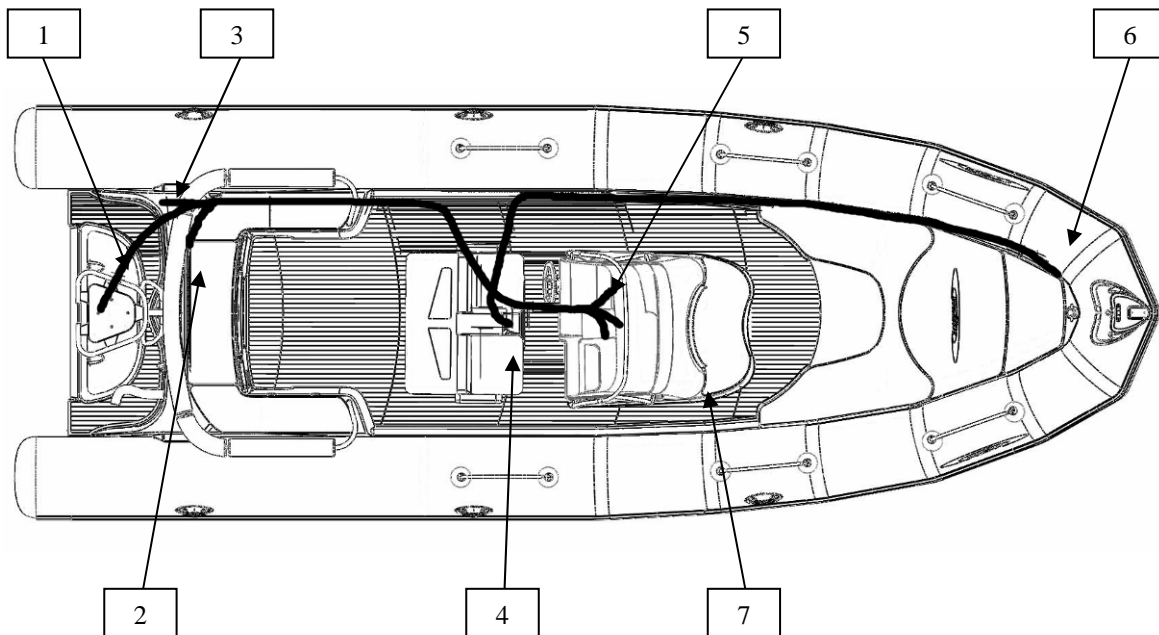

**Correspondencia:**

N° DE REFERENCIA	DESCRIPCIÓN
1	Alimentación de la bomba de achique + bomba de agua
2	Soporte de los acopladores y cortabatería
3	Alimentación en espera para luz blanca de navegación
4	Indicador de nivel del depósito
5	Cable en espera debajo de la trampa, para el cableado en la consola
6	Alimentación de las luces de navegación verde/roja
7	Posición del pasacable

# INSTALACIÓN Y CIRCUITO – Electricidad

## IV-2-5 Detalle del cableado

### IV-2-5-1 Detalle del cableado de la caja repartidora que se encuentra en la consola:

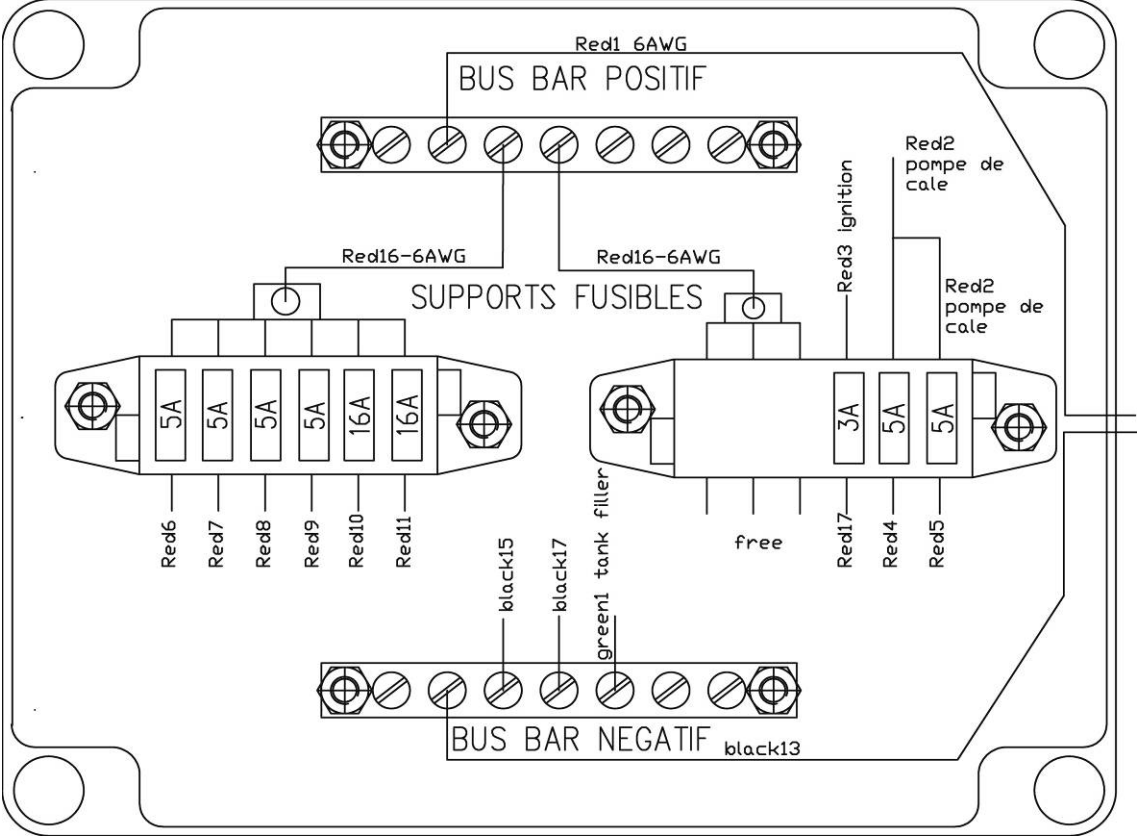

# INSTALACIÓN Y CIRCUITO – Electricidad

## IV-2-5-2 Detalle del cableado del interruptor de la consola: (vista trasera, lado conexiones)

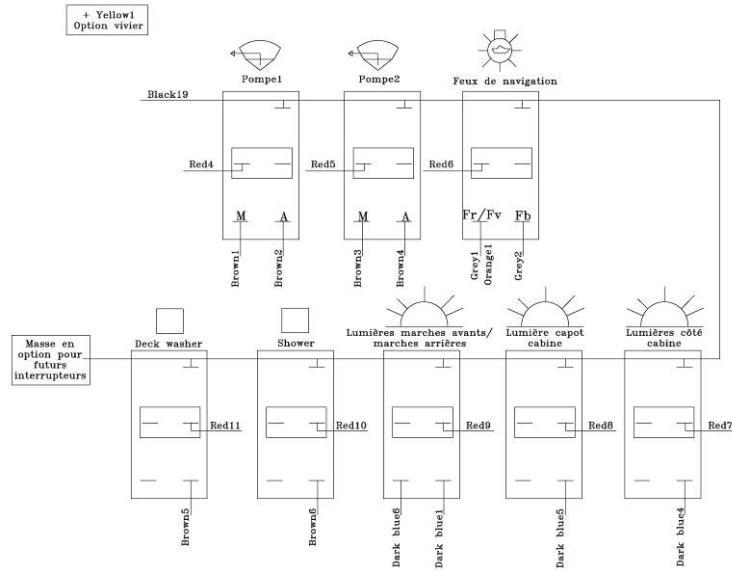

## IV-2-5-3 Detalle del cableado de la esfera del indicador de nivel

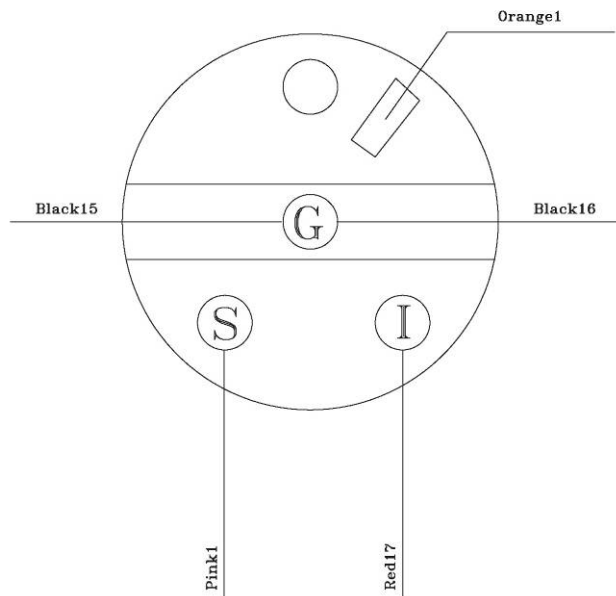

E  
S  
P  
A  
Ñ  
O  
L

# INSTALACIÓN Y CIRCUITO – Electricidad

## IV-2-5-4 Detalle del cableado del indicador de nivel:

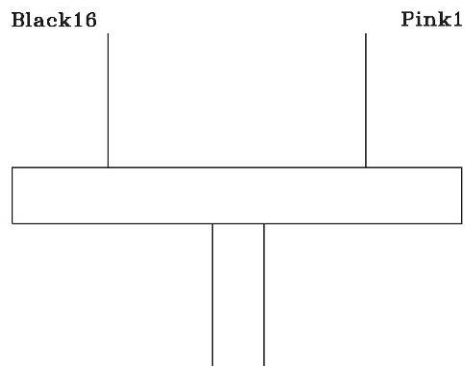

## IV-2-5-5 Detalle del cableado del tapón de llenado del depósito:

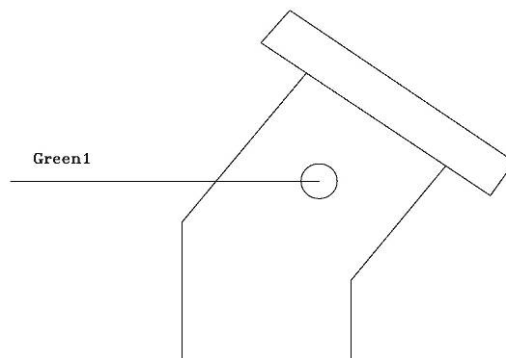

## IV-2-5-6 Detalle del cableado de la barra colectora negativa de consola:

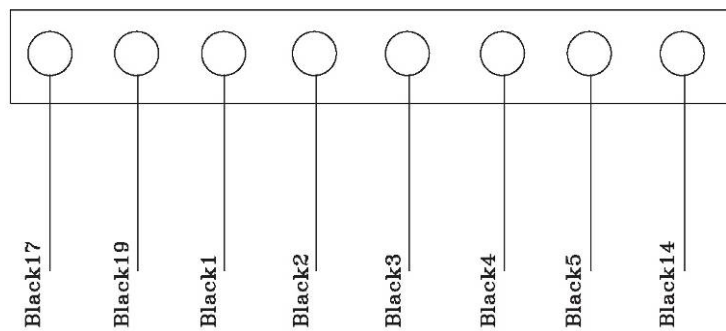

# INSTALACIÓN Y CIRCUITO – Electricidad

## IV-2-5-7 Detalle del cableado de la barra colectora negativa del cofre trasero:

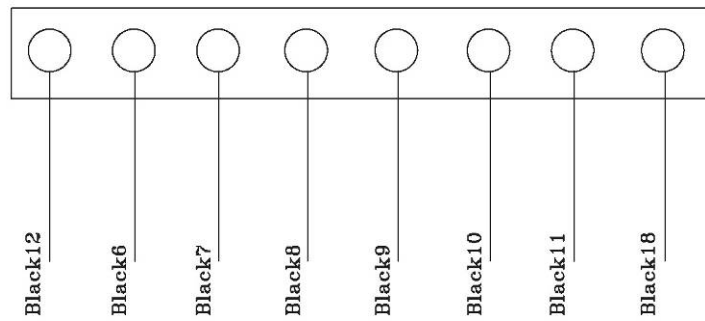

## IV-2-5-8 Detalle del cableado de la bomba de achique:

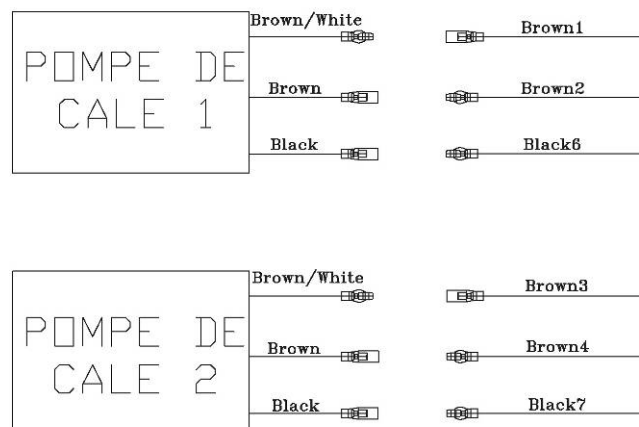

# INSTALACIÓN Y CIRCUITO – Electricidad

## IV-2-6 - Funcionamiento del cortacircuito y acopladores de batería

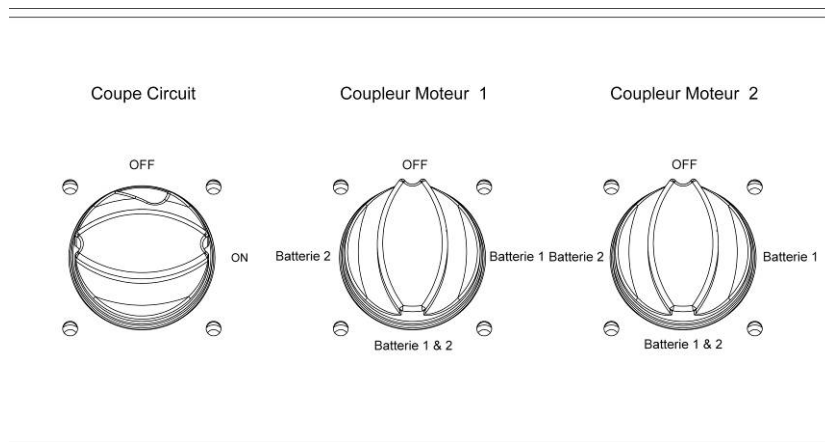

Su embarcación está equipada de serie con un cortacircuito y dos acopladores de batería (para montaje bimotor).  
En el caso de un montaje monomotor, sólo se utilizará un acoplador.

### IV-2-6-1 Detalle del cableado del cortacircuito:

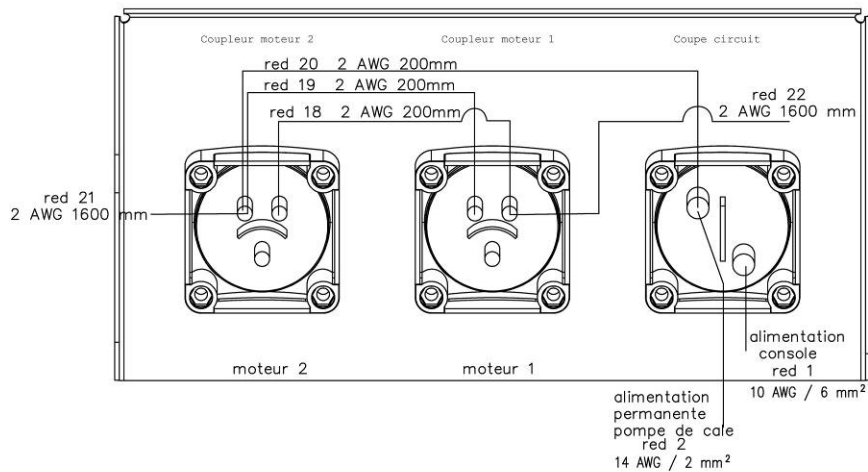

# INSTALACIÓN Y CIRCUITO

El cortacircuito permite aislar la alimentación de la caja de la consola.

<b>NOTA:</b>	Después de cada utilización, acuérdesese de poner el cortacircuito en la posición OFF.
--------------	----------------------------------------------------------------------------------------

Los acopladores de baterías permiten arrancar los motores ya sea con una batería por motor, o bien acoplando las baterías (en paralelo), o bien arrancarlos con una sola batería.

IV-2-7: Cuadro de las diferentes configuraciones posibles.

ESTADO DE LOS ACOPLADORES		RESULTADO
ACOPLADOR 1 EN LA POSICIÓN "OFF"	ACOPLADOR 2 EN LA POSICIÓN "OFF"	<b>LOS MOTORES Y LAS BATERÍAS SON AISLADOS.</b>
ACOPLADOR 1 EN LA POSICIÓN "BAT 1"	ACOPLADOR 2 EN LA POSICIÓN "BAT 2"	<b>CADA MOTOR ARRANCA CON SU BATERÍA RESPECTIVA. SIEMPRE PONER LOS ACOPLADORES EN ESTA CONFIGURACIÓN.</b>
ACOPLADOR 1 EN LA POSICIÓN "BAT 1"	ACOPLADOR 2 EN LA POSICIÓN "BAT 1"	<b>LOS 2 MOTORES ARRANCAN CON LA BATERÍA 1 (en el caso de que la batería 2 esté defectuosa).</b>
ACOPLADOR 1 EN LA POSICIÓN "BAT 2"	ACOPLADOR 2 EN LA POSICIÓN "BAT 2"	<b>LOS 2 MOTORES ARRANCAN CON LA BATERÍA 2 (en el caso de que la batería 1 esté defectuosa).</b>
ACOPLADOR 1 EN LA POSICIÓN "BOTH"	ACOPLADOR 2 EN LA POSICIÓN "BOTH"	<b>LOS 2 MOTORES SON ARRANCADOS ACOPLANDO LAS 2 BATERÍAS</b>

# INSTALACIÓN Y CIRCUITO – Conexión de opciones

## IV -2-8 CONEXIÓN DE OPCIONES

### IV -2-8-1-Precauciones

La embarcación está equipada de serie con 2 bombas de achique, luces de navegación, un kit de ducha teléfono, y un dispositivo de iluminación de cubierta y camarote. Sin embargo, quedan 3 emplazamientos disponibles en la caja de fusibles (situada debajo de la consola) para conectar accesorios suplementarios en ciertas condiciones:

- ① Se deberá conectar a la consola los accesorios que desea añadir.
- ② Los accesorios se dividen en dos categorías:
  - A** → los accesorios utilizados o que pueden ser utilizados continuamente durante un uso normal de la embarcación,
  - B** → los accesorios utilizados de manera intermitente.

<b>A</b>	y	<b>B</b>	
Ventilador de sentina		Toma encendedor de cigarros	
Radio		Iluminación varios	
Sonda		Avisador sonoro	
GPS		Equipos electrónicos varios	
Proyector		Bomba de ducha	
Sistema de alarma		Potencia máx.	<b>60 W máx.</b>
Refrigerador			
VHF			
$\Sigma$			<b>máximo 180 W</b>

 <b>ADVERTENCIA</b>	<p><b>Debe obligatoriamente asegurarse que la suma de las potencias de los accesorios de la columna A que añade es inferior o igual a 180 W (15 A) Y que la potencia máx. de un accesorio de la columna B es inferior o igual a 60 W (5 A).</b></p> <p><b>Las secciones de los diferentes cables del haz han sido calculadas con estos valores; el incumplimiento de esta regla puede crear disfunciones eléctricas y causar cortocircuitos.</b></p>
-----------------------------------------------------------------------------------------------------------	------------------------------------------------------------------------------------------------------------------------------------------------------------------------------------------------------------------------------------------------------------------------------------------------------------------------------------------------------------------------------------------------------------------------------------------------------

Puede conectar las opciones directamente en la barra colectora positiva y negativa de la consola (dentro del límite de la potencia máxima), insertando un portafusible homologado.



# INSTALACIÓN Y CIRCUITO – Conexión de opciones

## Ejemplo 1

Desea añadir:

Una VHF de 72W,

Un GPS de 36 W,

Una radio de 60 W,

Un encendedor de cigarros de 72 W,

Un reloj de 20 W.

A	
Ventilador de sentina	
Radio	60 W
Sonda	
GPS	36 W
Proyector	
Sistema de alarma	
Refrigerador	
VHF	72 W
$\Sigma$	168W (<180W) ☺

y

B	
Iluminación varios	
Equipos electrónicos varios	20 W (reloj)
Bomba de ducha	
Potencia máx	60W (< ou = 60W) ☺

CONCLUSIÓN



## Ejemplo 2

Desea añadir:

Una VHF de 60 W,

Un GPS de 36 W,

Una radio de 48 W,

Un proyector de 120 W.

A	
Ventilador de sentina	
Radio	48 W
Sonda	
GPS	36 W
Proyector	120 W
Sistema de alarma	
Refrigerador	
VHF	60 W
$\Sigma$	264 W (> 180 W) ☹

y

B	
Iluminación varios	
Equipos electrónicos varios	
Bomba de ducha	
Potencia máx	0 (< 60 W) ☹

CONCLUSIÓN



# INSTALACIÓN Y CIRCUITO – Conexión de opciones

## Ejemplo 3

Desea añadir:

Un GPS de 60 W,

Una radio de 60 W,

Un avisador sonoro de 120 W.

A	
Ventilador de sentina	
Radio	60 W
Sonda	
GPS	60 W
Proyector	
Sistema de alarma	
Refrigerador	
VHF	
$\Sigma$	120 W (< 180 W) ↻

y

B	
Iluminación varios	
Equipos electrónicos varios	
Bomba de ducha	
Potencia máx	120 W (> 60 W) ?

CONCLUSIÓN	
------------	-----------------------------------------------------------------------------------

<b>NOTA:</b>	<b>Ciertos fabricantes indicarán el amperaje en lugar de la potencia absorbida. Con corriente continua (es el presente caso), basta con multiplicar por 12 para obtener la potencia y dividir la potencia por 12 para obtener la intensidad consumida por el aparato.</b>
--------------	---------------------------------------------------------------------------------------------------------------------------------------------------------------------------------------------------------------------------------------------------------------------------

## IV -2-8-2 Cableado:

- ① Elegir un emplazamiento de fusible libre,
- ② Conectar el cable de alimentación de su accesorio en el borne que corresponde a este emplazamiento con un «terminal lengüeta» hembra de 6mm,
- ③ Si se debe añadir cable para la conexión, utilizar un cable con una sección mín. de 1,5mm<sup>2</sup> y cumpliendo con las recomendaciones en materia de cable « marina » (UL1426 o SAE J378 o SAE J1127 o SAE J1128 o, de manera general que responda a las recomendaciones ABYC y/o CE),
- ④ Conectar el cable de masa de su accesorio en la placa de bornes de masa con un «terminal de ojal» Ø5 (misma observación que anteriormente para el cable),
- ⑤ Insertar un fusible de tipo ATO con una intensidad máx. de 15 A y superior a la intensidad de utilización de su aparato.

# INSTALACIÓN Y CIRCUITO – Conexión de opciones

## IV -2-9 FUNCIONAMIENTO DE LA BOMBA DE ACHIQUE

El funcionamiento de la bomba de achique es independiente de la posición del cortabatería; el interruptor de mando  siempre está bajo tensión.

① Marcha automática (posición fija); en esta posición, el funcionamiento de la bomba de achique es automático. El indicador luminoso está encendido.

② Parada; en esta posición (posición fija), la bomba de achique está parada. El indicador luminoso está apagado.

③ Marcha forzada; se debe mantener el interruptor pulsado para obtener un funcionamiento en marcha forzada. En cuanto usted suelta el dedo, el interruptor regresa a la posición de parada (2).

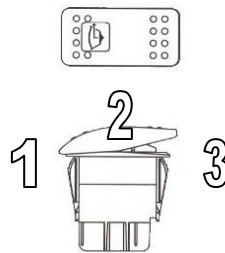



 <b>CONSEJO</b>	<b>EN FONDEO, PONER EL INTERRUPTOR DE LA BOMBA DE ACHIQUE EN POSICIÓN DE MARCHA AUTOMÁTICA.</b>
<b>NOTA:</b>	<b>ZODIAC RECOMIENDA USAR UNA CUBIERTA DE LONA O UN TIPO DE FONDEO PARA PREVENIR LAS ENTRADAS DE AGUA EN CASO DE LLUVIA.</b>

# INSTALACIÓN Y CIRCUITO - Electricidad

**IV -2-9-1-Batería (no suministrada)**

Para el mantenimiento corriente, cumpla con las recomendaciones ZODIAC, así como con las del fabricante de baterías.

	<p><b>Realice el mantenimiento de su batería:</b></p> <ul style="list-style-type: none"> <li><input checked="" type="checkbox"/> Mantenga limpia y seca la batería para evitar un desgaste precoz.</li> <li><input checked="" type="checkbox"/> Apriete y mantenga los terminales sobre el borne engrasándolos regularmente con vaselina.</li> </ul>
-----------------------------------------------------------------------------------	------------------------------------------------------------------------------------------------------------------------------------------------------------------------------------------------------------------------------------------------------------------------------------------------------------------------------------------------------

 <b>ATENCIÓN</b>	<p><b>EL AGUA PROVENIENTE DEL SISTEMA DE TRAÍDA DE AGUA CONTIENE MINERALES QUE DAÑAN LAS BATERÍAS. POR LO TANTO SIEMPRE REALICE EL COMPLEMENTO CON AGUA DESTILADA.</b></p>
 <b>ADVERTENCIA</b>	<ul style="list-style-type: none"> <li>• <b>MANTENGA LAS BATERÍAS Y EL ELECTROLITO FUERA DEL ALCANCE DE LOS NIÑOS</b></li> <li>• <b>NUNCA COLOQUE LA BATERÍA SOBRE UN COSTADO.</b></li> <li>• <b>AL AÑADIR ELECTROLITO O AL RECARGAR LA BATERÍA, RETÍRELA SIEMPRE DEL COMPARTIMIENTO DEL MOTOR</b></li> <li>• <b>EL ELECTROLITO DE LA BATERÍA ES UN LÍQUIDO TÓXICO Y PELIGROSO. CONTIENE ÁCIDO SULFÚRICO QUE PUEDE PROVOCAR GRAVES QUEMADURAS. EVITE TODO CONTACTO CON LA PIEL, LOS OJOS Y LA ROPA.</b></li> <li>• <b>LAS BATERÍAS PUEDEN LIBERAR GASES EXPLOSIVOS. ALEJE LAS FUENTES DE CHISPAS, LAS LLAMAS VIVAS, LOS CIGARRILLOS, ETC.</b></li> <li>• <b>AL CARGAR O UTILIZAR UNA BATERÍA, TRABAJE EN UN LUGAR BIEN VENTILADO. SIEMPRE PROTEJA SUS OJOS CUANDO TRABAJE CERCA DE UNA BATERÍA.</b></li> </ul>

<p><i>NOTA:</i></p>	<ul style="list-style-type: none"> <li><input checked="" type="checkbox"/> Cuando no utilice su embarcación Zodiac® durante un mes o más, retire la batería y guárdela en un lugar fresco, oscuro y seco. Vuelva a cargar completamente la batería antes de reutilizarla.</li> <li><input checked="" type="checkbox"/> Si se debe guardar la batería durante un periodo más largo, verifique la densidad de electrolito al menos una vez por mes y vuelva a cargar la batería una vez que la densidad sea demasiado baja.</li> </ul> <p><b>Densidad del electrolito: 1,28 a 20°C</b></p>
---------------------	------------------------------------------------------------------------------------------------------------------------------------------------------------------------------------------------------------------------------------------------------------------------------------------------------------------------------------------------------------------------------------------------------------------------------------------------------------------------------------------------------------------------------------------------------------------------------------------

<p><i>NOTA:</i></p>	<p><b>Cuando ya no utilice su embarcación, ponga el cortacircuito en la posición OFF.</b></p>
---------------------	-----------------------------------------------------------------------------------------------

# INSTALACIÓN Y CIRCUITO - Desagüe

## IV -3-DESAGÜE:

### IV-3-1-Descripción de los elementos funcionales esenciales:

La embarcación se vacía automáticamente, está equipada con 4 vaciaderos de urgencia grandes que están en la parte trasera de la cubierta.

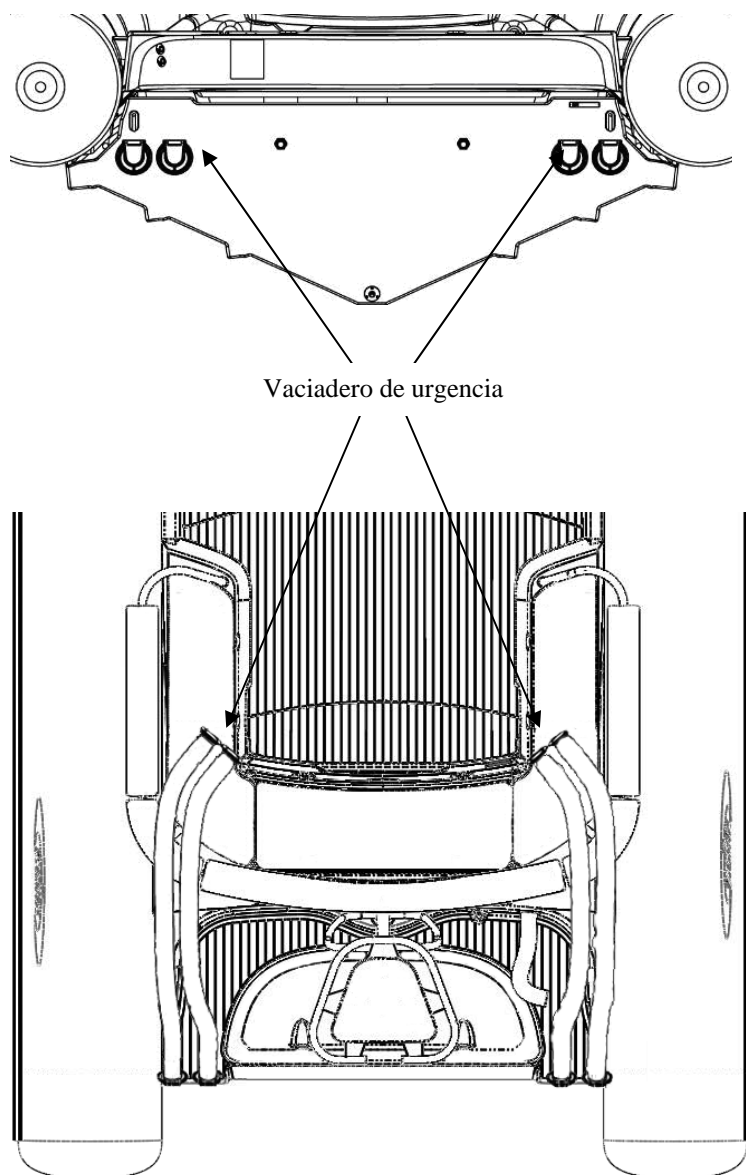

## INSTALACIÓN Y CIRCUITO - Desagüe

### IV-3-2-Desagüe de casco

#### IV-3-2-1-Embarcación fuera del agua (remolque, sobre basadas, etc.)



#### IV-3-2-2-Barco en el agua

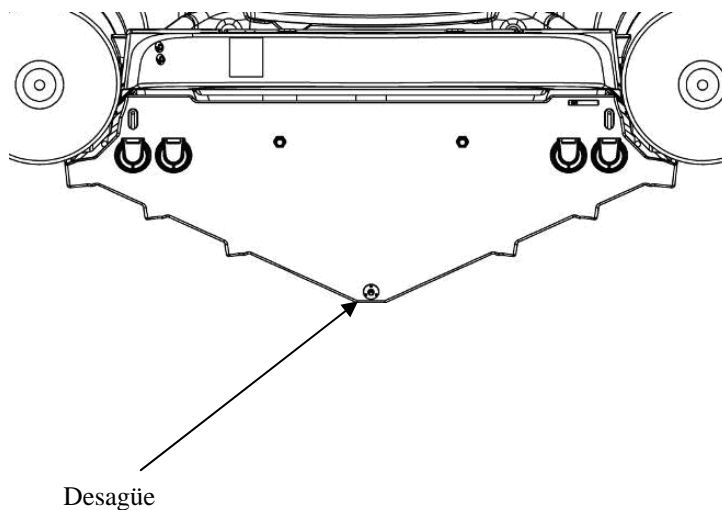

## INSTALACIÓN Y CIRCUITO - Dirección

### IV-4-DIRECCIÓN

Se suministra un gato hidráulico de serie con la embarcación. Puede ser utilizado para el montaje en monomotor y, en ciertos casos, en bimotozación (ver la potencia máxima autorizada).

Cumpla con las recomendaciones del constructor de la dirección (instalación, utilización y mantenimiento).

Para una utilización óptima de su embarcación, sírvase consultar a su concesionario.

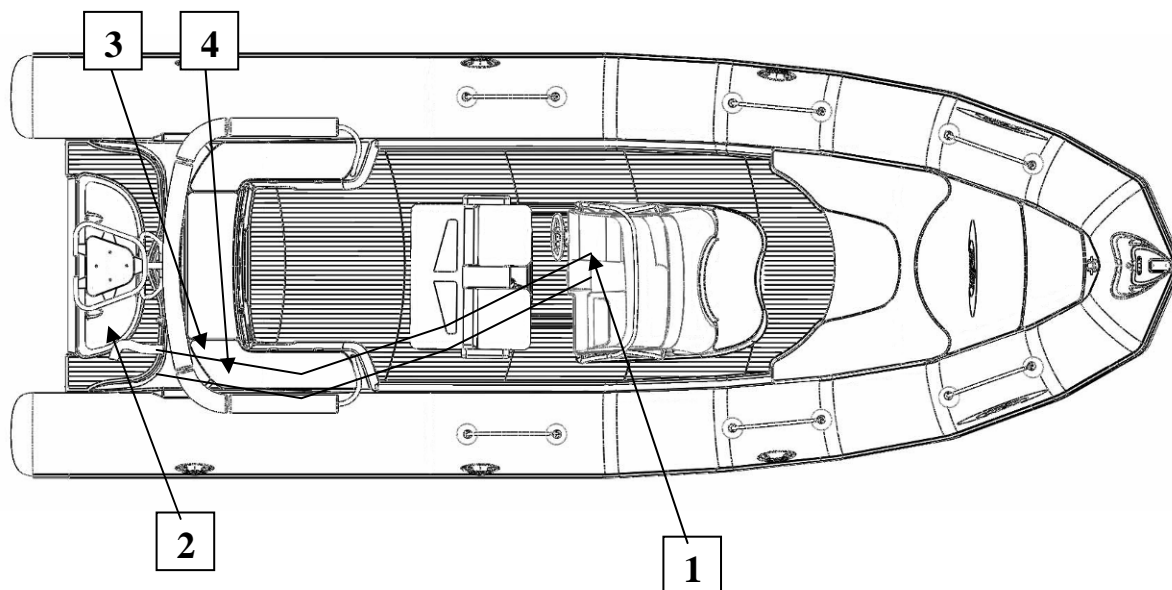

1	Caja hidráulica
2	Gato hidráulico
3	Tubo con tapón verde rotación del bote sobre estribor
4	Tubo con tapón rojo rotación del bote sobre babor

## INSTALACIÓN Y CIRCUITO - Incendio

### IV-5- INCENDIO



**LE RECOMENDAMOS TENER UN EXTINTOR A BORDO. CUMPLA CON LAS LEYES EN VIGOR DE SU PAÍS.**

# INSTALACIÓN Y CIRCUITO - Fondeo/Amarre

## IV-6- FONDEO / AMARRE

### IV-6-1-Descripción de los elementos funcionales esenciales:

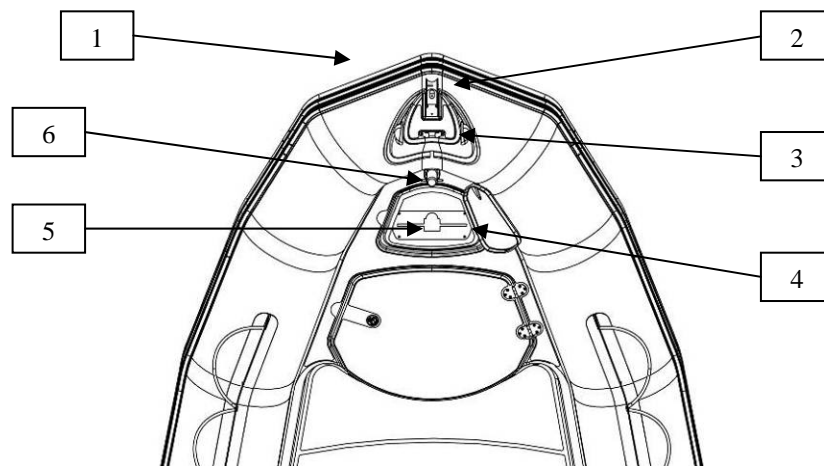

ÍTEM	DESCRIPCIÓN
1	Herraje de estrave
2	Púlpito de proa + roldana
3	Pasteca
4	Cofre de fondeo
5	Placa de apoyo del ancla
6	Bitas de amarre

### IV -6-2-Utilización

 <b>ADVERTENCIA</b>	<b>LA BITA DE AMARRE Y LAS CORNAMUSAS PERMITEN ÚNICAMENTE UN AMARRE OCASIONAL DE LA EMBARCACIÓN. EL AMARRE PERMANENTE DEBE HACERSE CON UNA CADENA DE OBENQUE DE ESTRAVE SITUADA EN LA PROA DE LA EMBARCACIÓN.</b>
-----------------------------------------------------------------------------------------------------------	---------------------------------------------------------------------------------------------------------------------------------------------------------------------------------------------------------------------------------------



# SEÑALÉTICA

## V -1- POSICIÓN DE LOS AUTOADHESIVOS DE SEGURIDAD Y PLACAS DE SEÑALIZACIÓN

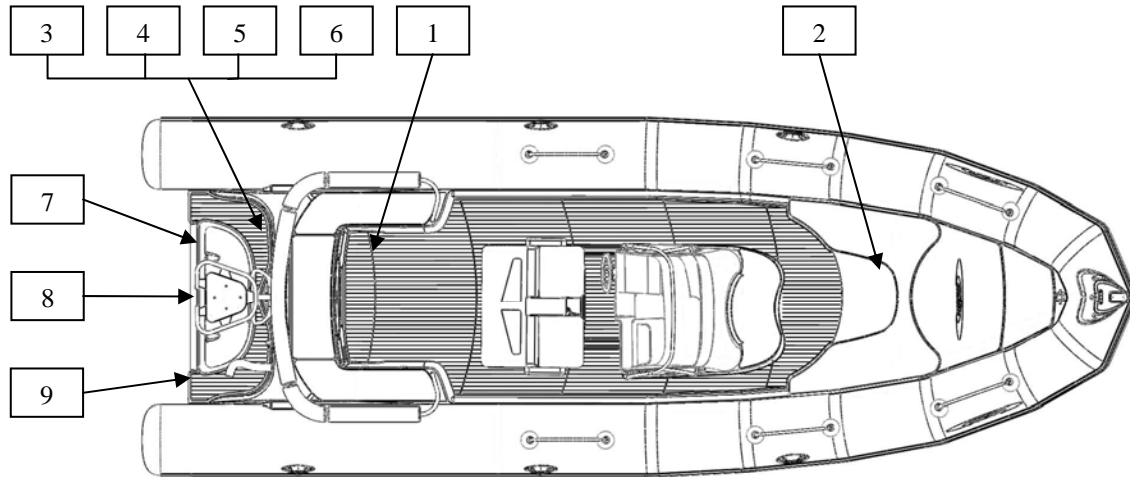

# SEÑALÉTICA

## V -2-DESCRIPCIÓN DE LOS AUTOADHESIVOS DE SEGURIDAD Y PLACAS DE SEÑALIZACIÓN



1

### ⚠ WARNING

- DO NOT TOUCH BATTERY TERMINALS (SHOCK AND ACID HAZARDS)
- DISCONNECT BOTH LEADS BEFORE REMOVING BATTERY
- CONNECT RED LEAD TO POSITIVE(+) TERMINAL
- CONNECT NEGATIVE LEAD (BLACK OR YELLOW) TO NEGATIVE (-) TERMINAL

### ⚠ ADVERTENCIA

- NO TOCAR LOS TERMINALES DE LA BATERIA (RIESGOS DE DESCARGA ELECTRICA Y DE CONTACTO CON EL ACIDO)
- DESCONECTAR LOS DOS CABLES DE SALIDA ANTES DE EXTRAER LA BATERIA
- CONECTAR EL CABLE ROJO AL BORNE (+)
- CONECTAR EL CABLE NEGRO (O AMARILLO) AL BORNE (-)



2

### ⚠ WARNING

GASOLINE IS HIGHLY INFLAMMABLE AND EXPLOSIVE

- STOP ENGINE BEFORE REFUELING
- REFUEL IN WELL VENTILATED AREA
- NEVER REFUEL WHILE SMOKING, AROUND SPARKS OR OPEN FLAME
- AVOID SPILLING FUEL. WIPE UP ALL FUEL SPILLS IMMEDIATELY
- LEAKING FUEL IS A FIRE HAZARD AND EXPLOSION HAZARD
- INSPECT FUEL SYSTEM BEFORE EACH USE

### ⚠ ADVERTENCIA

LA GASOLINA ES ALTAMENTE INFLAMABLE Y EXPLOSIVA

- APAGAR EL MOTOR ANTES DE LA REPOSTAR
- REPOSTAR SOLO EN ZONAS BIEN VENTILADAS
- NO FUMAR DURANTE EL REPOSTAJE
- EVITAR DERRAMAR CARBURANTE. EN CASO DE PRODUCIRSE LIMPIAR INMEDIATAMENTE
- LOS RESTOS DE COMBURANTE SON RIESGOS DE INCENDIO Y EXPLOSION
- COMPROVAR EL CIRCUITO DE CARBURANTE ANTES DE CADA UTILIZACION

3

### ⚠ CAUTION

IMPROPERLY TOWING YOUR BOAT CAN CAUSE SEVERE DAMAGE TO YOUR BOAT.

- NEVER TOW IN OPEN SEAS
- NEVER TOW ABOVE 6 KNOTS

### ⚠ PRECAUCION

REMOLCAR DE MODO INADECUADO PUEDE DANAR SERIAMENTE SU EMBARCACION

- NO REMOLCAR EN MAR ABIERTO
- NO REMOLCAR A MAS DE 6 NUDOS

# SEÑALÉTICA

4	 <b>WARNING</b> DO NOT LIFT THE BOAT WITH PASSENGERS ON BOARD	 <b>ADVERTENCIA</b> NO IZAR LA EMBARCACION CON PASENJEROS A BORDO
5	 <b>DANGER</b> TO AVOID INJURY OR DEATH, SHUTT OFF ENGINE WHEN NEAR SWIMMERS OR PRIOR TO USING SWIM PLATFORM AND BOARDING LADDER	 <b>PELIGRO</b> PARA EVITAR LESIONES O LA MUERTE, APAGAR EL MOTOR AL APROXIMARSE A NADADORES Y ANTES DE USAR LA PLATAFORMA DE POPA O LA ESCALERA DE BANO
6	 <b>CAUTION</b> A FIRE EXTINGUISHER MUST BE CARRIED AT ALL TIMES	 <b>PRECAUCION</b> EN TODO MOMENTO SE DEBE LLEVAR UN EXTINTOR DE INCENDIOS

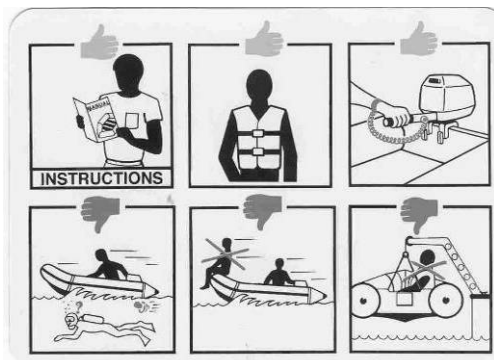

7

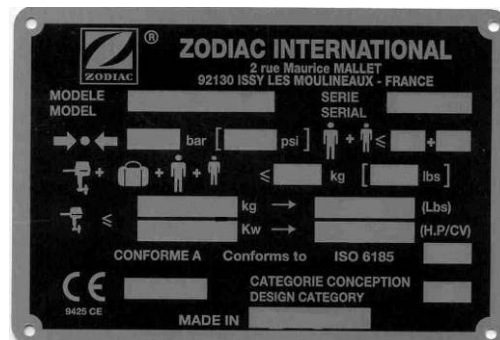

8



9

	<p><b>ASEGÚRESE DE LA PRESENCIA Y DE LA LEGIBILIDAD DE LAS ETIQUETAS ADHESIVAS. PÓNGASE EN CONTACTO CON SU VENDEDOR PARA OBTENER OTRAS NUEVAS, SI FUERA NECESARIO.</b></p>
-------------------------------------------------------------------------------------	----------------------------------------------------------------------------------------------------------------------------------------------------------------------------

E  
S  
P  
A  
Ñ  
O  
L