

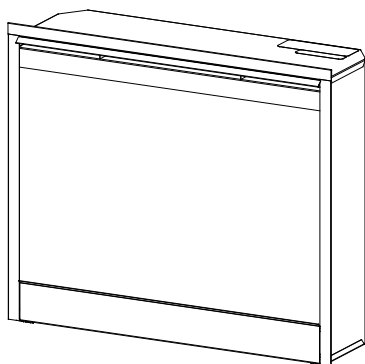

Mejores soluciones a través de la innovación

## Manual del propietario



Modelo  
BF8000ST

---







**INFORMACIÓN DE SEGURIDAD IMPORTANTE:** Lea este manual antes de intentar instalar o usar este calentador de aire. Para su seguridad, tome en cuenta todas las advertencias e instrucciones de seguridad de este manual para evitar lesiones corporales o daños materiales.

Para ver toda la línea de productos Dimplex, visite [www.dimplex.com](http://www.dimplex.com)

7208680300R04



## Índice

 Bienvenido y felicitaciones . . . . .	3
 INSTRUCCIONES IMPORTANTES . . . . .	4
 Instalación del calentador de aire . . . . .	6
 Funcionamiento . . . . .	10
 Mantenimiento . . . . .	11
 Garantía . . . . .	14
 Piezas de reemplazo . . . . .	17

Siempre llame a un técnico calificado o use los servicios de una agencia de servicio para reparar este calentador de aire.

**! NOTA:** Procedimientos y técnicas que se considera importante destacar.

**! PRECAUCIÓN:** En caso de no seguir los procedimientos y técnicas cuidadosamente, se dañará el equipo.

**! ADVERTENCIA:** Procedimientos y técnicas que, en caso de no seguirse cuidadosamente, expondrán al usuario a riesgo de incendio, lesión grave o muerte.

## Bienvenido y felicitaciones

Gracias y felicitaciones por haber adquirido un chimenea eléctrica de Dimplex, el líder del mundo en calefacción eléctrica.

**Lea con atención y guarde estas instrucciones.**

**⚠ PRECAUCIÓN:** Lea todas las instrucciones y advertencias con atención antes de comenzar la instalación. En caso de no hacerlo, puede ocurrir una descarga eléctrica o un incendio y se anulará la garantía.

Registre sus números de modelo y de serie a continuación, en caso de que necesite consultarlos después. Los números de modelo y de serie están en la etiqueta con dichos números de su chimenea eléctrica.

MODEL	<input type="text"/>	MOD.	<input type="text"/>
MODÈLE / MODELO	<input type="text"/>		
SERIAL No.	<input type="text"/>		<input type="text"/>
NÚMERO DE SÉRIE / NÚMERO DE SERIE	<input type="text"/>		<input type="text"/>

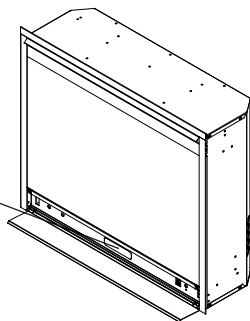

**STOP** ES NECESARIO REGRESAR A LA TIENDA

¿Tiene alguna pregunta sobre el ensamblaje? ¿Necesita información sobre las piezas? ¿El producto está bajo garantía del fabricante?

**Contacte con nosotros como:**



**[www.dimplex.com/customer\\_support](http://www.dimplex.com/customer_support)**

Para Solucionar problemas y Técnica



**Llame sin cargo al 1-888-DIMPLEX (1-888-346-7539)**

Lunes a viernes, 8:00 a.m. a 4:30 p.m., hora del Este.

*Tenga el número de modelo y el número de serie del producto a la mano. (Vea a continuación)*

# INSTRUCCIONES IMPORTANTES

Cuando se usen aparatos eléctricos, deben respetarse una serie de precauciones básicas a fin de aminorar el riesgo de incendio, descarga eléctrica y lesiones personales; entre otras precauciones, las siguientes:

- ① Lea todas las instrucciones antes de usar el calentador de aire eléctrico.
- ② El calentador de aire se pone caliente al usarlo. Para evitar quemaduras, no toque las superficies calientes con la piel al aire. El reborde situado alrededor de la salida de aire del calentador se calienta durante su funcionamiento.
- ③ Extremar la precaución cuando use cualquier calentador de aire cerca de los niños o inválidos o bien sean ellos quienes lo manejen y siempre que se deje el aparato en funcionamiento y sin vigilancia.
- ④ Desenchufe siempre el calentador de aire eléctrico cuando no se esté usando.
- ⑤ No opere ningún calentador de aire si no funciona correctamente. Desconecte la electricidad a partir del panel central y haga verificar la unidad por un electricista acreditado antes de volver a utilizarla.
- ⑥ No haga funcionar la chimenea eléctrica si el cable de alimentación o el enchufe están dañados o si el calentador no funciona bien o si se

ha caído o dañado de cualquier manera. Comuníquese con el Servicio de atención al cliente de Dimplex al 1-888-346-7539 de inmediato.

- ⑦ No use este aparato a la intemperie.
- ⑧ No coloque el calentador de aire en aquellos sitios donde pueda caer en una bañera o en cualquier otro recipiente de agua.
- ⑨ No coloque el cable por debajo de las alfombras. No cubra el cable con estereras, alfombrillas o artículos similares. Sitúe el cable alejado de las zonas de paso y en donde no se tropiece.
- ⑩ No situar el calentador de aire justo debajo de una toma de corriente fija.
- ⑪ Para desconectar el aparato, apague los mandos y, luego, retire el enchufe de la toma.
- ⑫ No introduzca ni deje que entren cuerpos extraños en los orificios de ventilación o escape ya que ello puede provocar una descarga eléctrica o un incendio, o bien deteriorar el calentador de aire.
- ⑬ Para evitar cualquier posible incendio, no bloquee la entrada ni la salida de aire bajo ningún concepto.
- ⑭ El calentador contiene piezas calientes y arqueadas que provocan chispas en su interior. No lo use en

# INSTRUCCIONES IMPORTANTES

áreas donde almacene o utilice gasolina, pintura o donde haya líquidos o vapores inflamables.

⑮ No modifique el calentador de aire eléctrico. Úselo tal como se describe en el presente manual. Cualquier otro uso que no haya sido recomendado por el fabricante puede causar un incendio, una descarga eléctrica o lesiones a las personas.

⑯ Siempre enchufe los calentadores de aire directamente a una toma corriente de pared/enchufe. No utilice nunca un cable de extensión ni una conexión eléctrica relocizable (toma de corriente/barra de alimentación).

⑰ No queme madera ni otros materiales en el calentador de aire eléctrico.

⑱ No golpee el cristal del calentador de aire.

⑲ Acuda siempre a un electricista homologado en el caso de que le hagan falta nuevos circuitos o tomas.

⑳ Use siempre enchufes polarizados, bien puestos a tierra y dotados de fusibles.

㉑ Desconecte todas las fuentes de energía antes de realizar cualquier limpieza, mantenimiento o cambio de sitio de la unidad.

㉒ Cuando se transporten o almacenen el aparato y el cable, manténgalo en un sitio seco, libre de vibraciones excesivas, y almacenado de modo que se evite cualquier perjuicio.

**! NOTA:** Los cambios o modificaciones que no estén expresamente aprobados por la parte responsable del cumplimiento podrían anular la autorización del usuario para utilizar el equipo.



**PRECAUCIÓN**  
RIESGO DE DESCARGA ELÉCTRICA  
NO ABRIR - NO CONTIENE PIEZAS QUE PUEDAN SER  
REPARADAS POR EL USUARIO



## GUARDE ESTAS INSTRUCCIONES

## Instalación del calentador de aire

- ⚠ ADVERTENCIA:** Asegúrese de que al montar el cable de alimentación no queda atrapado ni apoyado contra aristas vivas y cerciórese de que el cable está bien guardado o sujeto para evitar tropiezos o enganchones y reducir así el riesgo de incendio, descarga eléctrica o lesiones a las personas.
- ⚠ ADVERTENCIA:** El cableado eléctrico de la toma debe cumplir con las ordenanzas de construcción municipales y con la demás reglamentación aplicable a fin de reducir el riesgo de incendio, descarga eléctrica y lesiones.
- ⚠ ADVERTENCIA:** No intente cablear usted mismo los nuevos circuitos o tomas. Para reducir el riesgo de incendio, descarga eléctrica o lesiones, acuda siempre a un electricista homologado.
- ⚠ ADVERTENCIA:** Para reducir el riesgo de incendio, no almacene

ni use gasolina u otros vapores o líquidos inflamables en las proximidades del calentador.

- ⚠ PRECAUCIÓN:** El huelgo para que circule el aire por debajo del alojamiento de la chimenea se obtiene con las dos patas de goma.

**No instale el alojamiento del calentador de aire directamente en alfombras o superficies análogas que puedan restringir la circulación de aire.**

- ⚠ PRECAUCIÓN:** Si se instala el calentador de aire en una zona alfombrada, coloque un elemento sólido, liso, de una sola pieza bajo el alojamiento del calentador de aire. Asegúrese de que ambas patas del alojamiento del calentador de aire descansan bien en dicha superficie.

**! NOTA:** Las dimensiones de hogar con el equilibrio son 27 3/8 pul. (695 mm) a lo lejos X 23 1/2 pul. (596 mm) altura X 8 3/4 pul. (222 mm) profundamente. Las

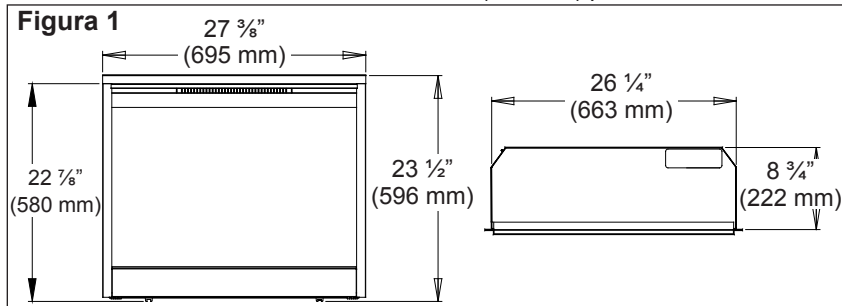

## Instalación del calentador de aire

dimensiones sin equilibrio son de 26 ¼ pul. (663 mm) a lo lejos X 22 7/8 pul. (580 mm) altura X 8 ¾ pul. (222 mm) profundamente. El calentador de aire no requiere ninguna ventilación adicional (Figura 1).

### Ensamblaje del calentador de aire

Dependiendo de la unidad, el vidrio frontal puede venir embalado por separado o se ha instalado en la chimenea eléctrica.

1. Retire chimenea y el vidrio (si no está ya instalado) con cuidado de la caja, deseche la bolsa de plástico y la gomaespuma de embalaje.
2. Retire la guarnición de la derecha, quitando los cuatro tornillos Phillips ubicados en el lateral del calentador. (Figura 3)
3. Quite el vidrio frontal, si es necesario
4. Retire el bloque de gomaespuma de dentro del calentador (Figura 2).
5. Con unas pinzas de filo cortante o unas tijeras, corte y retire los dos cables de retención, como se muestra en la Figura 2, y retire el cartón que protege el conjunto de leños.
6. Coloque el cristal en la ranura de la parte delantera del calentador (Figura 3) y hágalo deslizar a lo largo del calentador hasta que llegue al extremo izquierdo.
7. Fije de nuevo la guarnición de la derecha, atornillando los cuatro

**Figura 2**

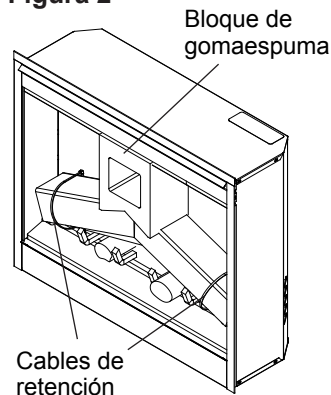

**Figura 3**

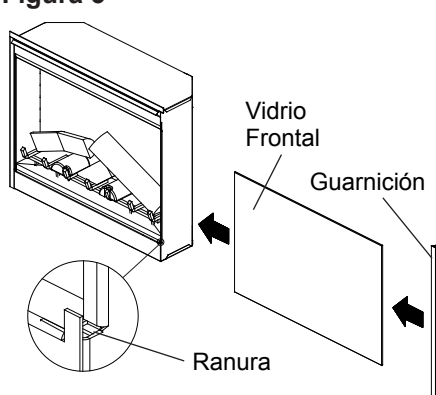

## Instalación del calentador de aire

Figura 4

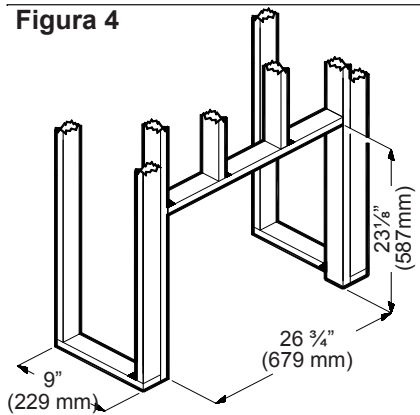

(4) tornillos Phillips que quitó en el paso 4.

### Instalación en una manto

Instale el calentador de aire en el manto (consulte las instrucciones de montaje del manto).

**! IMPORTANTE:** Si no usa un manto Dimplex, el calentador de aire debe instalarse en un recinto con las dimensiones **MÍNIMAS** siguientes (Figura 4).

### Montaje nuevo en pared

1. Seleccione un sitio adecuado que no sea sensible a la humedad y que se encuentre alejado de las cortinas, mobiliario y zonas de mucho paso.
2. Coloque el calentador de aire en el sitio deseado para ver cómo queda en la habitación.

3. Marque la ubicación que desee en el suelo.
4. Use tacos para enmarcar una abertura de 26  $\frac{3}{4}$  pul. (679 mm) de ancho x 23  $\frac{1}{8}$  pul. (587 mm) de alto x 9 pul. (229 mm) de fondo.
5. Enchufe el aparato a una toma de 15 amperio/120 voltio.

**Opción 1:** El cable de alimentación puede ir desde detrás del adorno y por la pared hasta un enchufe situado cerca del calentador de aire.

**Opción 2:** Puede instalar una toma de corriente nueva dentro del alojamiento.

**! NOTA:** Hace falta un circuito de 120 voltio y 15 amperio. Es preferible disponer de un circuito exclusivo, pero no resulta esencial en todos los casos. Hará falta un circuito exclusivo si, después de la instalación, el disyuntor salta o se funden los fusibles con cierta frecuencia al poner en marcha el calentador. El enchufar otros aparatos en el mismo circuito puede superar la corriente nominal del disyuntor.

### Calentador de aire ya existente

1. Selle todas las corrientes de aire y huecos con un material aislante no fibroso para evitar que caiga cualquier resto del tubo que hace de chimenea en el calentador



## Instalación del calentador de aire

de aire. No lo instale en un lugar que sea propenso a la humedad.

2. Cubra la parte superior del tubo de chimenea para evitar que penetre la lluvia.
3. Prevea la toma de corriente eléctrica.
4. El cable de alimentación puede ir por el frente del hogar hasta una toma situada cerca del calentador de aire.

### Uso en el cuarto de baño

Si se instala el aparato en un cuarto de baño, debe protegerse con un receptáculo o interruptor diferencial a tierra. Si se usa un receptáculo, debe ser de fácil acceso. Este aparato no es estanco; por ello, para evitar las descargas eléctricas debe instalarse de modo que no penetre agua en él. Debe instalarse lejos de duchas, bañeras, etc. No coloque nunca el calentador de aire donde pueda caer en una bañera o en cualquier otro recipiente con agua. Las altas temperaturas pueden ser generados bajo ciertas condiciones anormales. No parcialmente o completamente la cubierta u obstruir el frente de este calentador.

### Cableado

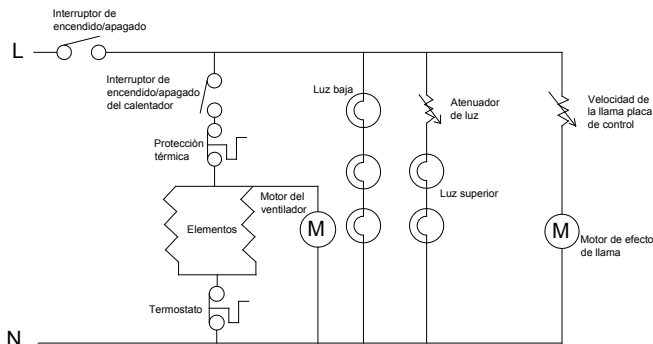

## 👉 Funcionamiento

Figura 5

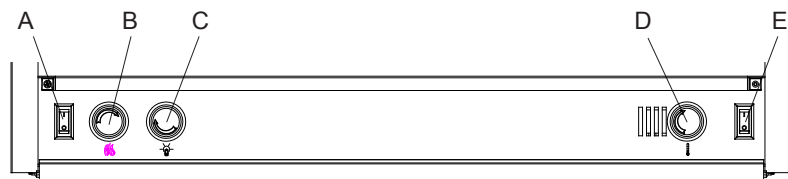

**⚠️ ADVERTENCIA:** Debe instalar la cámara de combustión eléctrica de manera adecuada antes de utilizarla.

### Control manual

Para acceder a los controles, abra la cubierta del panel de control hacia la parte inferior de la chimenea. (Figura 5)

#### A. Interruptor de Encendido/Apagado (On/Off)

El interruptor de encendido/ apagado suministra corriente para todas las funciones de la chimenea (calentador/llama).

#### B. Control de la llama

Gire la perilla de control de la llama para ajustar la velocidad al nivel deseado.

#### C. Control de la luz interior

Gire la perilla de control de la luz interior para aumentar o disminuir la intensidad de la luz interior.

#### D. Control del termostato del calentador

Para ajustar la temperatura según sus requerimientos individuales, gire el control del termostato en el sentido de las manecillas del reloj hasta encender el calentador. Cuando la habitación tenga la temperatura deseada, gire la perilla del termostato en sentido contrario a las manecillas del reloj hasta que escuche un clic. Deje la perilla en esta posición para mantener la temperatura del cuarto en esta configuración. Si requiere más calor, gire la perilla en el sentido de las manecillas del reloj hasta que escuche un clic de nuevo, y el calentador se encenderá.

**! NOTA:** Es posible que el calentador emita un ligero olor inofensivo cuando se use por primera vez. Este olor es consecuencia natural del calentamiento inicial de las partes internas del calentador y no volverá a ocurrir.

#### E. Interruptor principal de Encendido/Apagado (On/Off)

El interruptor de encendido/apagado suministra corriente para todas las funciones de la chimenea.

## Funcionamiento

### Reajuste del interruptor automático de temperatura

Esta unidad está equipada con un termostato que controla la temperatura de la habitación. Esto se efectúa al encender y apagar el calentador. El calentador está protegido por un dispositivo que previene sobrecalentamiento. Si el calentador se sobrecalienta, una interrupción automática lo apagará y no volverá a encenderse a menos que se reajuste. Puede reajustarse si se cambia el interruptor

principal de encendido/apagado a la posición OFF y, después de cinco minutos, se enciende de nuevo la unidad.

**⚠ PRECAUCIÓN:** Si tiene que rearmar continuamente el calentador, desenchufe el aparato y llame a Dimplex North America Limited al número 1-888-346-7539 para solicitar asistencia técnica. Cuando llame, tenga a mano el número de modelo y el número de serie de su aparato.



## Mantenimiento

**⚠ ADVERTENCIA:** Para reducir el riesgo de incendio, descarga eléctrica o lesiones a personas, desconecte el suministro eléctrico antes de intentar cualquier tipo de mantenimiento o limpieza.

**! NOTA:** El calentador de aire no debe ser operado si hubiera acumulación de polvo o de suciedad sobre la unidad o dentro de la misma, ya que ello puede originar una acumulación de temperatura y dañar la unidad. Por ello, el calentador de aire debe ser verificado regularmente, teniendo en cuenta las condiciones y por lo menos, una vez por año.

cuando observe una parte oscura en la llama o cuando desaparezcan la claridad y detalles del lecho de brasas del tronco. Hay tres bombillas debajo de los troncos, encargadas de generar las llamas y las brasas; y dos bombillas por encima del tronco que iluminan el tronco exterior.

**Consejos útiles:** Es buena idea cambiar todas las bombillas de una vez si es que están todas al final de su vida útil. Si sustituye todas las bombillas a la vez, reducirá el número de veces que tendrá que abrir el calentador de aire para cambiar las bombillas. Debe tener mucho cuidado cuando tenga que quitar el juego de troncos ya que éste contiene LEDs y cables.

### Cambio de bombillas

Hay que cambiar las bombillas



## Mantenimiento

### Especificaciones de la bombilla inferior

Tres bombillas transparentes de 60 W, tipo candelabro, con casquillo (pequeño) E-12. Ejemplo: GE 60BC o Philips 60 CTC. **No supere los 60 W por bombilla.**

### Para acceder a la zona de bombillas inferiores:

**⚠ PRECAUCIÓN:** Deje que transcurran cinco minutos para dar tiempo a que se enfríen las bombillas antes de tocarlas; así evitará el que se pueda quemar por accidente.

1. Saque el calentador de aire del manto.
2. Haga descansar el aparato sobre la parte trasera para poder quitar con seguridad el cristal delantero.
3. Quite los cuatro tornillos de cabeza Philips del adorno del lado derecho.
4. Deslice el cristal al lado derecho del calentador de aire para

sacarlo (Figura 7).

5. Tire del borde delantero del lecho de brasas de plástico o de la rejilla de plástico hacia arriba y adelante hasta que la pestaña trasera se suelte del reborde situado en la parte inferior del vidrio parcialmente reflectante (Figura 8).
6. Quite la barra intermitente; para lo cual deslícela hacia la izquierda de su motor y levántela.
7. Para facilitar el acceso a las bombillas, quite el soporte de la luz.

**! IMPORTANTE:** Maneje el juego de troncos sólo por el lecho de brasas.

**! NOTA:** El juego de troncos encaja perfectamente en la caja del calentador de aire; puede que haya que hacer algo de fuerza para sacarlo.

8. Coloque el juego de troncos delante del calentador de aire.

Figura 7



Figura 8



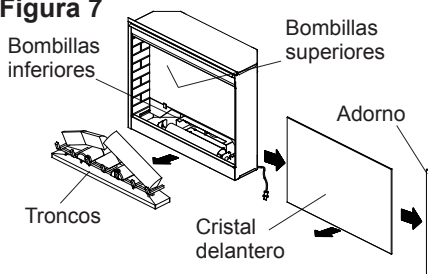
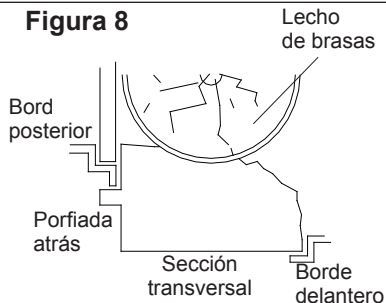

## Mantenimiento

- Desenrosque las bombillas en sentido contrario al de las agujas del reloj.
- Coloque unas bombillas nuevas.
- Vuelva a colocar el juego de troncos introduciendo el borde delantero del calentador de aire y empujando hacia abajo en el borde posterior del lecho de brasas hasta que encaje en su sitio (Figura 8).
- Coloque el aparato sobre la parte trasera, ponga de nuevo el cristal delantero en su sitio y coloque la junta de adorno.

**! NOTA:** Compruebe que está bien montado el juego de troncos debajo del reborde posterior para evitar que se escape la luz.

### Especificaciones de la bombilla superior

Dos bombillas transparentes de 15 W, tipo candelabro, con casquillo (pequeño) E-12. **No supere los 15 W por bombilla.**

**Para acceder a la zona de bombillas superiores:**

**! PRECAUCIÓN:** Deje que transcurran cinco minutos para dar tiempo a que se enfríen las bombillas antes de tocarlas; así evitará el que se pueda quemar por accidente.

- Saque el calentador de aire del manto.
- Haga descansar el aparato sobre

la parte trasera para poder quitar con seguridad el cristal delantero.

- Quite los cuatro tornillos de cabeza Philips de la junta de adorno del lado derecho.
- Quite el adorno.
- Desplace el cristal al lado derecho del calentador de aire para quitarlo.
- Quite el bloque ligero superior quitando los cuatro tornillos de montaje.
- Las bombillas superiores están situadas en las esquinas superior izquierda y derecha del calentador de aire (Figura 7).
- Desenrosque las bombillas en sentido contrario al de las agujas del reloj.
- Coloque unas bombillas nuevas.
- Vuelva a colocar el soporte de la luz superior.
- Coloque el aparato sobre la trasera, ponga de nuevo el cristal delantero en su sitio y coloque la junta de adorno.

### Limpeza del cristal

El cristal se limpia en fábrica durante la fase de montaje. En la expedición, instalación, manejo, etc. el cristal puede acumular partículas de polvo; éstas pueden eliminarse desempolvando suavemente con un trapo limpio y seco.



## Mantenimiento

Para eliminar las huellas dactilares u otras marcas, debe limpiarse el cristal con un paño húmedo. Para evitar que se raye, no use limpiadores abrasivos ni rocíe líquidos en ninguna superficie.

### Limpeza de la superficie del calentador de aire

Emplee un paño humedecido sólo con agua caliente para limpiar las superficies pintadas del calentador de aire eléctrico. No use limpiadores abrasivos.



## Garantía

### *Productos a los que se aplica la garantía limitada*

Esta garantía limitada se aplica al calentador de aire eléctrico Dimplex de nueva compra. La garantía limitada se aplica sólo a las compras realizadas en cualquier provincia de Canadá *excepto* el Territorio de Yukón, Nunavut, o los Territorios del noroeste, o en cualquiera de los 50 estados de los Estados Unidos de América, (incluyendo el Distrito de Columbia) *salvo* Hawaii y Alaska. Esta garantía limitada sólo se aplica al comprador inicial del producto y no es transferible.

### *Productos excluidos de esta garantía limitada*

Las bombillas no están amparadas por esta garantía limitada y son responsabilidad exclusiva del propietario/comprador. No están cubiertos por esta garantía limitada los productos comprados en el Territorio de Yukón, Nunavut, Territorios del noroeste, Hawaii o Alaska. Los productos comprados en estos Estados, provincias o territorios se venden TAL CUAL, sin garantía ni condición de ningún tipo (incluyendo, sin limitación, cualquier garantía implícita o condiciones de comerciabilidad o adecuación a un fin particular) y el riesgo total respecto de la calidad y del rendimiento de los productos recae en el comprador; y en el caso de un defecto, el comprador asume todo el coste de cual-

quier servicio o reparación necesarios.

### *Lo que cubre la garantía y hasta cuándo*

Los productos, distintos de los faldones de la Calentador de aire (chasis) y juntas, cubiertos por esta garantía limitada se han ensayado e inspeccionado antes de su expedición. De acuerdo con las cláusulas de esta garantía, Dimplex garantiza que tales productos no tienen defectos ni de materiales ni de fabricación durante 2 años a contar a partir de la fecha de la primera compra de tales productos, del siguiente modo: (a) garantía de reparación recambio de cualquier pieza o producto defectuoso, incluyendo servicios a domicilio, durante los 1 primeros años a partir de la fecha de la primera compra; y (b) una garantía posterior de cambio de las piezas de los productos defectuosos (sin servicios a domicilio) durante los 1 año restantes a contar a partir del primera aniversario de la primera compra y que finaliza en el segundo aniversario de la fecha de la primera compra.

Los complementos del calentador de aire (mantos) y adornos Dimplex amparados por esta garantía limitada se han ensayado e inspeccionado antes de su expedición y, de acuerdo con las cláusulas de esta garantía, Dimplex garantiza que están libre de defectos de materiales y de fabricación durante un periodo de 1 año a contar desde la fecha de primera compra



## Garantía

de dichos productos.

El periodo limitado de 2 años de garantía para los productos, salvo los complementos del calentador de aire (mantos), y el periodo limitado de 1 año de garantía para los complementos del calentador de aire (mantos) y los adornos se aplica también a cualquier garantía implícita que pueda existir según la legislación aplicable. Algunas jurisdicciones no permiten limitaciones sobre la duración de la garantía, por ello, la limitación antes citada puede que no sea aplicable al comprador.

*Lo que esta garantía limitada no ampara*

Esta garantía limitada no se aplica a los productos se han reparado que (excepto por Dimplex o su autoriza los representantes/delegados técnico) o alterado de otra manera. Esta garantía limitada fomenta para no aplicarse a los defectos resultando de uso erróneo, abuso, accidente, negligencia, instalación incorrecta, mantenimiento o dirección incorrecta, u operación con una fuente de energía incorrecta.

*Lo que debe hacer para solicitar el servicio técnico amparado por esta garantía limitada*

Debe informarse de los defectos al Servicio Técnico de Dimplex poniéndose en contacto con Dimplex en el 1-888-DIMPLEX (1-888-346-7539), o en 1367 Industrial Road, Cambridge, Ontario, Canadá N1R 7G8. Cuando llame, tenga a mano la evidencia de

compra, así como los números de catálogo, de modelo y de serie. El servicio de garantía limitada exige el que se disponga de la evidencia de compra del producto.

*Lo que hará Dimplex en el caso de defecto*

En el caso de que un producto o pieza amparado por esta garantía limitada se demuestre que es defectuoso en materiales o en fabricación durante (i) el periodo de 2 años de garantía de los productos diferentes de los complementos del calentador de aire (mantos) y adornos, y (ii) el periodo de 1 año para los complementos

del calentador de aire (mantos) y adornos, usted tiene los derechos siguientes:

- El servicio de garantía limitada será realizado exclusivamente por los concesionarios o servicio de asistencia técnica de Dimplex que haya sido autorizado a prestar los servicios de garantía.
- **Para aquellos otros productos (distintos de los faldones (chasis) y juntas) para el periodo que finaliza a la medianoche en primera lugar aniversario de la fecha de la primera compra**, Dimplex, bajo su propio criterio, podrá o bien reparar o bien cambiar la pieza o producto defectuoso sin cargo. Si Dimplex no pudiera reparar ni cambiar la pieza o producto, o si la reparación o cambio no es comercialmente practicable o no se puede realizar de modo diligente, Dimplex puede, en lugar de reparar o cambiar, reintegrar al comprador el precio de dicho producto o pieza. **Esta garantía limitada faculta al comprador a servicios a domicilio o in-situ** En consecuencia, Dimplex será responsable de todos los costes de mano de obra y de transporte relacionados con la reparación o cambio del producto o pieza salvo lo siguiente: (i) las cargas en las que se incurra por los costes de desplazamiento al domicilio del comprador en aquellos casos en que éste se encontrase a más de 30 millas (48 km) del servicio técnico más cercano del concesionario Dimplex o del técnico correspondiente; y (ii) el comprador es el exclusivo responsable de facilitar acceso a todas las piezas mantenibles del producto.
- **Para los productos (diferentes de los faldones (chasis) y juntas) del periodo que comienza a las 12:01 a.m. del primer día después en primera lugar aniversario de la primera compra y que finaliza la medianoche del segundo aniversario de la fecha de primera compra**, esta garantía limitada da derecho al comprador a



## Garantía

que se le cambien sólo las piezas sin cargo. Si Dimplex no pudiera reparar la pieza, o si el cambio no fuese comercialmente practicable o no se puede realizar de modo diligente, Dimplex puede, en lugar de cambiar el elemento, reintegrar al comprador el precio de dicha pieza. Esta garantía limitada no da derecho al comprador a servicios a domicilio o in-situ. El comprador será responsable de todos los gastos en los que se incurra por eliminar la pieza e instalación de la pieza a cambiar, incluyendo, sin limitación, todos los costes de expedición y transporte hacia y desde la sede del concesionario o técnico autorizado y de todos los costes de mano de obra. Tales costes no son responsabilidad de Dimplex.

- **Para los faldones (chasis) y juntas, en el periodo que finaliza a la medianoche del primer aniversario de la fecha de la primera compra,** Dimplex, bajo su propio criterio, podrá o bien reparar o bien cambiar tales faldones (chasis), juntas o piezas defectuosas sin cargo. Si Dimplex no pudiera reparar ni cambiar la pieza o producto, o si la reparación o cambio no es comercialmente practicable o no se puede realizar de modo diligente, Dimplex puede, en lugar de reparar o cambiar, reintegrar al comprador el precio de dicho producto o pieza. Esta garantía limitada no da derecho al comprador a servicios a domicilio o in-situ. El comprador será responsable de todos los gastos en los que se incurra por reparar o cambiar tal producto o pieza, incluyendo, sin limitación, todos los costes de expedición y transporte hacia y desde la sede del concesionario o técnico autorizado y de todos los costes de mano de obra. Tales costes no son responsabilidad de Dimplex.
- A petición del comprador, y a su cargo, pueden prestarse servicios in situ o a domicilio no cubiertos por esta garantía sujetándose a las tarifas oficiales del momento de Dimplex para dichos

servicios.

*De lo que tampoco son responsables ni Dimplex ni los distribuidores ni los técnicos de mantenimiento.*

EN NINGÚN CASO SERÁN RESPONSABLES DIMPLEX, NI SUS DIRECTIVOS, NI RESPONSABLES, NI AGENTES, FRENTE AL COMPRADOR O TERCEROS DE CUALQUIER TIPO, BIEN SE CONTEMPLE CONTRACTUALMENTE, EXTRA CONTRACTUALMENTE, O CON CUALQUIER OTRO CONCEPTO, DE CUALQUIER DAÑO, PÉRDIDA O COSTE ACCESORIO, INMATERIAL, PENAL, EJEMPLARIZANTE, ESPECIAL O INDIRECTO, QUE SE PRODUZCA O ESTÉ RELACIONADO CON LA VENTA, MANTENIMIENTO, USO O IMPOSIBILIDAD DE USAR EL PRODUCTO, INCLUSO SI DIMPLEX O SUS DIRECTIVOS, RESPONSABLES O AGENTES HAN SIDO AVISADOS DE LA POSIBILIDAD DE QUE SE PRODUZCAN DICHOS DAÑOS, PÉRDIDAS O COSTES, O SI TALES DAÑOS, PÉRDIDAS O COSTES SON PREVISIBLES. EN NINGÚN PÉRDIDAS O COSTES SON PREVISIBLES. EN NINGÚN CASO SERÁN RESPONSABLES DIMPLEX NI SUS DIRECTIVOS, RESPONSABLES O AGENTES DE CUALQUIER DAÑO, PÉRDIDA O COSTE QUE SUPERE EL PRECIO DE COMPRA DEL PRODUCTO. ALGUNAS JURISDICCIONES NO PERMITEN LA EXCLUSIÓN O LIMITACIÓN DE DAÑOS INMATERIALES O ACCESORIOS; POR ELLO PUEDE QUE NO SEA APLICABLE AL COMPRADOR LA LIMITACIÓN O EXCLUSIÓN ANTERIOR.

*Cómo se aplican las legislaciones provincial y estatal*

Esta garantía limitada le proporciona derechos legales específicos y puede que usted tenga también otros derechos que varían de jurisdicción en jurisdicción. A la venta de los productos amparados por esta garantía limitada no le serán de aplicación las cláusulas de la Convención de las Naciones Unidas sobre Contratos de venta de mercancías.



## Piezas de reemplazo

Ensamble de leños . . . . .	0437960100RP
Motor de efecto de llama . . . . .	3000240200KIT
Varilla de efecto de llama . . . . .	5901250100RP
Ensamble del calentador (con Protección térmica) . . . . .	2000330100RP
Termostato . . . . .	2300150100RP
Interruptor de Encendido/Apagado . . . . .	2800070700RP
Potenciómetro para velocidad de la llama . . . . .	3000240500RP
Potenciómetro para regulador de intensidad luminosa . . . . .	3000250100RP
Cable de alimentación . . . . .	4100040200RP
Portalámparas sola (parte inferior central) . . . . .	2500150300RP
Portalámparas doble (superior e inferior) . . . . .	2500400300RP
Vidrio parcialmente reflectante . . . . .	5901210100RP
Vidrio Frontal . . . . .	5901220100RP
Perilla de control . . . . .	8800000200RP
Kit de sustitución de Trim . . . . .	9600260100RP



**Dimplex North America Limited**

1367 Industrial Road  
Cambridge ON  
Canada N1R 7G8

© 2013 Dimplex North America Limited