

Dance Walker **Andador de la Danza**

Owner's Manual • Manual del propietario



For your child's safety, read these instructions carefully and keep them for future reference. The child may be hurt if you do not follow these instructions.

- Before use, check that the product and all of its components have not been damaged during transportation. Check regularly that the product is not broken or damaged. If the product is broken or damaged, keep out of reach of children.
- The product must only be assembled by an adult. For the correct assembly of the product, please refer to the following instructions.
- **STAIR HAZARD:** Avoid serious injury or death. Block stairs/steps securely before using walker.
- **WARNING:** The child will be able to reach further and move rapidly when in the walking frame:
- When using the walker ensure that the child cannot access stairs, uneven surfaces, slopes or unstable floors, swimming pools or other sources of water. Only use the baby walking frame on flat, stable surfaces.
- Never leave child unattended. Always keep child in view while in walker.
- Do not use the walker frame near sources of heat or cookers.
- Keep hot drinks, electrical appliances and other sources of danger at a safe distance, away from the child's reach.
- Prevent collisions with glass in doors, windows and furniture.
- This walker frame is intended to be used by children who can sit unaided, approximately 6 months old. It is not intended for children weighing more than 26.5 lbs.
- To use the walker safely, the child's height must not exceed 33.5".
- It is recommended to use the walker frame for short periods of time (less than 20 minutes).
- Do not use the walker frame if any components are broken or missing.
- Do not use replacement parts other than those approved by the manufacturer or distributor.
- Keep all plastic bags and any other packaging away from the reach of children to prevent the risk of suffocation.
- Do not leave the walker frame exposed to bad weather conditions or direct sunlight.
- Do not use the walker frame at temperatures below 41 degrees Fahrenheit.
- Do not use the walker frame as a sled or lifebelt.
- Clean brake pads regularly to maintain stopping performance.

ADVERTENCIA

Para seguridad de su niño, lea detenidamente estas instrucciones y guárdelas como referencia futura. El niño podría lastimarse si no observa estas instrucciones.

- Antes del uso, verifique que el producto y todos sus componentes no han sufrido daños durante el transporte. Verifique periódicamente que el producto no esté dañado ni roto. Si el producto está roto o dañado, manténgalo lejos del alcance de los niños.
- Solamente un adulto debe armar el producto. Para armar correctamente el producto, por favor consulte las siguientes instrucciones.
- **PELIGRO CREADO POR ESCALERAS.** Evite lesiones graves o la muerte. Bloquee las escaleras o escalones con seguridad antes de usar el andador.
- **ADVERTENCIA:** El niño podrá llegar más lejos y moverse con más rapidez cuando esté en el andador.
- Cuando usa el andador, asegúrese de que el niño no pueda lograr el acceso a escaleras, superficies desniveladas, pendientes o pisos inestables, piscinas u otras fuentes de agua. Use solamente el andador para bebé sobre superficies planas y estables.
- Nunca deje al niño solo. Mantenga al niño siempre a la vista cuando esté en el andador.
- No use el andador cerca de fuentes de calor o cocinas.
- Mantenga bebidas calientes, aparatos eléctricos y otras fuentes de peligro a una distancia segura, lejos del alcance del niño.
- Prevenga los choques con el vidrio de puertas, ventanas y muebles.
- Este andador debe ser usado por niños que pueden sentarse sin ayuda, aproximadamente desde los 6 meses viejo. No tiene por objeto ser usado por niños que pesen más de 26,5 libras.
- Para usar el andador sin peligro, la altura del niño no debe exceder las 33,5 pulgadas.
- Se recomienda el uso del andador durante períodos cortos de tiempo (menos de 20 minutos).
- No use el andador si cualquier componente esté roto o falta.
- No use piezas de repuesto que no sean las aprobadas por el fabricante o distribuidor.
- Mantenga todas las bolsas de plástico y otros embalajes fuera del alcance de los niños para evitar el riesgo de asfixia.
- No deje el andador expuesto a mal tiempo o luz directa del sol.
- No use el andador a temperaturas inferiores a los 41 grados Fahrenheit.
- No use el andador como trineo o salvavidas.
- Limpie las almohadillas de freno periódicamente para mantener el funcionamiento del freno.

Components

Componentes

A.

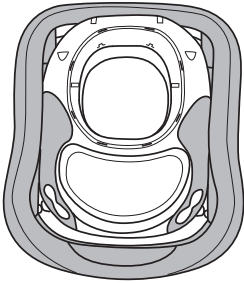

A. - Walker Frame

A. - Andador si cualquier

B.

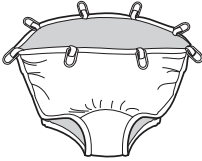

B. - Padded Seat

B. - Asiento acolchado

C.

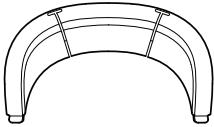

C. - Rigid Backrest

C. - Respaldo rígido

D.

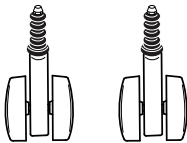

D. - Front Swivel Wheels

D. - Ruedas giratorias delanteras

Components

Componentes

E.

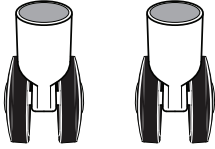

E. - Rear Fixed Wheels
E. - Ruedas fijas traseras

F.

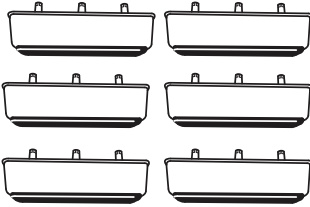

F. - Brake Pads
F. - Almohadillas de freno

G.



G. - Large Spoiler
G. - Spoiler grande

H.

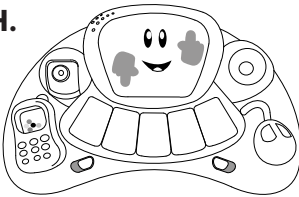

H. - Electronic Play Tray
H. - Juguete electrónico

How to Assemble Walker

Cómo armar el andador

1

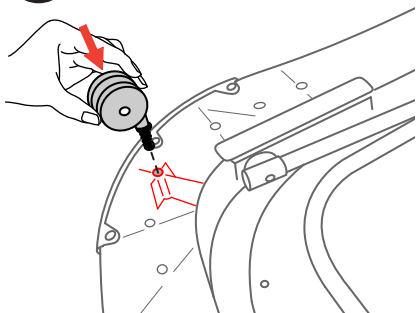

1. Turn the Walker Frame upside down. Insert the Front Swivel Wheels into the socket located at the front corners of the Walker Frame as shown. Ensure that the wheels are firmly pushed all the way into the socket.

1. Dé vuelta el andador. Inserte las ruedas giratorias delanteras en el hueco de las esquinas delanteras del andador como se muestra en la figura. Asegúrese de que las ruedas estén completamente insertas en el hueco.

How to Assemble Walker

Cómo armar el andador

2

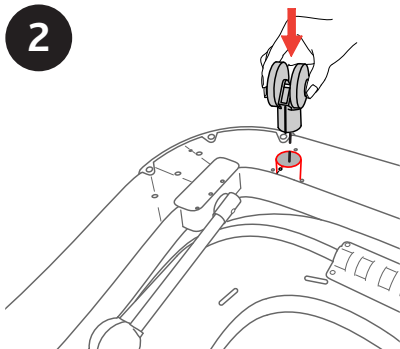

2. Insert the Rear Fixed Wheels into the socket located at the rear of the Walker Frame as shown. Ensure that the wheels are firmly pushed all the way into the socket.

2. Inserte las ruedas fijas traseras en el hueco de la parte trasera del andador como se muestra en la figura. Asegúrese de que las ruedas estén completamente insertas en el hueco.

How to Assemble Walker

Cómo armar el andador

3

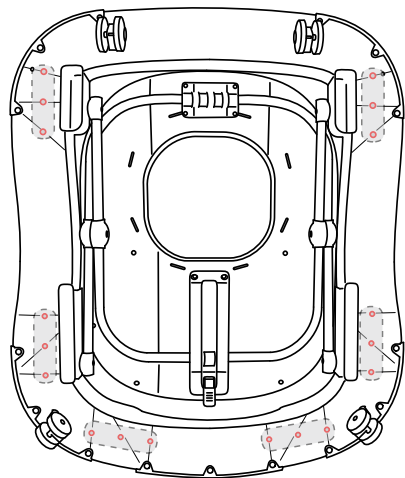
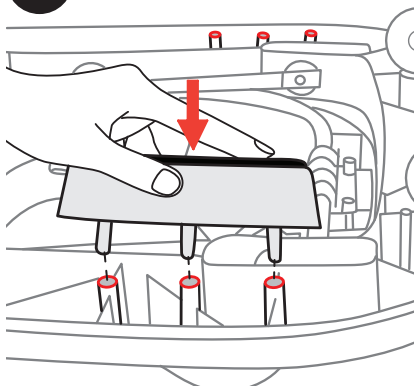

NOTE: To use as a Stationary Activity Center with no wheels, simply omit step 1 and 2, and rest the Walker on its Brake Pads only.

3. Insert the Brake Pads into the sockets located around the bottom of the Walker Frame as shown. Ensure that the Brake Pads are firmly pushed all the way into each of the sockets.

NOTA: Para usarlo como un centro de actividades fijo sin ruedas, simplemente omita los pasos 1 y 2, y apoye el andador sobre sus almohadillas de freno solamente.

3. Inserte las almohadillas de freno en los huecos ubicados alrededor de la base del andador como se muestra en la figura. Asegúrese de que las almohadillas de freno estén completamente insertadas en cada uno de los huecos.

How to Assemble Walker

Cómo armar el andador

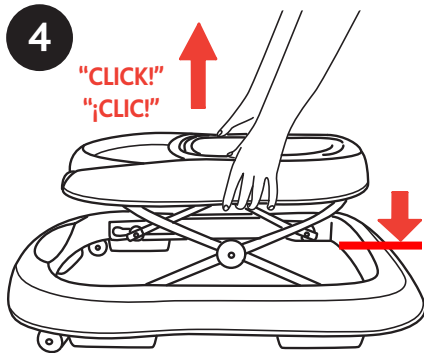

4. To raise the Walker Frame pull, up on the upper tray, while pressing down on the lower base, until a "click" is heard. This is the first locked seating position. Push down on the Tray before each use to make sure the seat position is locked.

4. Para elevar el andador, tire de la bandeja superior y, simultáneamente, ejerza presión sobre la base inferior hasta que escuche un "clic". Ésta es la primera posición fija del asiento. Presione la bandeja hacia abajo antes de cada uso para asegurarse de que el asiento esté en una posición fija.

How to Assemble Walker

Cómo armar el andador

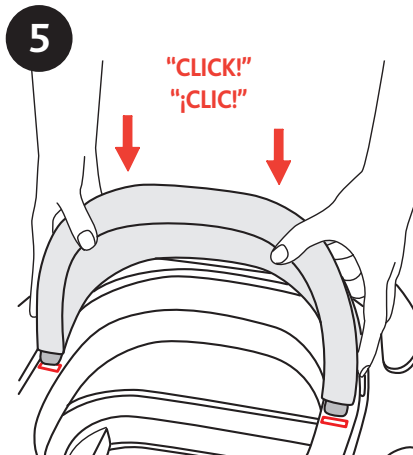

5. Insert the tabs on the Rigid Backrest into the slots located at the back of the seat opening. Rotate the Rigid Backrest down and press firmly until it latches in the back. Pull up on the Rigid Backrest to make sure it is properly attached.

5. Inserte las lengüetas del respaldo rígido en las ranuras ubicadas atrás de la abertura del asiento. De vuelta hacia abajo el respaldo rígido y presione firmemente hasta que enganche en la parte trasera. Tire el respaldo rígido hacia arriba para asegurarse de que esté bien colocado.

How to Assemble Walker

Cómo armar el andador

6

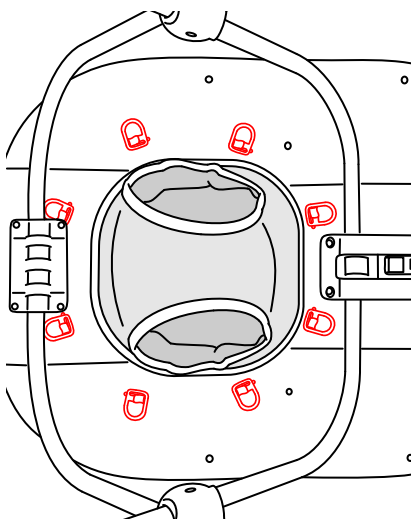
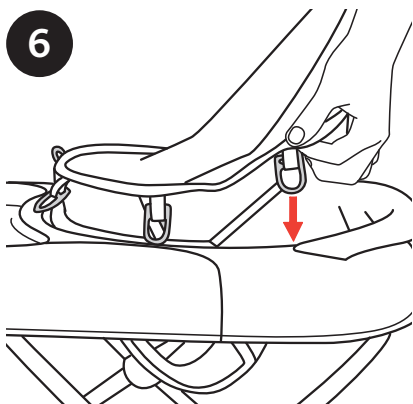

6. Insert the plastic rings on the Padded Seat into the slots located on the upper edge of the walker frame. Reach under the upper tray and pull the rings through the slots. Check to make sure that each plastic ring is locked into the position as shown and cannot be pulled back through the slot.

6. Inserte las arandelas plásticas del asiento acolchado en las ranuras que se encuentran en el borde superior del andador. Pase la mano por debajo de la bandeja y tire de las arandelas para que pasen a través de las ranuras. Verifique que cada arandela plástica esté segura en la posición correcta como se muestra en la figura y que no pueda salirse por la ranura.

How to Assemble Walker

Cómo armar el andador

⚠ WARNING

When the large spoiler has been fitted, it can no longer be removed. Do not try to remove the large spoiler using screwdrivers or other tools.

7

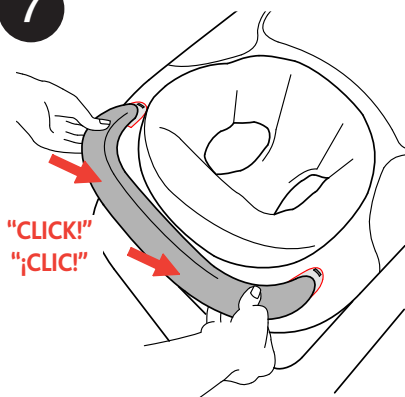

⚠ ADVERTENCIA

Una vez que se ha instalado el alerón grande, no se puede quitar. No intente quitar el alerón grande usando destornilladores u otras herramientas.

7. Insert the tabs on the Large Spoiler into the slots located at the back of the seat opening. Rotate the Large Spoiler down and press firmly until it latches in the back. Pull up on the Large Spoiler to make sure it is properly attached.

7. Inserte las lengüetas del alerón grande en las ranuras ubicadas atrás de la abertura del asiento. De vuelta hacia abajo el alerón grande y presione firmemente hasta que enganche en la parte trasera. Tire el alerón grande hacia arriba para asegurarse de que esté bien colocado.

How to Assemble Walker

Cómo armar el andador

8

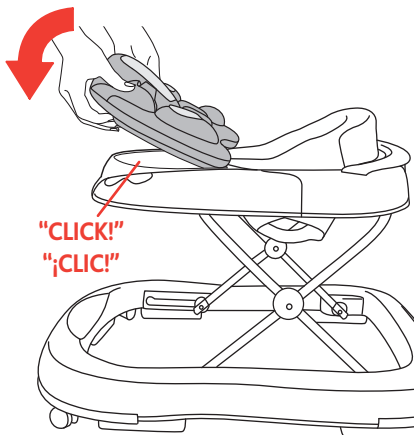

8. Insert the edge of the Electronic Play Tray into the walker tray opening as shown. Rotate the Electronic Play Tray down until it locks into place and a "click" is heard. Pull up on the Electronic Play Tray to make sure it is properly attached.

8. Introduzca el borde de la bandeja electrónica de juego en la abertura para la bandeja del andador como se muestra en la figura. De vuelta hacia abajo la bandeja electrónica de juego hasta que esté bien colocada en su lugar y se escuche un "clic". Tire la bandeja electrónica de juego hacia arriba para asegurarse de que esté bien colocada.

Using Electronic Play Tray

Uso de la bandeja electrónica de juego

9. The functions and use of the Electronic Play Tray are shown below.

9. Las funciones y el uso de la bandeja electrónica de juego se muestran a continuación.

9

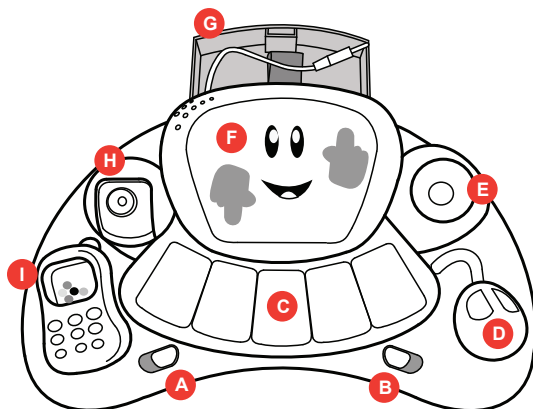

ELECTRONIC PLAY TRAY

- A. Activity Selector Switch.
- B. Power/Volume Switch.
- C. Press keys to hear music or sounds.
- D. Push mouse forward to hear funny sound.
- E. Press notes on dial to play music.
- F. Hands light up when music or sounds are played.
- G. MP3 Tray (See Step 10).
- H. Pull camera forward to "take a picture".
- I. Remove cell phone and press button to "make a call".

BANDEJA ELECTRÓNICA DE JUEGO

- A. Interruptor de selección de actividad.
- B. Interruptor de encendido/volumen.
- C. Presione las teclas para escuchar música o sonidos.
- D. Empuje el mouse hacia adelante para escuchar un sonido divertido.
- E. Presione las notas en el selector para reproducir música.
- F. Las manos se iluminan cuando se reproduce música o sonidos.
- G. Bandeja de MP3 (Ver Paso 10).
- H. Tire la cámara hacia adelante para "sacar una foto".
- I. Tome el teléfono celular y presione un botón para "hacer una llamada".

Using Electronic Play Tray

Uso de la bandeja electrónica de juego

10

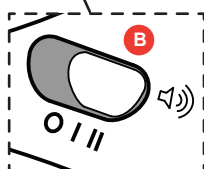
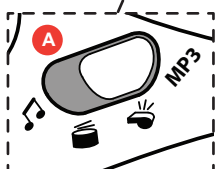
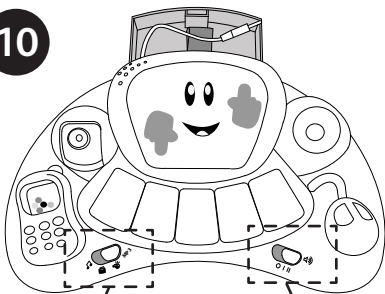

10. Before connecting the MP3 player slide the activity selector switch (A) to "MP3" and slide the power/volume switch (B) to the low (I) or high (II) volume setting. Note: The volume can be further adjusted on most MP3 players after the MP3 player is connected.

10. Antes de conectar el reproductor de MP3, deslice el interruptor de selección de actividad (A) hasta la posición "MP3" y deslice el interruptor de encendido/volumen (B) hasta la posición volumen bajo (I) o alto (II). Nota: En la mayoría de los reproductores de MP3 el volumen se puede ajustar una vez que el reproductor está conectado.

Using Electronic Play Tray

Uso de la bandeja electrónica de juego

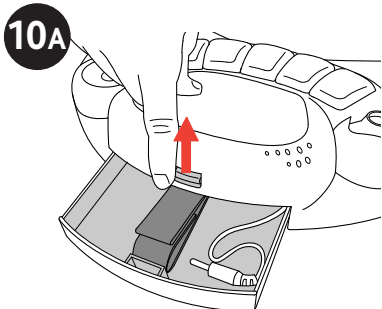

10A. To open the MP3 player tray pull up on the release latch on the front of the Electronic Play Tray and pull open the tray.

10A. Para abrir la bandeja para reproductor de MP3, tire del pestillo de liberación que se encuentra en la parte delantera de la bandeja electrónica de juego y abra la bandeja.

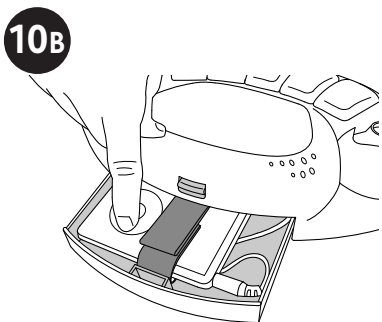

10B. Plug the headphone cord into the MP3 player. Secure the MP3 player in the tray using the hook and loop strap. Start the MP3 player and adjust the volume as desired. Close the MP3 player tray. Note: Always close the MP3 tray after attaching or adjusting the MP3 player.

10B. Enchufe el cable del auricular en el reproductor de MP3. Asegure el reproductor de MP3 a la bandeja usando la tira de gancho y bucle. Encienda el reproductor de MP3 y ajuste el volumen a gusto. Cierre la bandeja para reproductor de MP3. Nota: Cierre siempre la bandeja para reproductor de MP3 luego de colocar o ajustar el reproductor.

How to Adjust the Walker

Cómo ajustar el andador

⚠ WARNING

When opening, closing, or adjusting the walker make sure your child is at a safe distance. Before placing your child in the walker push down on the tray to make sure that the height adjustment is properly latched.

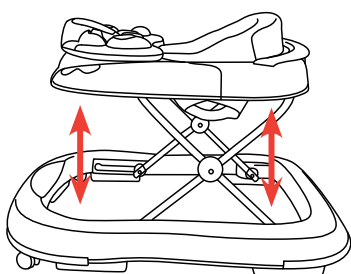
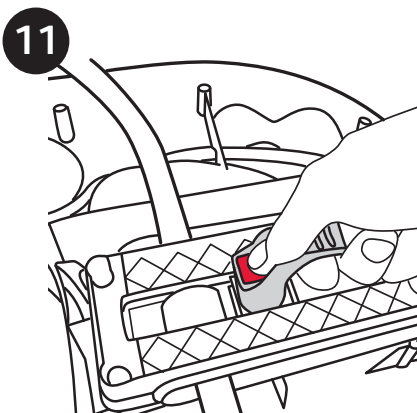

⚠ ADVERTENCIA

Al abrir, cerrar o ajustar el andador, asegúrese de que su hijo se encuentre a una distancia segura. Antes de colocar a su hijo en el andador, presione la bandeja hacia abajo para asegurarse de que la posición regulable de altura esté bien firme.

11. To adjust the height of the seat: Remove your child from the walker. Reach under the front of the walker tray and locate the release latch. Press the red button and pull on the blue release latch to allow the seat height to be raised or lowered. Before placing your child in the walker push down on the tray to make sure that the height adjustment is properly latched.

11. Para ajustar la altura del asiento: Baje a su hijo del andador. Pase la mano por debajo de la bandeja del andador y ubique el pestillo de liberación. Presione el botón rojo y levante el pestillo de liberación azul para aumentar o disminuir la altura del asiento. Antes de colocar a su hijo en el andador, presione la bandeja hacia abajo para asegurarse de que la posición regulable de altura esté bien firme.

Folding the Walker

Cómo plegar el andador

⚠ WARNING

When opening, closing, or adjusting the walker make sure your child is at a safe distance.

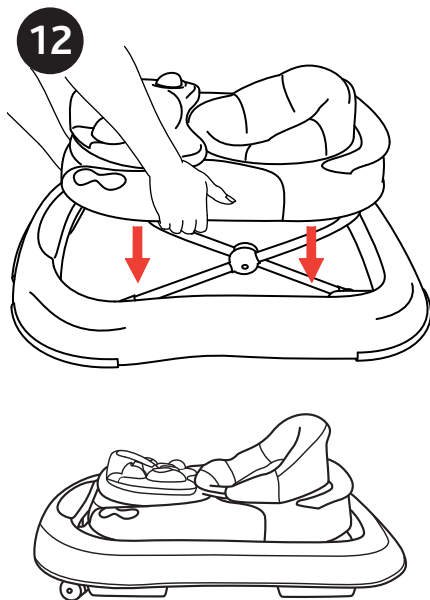

⚠ ADVERTENCIA

Al abrir, cerrar o ajustar el andador, asegúrese de que su hijo se encuentre a una distancia segura.

12. To close the walker: Remove your child from the walker. Reach under the front of the walker tray and locate the release latch. Press the red button and pull on the blue release latch (See Step 11) to allow the seat height to be lowered. Lower the seat height until the walker is completely closed.

12. Cómo cerrar el andador: Baje a su hijo del andador. Pase la mano por debajo de la bandeja del andador y ubique el pestillo de liberación. Presione el botón rojo y levante el pestillo de liberación azul (Ver el Paso 11) para disminuir la altura del asiento. Disminuya la altura del asiento hasta que el andador esté completamente cerrado.

Cleaning and Maintenance

Limpieza y mantenimiento

The cleaning and maintenance of the Walker must only be carried out by an adult.

CLEANING

The fabric seat can be removed (please refer to the section 6 and reverse the step).

Please refer to the care labels for instructions on how to clean the fabric seat.

Below are the cleaning symbols and their meanings:



Wash by hand in cold water.



Do not bleach.



Do not tumble dry.



Do not iron.



Do not dry clean.

It is recommended to periodically wipe clean plastic parts with a soft damp cloth. Always dry the metal parts to prevent the formation of rust if the Walker has come into contact with water.

Clean the electronic play tray with a soft dry cloth to avoid damaging the electronic circuit. Protect the walker and electronic play tray from heat, dust, sand, and water.

Plastic can be cleaned with mild detergent and warm water, no bleach or harsh cleaners/ abrasives.

MAINTENANCE

This product requires regular maintenance. Periodically check the Walker for wear, damage, or missing components. Should any parts be missing or damaged, the Walker must not, under any circumstances, be used.

La limpieza y el mantenimiento de la silla de mesa sólo deben ser realizados por un adulto.

LIMPIEZA

Se puede quitar el asiento de tela (consulte la sección "Cómo quitar el asiento de tela"). Consulte las instrucciones sobre cómo limpiar el asiento de tela en las etiquetas de cuidados. A continuación encontrará los símbolos de limpieza y sus significados:



Lavar a mano con agua fría.



No utilizar lavandina.



No secar a máquina.



No planchar.



No limpiar en seco.

Se recomienda limpie periódicamente las partes plásticas con un paño suave y húmedo. Cuando el andador entre en contacto con el agua, seque siempre las partes de metal para evitar la formación de óxido.

Limpie el juguete electrónico con un trapo seco y suave para evitar dañar el circuito electrónico. Proteja al andador y al juguete electrónico del calor, polvo, arena y agua.

Se puede limpiar el plástico con detergente suave y agua tibia, sin lavandina ni productos abrasivos o limpiadores fuertes.

MANTENIMIENTO

Este producto requiere un mantenimiento regular. Revise en forma periódica la silla de mesa para detectar componentes deteriorados, dañados o faltantes. En caso de que falte alguna pieza o haya alguna pieza dañada, no debe utilizar la silla de mesa bajo ninguna circunstancia.

Fitting and/or Replacing Batteries

Cómo colocar y/o reemplazar las pilas

⚠ WARNING

The Electronic Play Tray requires 3 x "AA" 1.5 Volt alkaline type batteries (not included).

- Batteries must only be fitted by an adult.
- To fit and/or replace batteries: Loosen the screw on the battery compartment cover with a suitable screwdriver, press the tab and remove the battery compartment cover. Then remove the spent batteries and fit new ones, ensuring that they have been fitted in the correct polarity, as shown inside the battery compartment. Replace the battery cover and tighten the screw.
- Always keep batteries and tools out of reach of children.
- Always remove spent batteries from the Electronic Play Tray to avoid the danger of possible leakage from the battery damaging the product.
- Always remove the batteries if the Electronic Play Tray will not be used for a long period.
- Only use alkaline batteries of the same type or equivalent to the type recommended for the correct function of this product.
- Never mix new and old batteries, or different types of batteries.
- Do not burn or dispose of spent batteries into the environment. Dispose of spent batteries at an appropriate differentiated collection point.
- Do not short-circuit the battery terminals.
- Do not attempt to recharge non-rechargeable batteries: they might explode.
- The use of rechargeable batteries is not recommended, since they could impair the functionality of the Electronic Play Tray.
- If rechargeable batteries are used, take them out of the toy before recharging them. Batteries must always be recharged under adult supervision.

Fitting and/or Replacing Batteries

Cómo colocar y/o reemplazar las pilas

⚠ ADVERTENCIA

El juguete del andador requiere 3 pilas alcalinas tamaño "AA" de 1,5 voltios (no se incluyen).

- Un adulto solamente debe colocar las pilas.
- Para colocar y/o cambiar las pilas: Afloje el tornillo en la tapa del compartimiento de las pilas con un destornillador apropiado, oprima la lengüeta y saque la tapa del compartimiento. Luego, saque las pilas gastadas y ponga las nuevas, asegurándose de que han sido colocadas con la polaridad correcta, como se indica en el interior del compartimiento de las pilas. Vuelva a poner la tapa de las pilas y ajuste el tornillo.
- Mantenga siempre las pilas y herramientas lejos del alcance de los niños.
- Saque siempre las pilas gastadas del juguete para evitar el peligro de una pérdida posible de la pila que dañe al producto.
- Saque siempre las pilas del juguete si no lo va a usar durante un largo período.
- Use solamente pilas alcalinas del mismo tipo o equivalente al tipo recomendado para la función correcta de este producto.
- Nunca mezcla pilas nuevas y viejas o tipos diferentes de pilas.
- No queme ni deseche las pilas gastadas al medio ambiente. Deseche las pilas gastadas en un punto de recolección apropiado.
- No cause un corto circuito en los terminales de las pilas.
- No trate de recargar pilas no recargables: pueden explotar.
- No se recomienda el uso de pilas recargables ya que podrían impedir la funcionalidad del juguete.
- Si se usan pilas recargables, sáquelas del juguete antes de recargarlas. Se deben recargar las pilas siempre bajo la supervisión de un adulto.

For more Information

Para más información

If you have any questions or comments about this product, or are missing any of the parts. Please do not return this product to the store. Contact us in one of the following ways:

By phone (toll free): (877)-424-4226

By e-mail: info@chiccousa.com

By mail: 1826 William Penn Way
Lancaster, PA 17601

Si tiene preguntas o sugerencias sobre este producto, o falta alguna de las partes, no devuelva este producto a la tienda. Comuníquese con nosotros por alguno de los siguientes medios:

Por teléfono (sin cargo): (877)- 424-4226

Por correo electrónico: info@chiccousa.com

Por correo postal: 1826 William Penn Way
Lancaster, PA 17601



www.chiccousa.com