

WARRANTY INFORMATION

1 YEAR LIMITED WARRANTY

Sunbeam Products, Inc. doing business as Jarden Consumer Solutions or if in Canada, Sunbeam Corporation (Canada) Limited doing business as Jarden Consumer Solutions (collectively "JCS") warrants that for a period of one year from the date of purchase, this product will be free from defects in material and workmanship. JCS, at its option, will repair or replace this product or any component of the product found to be defective during the warranty period. Replacement will be made with a new or remanufactured product or component. If the product is no longer available, replacement may be made with a similar product of equal or greater value. This is your exclusive warranty. Do NOT attempt to repair or adjust any electrical or mechanical functions on this product. Doing so will void this warranty. This warranty is valid for the original retail purchaser from the date of initial retail purchase and is not transferable. Keep the original sales receipt. Proof of purchase is required to obtain warranty performance. JCS dealers, service centers, or retail stores selling JCS products do not have the right to alter, modify or any way change the terms and conditions of this warranty.

This warranty does not cover normal wear of parts or damage resulting from any of the following: negligent use or misuse of the product, use on improper voltage or current, use contrary to the operating instructions, disassembly, repair or alteration by anyone other than JCS or an authorized JCS service center. Further, the warranty does not cover: Acts of God, such as fire, flood, hurricanes and tornadoes.

What are the limits on JCS's Liability?

JCS shall not be liable for any incidental or consequential damages caused by the breach of any express, implied or statutory warranty or condition.

Except to the extent prohibited by applicable law, any implied warranty or condition of merchantability or fitness for a particular purpose is limited in duration to the duration of the above warranty.

JCS disclaims all other warranties, conditions or representations, express, implied, statutory or otherwise.

JCS shall not be liable for any damages of any kind resulting from the purchase, use or misuse of, or inability to use the product including incidental, special, consequential or similar damages or loss of profits, or for any breach of contract, fundamental or otherwise, or for any claim brought against purchaser by any other party.

Some provinces, states or jurisdictions do not allow the exclusion or limitation of incidental or consequential damages or limitations on how long an implied warranty lasts, so the above limitations or exclusion may not apply to you.

This warranty gives you specific legal rights, and you may also have other rights that vary from province to province, state to state or jurisdiction to jurisdiction.

How to Obtain Warranty Service

In the U.S.A.

If you have any questions regarding this warranty or would like to obtain warranty service, please call 1-888-777-0772 and a convenient service center address will be provided to you.

In Canada

If you have any questions regarding this warranty or would like to obtain warranty service, please call 1-888-777-0772 and a convenient service center address will be provided to you.

WARRANTY INFORMATION

In the U.S.A., this warranty is offered by Sunbeam Products, Inc. doing business as Jarden Consumer Solutions located in Boca Raton, Florida 33431. In Canada, this warranty is offered by Sunbeam Corporation (Canada) Limited doing business as Jarden Consumer Solutions, located at 20B Hereford Street, Brampton, Ontario L6Y 0M1. If you have any other problem or claim in connection with this product, please write our Consumer Service Department. **PLEASE DO NOT RETURN THIS PRODUCT TO ANY OF THESE ADDRESSES OR TO THE PLACE OF PURCHASE.**

© 2010 Sunbeam Products, Inc. doing business as Jarden Consumer Solutions. All Rights Reserved.
Distributed by Sunbeam Products, Inc. doing business as Jarden Consumer Solutions, Boca Raton, Florida 33431.

139117
SPRO20210

Printed in China

INFORMACION DE LA GARANTIA

GARANTÍA LIMITADA DE 1 AÑO

Sunbeam Products, Inc. operando bajo el nombre de Jarden Consumer Solutions o en Canadá, Sunbeam Corporation (Canada) Limited operando bajo el nombre de Jarden Consumer Solutions (colectivamente "JCS") garantiza que durante un período de uno año a partir de la fecha de compra, este producto no presentará defectos de materiales o de fabricación. JCS, a su criterio, reparará o reemplazará este producto o cualquier componente del producto que presente defectos durante el período de garantía. El reemplazo se realizará con un producto o componente nuevo o reacondicionado. Si no se puede conseguir el mismo producto, se lo reemplazará por otro similar de igual o mayor valor. Esta es su garantía exclusiva. NO intente reparar o ajustar ninguna función eléctrica o mecánica de este producto. El hacerlo invalidará esta garantía.

Esta garantía es válida para el comprador original a partir de la fecha original de compra y no es transferible. Conserve el recibo original de compra. Necesitará un comprobante de compra para obtener servicio de garantía. Los distribuidores de JCS, centros de servicio o tiendas de venta de productos JCS no tienen derecho a modificar, alterar o de cambiar de ninguna forma los términos y condiciones de esta garantía.

Esta garantía no cubre el desgaste normal de las partes o el daño debido a cualquiera de las siguientes condiciones: Uso negligente o abuso del producto, utilización con voltaje o corriente inadecuados, uso contrario a las instrucciones de operación, desarmado, reparación o alteración por alguien que no sea JCS o un centro de servicio autorizado por JCS. Además, la garantía no cubre: Casos fortuitos, como incendios, inundaciones, huracanes y tornados.

¿Cuáles son las limitaciones de responsabilidad de JCS?

JCS no se hará responsable por ningún daño indirecto, incidental o consecuente causado por el incumplimiento de cualquier garantía o condición explícita, implícita o legal.

Excepto en los casos prohibidos por las leyes vigentes, toda garantía o condición de comerciabilidad o aptitud para un fin determinado implícita queda limitada en su duración al término de esta garantía.

JCS renuncia a cualquier otra garantía, condición o representación, explícita, implícita, legal o de cualquier otro tipo.

JCS no será responsable por ningún daño de ninguna clase causado por la compra, uso o abuso del producto, o por la inhabilidad de usar el producto incluyendo daños incidentales, especiales, indirectos o similares o por lucro cesante, o por cualquier incumplimiento de contrato, fundamental o no, o por cualquier reclamo presentado contra el comprador por cualquier otra persona.

Algunas provincias, estados o jurisdicciones no permiten la exclusión o limitación de daños incidentales o indirectos o la limitación con respecto a cuanto dura una garantía implícita, por lo tanto las exclusiones o limitaciones anteriores pueden no aplicarse en su caso.

Esta garantía le otorga derechos legales específicos, y usted puede también tener otros derechos los que varían de estado a estado, de provincia a provincia o de jurisdicción a jurisdicción.

Cómo obtener servicio de garantía

En los Estados Unidos

Si tiene dudas acerca del producto o de esta garantía, o si desea obtener el servicio de la garantía, llame al 1 (888) 777-0772, y se le proporcionará la dirección de un centro de servicio cercano.

En Canadá

Si tiene dudas acerca del producto o de esta garantía, o si desea obtener el servicio de la garantía, llame al 1 (888) 777-0772, y se le proporcionará la dirección de un centro de servicio cercano.

INFORMACION DE LA GARANTIA

En los Estados Unidos, esta garantía se ofrece a través de Sunbeam Products, Inc. operando bajo el nombre de Jarden Consumer Solutions ubicado en Boca Raton, Florida 33431. En Canadá, esta garantía se ofrece a través de Sunbeam Corporation (Canada) Limited operando bajo el nombre de Jarden Consumer Solutions ubicado en 20B Hereford Street, Brampton, Ontario, L6Y 0M1. Si tiene cualquier otro problema o reclamo con relación a este producto, por favor escriba a nuestro Departamento de Servicio al Consumidor. **POR FAVOR, NO RETORNE ESTE PRODUCTO A NINGUNA DE ESAS DIRECCIONES O AL LUGAR DONDE LO HAYA COMPRADO.**

© 2010 Sunbeam Products, Inc. operando bajo el nombre de Jarden Consumer Solutions. Todos los derechos reservados.
Distribuido por Sunbeam Products, Inc. operando bajo el nombre de Jarden Consumer Solutions, Boca Raton, Florida 33431.

139117
SPR121009

Impreso en China



Owner's Guide

LSF1609A



16 inch (40cm) Oscillating

Stand Fan

PLEASE READ AND SAVE THESE IMPORTANT INSTRUCTIONS



Manual del propietario

LSF1609A



Ventilador de Pie

Oscilante de 40cm

LEA Y CONSERVE ESTAS INSTRUCCIONES IMPORTANTES

PLEASE READ AND SAVE THESE IMPORTANT SAFETY INSTRUCTIONS

When using electrical appliances, basic safety precautions should always be followed to reduce the risk of fire, electric shock, and injury to persons, including the following:

1. Read all instructions before using this appliance.
2. Use fan only for purposes described in the instruction manual.
3. To protect against electrical shock do not immerse unit, plug or cord in water or spray with liquids and plug the appliance directly into a 120V AC electrical outlet.
4. Close supervision is necessary when any appliance is used by or near children.
5. Unplug from outlet when not in use, when moving fan from one location to another, before putting on or taking off parts and before cleaning.
6. Avoid contact with moving parts.
7. Do not operate in the presence of explosive and/or flammable fumes.
8. To avoid fire hazard, NEVER place the cord under rugs or any parts near an open flame, cooking or other heating appliance.
9. Do not operate any appliance with a damaged cord or plug after the appliance malfunctions, or has been dropped/damaged in any manner.

10. The use of attachments not recommended or sold by the appliance manufacturer may cause hazards.
11. Do not let the cord hang over the edge of a table, counter or come in contact with hot surfaces or leave exposed to high traffic areas.
12. Do not use outdoors.
13. To disconnect, grip plug and pull from wall outlet. Never yank on cord.
14. Always use on a dry, level surface.
15. Do not operate fan until fully assembled with all parts properly in place.
16. This product is intended for household use ONLY and not for commercial or industrial applications.
17. **WARNING:** To reduce the risk of electrical shock and injury to persons, do not use in window.
18. **WARNING:** To reduce the risk of fire or electric shock, do not use this fan with any solid-state speed control device.

PLEASE READ AND SAVE THESE IMPORTANT SAFETY INSTRUCTIONS

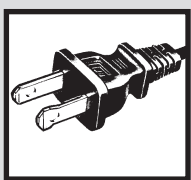

THIS APPLIANCE HAS A POLARIZED PLUG (one blade is wider than the other). To reduce the risk of electric shock, this plug is intended to fit in a polarized outlet only one way. If the plug does not fit fully in the outlet, reverse the plug. If it still does not fit, contact a qualified electrician to install the proper outlet.

DO NOT ATTEMPT TO MODIFY THIS PLUG OR DEFEAT THIS SAFETY FEATURE IN ANY WAY.

LEA Y CONSERVE ESTAS INSTRUCCIONES IMPORTANTES DE SEGURIDAD

Debe tomar precauciones básicas de seguridad siempre que utilice artefactos eléctricos para reducir el riesgo de incendio, descarga eléctrica y daños personales, incluyendo lo siguiente:

1. Lea todas las instrucciones antes de usar este artefacto.
2. Sólo utilice el ventilador para el propósito descrito en este manual.
3. Para evitar los riesgos de choque eléctrico, no sumerja la unidad, el enchufe ni el cordón en agua ni les rocíe líquidos. Enchufe el artefacto directamente a un tomacorriente de 120 V de CA.
4. Se necesita supervisión estrecha cuando los niños usen cualquier artefacto o se usen cerca de ellos.
5. Siempre desenchufe el ventilador cuando no esté en uso, antes de moverlo a otro lugar, instalarle o quitarle piezas o limpiarlo.
6. Evite el contacto con las piezas móviles.
7. NO opere esta unidad en presencia de gases o vapores explosivos y/o inflamables.
8. Para evitar el riesgo de incendio NUNCA coloque el cordón debajo de alfombras ni parte alguna cerca de llamas abiertas, hornillas ni otros artefactos que generen calor.
9. No opere artefacto alguno con el cordón o el enchufe dañados, después de haber funcionado mal, de haberse caído o dañado de cualquier forma.
10. El uso de accesorios o dispositivos no recomendados o vendidos por el fabricante puede generar riesgos.

11. No permita que el cordón cuelgue de la mesa o mostrador, que haga contacto con superficies calientes, ni lo deje expuesto en áreas de mucho tránsito.
12. No use la unidad en exteriores.
13. Para desenchufar el ventilador, jale del enchufe, nunca del cordón.
14. Siempre colócalo sobre una superficie seca y nivelada.
15. No opere el ventilador hasta que esté totalmente ensamblado y con todas sus piezas instaladas adecuadamente en su lugar.
16. Este artefacto sólo es para uso doméstico y no para uso comercial ni industrial.
17. **ADVERTENCIA:** Para reducir el riesgo de descarga eléctrica o de lesiones, no lo utilice en las ventanas.
18. **ADVERTENCIA:** Para reducir el riesgo de incendio o choque eléctrico, no use este ventilador con ningún otro dispositivo con control de velocidad de estado sólido.

LEA Y CONSERVE ESTAS INSTRUCCIONES IMPORTANTES DE SEGURIDAD

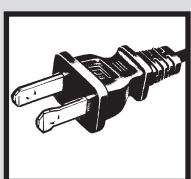

ESTE ARTEFACTO TIENE UN ENCHUFE POLARIZADO (una de las patas es más ancha que la otra). Para reducir el riesgo de una descarga eléctrica, este enchufe entra de una sola forma en un tomacorriente polarizado. De no ser así, invíértalo, y si aún así no entra completamente, llame a un electricista calificado para que instale un tomacorriente apropiado.

NO INTENTE MODIFICAR ESTE ENCHUFE O ALTERAR ESTE DISPOSITIVO DE SEGURIDAD DE NINGUNA FORMA.

FEATURES - OPERATIONS

ASSEMBLY INSTRUCTIONS

NOTE: MAKE SURE YOU REMOVE ALL CONTENTS OF THE PACKAGE. PLEASE CHECK PACKAGING MATERIALS FOR PARTS THAT COULD BE REQUIRED TO OPERATE YOUR FAN.

Tools required: Phillips head screw driver (not included)

Assembly time: 5-10 minutes

1. Use the Phillips head screw driver to remove the four screws from the 2 base legs.
2. Position base leg (cut out on bottom) on top of second base leg (cut out on top).
3. Align holes of pole flange with holes on base legs and secure with the four screws removed in Step 1.
4. Remove height adjustable knob and 2 screws located on top of extension pole.
5. Slide decorative base cover over extension pole and replace height adjustable knob.

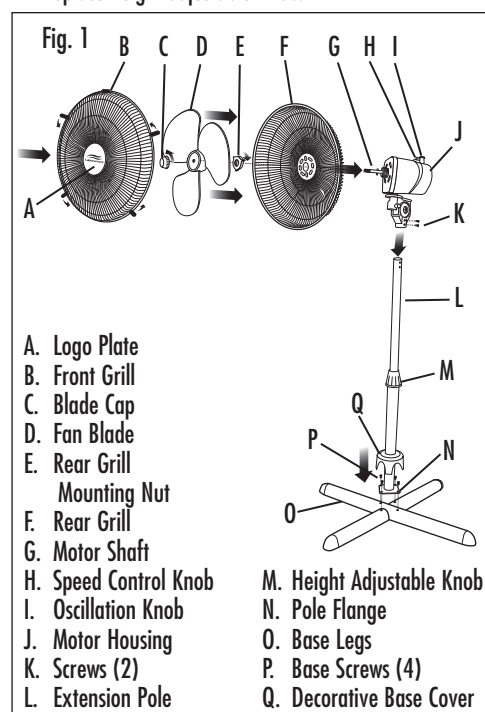

6. Line up holes of motor housing with holes on top of extension pole and secure with the two screws removed in Step 4.
7. Line up the slots of the rear grill with the notches on the motor housing assembly. When properly aligned, the handle of the rear grill should be in the 12 o'clock position.
8. Secure rear grill to motor housing assembly with rear grill mounting nut. Turn clockwise to tighten.
9. Slide blade over motor shaft.
10. Secure fan blade to motor shaft with the blade cap. Turn counter clockwise to tighten.
11. Open the expandable clips located on the sides and bottom of the front grill.
12. Slide the hanging clip located on the top of the front grill over the top of the rear grill.
13. Close expandable clips over the rear grill.

OPERATING INSTRUCTIONS

1. Set fan base on a dry, level surface.
2. Plug cord into any standard 120 volt AC outlet. Please make sure the Speed Control Knob is in the OFF (O) position. The Speed Control Knob is located on the top of the Fan Motor Housing.
3. The speed is adjusted by turning the control knob to the desired setting,
O-Off
H-High
M-Medium
L-Low.
4. The Oscillation control knob is located on the top of the Fan Motor Housing. To start Oscillation, push Oscillation Knob down. To stop Oscillation, pull Oscillation Knob all the way up.

CARACTERÍSTICAS Y OPERACIONES

INSTRUCCIONES DE ENSAMBLE

NOTA: ASEGÚRESE DE SACAR TODOS LOS CONTENIDOS DEL EMPAQUE. POR FAVOR REVISE LOS MATERIALES DE EMPAQUE POR PARTES QUE PODRÍAN SER REQUERIDAS PARA OPERAR SU VENTILADOR.

Herramientas requeridas. Destornillador de estrella (no incluido)

Tiempo de ensamble: 5-10 minutos

1. Utilice el destornillador de estrella para retirar los cuatro tornillos de las dos patas de la base.
2. Coloque una pata de la base (recortada en la parte inferior) sobre la segunda pata de la base (recortada en la parte superior).
3. Alinee los huecos de la pestaña del tubo con los huecos en las patas de la base y asegure con los cuatro tornillos en el Paso 1.
4. Retire la perilla ajustable de altura y los 2 tornillos ubicados en la parte superior del tubo de extensión.
5. Deslice la cubierta decorativa de la base por encima del tubo y vuelva a colocar la perilla de ajuste de altura.

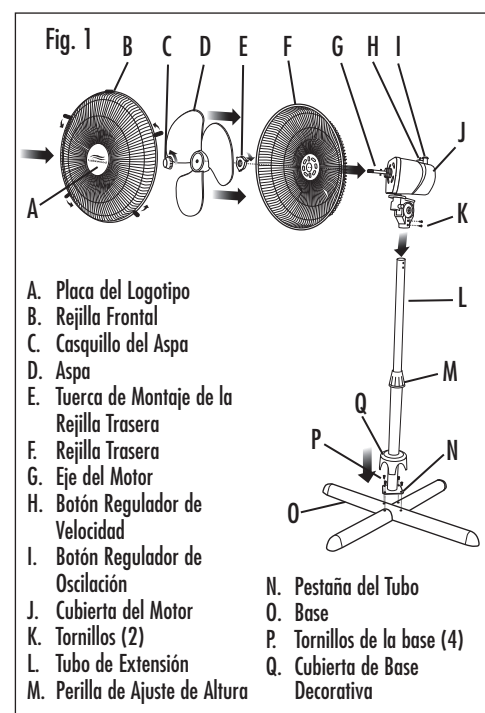

6. Alinee los huecos de la cubierta del motor con los huecos en la parte superior del tubo con los dos tornillos retirados en el Paso 4.
7. Alinee las ranuras de la rejilla trasera con las muescas en el ensamble de la cubierta del motor. Cuando estén alineados apropiadamente, la manija de la rejilla trasera debe estar en posición de las 12 en punto.
8. Asegure la rejilla trasera al ensamble de la cubierta del motor con la tuerca de montaje de la rejilla trasera. Luego gire en dirección de las manecillas del reloj para apretar.
9. Deslice el aspa sobre el eje del motor.
10. Asegure el aspa del ventilador al eje del motor con el casquillo del aspa. Gire en dirección opuesta a las manecillas del reloj para apretar.
11. Abra los clips expandibles ubicados a los lados y fondo de la rejilla frontal.
12. Deslice el clip colgante en la parte superior de la rejilla frontal sobre la parte superior de la rejilla trasera.
13. Cierre los clips expandibles sobre la rejilla trasera.

INSTRUCCIONES DE USO

1. Coloque el ventilador en una superficie plana y seca.
 2. Enchufe el cable en un tomacorriente estándar de 120 voltios de corriente alterna.
- Por favor asegúrese que el botón regulador de velocidad esté en posición APAGADO (O). El botón regulador de velocidad se encuentra en la parte superior de la cubierta del motor del ventilador.
3. La velocidad es ajustada al voltear el botón en la configuración
O-Apagado
H-Alto
M-Medio
B-Bajo
 4. El botón regulador de oscilación está localizado en la parte superior de la cubierta del motor del ventilador. Para iniciar la oscilación, presione el botón regulador de oscilación hacia abajo. Para detener la oscilación, hale el botón regulador de oscilación hacia arriba.

CLEANING/MAINTENANCE INSTRUCTIONS

ADJUSTMENT INSTRUCTIONS

Tilt Adjustment

1. To adjust the angle of the fan head simply use both hands to grasp the fan head and move to the desired angle.

Height Adjustment

1. To adjust the height of the fan loosen the height adjustment knob.
2. Move head to desired height and tighten height adjustment knob by turning clockwise.

CLEANING/MAINTENANCE INSTRUCTIONS

Follow these instructions to correctly and safely care for your fan. Please remember:

- Always unplug the fan before cleaning.
- Do not allow water to drip on or enter into fan housing.
- Be sure to use a soft cloth moistened with or without a mild soap solution.
- Do not use any of the following as a cleaner: gasoline, thinner, or benzene.

Fan Blade Cleaning

1. To access the fan blade, remove the front grill and blade cap.
2. Clean the fan blade, front and rear grills with a soft moist cloth.
3. Replace blade, tighten blade cap, and securely fasten the front grill.

Fan Head, Base and Pole Cleaning

Using a soft, moist cloth with or without a mild soap solution carefully clean the fan base, pole and head. Please use caution around the motor housing area. Do not allow the motor or other electrical components to be exposed to water.

LIMPIEZA/MANTENIMIENTO DIAGNÓSTICO DE PROBLEMAS

INSTRUCCIONES DE AJUSTE

Ajuste de Inclinación

1. Para ajustar el ángulo de la cabeza del ventilador utilice simplemente ambas manos para agarrar la cabeza del ventilador y moverla al ángulo deseado

Ajuste de Altura

1. Para ajustar la altura del ventilador, suelte la perilla de ajuste de altura.
2. Mueva la cabeza a la altura deseada y apriete el botón regulador de altura girandolo en sentido de las manecillas del reloj.

INSTRUCCIONES DE LIMPIEZA/MANTENIMIENTO

Siga estas instrucciones para el cuidado correcto y seguro de su ventilador. Por favor recuerde:

- Siempre desconecte el ventilador antes de limpiarlo.
- No permita que gotee o entre agua en la cubierta del ventilador.
- Asegúrese de utilizar un paño suave y húmedo con o sin una solución jabonosa suave.
- No utilice uno de los siguientes agentes como limpiador: gasolina, diluyente, o benceno

Limpieza del Aspa del Ventilador

1. Para tener acceso al aspa del ventilador, retire la rejilla frontal y el casquillo del aspa.
2. Limpie el aspa del ventilador y las rejillas frontal y trasera con un paño suave húmedo.
3. Coloque el aspa nuevamente, apriete el casquillo del aspa, y asegure firmemente la rejilla frontal.

Limpieza de la Cabeza, Base y Tubo del Ventilador

Utilizando un paño suave húmedo con o sin solución jabonosa suave, limpie cuidadosamente la base, tubo y cabeza del ventilador.

FAN STORAGE

Your fan can be stored in the off season either partially disassembled or assembled. It is important to keep it in a safe dry location.

- If stored disassembled, we recommend using the original (or appropriately sized) box.
- If stored assembled or partially assembled, remember to protect the fan head from dust.

NOTE: This fan can also be used during the cold winter season to circulate warm air throughout your home.

If you have any questions regarding your product or would like to learn more about other Lakewood® products, please contact our Consumer Service Department at 1-888-777-0772 or visit our website at www.lakewoodeng.com.

Por favor tenga cuidado alrededor del área del motor. No permita que el motor u otro componente eléctrico sean expuestos al agua.

PARA ALMACENAR EL VENTILADOR

Su ventilador puede ser almacenado en temporada de frío ensamblado o desensamblado parcialmente. Es importante mantenerlo en un lugar seco y seguro.

- Si es almacenado desensamblado, recomendamos utilizar la caja original o de un tamaño apropiado.
- Si es almacenado ensamblado o ensamblado parcialmente, recuerde proteger la cabeza del ventilador del polvo.

NOTA: Este ventilador también puede ser utilizado durante la estación de invierno para hacer circular el aire caliente en toda su casa.

Si tiene preguntas relacionadas con este producto o si está interesado en conocer otros productos Lakewood®, póngase en contacto con nuestro Departamento de Servicio al Cliente: llame al 1 (888) 777-0772 o visite nuestro sitio web www.lakewoodeng.com.