

Manual del Propietario

Las ilustraciones, información técnica, los datos y descripciones contenidos en esta publicación estaban aprobados en el momento de su impresión. Ford se reserva el derecho de cambiar modelos, equipamiento y especificaciones o de realizar modificaciones o cambios necesarios para mejorar su producto sin incurrir por ello en ninguna obligación.

Queda prohibida la reproducción total o parcial de esta publicación, así como su almacenaje o transmisión por cualquier sistema - electrónico, mecánico, fotocopiado, grabación, traducción, resumen o ampliación sin previa autorización expresa por escrito de Ford. Lo mismo es válido para partes de este Manual y su utilización en otras publicaciones.

Ford no contrae responsabilidad alguna por las imprecisiones u omisiones que puedan aparecer en esta publicación, a pesar de haber tomado todas las medidas necesarias para que resulte lo más completa y fiable posible.

En este manual se describen los opcionales y niveles de equipamiento disponibles para toda la gama de modelos de este vehículo. Para su vehículo se aplican las descripciones del equipamiento instalado según la versión adquirida.

Importante: Las piezas y accesorios originales de Ford, lo mismo que los de Motorcraft, han sido especialmente diseñados para los vehículos Ford, y son, en cualquier caso, los más adecuados para su vehículo.

Nos permitimos señalar que las piezas y accesorios que no son provistos por Ford no han sido examinados ni aprobados; por eso, y a pesar del continuo control de productos del mercado, no podemos certificar la idoneidad ni la seguridad del uso de dichos productos, bien sea que ya estén instalados o hayan de instalarse.

Ford no acepta responsabilidad alguna por los daños causados por el empleo de piezas y accesorios que no sean de Ford, lo que producirá la caducidad automática de la garantía del vehículo.

Las imágenes del vehículo de las tapas de este manual no son contractuales.

Nota: Entiéndase por Ford en Argentina a **Ford Argentina S.C.A.**, en Chile a **Ford Chile SpA**, en Uruguay a **Automotores y Servicios S.A. (Multimotors)**, en Paraguay a **Tape Ruvicha S.A.**, en Bolivia a **Christian Automotors S.A.** y en Perú a **Maquinaria Nacional S.A. (Manasa)**.

Editado por Ford Argentina S.C.A.

Pieza N°: **6C11/TRANSIT/MP** (ARG.)

División de Asistencia al Cliente

Edición: 04/2013

Publicaciones Técnicas.

Impreso en Argentina.



El papel utilizado para la impresión fue producido bajo prácticas forestales responsables y cuenta con la certificación de Cadena de Custodia FSC (Forest Stewardship Council).

Contenido

Introducción	7
Guía rápida	8
Seguridad infantil	13
Protección de los ocupantes	17
Llaves y mandos a distancia	21
Sistema de bloqueo	22
Inmovilizador electrónico	27
Volante	28
Limpiaparabrisas y lavaparabrisas	30
Iluminación	33
Ventanillas y espejos retrovisores	44
Tablero de instrumentos	46
Climatización	52
Pantallas informativas	56

Contenido

Asientos	58
Elementos auxiliares	61
Arranque del motor	65
Combustible	67
Caja de velocidades	71
Frenos	72
Control de estabilidad	73
Control de tracción	75
Transporte de carga	76
Remolque	79
Recomendaciones para la conducción	80

Contenido

Fusibles	81
Remolque del vehículo	91
Mantenimiento	92
Cuidados del vehículo	103
Batería del vehículo	105
Neumáticos	107
Identificación del vehículo	117
Especificaciones técnicas	118
Recomendaciones de seguridad vial	133
Indice	139
Información para la estación de servicio	144

Introducción

ACERCA DE ESTE MANUAL

Gracias por elegir un Ford. Le recomendamos que se tome algún tiempo para leerse este manual y así poder conocer su vehículo. Cuanto más sepa sobre él, mayor será la seguridad y el placer de conducción.



Conduzca siempre con precaución y la debida atención al usar y accionar los mandos y las funciones de su vehículo.

Nota: En este manual se describen características y opciones disponibles en toda la gama, en algunos casos incluso antes de que estén disponibles. También es posible que describa opciones que no estén disponibles en su vehículo.

Nota: Conduzca y utilice siempre su vehículo siguiendo todas las leyes y normativas correspondientes.

Nota: Cuando vaya a vender su vehículo, entregue este manual al nuevo propietario. Es parte integrante del vehículo.

GLOSARIO DE SÍMBOLOS

Símbolos incluidos en este manual



No seguir las instrucciones indicadas por estos símbolos de aviso podría poner en peligro de muerte o lesiones graves a usted mismo u otros.



Asimismo se corre el riesgo de causar daños en el vehículo si no se siguen las instrucciones indicadas por estos símbolos de aviso.



Símbolos de aviso en su vehículo

Cuando vea estos símbolos, lea y siga las instrucciones correspondientes en este manual antes de tocar o intentar llevar a cabo ajustes de cualquier clase.

PIEZAS Y ACCESORIOS

Las piezas y los accesorios originales de Ford han sido especialmente diseñados para su vehículo. A no ser que lo indiquemos explícitamente, no hemos probado las piezas y los accesorios que no son de Ford, por lo que no garantizamos que sean adecuados para su vehículo. Recomendamos que pida consejo a su Concesionario Ford sobre las piezas y los accesorios adecuados para su vehículo.

GUÍA RÁPIDA

Visión de conjunto del tablero de mandos

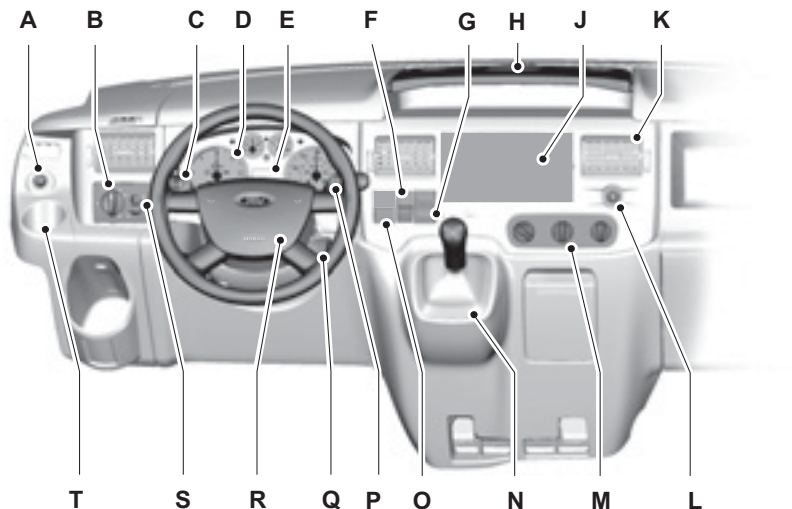

- A Interruptor de los espejos retrovisores exteriores eléctricos. Véase **Espejos retrovisores exteriores eléctricos**.
- B Control de la iluminación. Véase **Control de la iluminación**.
- C Palanca multifuncional. Véase **Intermitentes** . Véase **Control de la iluminación**.
- D Cuadro de instrumentos. Véase **Indicadores**.
- E Reloj.
- F Interruptor de las luces de emergencia. Véase **Luces de emergencia** .
- G Interruptor de la luneta trasera térmica. Interruptor de los espejos retrovisores exteriores térmicos Véase **Ventanillas y espejos retrovisores térmicos**.
- H Bandeja con posavasos. Véase **Posavasos**.
- J Unidad de audio. Véase **el manual correspondiente**.
- K Rejillas de ventilación. Véase **Rejillas de ventilación**.
- L Encendedor. Véase **Encendedor**.
- M Mandos de climatización. Véase **Climatización**.

Guía rápida

- N Palanca de cambios. Véase **Caja de cambios manual**.
- O Interruptor del control de estabilidad (ESP). Véase **Control de estabilidad**.
- P Palanca del limpiaparabrisas. Véase **Limpiaparabrisas y lavaparabrisas**.
- Q Interruptor de encendido.
- R Bocina.
- S Mando de nivelación de los faros. Véase **Nivelación de los faros**.
- T Posavasos. Véase **Posavasos**.

Luces de aviso y de control



Luz de aviso de desgaste de las pastillas de freno



Luz de aviso del sistema de frenos



Indicador de asistencia de arranque en pendientes



Luz de control de mensaje.



Luz de aviso de control de tracción y estabilidad (ESP)



Luz de control de intervalos de revisión (vehículos con motor Diesel)



Indicador de cambio



Luz de control del separador de agua (vehículos con motor Diesel)

Véase Luces de aviso y de control.

Bloqueo y desbloqueo

Puertas traseras

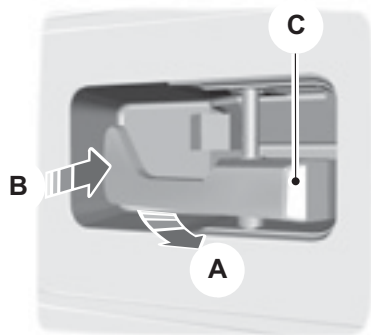

A Desbloqueo o apertura

B Bloqueo

C Marca blanca visible, puerta bloqueada

Puerta corrediza

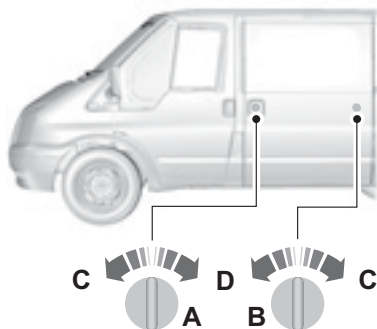

- A Furgón
- B Minibus
- C Bloqueo
- D Desbloqueo

Puertas traseras dobles

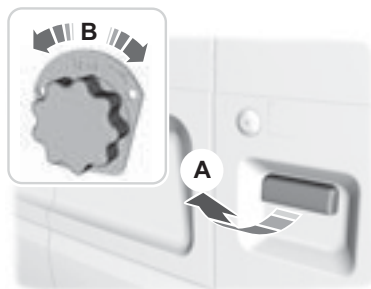

- A Exterior
- B Interior

Portón

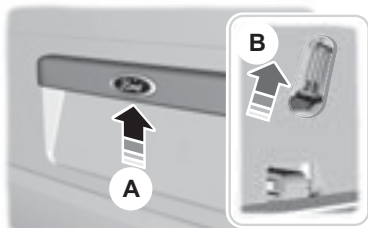

A Exterior

B Interior

Funcionamiento del sistema de bloqueo

Es posible que se haya configurado el sistema de bloqueo de su vehículo para funcionar en una de las tres combinaciones principales de funcionamiento de bloqueo.

Véase Bloqueo y desbloqueo).

Tomas de potencia auxiliares

 Si utiliza el enchufe cuando el motor no está en marcha, la batería puede descargarse.

Véase Tomas de potencia auxiliares.

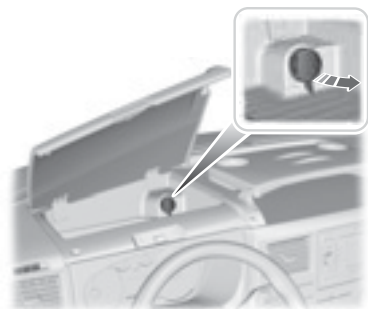

Régimen de ralentí del motor después de arrancar

El régimen de ralentí del motor inmediatamente después de arrancar en frío puede ser superior al normal.

Véase Arranque del motor.

Caja manual

Selección de la marcha atrás

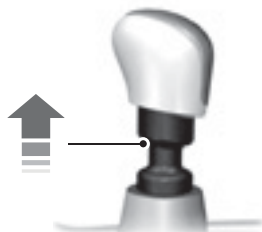

Es posible que en algunos vehículos sea necesario tirar del anillo para seleccionar marcha atrás.

Véase Caja de cambios manual.

Seguridad infantil



Sujete a los niños que midan menos de 150 centímetros de altura con una retención para niños adecuada y homologada en el asiento trasero.



Cuando instale un asiento/dispositivo de retención para niños lea y siga siempre las instrucciones del fabricante.



No modifique los sistemas de retención en ningún modo.



No lleve nunca un niño en el regazo mientras está en marcha el vehículo.



No deje a los niños desatendidos en el vehículo.



Si el vehículo ha estado implicado en un accidente, haga que un experto examine el asiento de seguridad para niños, ya que podría estar dañado.

Dispositivos de seguridad para niños para distintos grupos de peso

El dispositivo de retención correcto a utilizar depende de la edad y del peso del niño:

Asiento de seguridad para bebés



Sujete a los niños que pesen menos de 13 kilos en un asiento de seguridad para bebés colocado en sentido contrario a la marcha (Grupo 0+) en el asiento trasero.

Asiento de seguridad para niños



E66920

Sujete a los niños que pesen entre 13 y 18 kilos en un asiento de seguridad para niños (Grupo 1) en el asiento trasero.

COLOCACIÓN DE LOS ASIENTOS INFANTILES



Póngase en contacto con su Concesionario para conocer los detalles más recientes relativos a los asientos para niños recomendados por Ford.



Al utilizar un asiento infantil con pata de apoyo, la pata de apoyo debe estar apoyada de forma segura en el piso.



Al utilizar un asiento infantil que se sujeta con el cinturón de seguridad, asegúrese de que el cinturón de seguridad no está suelto ni doblado.





El asiento infantil debe quedar apoyado firmemente contra el asiento del vehículo. Es posible que sea necesario subir o bajar el apoyacabezas.

Nota: Al utilizar un asiento para niño en un asiento delantero, coloque siempre el asiento del acompañante completamente hacia atrás. Si resulta difícil apretar la parte del regazo del cinturón de seguridad sin holgura, coloque el respaldo en la posición vertical máxima y suba la altura del asiento.

Seguridad infantil

ASIENTOS ELEVADORES

 No monte un asiento o cojín elevador con un cinturón para las caderas solamente.

 No monte un asiento o cojín elevador con un cinturón que esté flojo o torcido.

 No coloque el cinturón de seguridad por debajo del brazo del niño o por detrás de su espalda.

 No utilice almohadas, libros o toallas para elevar al niño.

 Asegúrese de que el niño está sentado en posición vertical.

 Sujete a los niños que pesen más de 15 kilos pero que midan menos de 150 centímetros de altura sentados en un cojín elevador.

 Al utilizar un asiento infantil en el asiento trasero, asegúrese de que el asiento infantil está apoyado firmemente contra el asiento del vehículo. Es posible que sea necesario subir o bajar el apoyacabezas.

Asiento elevador (Grupo 2)



E70710

Le recomendamos utilizar un cojín elevador que combine un cojín con respaldo, en lugar de solo un cojín. La posición de asiento elevada le permitirá colocar el cinturón de seguridad para adultos por el centro del hombro del niño y el cinturón para las caderas bien ajustado cruzando las caderas.

Cojín elevador (Grupo 3)



E68924

 Traslade a los niños menores de 10 años en el asiento trasero con el dispositivo de retención infantil adecuado.

Seguridad infantil

Posiciones de los asientos	Categorías por grupos de peso				
	0	0+	1	2	3
	Hasta 10 kg	Hasta 13 kg	9 - 18 kg	15 - 25 kg	22 - 36 kg
Asientos traseros	U	U	U	U	U

U Adecuado para los asientos infantiles de categoría universal homologados para utilización en este grupo de peso.

Protección de los ocupantes

FUNCIONAMIENTO

Airbag

 No realice modificaciones de ningún tipo en la parte delantera del vehículo. El despliegue de los airbags se puede ver perjudicado.

 Texto original según la normativa ECE R94.01: ¡Máximo peligro! ¡No utilice dispositivos de retención para niños mirando hacia atrás en asientos que lleven un airbag delante!

 Lleve abrochado el cinturón de seguridad y mantenga siempre una distancia suficiente con respecto al volante. Solo si el cinturón de seguridad se utiliza adecuadamente puede sujetar el cuerpo en una posición que permita al airbag lograr su efecto máximo. Véase **Forma correcta de sentarse**.

 Las reparaciones en el volante, la columna de dirección, los asientos, los airbags y los cinturones de seguridad deben ser realizadas por técnicos debidamente capacitados.

 Mantenga la zona de delante de los airbags libre de obstrucciones. No fije objeto alguno ni cubra la tapa del airbag.

 No introduzca objetos puntiagudos en las zonas donde va montado el airbag. Podría causar daños y perjudicar el despliegue del airbag.

 Utilice fundas de asiento diseñadas para asientos con airbags laterales. Hágalas montar por técnicos debidamente formados.

Nota: Al desplegarse un airbag se oye un estallido y se observa una nube de residuo pulverulento inofensivo. Esto es normal.

Nota: Limpie la tapa del airbag solamente con un paño húmedo.

Airbags de conductor

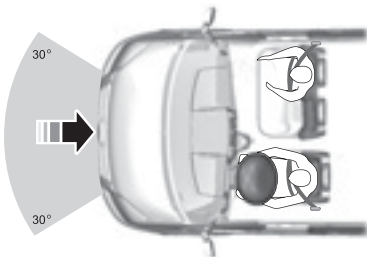

El airbag delanteros se despliegan en colisiones de importancia, ya sean frontales o con un ángulo de impacto de hasta 30 grados a la izquierda o a la derecha. Los airbags se inflan en milésimas de segundo y se desinflan al entrar en contacto con los ocupantes, amortiguando así el desplazamiento del cuerpo hacia delante. En pequeñas colisiones frontales, vuelcos, colisiones traseras y colisiones laterales, los airbags del conductor y del acompañante no se despliegan.

Protección de los ocupantes

Cinturones de seguridad



Lleve abrochado el cinturón de seguridad y mantenga siempre una distancia suficiente con respecto al volante. Solo si el cinturón de seguridad se utiliza adecuadamente puede sujetar el cuerpo en una posición que permita lograr su efecto máximo. Véase Forma correcta de sentarse.



Utilice un cinturón de seguridad para una persona solamente.



Asegúrese de que para cada cinturón de seguridad se usa la hebilla correcta.



No utilice un cinturón de seguridad que queda flojo o retorcido.



Evite llevar prendas gruesas. El cinturón de seguridad debe ajustarse bien al cuerpo para lograr el máximo efecto.



Coloque la sección superior de la correa del cinturón de seguridad en la parte central del hombro y la sección inferior bien ajustada cruzando la parte baja de las caderas.

El dispositivo de activación de los pretensores del cinturón de seguridad es más sensible que el de los airbags. En pequeñas colisiones, es posible que solo se activen los pretensores de los cinturones de los asientos.

Estado tras una colisión



Los cinturones de seguridad que hayan sufrido tensiones debido a un accidente deben sustituirse, y los anclajes deben ser examinados por un técnico debidamente cualificado.

Protección de los ocupantes

MODO DE ABROCHARSE LOS CINTURONES DE SEGURIDAD



 Inserte la hebilla en el enganche hasta que oiga un "clic" claro. El cinturón de seguridad no está abrochado correctamente si no se produce el "clic".



Tire del cinturón de manera progresiva para desenrollarlo. El cinturón se bloqueará si se tira bruscamente del mismo o si el vehículo se encuentra en una pendiente.

Pulse el botón rojo del enganche para desabrochar el cinturón de seguridad. Deje que se enrolle completamente y con suavidad.

Protección de los ocupantes

AJUSTE DE LA ALTURA DE LOS CINTURONES DE SEGURIDAD

Cinturón para asiento delantero

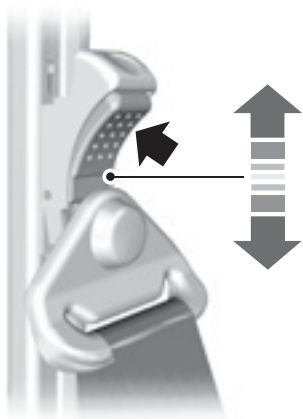

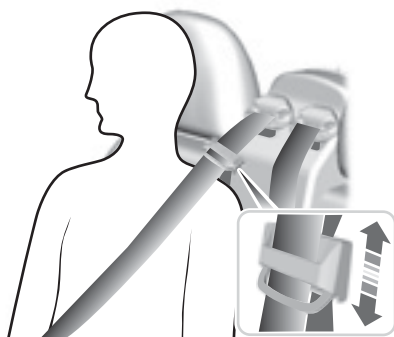

Cinturón para asiento trasero

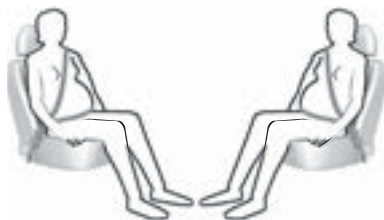

 Asegúrese de que la correa del cinturón se desliza suavemente por la guía.

USO DE LOS CINTURONES DE SEGURIDAD DURANTE EL EMBARAZO



 Póngase el cinturón de seguridad correctamente por su seguridad y la de su bebé. No utilice solamente el cinturón de seguridad de hombro o el cinturón de seguridad de las caderas.

Debe colocarse el cinturón de seguridad de las caderas cómodamente sobre las caderas y por debajo del abdomen.

Coloque el cinturón de seguridad de hombro entre el pecho y por encima y a un lado del abdomen.

INFORMACIÓN GENERAL SOBRE RADIOFRECUENCIAS



La radiofrecuencia utilizada por el mando a distancia pueden utilizarla también otras transmisiones de radio de corta distancia (por ejemplo radioaficionados, equipo médico, auriculares inalámbricos, mandos a distancia, sistemas de alarma, etc). Si hay interferencias en las frecuencias, no podrá utilizar el mando a distancia. Puede bloquear y desbloquear las puertas con la llave.

Nota: Las puertas pueden desbloquearse si pulsa los botones del mando a distancia inintencionadamente.

La gama de funcionamiento entre el mando a distancia y el vehículo varía dependiendo del entorno.

PROGRAMACIÓN DEL MANDO A DISTANCIA

Puede programar un máximo de ocho mandos a distancia para su vehículo (incluyendo los suministrados con el vehículo). Contacte con su Taller Autorizado para más información.

Sistemas de bloqueo

BLOQUEO Y DESBLOQUEO

Bloqueo doble



No active el bloqueo doble si hay personas o animales en el interior del vehículo. Si se ha cerrado el vehículo con bloqueo doble no es posible desbloquear las puertas desde dentro.

El bloqueo doble es una función del sistema de protección antirrobo que impide abrir las puertas desde dentro. El bloqueo doble solo puede activarse cuando están cerradas todas las puertas.

Si se intenta activar el bloqueo doble con alguna de las puertas abiertas, es posible que la bocina emita un breve sonido y se accionen los cierres de las puertas. Al final, las trabas de las puertas quedarán como estaban.

Cuando se consigue activar bien el bloqueo doble, los intermitentes parpadean dos veces. Si están activadas las luces de emergencia, los intermitentes seguirán parpadearán dos veces de forma prolongada.

Bloqueo y desbloqueo de las puertas con la llave

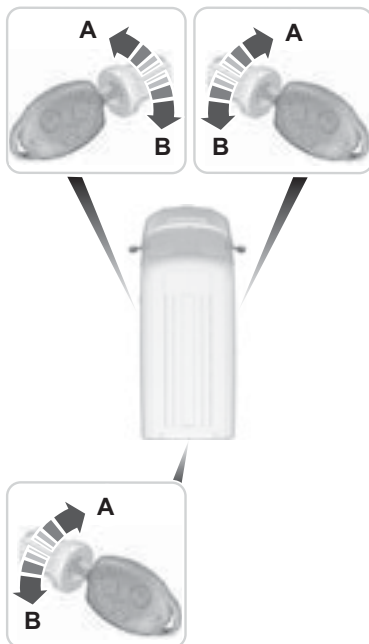

A Desbloqueo

B Bloqueo

Bloqueo doble de las puertas con la llave

Gire la llave a la posición de desbloqueo y a continuación a la posición de bloqueo para activar el bloqueo doble de las puertas.

Sistemas de bloqueo

Bloqueo y desbloqueo de las puertas con el mando a distancia

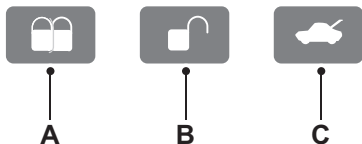

- A Bloqueo
 - B Desbloqueo
 - C Desbloqueo del espacio de carga
- Pulse el botón correspondiente una sola vez.

Bloqueo doble de las puertas con el mando a distancia

Pulse el botón de bloqueo dos veces.

Bloqueo y desbloqueo de las puertas con las manijas

Puertas delanteras

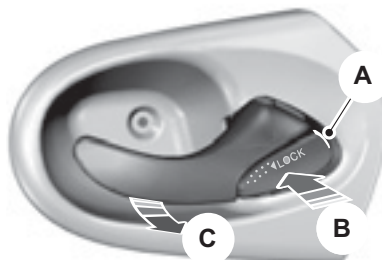

- A Marca blanca
- B Bloqueo
- C Desbloqueo

Si se puede ver la marca blanca, la puerta está bloqueada.

Puertas traseras

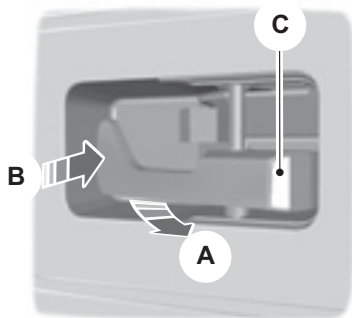

- A Desbloqueo o apertura
- B Bloqueo
- C Marca blanca

Si se puede ver la marca blanca, la puerta está bloqueada.

Sistemas de bloqueo

Puerta corrediza

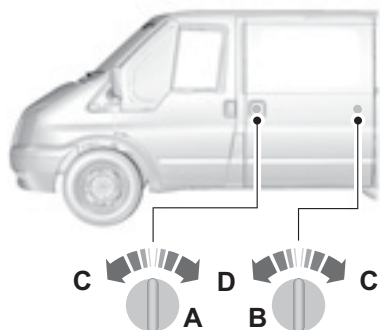

- A Furgón
- B Minibus
- C Bloqueo
- D Desbloqueo



Portón

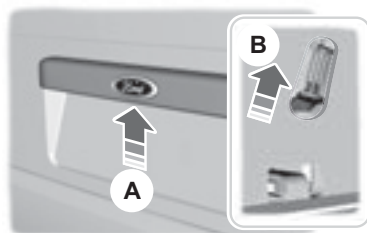

- A Exterior
- B Interior

Se accede al botón de desbloqueo a través de la abertura de la parte inferior del portón.

Puertas traseras dobles

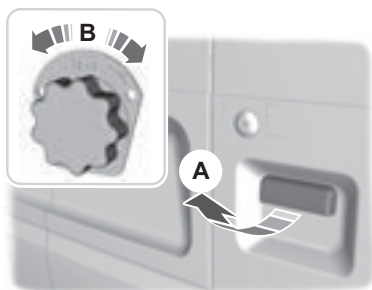

- A Exterior
- B Interior

Bloqueo al cerrar

Nota: No olvide las llaves dentro del vehículo.

Nota: Es posible que la bocina suene brevemente si intenta bloquear las puertas con alguna puerta abierta.

El bloqueo al cerrar permite bloquear una puerta con la llave o el mando a distancia con la puerta abierta. La puerta se bloqueará al cerrarla.

Bloqueo automático

Su vehículo dispone de una función de bloqueo automático de las puertas cuando se supera la velocidad de 8 km/h (5 mph). Si es necesario, se puede activar o desactivar esta función en el Taller Autorizado. Si esta función está activada, para desbloquear las puertas de carga laterales o traseras, desconecte el encendido y utilice la llave o el mando a distancia.

Reactivación del bloqueo

Si al desbloquear las puertas con el mando a distancia no se abre ninguna puerta antes de que transcurran 45 segundos, se vuelven a bloquear las puertas. Las trabas de las puertas y la alarma vuelven al estado que tenían inicialmente.

Desbloqueo de una etapa

Nota: Los intermitentes parpadean una vez al desbloquear las puertas.

Tras este desbloqueo es posible realizar las operaciones indicadas a continuación.

Es posible desbloquear todas las puertas:

- tirando de alguna de las dos manijas interiores (excepto si se ha activado el bloqueo doble).
- girando la llave en alguna de las cerraduras de las puertas.
- pulsando el botón de desbloqueo del mando a distancia una sola vez.
- pulsando el botón de desbloqueo del espacio de carga en el mando a distancia una sola vez (Chasis Cabina).

Es posible desbloquear las puertas traseras o portón y la puerta corrediza pulsando el botón de desbloqueo del

espacio de carga una sola vez.

Desbloqueo de dos etapas

Nota: Los intermitentes parpadean una vez al desbloquear las puertas.

Es posible desbloquear las puertas delanteras:

- tirando de alguna de las dos manijas interiores (excepto si se ha activado el bloqueo doble).
- girando la llave en alguna de las cerraduras de las puertas.
- pulsando el botón de desbloqueo del mando a distancia **una sola vez** (Furgón, Minibus, Chasis).

Es posible desbloquear la puerta del lado del conductor:

- pulsando el botón de desbloqueo del mando a distancia **una sola vez** (Chasis Cabina).

Desbloqueará las puertas delanteras, las puertas traseras y las puertas del espacio de carga mediante las siguientes acciones:

- girando la llave en alguna de las dos cerraduras de las puertas delanteras dos veces antes de que transcurran tres segundos.
- pulsando el botón de desbloqueo del mando a distancia **dos veces** antes de que transcurran tres segundos.

En los vehículos Furgón, es posible desbloquear las puertas traseras o portón y la puerta corrediza pulsando el botón de desbloqueo del espacio de carga **una sola vez**.

En los vehículos Chasis cabina, es posible desbloquear la puerta del lado del acompañante pulsando el botón de desbloqueo del espacio de carga **una sola vez**.

Reactivación del bloqueo de zona

Las cerraduras de la Transit Furgón, Minibus, Chasis, están divididas en dos zonas: cabina y espacio de carga. La Transit Chasis Cabina solamente tiene la zona de la cabina.

- Salga del vehículo y pulse el botón de bloqueo.
- Pulse el botón de desbloqueo o el botón de desbloqueo del espacio de carga una sola vez para abrir cada zona respectivamente.

Si abre una puerta de la zona desbloqueada, las otras puertas de esa zona se bloquearán automáticamente.

Desbloqueo configurable

Este desbloqueo se configura en el momento de adquirir el vehículo y permite seleccionar qué puertas se desbloquean al pulsar los botones de desbloqueo y desbloqueo del espacio de carga en el mando a distancia una sola vez o dos. Si esta función se ha desactivado, ya no se puede volver a activar. Para obtener más información, póngase en contacto con su Concesionario.

FUNCIONAMIENTO

El inmovilizador es un sistema de protección antirrobo que impide que alguien arranque el motor con una llave incorrectamente codificada.

LLAVES CODIFICADAS

Nota: No cubra las llaves con objetos metálicos. Esto puede impedir que el receptor identifique la llave como válida.

Nota: En caso de pérdida de una llave es necesario borrar todas las demás llaves y programarlas de nuevo. Para más información, póngase en contacto con su Concesionario. Las llaves nuevas se deben programar junto con las llaves existentes.

En caso de pérdida de una llave, puede obtener una nueva en su Concesionario Ford. Proporcione el número de llave que figura en la etiqueta que se le entregó junto con las llaves originales, si es posible.

También puede obtener llaves adicionales en su Concesionario Ford.

ACTIVACIÓN DEL INMOVILIZADOR ELECTRÓNICO

El inmovilizador electrónico se activa automáticamente poco después de desconectar el encendido.

La luz de control del cuadro de instrumentos parpadea para confirmar que el sistema está funcionando.

DESACTIVACIÓN DEL INMOVILIZADOR ELECTRÓNICO

El inmovilizador del motor se desactiva automáticamente al dar el contacto con una llave correctamente codificada.

La luz de control del cuadro de instrumentos se enciende aproximadamente tres segundos y a continuación se apaga. Si la luz de control permanece encendida durante un minuto o parpadea aproximadamente un minuto y a continuación a intervalos irregulares, el sistema no reconoce la llave. Retire la llave y pruebe de nuevo.

Si no se puede arrancar el motor con una llave correctamente codificada, el sistema indica una anomalía. Haga revisar el inmovilizador inmediatamente.

MANDO DEL SISTEMA DE AUDIO

Seleccione el modo de radio, CD o casete en la unidad de audio.

El mando a distancia permite accionar las siguientes funciones:

Volumen



Elevar el volumen: Apriete el botón superior de la parte posterior del mando a distancia.

Bajar el volumen: Apriete el botón inferior de la parte posterior del mando a distancia.

Búsqueda



Desplace la palanca hacia arriba o hacia abajo:

- En el modo de radio, esto permite hallar la siguiente estación de radio en búsqueda de frecuencia ascendente o descendente.
- En el modo de CD, esto permite seleccionar el tema anterior o siguiente.

Modo

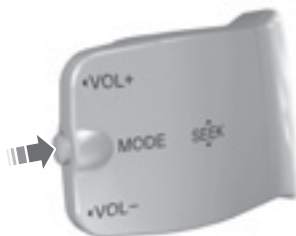

Apriete brevemente el botón lateral:

- En el modo de radio, esto permite hallar la siguiente estación de radio preseleccionada.
- En el modo de CD, esto permite seleccionar el siguiente CD si hay instalado un cargador de CDs.
- En todos los modos para interrumpir un mensaje de tráfico durante la transmisión.

Apriete de manera continua el botón lateral:

- En el modo de radio para cambiar la banda de frecuencia.

Limpiaparabrisas y lavaparabrisas

LIMPIAPARABRISAS

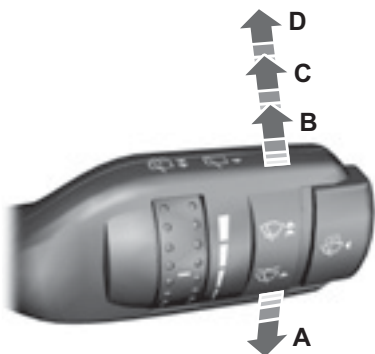

- A Barrido único
- B Barrido intermitente
- C Barrido normal
- D Barrido a alta velocidad

Barrido intermitente

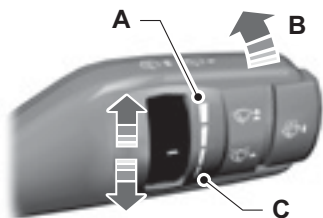

- A Intervalo de barrido largo
- B Barrido intermitente
- C Intervalo de barrido corto

LAVAPARABRISAS



No haga funcionar los lavaparabrisas durante más de 10 segundos o cuando el depósito está vacío.

LIMPIAPARABRISAS Y LAVAPARABRISAS TRASEROS

Barrido intermitente



El limpiaparabrisas trasero realiza el mismo intervalo de barrido que el limpiaparabrisas.

Limpiarparabrisas y lavaparabrisas

Barrido en marcha atrás

El limpiaparabrisas se pondrá en marcha automáticamente cuando se selecciona la marcha atrás si el barrido está ajustado en la posición A, B, C o D.

Lavaparabrisas trasero



No accione el lavaparabrisas trasero durante más de 10 segundos seguidos o si el depósito está vacío.

COMPROBACIÓN DE LAS ESCOBILLAS DE LOS LIMPIAPARABRISAS

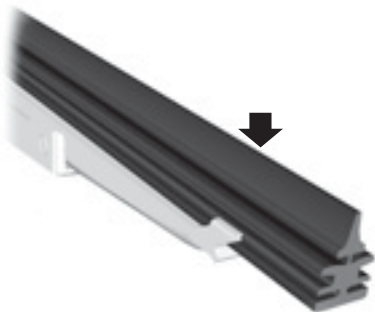

Pase la punta de los dedos por el borde de la escobilla para comprobar si hay irregularidades.

Limpie el filo de las escobillas con agua aplicada con una esponja blanda.

CAMBIO DE LAS ESCOBILLAS DE LOS LIMPIAPARABRISAS

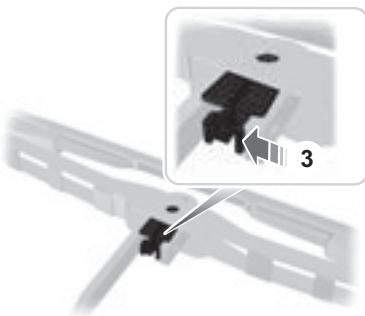
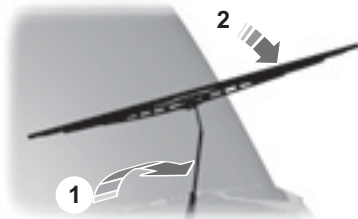

Limpiaparabrisas y lavaparabrisas

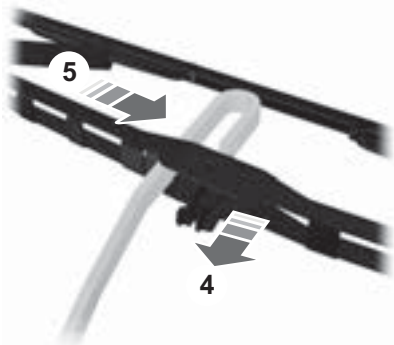

Efectúe la instalación en orden inverso.

CONTROL DE LA ILUMINACIÓN Un solo lado

Posiciones del mando de la iluminación



- A Desconexión
- B Luces de posición delanteras y traseras
- C Faros
- D Faros antiniebla delanteros
- E Faros antiniebla traseros
- F Luces de estacionamiento

Luces de estacionamiento

En primer lugar, desconecte el encendido.

Los dos lados

Apriete el mando de la iluminación hacia dentro y gírelo a la posición F.

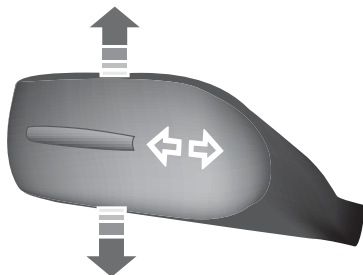

- A Lado derecho
- B Lado izquierdo

Luces altas y bajas

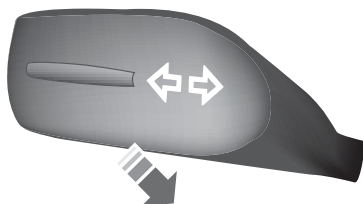

Apriete la palanca hacia el volante para cambiar las luces de bajas a altas y viceversa.

Destellos de luces altas

Apriete la palanca ligeramente hacia el volante.

Desconexión de seguridad de las luces

Desconecte el encendido y accione la palanca de intermitentes hacia el volante para encender los faros. Se escuchara un aviso acústico breve. Los faros se apagaran automáticamente 3 minutos después si hay alguna puerta abierta, o 30 segundos después de que se haya cerrado la última puerta.

Si están todas las puertas cerradas pero no han transcurrido aún los 30 segundos y se abre alguna puerta, se empezará a contabilizar de nuevo el retardo de 3 minutos.

Las luces con retardo de seguridad se desactivan accionando de nuevo la palanca de los intermitentes hacia el volante o conectando el encendido.

FAROS ANTINEBLA DELANTEROS



E71096

 Los faros antiniebla delanteros solamente deben utilizarse cuando la visibilidad se vea reducida considerablemente por la niebla, la nieve o la lluvia.

FAROS ANTINEBLA TRASEROS



 Los faros antiniebla traseros no deben utilizarse cuando llueva o nieve y la visibilidad sea mayor de 50 metros.

Nota: No es posible encender los faros antiniebla traseros si están activados los faros de encendido automático.

NIVELACIÓN DE LOS FAROS

Puede ajustar la altura del haz de los faros según la carga del vehículo.

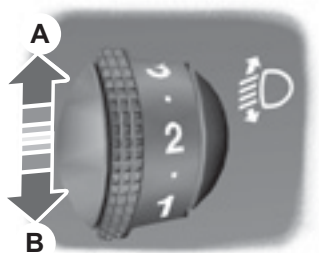

A Subir el haz de los faros

B Bajar el haz de los faros

Ajuste el mando de nivelación de faros en la posición cero cuando el vehículo está descargado. Ajústelo para que los faros alumbren a una distancia entre 35 y 100 metros con el vehículo cargado parcial o totalmente cargado.

LUCES DE EMERGENCIA



Ubicación de componentes: Véase Guía rápida.

INTERMITENTES

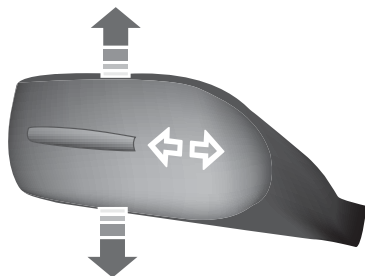

Nota: Golpee la palanca hacia arriba o hacia abajo y los intermitentes parpadearán tres veces solamente.

LUCES INTERIORES

Luces de cortesía - Vehículos sin sensores interiores

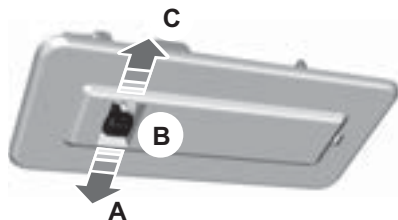

A Conexión

B Desconexión

C Contacto de la puerta

Las luces de cortesía que no tienen interruptor se encienden únicamente cuando el interruptor de la luz de cortesía delantera esté en la posición C y se abra una de las puertas.

CAMBIO DE LÁMPARAS



Encienda las luces y desconecte el encendido.



Deje que se enfríe la lámpara antes de cambiarla.



No toque el cristal de la lámpara.



Monte solamente lámparas del tipo correcto. Véase *Tabla de especificaciones de las lámparas*.

Nota: Si su vehículo está equipado con aire acondicionado se recomienda que el cambio de lámparas se realice en su Concesionario. En algunos casos, el acceso a las lámparas es difícil.

Nota: Es necesario desmontar las luces para cambiar las lámparas de los faros, las luces de posición o los intermitentes delanteros.

Nota: En las siguientes instrucciones se describe cómo desmontar las lámparas.

Monte las lámparas de repuesto en el orden inverso a menos que se indique lo contrario.

Iluminación

Desmontaje de un faro

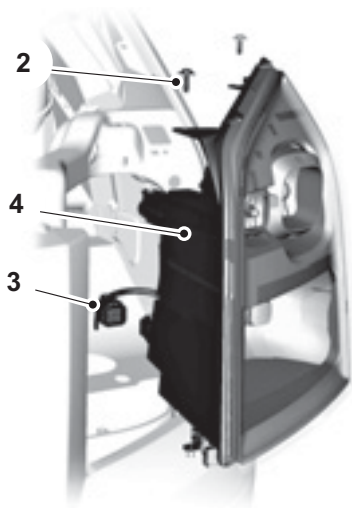

1. Abra el capó. Véase **Mantenimiento**.
2. Desmonte los tornillos.
3. Desenchufe el conector.
4. Desmonte el faro.

Faro, luces altas y bajas



No toque el cristal de la lámpara

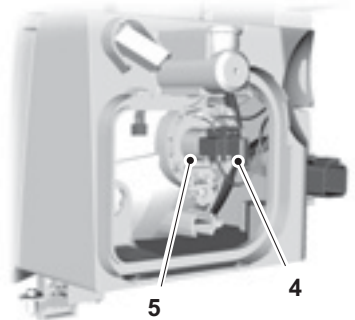
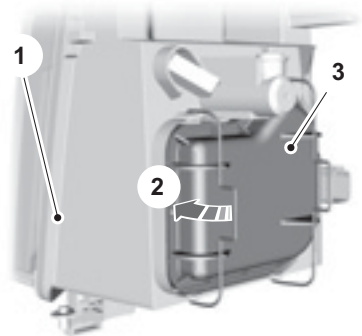

1. Desmonte el faro.
2. Suelte los clips.
3. Retire la tapa.
4. Desenchufe el conector.
5. Suelte el clip y retire la lámpara.

Iluminación

Luces de posición

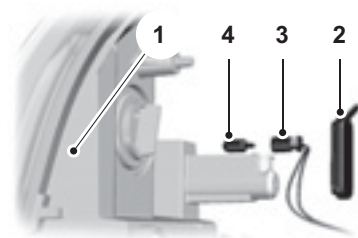

1. Desmonte el faro.
2. Retire la tapa.
3. Desmonte la lámpara y el portalámparas.
4. Retire la lámpara.

Intermitentes delanteros

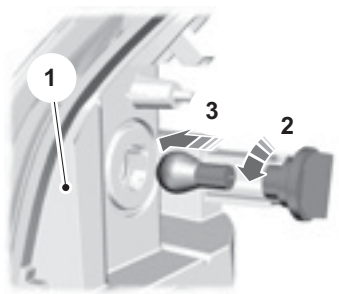

1. Desmonte el faro.
2. Gire el portalámparas en sentido contrario a las agujas del reloj y desmóntelo.
3. Presione suavemente la lámpara contra el portalámparas, gírela en sentido contrario a las agujas del reloj y retírela.

Intermitentes laterales

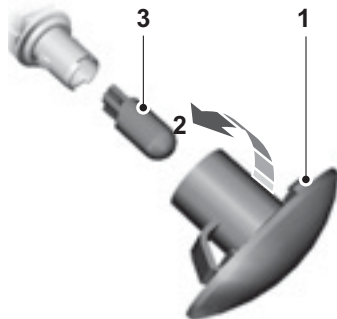

1. Desmonte con cuidado el intermitente lateral.
2. Sujete el portalámparas, gire la carcasa en sentido contrario a las agujas del reloj y desmóntela.
3. Retire la lámpara.

Luces de posición

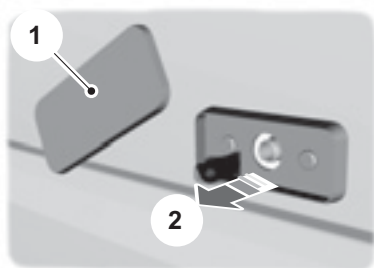

1. Gire la cubierta de cristal en cualquier sentido y desmóntela.
2. Retire la lámpara.

Luces traseras

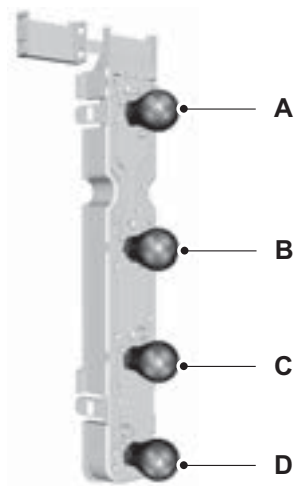
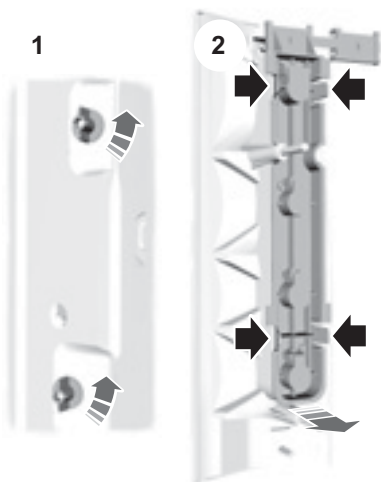

- A Luz trasera y de freno
- B Intermitente
- C Luz de marcha atrás
- D Luz antiniebla

1. Desmonte las tuercas de mariposa.
2. Desmonte la luz trasera y desenganche el portalámparas.
3. Presione suavemente la lámpara contra el portalámparas, gírela en sentido contrario a las agujas del reloj y retírela.

Iluminación

Luz de freno central

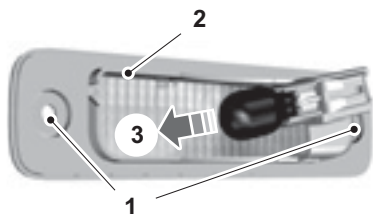

1. Desmonte los tornillos.
2. Desmonte la luz.
3. Retire la lámpara.

Luces de posición del techo

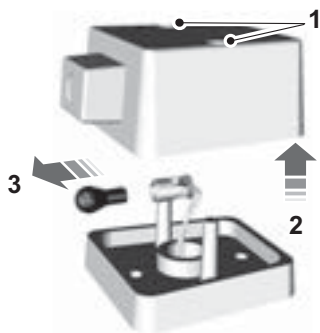

1. Desmonte los tornillos.
2. Desmonte la cubierta de cristal.
3. Presione suavemente la lámpara contra el portalámparas, gírela en sentido contrario a las agujas del reloj y retírela.

Luz de placa de patente

Vehículos con puerta trasera doble

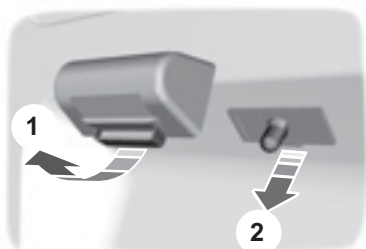

1. Desmonte la cubierta de cristal.
2. Retire la lámpara.

Vehículos con portón

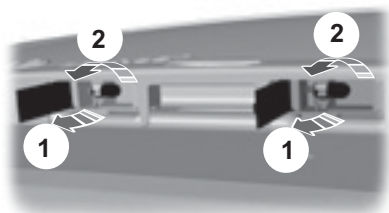

1. Abra la cubierta de cristal.
2. Presione suavemente la lámpara contra el portalámparas, gírela en sentido contrario a las agujas del reloj y retírela.

Iluminación

Luces interiores delanteras

Vehículos sin sensores interiores

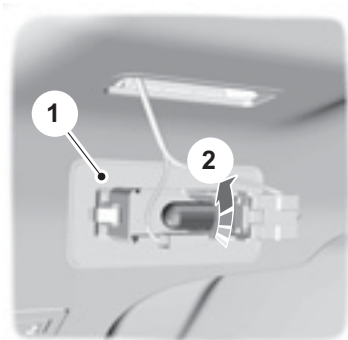

1. Extraiga la luz haciendo palanca con cuidado.
2. Presione suavemente la lámpara contra el portalámparas, gírela en sentido contrario a las agujas del reloj y retírela.

Luces interiores traseras

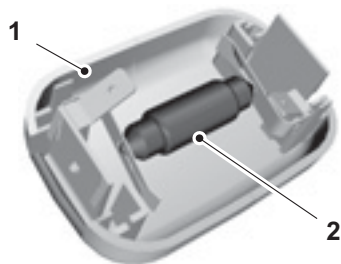

1. Extraiga la luz haciendo palanca con cuidado.
2. Retire la lámpara.

Iluminación

Luces de lectura delanteras

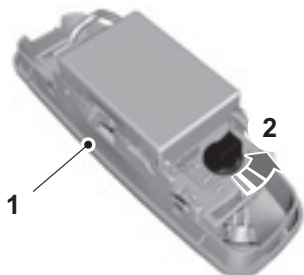

1. Extraiga la luz haciendo palanca con cuidado.
2. Gire el portalámparas en sentido contrario a las agujas del reloj y desmóntelo.
3. Retire la lámpara.



TABLA DE ESPECIFICACIONES DE LAS LÁMPARAS

Lámpara	Vatios (Especificaciones)
Luz de freno central	16
Intermitente delantero	21
Faro, luces altas y bajas	55/60
Luz interior	10
Luz de patente - Excepto vehículos con puerta trasera doble	10

Iluminación

Lámpara	Vatios (Especificaciones)
Luz de patente - Vehículos con puerta trasera doble	5
Luz de lectura	10
Intermitente trasero	21
Faro antiniebla trasero	21
Luz de marcha atrás	21
Luz de posición del techo	4
Luz de posición	5
Luz de posición	3
Intermitente lateral	5
Luz de posición trasera y luz de freno	21/5

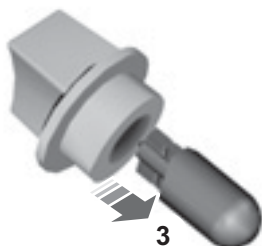
Ventanillas y espejos retrovisores

ALZACRISTALES ELÉCTRICOS



Antes de accionar los alzacristales eléctricos, se debe comprobar que estén libres de obstáculos.



Conecte el encendido para accionar los alzacristales eléctricos.

Apertura del alzacristales del conductor automáticamente (si está equipado)

Pulse el interruptor hasta el segundo punto de acción y suéltelo. Púlselo de nuevo para detener el alzacristales.

ESPEJOS RETROVISORES EXTERIORES



Tenga cuidado de no sobrestimar la distancia de los objetos reflejados en los espejos retrovisores convexos. Los objetos reflejados en los espejos retrovisores convexos parecen más pequeños de lo que son y más alejados de lo que están en realidad.

Espejos retrovisores plegables manuales

Plegado

Empuje el retrovisor hacia la ventanilla de la puerta.

Despliegue

Asegúrese de enganchar completamente el espejo en su soporte al volverlo a colocar en su posición original.

ESPEJOS RETROVISORES EXTERIORES ELÉCTRICOS (si está equipado)

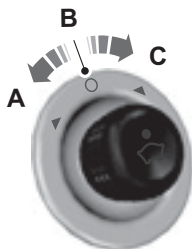

- A Retrovisor izquierdo
- B Desconexión
- C Retrovisor derecho



Ventanillas y espejos retrovisores

Los espejos retrovisores exteriores eléctricos van provistos de una resistencia calefactora que deshelará o desempañará el crista del espejo. Véase Climatización.

VENTANILLAS DESLIZANTES

(si esta equipado)

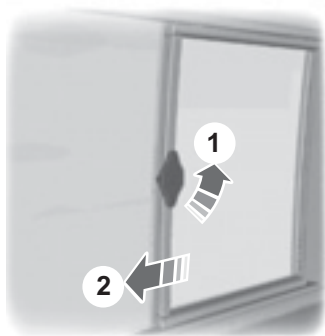

VENTANILLAS DERIVABRISAS TRASERAS (si esta equipado)



Tire de la palanca hacia fuera para abrir la ventanilla. Presione la palanca en la parte central para enclavarla en el dispositivo de bloqueo. Tire de la palanca en la parte central para cerrar la ventanilla. Empújela hacia atrás hasta que se enclave en el dispositivo de bloqueo.

Tablero de instrumentos

INDICADORES

Cuadro de instrumentos

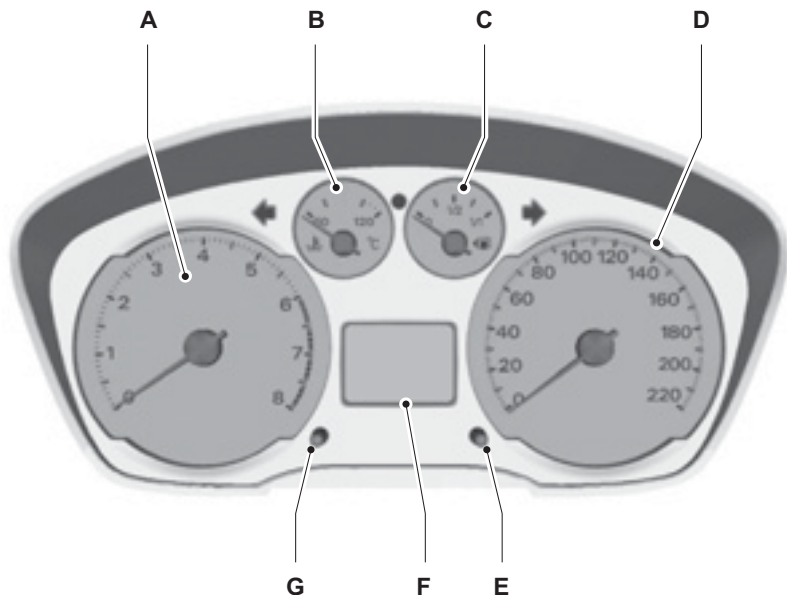

- A Cuentarrevoluciones
- B Indicador de temperatura del refrigerante del motor
- C Indicador de combustible
- D Velocímetro
- E Botón de reposición del odómetro parcial
- F Señal de aviso de odómetro total/parcial, reloj, autonomía y puerta abierta
- G Botón de ajuste del reloj

Tablero de instrumentos

Indicador de temperatura del refrigerante del motor

Muestra la temperatura del refrigerante del motor. A una temperatura de funcionamiento normal, la aguja permanecerá en la sección central.



No vuelva a arrancar el motor antes de haber eliminado la causa del sobrecalentamiento.

Si la aguja se desplaza hacia los 120 °C, el motor se está sobrecalentando. Pare el motor, desconecte el encendido y determine la causa cuando se haya enfriado el motor. Véase **Comprobación del refrigerante del motor**. Véase **Rendimiento deficiente del motor**.

Indicador de combustible

La flecha representada junto al símbolo del surtidor de combustible le indica en qué lado del vehículo se halla el tapón del tanque de combustible.

Odómetro total/parcial y reloj.

Cuadro de instrumentos

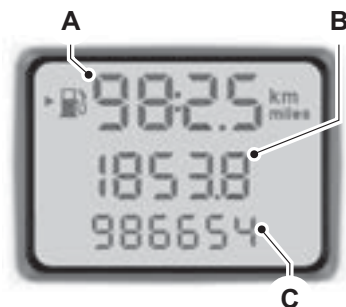

- A Reloj y autonomía
- B Odómetro
- C Odómetro total

El odómetro parcial registrará la distancia recorrida durante un viaje en particular. Pulse el botón de reposición para poner a cero el odómetro parcial.

LUCES DE AVISO Y DE CONTROL

Cuadro de instrumentos

Los siguientes testigos e indicadores se encenderán brevemente al dar el contacto para confirmar que el sistema funciona:

- ABS
- Airbag
- Desgaste de pastilla de freno
- Sistema de frenos
- Control de velocidad
- Puerta abierta
- Motor
- Asistencia de arranque en pendientes
- Encendido
- Nivel de combustible bajo
- Presión del aceite
- Intervalo de servicio
- Cambio de marcha
- Control de tracción y estabilidad (ESP)
- Agua en combustible

Si un testigo no se enciende al conectar el encendido, esto indica que se ha producido un fallo. Haga revisar inmediatamente el sistema por un Concesionario Ford.

Luz de aviso del ABS



Si se enciende durante la conducción, indica una anomalía. El sistema de frenos continuará funcionando con normalidad (sin ABS). Diríjase a un Concesionario Ford para revisar el sistema lo antes posible.

Luz de aviso del airbag



Si se enciende durante la conducción, indica una anomalía. Haga que un experto revise el sistema.

Luz de aviso de desgaste de las pastillas de freno



Se enciende cuando el desgaste de las pastillas de freno alcanza un límite predeterminado. Haga que un técnico cualificado revise el sistema lo antes posible.

Luz de aviso del sistema de frenos



Se enciende cuando el freno de estacionamiento está aplicado.



Reduzca progresivamente su velocidad y detenga el vehículo tan pronto como sea seguro hacerlo. Utilice los frenos con mucho cuidado.

Si se enciende mientras está conduciendo, compruebe que el freno de estacionamiento no está aplicado. Si el freno de estacionamiento no está aplicado significa que hay una anomalía.

Haga que un experto revise el sistema inmediatamente.

Tablero de instrumentos

Intermitente



Parpadea cuando los intermitentes están conectados. El ritmo de parpadeo aumenta de repente cuando falla alguna lámpara de los intermitentes. Véase Cambio de lámpara.

Luz de aviso de puerta abierta



Se enciende si al dar el contacto alguna de las puertas, el capó o el portón trasero no están cerrados correctamente.

Luces de aviso del motor

Luz de aviso de avería



Luz de aviso de avería en motor o caja de cambios



Todos los vehículos

Si alguna de las dos luces de aviso se enciende con el motor en marcha indica una anomalía. El motor continuará funcionando, pero es posible que se reduzca la potencia. Si parpadea durante la conducción, reduzca inmediatamente la velocidad del vehículo. Si continúa parpadeando absténgase de acelerar o desacelerar con fuerza. Haga que un experto revise el sistema inmediatamente.



Hágalo revisar inmediatamente.

Si ambas luces de aviso se encienden a la vez, detenga el vehículo en cuanto sea seguro hacerlo (si sigue en marcha podría reducirse la potencia y provocar que se pare el motor). Quite el contacto y vuelva a intentar arrancar el motor. Si el motor arranca, haga que un técnico cualificado revise el sistema inmediatamente. Si el motor no arranca será necesario comprobar el vehículo antes de proseguir la marcha.

Testigo de los faros antiniebla



Se enciende cuando conecta los faros antiniebla delanteros.

Tablero de instrumentos

Testigo de calentadores



Véase Arranque de un motor Diesel.

Indicador de faros



Se enciende cuando conecta las luces bajas de los faros o las luces de posición laterales y traseras.

Luz de aviso del encendido



Si se enciende durante la conducción, indica una anomalía. Desconecte todos los equipos eléctricos que no sean necesarios. Haga que un experto revise el sistema inmediatamente.

Luz de aviso de nivel de combustible bajo



Caso de encenderse, reposte en cuanto sea posible.

La flecha representada junto al símbolo del surtidor de combustible le indica en qué lado del vehículo se halla el tapón del tanque de combustible.

Indicador de asistencia de arranque en pendientes



Se enciende durante la conducción cuando se activa el sistema. Si tras dar el contacto no se enciende, indica que el sistema está deshabilitado. En su Concesionario podrán habilitarlo de nuevo. En caso de anomalía, el sistema se desconecta y no se encenderá durante la conducción.

Testigo de luces altas



Se enciende cuando conecta las luces altas de los faros. Parpadeará al utilizar el destello.

Indicador de mensajes



Se enciende cuando se registra un mensaje nuevo en la pantalla informativa. Véase Mensajes informativos.

Luz de aviso de presión del aceite



No reanude el trayecto si la luz de aviso de presión de aceite se enciende a pesar de que el nivel del aceite es correcto. Haga que un experto revise el sistema inmediatamente.



Si la luz permanece encendida tras arrancar, o se enciende durante la conducción, indica un fallo. Pare el vehículo en cuanto sea seguro y apague el motor. Compruebe el nivel de aceite. Véase Comprobación del aceite del motor.

Testigo de los pilotos antiniebla



Se enciende cuando conecta los pilotos antiniebla.

Indicador de revisión

Vehículos con motor Diesel



Se enciende cuando es necesario realizar la revisión de mantenimiento o si la cantidad de carbonilla o lodo en el aceite es excesiva. Cambie el aceite tan pronto como sea posible.

Tablero de instrumentos

Nota: El indicador de revisión no tiene en cuenta los requerimientos particulares de cada mercado.

Para conocer la frecuencia de las revisiones de mantenimiento locales, consulte el Manual de Garantía, mantenimiento y guía de Concesionarios.

Para apagar el indicador de revisión:

1. Gire la llave de encendido a la posición II (contacto) sin arrancar el motor.
2. Presione y mantenga presionado el pedal de acelerador y el pedal de freno a la vez durante 15 segundos, hasta que el indicador luminoso comience a destellar.
3. Suelte los pedales y compruebe que el indicador luminoso se ha apagado.
4. Gire la llave de encendido a la posición 0 y déjela en esa posición durante 2 minutos.

Indicador de cambio de marcha



Se enciende para informarle de que cambiando a una marcha más larga reduciría el consumo de combustible y las emisiones de CO₂.

No se encenderá durante periodos de mucha aceleración, al frenar o cuando el pedal de embrague está pisado.

Luz de aviso de control de tracción y estabilidad (ESP)

Nota: Si alguno de los sistemas de control de tracción o ESP funciona mal, el sistema correspondiente se desactiva automáticamente.



Parpadeará cuando uno de los sistemas esté en funcionamiento. Si no parpadea ni se enciende cuando el vehículo está circulando, indica una anomalía. Haga que un experto revise el sistema inmediatamente.

Si se desactiva el ESP, la luz de aviso se enciende. La luz de aviso se apaga al volver a activar el sistema o al quitar el contacto.

Luz de control del separador de agua

Vehículos con motor Diesel



Se enciende cuando hay demasiado agua en el filtro de combustible. Extraiga el agua del filtro inmediatamente. Véase Separador de agua del filtro de combustible - Vaciado.

SEÑALES ACÚSTICAS DE AVISO E INDICADORES

Señal de aviso de puerta abierta

El tono de aviso de puerta abierta suena si se da el contacto sin haber cerrado bien las puertas, el capó o el portón trasero.

Visualizador de mensajes

Véase Configuración personalizada.

FUNCIONAMIENTO

Aire exterior

Mantenga libres de obstrucciones las entradas de aire situadas delante del parabrisas (nieve, hojas, etc.) para que el sistema de climatización pueda funcionar correctamente.

Aire recirculado



El uso prolongado del aire recirculado puede provocar que los cristales se empañen. Si los cristales se empañan, aplique los ajustes de deshielo y desempañado del parabrisas.

Se recirculará el aire que esté actualmente en el habitáculo. El aire exterior no entra al vehículo.

Calefacción

El rendimiento de la calefacción depende de la temperatura del refrigerante del motor.

Aire acondicionado

Nota: El aire acondicionado funciona solamente cuando la temperatura es superior a los 4 °C.

Nota: Si utiliza el aire acondicionado, el consumo de combustible de su vehículo aumentará.

El aire es dirigido a través del evaporador donde se refrigera. La humedad se extrae del aire para ayudar a evitar que las ventanas se empañen. La condensación resultante se dirige al exterior del vehículo y por lo tanto es normal ver un pequeño charco de agua debajo del vehículo.

Información general del control de la climatización interior

Cierre totalmente las ventanas.

Calentamiento del interior

Dirija el aire hacia los pies. En ambientes fríos o húmedos, dirija parte del aire hacia el parabrisas y las ventanillas de las puertas.

Enfriamiento del interior

Dirija el aire hacia la cara.

REJILLAS DE VENTILACIÓN

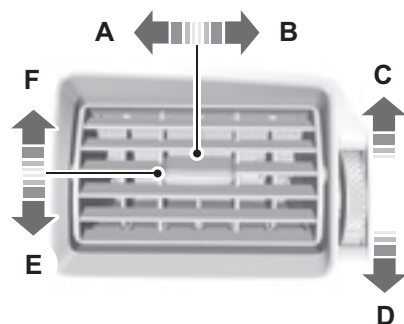

- A Izquierda
- B Derecha
- C Abrir
- D Cerrar
- E Abajo
- F Arriba

Climatización

CLIMATIZACIÓN MANUAL

Mando de distribución del aire



A Nivel de la cara

B Piso

C Parabrisas

Nota: Siempre se dirige una pequeña cantidad de aire hacia el parabrisas.

Mando de la temperatura



Soplador



A Desconexión

Nota: Si apaga el soplador, es posible que el parabrisas se empañe.

Aire recirculado

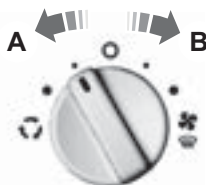

A Aire recirculado

B Aire exterior

Deshielo y desempañado rápido del parabrisas



Cierre todas las rejillas de ventilación para dirigir la mayor cantidad posible de aire hacia el parabrisas. Si es necesario, encienda la luneta. Véase Luneta y espejos retrovisores térmicos.

Calefacción rápida del interior



Ventilación



Aire acondicionado

Conexión/desconexión del aire acondicionado

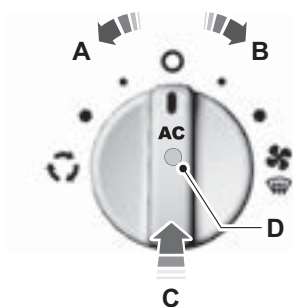

- A Aire recirculado
- B Aire exterior
- C Conexión y desconexión
- D Luz de control del aire acondicionado

Nota: La luz de control del mando se encenderá cuando el aire acondicionado esté en funcionamiento.

Refrigeración con aire exterior



Conecte el aire acondicionado.

Refrigeración rápida del interior



Conecte el aire acondicionado.

Deshielo y desempañado del parabrisas



A Parabrisas

Ajuste el mando de distribución del aire en la posición A y seleccione aire exterior.

Cuando la temperatura es superior a 4 °C, el aire acondicionado se enciende automáticamente. La luz de control del mando no se encenderá en este caso.

Reducción de la humedad del aire interior



A Parabrisas

Ajuste el mando de distribución del aire en la posición **A** y seleccione aire exterior.

Cuando la temperatura es superior a 4 °C, el aire acondicionado se enciende automáticamente. La luz de control del mando no se encenderá en este caso.

LUNETA Y ESPEJOS RETROVISORES TÉRMICOS

Luneta térmicos

Utilice las luneta térmicas para deshelar o desempañar la luneta.

Nota: La luneta térmicas sólo funcionan cuando está en marcha el motor.

Luneta térmica



Espejos retrovisores exteriores térmicos



Los espejos retrovisores exteriores eléctricos disponen de un elemento de calefacción para deshelar o desempañar el cristal de los espejos. Se apagan automáticamente tras un breve periodo de tiempo.

Pantallas informativas

FORMA CORRECTA DE SENTARSE

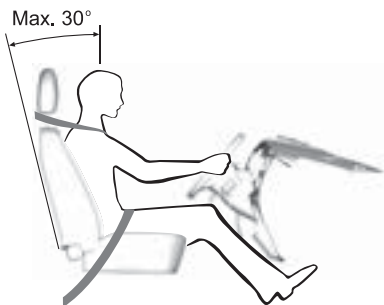

No ajuste los asientos mientras conduce.



Solamente si el cinturón de seguridad se utiliza adecuadamente puede sujetar el cuerpo en una posición que permita al airbag lograr su efecto máximo.

Cuando el asiento, el reposacabezas, el cinturón de seguridad y los airbags se utilizan adecuadamente, proporcionarán una protección óptima en caso de colisión. Se recomienda:

- sentarse en posición recta con la base de la espina dorsal lo más atrás posible.
- no reclinar el respaldo más de 30 grados.
- ajustar el reposacabezas de manera que la parte superior del mismo quede a la par con la parte superior de la cabeza y lo más adelante posible a una altura cómoda.

- mantener una distancia suficiente entre el conductor y el volante. Se recomienda una distancia mínima de 250 milímetros entre el esternón y la tapa del airbag.
- sujetar el volante con los brazos ligeramente flexionados.
- flexionar ligeramente las piernas para poder pisar los pedales a fondo.
- colocar la correa superior del cinturón sobre el centro del hombro y colocar la correa del cinturón de las caderas correctamente tensada sobre las mismas.

Asegúrese de que la posición de conducción es cómoda y que puede mantener el control de su vehículo por completo.

ASIENTOS DELANTEROS





No ajuste los asientos mientras el vehículo está en movimiento.

Avance y retroceso de los asientos



Pantallas informativas

 Mueva el asiento hacia atrás y hacia delante después de soltar la palanca para asegurarse de que está correctamente fijado en su enganche.

 No coloque los asientos delanteros demasiado cerca del tablero de mandos. La única función de las nueve posiciones de enganche delanteras es facilitar el acceso a la batería del vehículo.

Ajuste del ángulo de inclinación de la banqueta



Asientos

Ajuste del ángulo de inclinación del respaldo





Ajuste del apoyabrazos



Gire la rueda situada debajo del apoyabrazos.

Giro del asiento

 Asegúrese de que los asientos y los respaldos de los asientos estén bien asegurados y completamente enclavados en los dispositivos de bloqueo.

 Gire el asiento solo hacia el centro del vehículo, y no hacia la puerta.

ASIENTOS TRASEROS

 No utilice el banco como cama cuando el vehículo está en movimiento.

 Asegúrese de que los asientos y los respaldos de los asientos estén bien asegurados y completamente enclavados en los dispositivos de bloqueo.

 Al devolver el respaldo a su posición original, asegúrese de que los cinturones de seguridad estén visibles y no han quedado atrapados detrás del asiento.

Asientos

Para rebatir el respaldo de un asiento hacia delante



Para rebatir el respaldo completo hacia delante

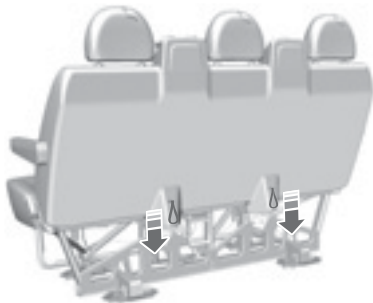

Para rebatir el respaldo:

1. Tire de las correas de desbloqueo hacia abajo y manténgalas sujetas.
2. Empuje el respaldo hacia delante.

Para colocar el respaldo de nuevo en posición vertical:

1. Tire de las correas de desbloqueo hacia abajo y manténgalas sujetas.
2. Empuje el respaldo hasta la posición vertical.

Para retirar el banco

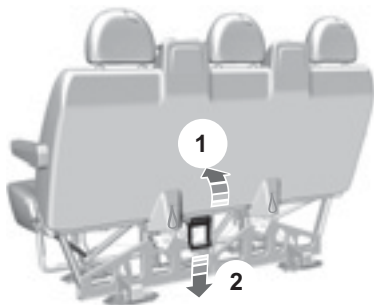

! Tape los orificios de tornillos que estén abiertos al retirar los asientos para evitar que los gases de escape entren en el vehículo.

Asientos



El banco pesa 89 kilos.



Guarde el asiento en un lugar seco y seguro.

1. Rebata el respaldo hacia delante.
2. Tire hacia arriba de la palanca de desbloqueo y manténgala sujeta.
3. Tire del asiento con suavidad hacia atrás hasta que la parte delantera del bastidor del asiento salga de los dispositivos de bloqueo del piso.
4. Retire el asiento.

Instale el asiento en orden inverso.

APOYA CABEZAS



Ajuste del apoya cabezas



Levante el apoya cabezas trasero cuando el asiento trasero esté ocupado por un pasajero o un dispositivo de retención para niños.

Ajuste el apoya cabezas de forma que la parte superior quede al mismo nivel que la parte superior de la cabeza.

Desmontaje del apoya cabezas

Presione los botones de bloqueo y retire el apoya cabezas.

Elementos auxiliares

RELOJ

Vehículos con reloj en la unidad de audio

Para obtener instrucciones detalladas para ajustar la hora y la fecha, remítase al manual de uso del sistema de audio.

Nota: El sistema emite un sonido corto al ajustar la hora.

Nota: Pulse y mantenga pulsado el botón durante más de un segundo para cambiar del formato de 12 horas al de 24 horas y viceversa.

1. Gire el interruptor de encendido a la posición II.
2. Pulse y mantenga pulsado el botón de ajuste del reloj durante más de tres segundos, hasta que la hora empiece a parpadear en la pantalla.
3. Pulse el botón de ajuste del reloj para ajustar la hora. Para ajustar la hora rápidamente, pulse y mantenga pulsado el botón.

PORTATICKETS



ENCENDEDOR



Si utiliza el enchufe cuando el motor no está en marcha, la batería puede descargarse.



No mantenga pulsado el encendedor.

Nota: El enchufe puede utilizarse como fuente de alimentación de aparatos de 12 voltios con una potencia nominal máxima de 20 amperios. Use únicamente los conectores específicos de la gama de accesorios Ford o conectores para usar con enchufes según la norma SAE.

Elementos auxiliares

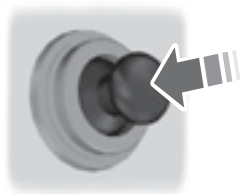

Para utilizarlo, púselo. Saltará de forma automática.

Ubicación de componentes: Véase Guía rápida.

CENICERO



TOMAS DE POTENCIA AUXILIARES



Si utiliza el enchufe auxiliar cuando el motor no está en marcha, la batería puede descargarse.

Nota: El enchufe puede utilizarse como fuente de alimentación de aparatos de 12 voltios con una potencia nominal máxima de 20 amperios. Use únicamente los conectores específicos de la gama de accesorios Ford o conectores para usar con enchufes según la norma SAE.

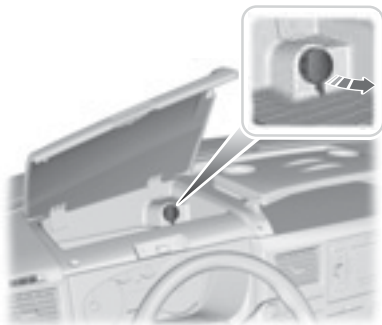

POSAVASOS





Elementos auxiliares



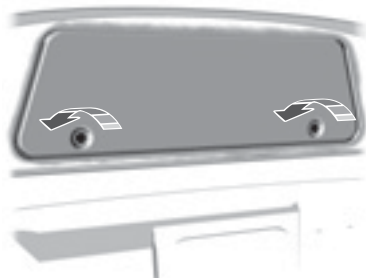

COMPARTIMENTOS GUARDA OBJETOS

Compartimento guarda objetos situado en la parte superior



 No coloque bebidas calientes en los posavasos con el vehículo en marcha.

 No utilice la bandeja mientras el vehículo está en movimiento.

 No coloque objetos de cristal en el posavasos.

 No coloque objetos duros o pesados en el compartimento guardaobjetos situado en la parte superior.

Compartimento guarda objetos delantero



Elementos auxiliares

SUJETA BOTELLAS



No coloque objetos de cristal en el sujetabotellas.

ALFOMBRILLAS



Al utilizar alfombrillas se debe asegurar que estas queden fijadas correctamente utilizando las sujeciones adecuadas y colocadas de forma que no interfieran con el funcionamiento de los pedales.

TOMA DE ENTRADA AUXILIAR (AUX IN)

Véase el manual correspondiente de la unidad de audio.

Arranque del motor

INFORMACIÓN GENERAL

Observaciones generales para la puesta en marcha

Si se ha desconectado la batería, el vehículo puede comportarse de forma inusual durante la conducción en los primeros 8 km aproximadamente después de haber vuelto a conectar la batería.

Esto se debe a que el sistema de gestión del motor debe reajustarse con el motor.

No tenga en cuenta el comportamiento inusual del vehículo en este periodo.

Arranque del vehículo empujándolo o remolcándolo



Para evitar posibles daños no debe arrancar el vehículo empujándolo o remolcándolo. Utilice cables de puenteo y una batería auxiliar. Véase *Uso de cables de puenteo*.

INTERRUPTOR DE ENCENDIDO



No gire nunca la llave a la posición 0 o I cuando el vehículo esté en movimiento.



- 0 El contacto está quitado.
- I El encendido y todos los circuitos eléctricos principales están desconectados.

Nota: No deje la llave de contacto en esta posición demasiado tiempo, para evitar que se descargue la batería.

- II El contacto está dado. Todos los circuitos eléctricos están operativos. Las luces de aviso y de control se encenderán. Esta es la posición de la llave durante la conducción. También debe seleccionarla cuando se remolque el vehículo.
- III Se activa el motor de arranque. Suelte la llave tan pronto como arranca el motor.

Arranque del motor

ARRANQUE DEL MOTOR

Motor frío o caliente

Nota: Cuando la temperatura es inferior a -15 °C (5 °F), es posible que sea necesario accionar el motor de arranque durante hasta 25 segundos. Si por lo general acciona el vehículo con ese tipo de temperaturas, le recomendamos que monte un calentador del bloque motor en el vehículo.

Nota: Continúe poniendo en marcha el motor hasta que arranque.

Nota: El motor de arranque solamente puede accionarse un máximo de 30 segundos cada vez.

Nota: Si el motor no arranca tras intentarlo varias veces, la luz de aviso del motor se enciende. Véase **Luces de aviso y de control**. Se debe dejar reposar el motor durante 30 minutos antes de volver a intentar arrancarlo para evitar daños en el motor de arranque.



Conecte el encendido y espere hasta que el testigo de los calentadores se apague.

Nota: No toque el pedal del acelerador.

1. Pise a fondo el pedal del embrague.
2. Arranque el motor.

DESCONEXIÓN DEL MOTOR

Vehículos con turbocompresor



No apague el motor cuando esté funcionando a velocidades elevadas. En caso contrario el turbocompresor continuará funcionando después de que la presión de aceite del motor haya bajado a cero. Esto causará un desgaste prematuro del cojinete del turbocompresor.

Suelte el pedal del acelerador. Espere hasta que el motor haya alcanzado la velocidad de ralentí y desconéctelo a continuación.

CALIDAD DEL COMBUSTIBLE - GASOIL/DIESEL

Utilice gasoil/diesel de bajo contenido de azufre (hasta 50 ppm) para obtener las prestaciones de homologación del vehículo.

La utilización de gasoil/diesel de bajo contenido de azufre, colabora con la menor emisión de gases contaminantes disminuyendo la cantidad de humo negro y aumentando el rendimiento.



Utilice solamente gasoil/diesel de fuentes confiables. Un combustible que contiene niveles elevados de agua o impurezas, compromete la durabilidad de los componentes del sistema de inyección.



No mezcle gasoil/diesel con aceite, gasolina u otros líquidos. Podría producirse una reacción química.



No añada querosene, parafina o nafta/gasolina al gasoil/diesel. Esto podría causar daños en el sistema de combustible.



Si usted no utiliza su vehículo diesel por largos períodos de tiempo, recomendamos poner en marcha el mismo cada 15 días durante al menos 15 minutos. Esto evitará el envejecimiento prematuro del combustible y como consecuencia daños en el sistema de alimentación del motor. Por el contrario si su vehículo diesel permanece parado por un período mayor a un mes recomendamos cambiar el combustible del tanque.

Nota: No se recomienda el uso prolongado de aditivos que evitan que se solidifique el combustible.

Para Argentina

Utilice gasoil/diesel Grado 3 que cumpla con las especificaciones de las resoluciones vigentes de la Secretaría de Energía.



Su vehículo está preparado para el uso de biodiesel B10. En ningún caso esta proporción debe ser superada con el agregado de más biodiesel. El gasoil/diesel suministrado en Argentina posee hasta un 7% de biodiesel (B7).

Para Chile

Utilice gasoil/diesel grado A1, de bajo contenido de azufre, de acuerdo a la normativa vigente.

Para países de la región

Si se encuentra de viaje, utilice gasoil/diesel de acuerdo a la siguiente tabla:

Calidad del Combustible Gasoil/Diesel	
Argentina	Grado 3
Bolivia	-
Brasil	S10 ó S50
Chile	A1
Paraguay	S50
Perú	Diesel B5 S 50
Uruguay	Gasoil 50 S

Gasoil/diesel de verano o de invierno

Su vehículo ha sido diseñado para funcionar correctamente bajo condiciones de invierno o verano. No debe preocuparse por el cambio de formulación que las petroleras hacen sobre el gasoil/diesel de verano o de invierno.

En condiciones invernales extremas puede requerirse el empleo de aditivos para el gasoil/diesel para evitar la formación de parafina. Deben consultarse las instrucciones en el envase dadas por el fabricante para la correcta proporción.

Combustible



No almacene combustibles para un uso a futuro, las petroleras modifican la formulación del gasoil para mejorar sus prestaciones tanto en épocas frías como calurosas.

Si cargase inadvertidamente nafta en lugar de gasoil en el tanque de su vehículo, no intente ponerlo en marcha.

Ford declina toda responsabilidad por daños al vehículo producidos por el funcionamiento de su motor con nafta en vez de gasoil.

Aunque este tipo de daño no esta cubierto por la garantía, deberá ponerse inmediatamente en contacto con el Concesionario Ford más próximo.

Precauciones importantes de seguridad



No abastezca en demasía el tanque de combustible. La presión de un tanque excesivamente lleno puede causar pérdidas o derramamiento de combustible y posible incendio.



Si no utiliza la tapa del tanque de combustible apropiada, la presión del tanque puede dañar el sistema de combustible y causar el funcionamiento incorrecto durante una colisión.



El sistema de combustible esta presurizado. Si la tapa del tanque estuviera perdiendo vapores o se oyera un ruido similar a un silbido, espere hasta que el ruido se detenga antes de remover la tapa completamente.



Los combustibles pueden causar serios daños si son manipulados incorrectamente.

Combustible

CATALIZADOR

 No aparque ni deje el vehículo a ralentí encima de hojas secas, césped seco u otros materiales combustibles. El escape irradiará una gran cantidad de calor durante el funcionamiento y después de que haya apagado el motor. Podría producirse un incendio.

Conducción con catalizador

 Evite quedarse sin combustible.

 No accione el motor de arranque durante un largo periodo de tiempo.

 No haga funcionar el motor con un cable de bujía desconectado.

 No se debe arrancar el vehículo empujándolo o remolcándolo. Utilice cables de puenteo. Véase *Uso de cables de puenteo*.

 No apague el encendido durante la conducción.

TAPA DEL TANQUE DE COMBUSTIBLE

 Extreme las precauciones al repostar para evitar salpicaduras de combustible de la boquilla del surtidor.

 Se recomienda esperar 10 segundos como mínimo antes de extraer la boquilla del surtidor, para que todo el combustible termine de caer en el tanque.

 Al lavar el vehículo con agua a alta presión, aplique el chorro en la zona de la tapa del tanque de combustible a una distancia superior a 20 centímetros como mínimo y durante un espacio de tiempo corto.

Nota: Es normal escuchar un ruido de silbido al quitar el tapón del tanque de combustible.

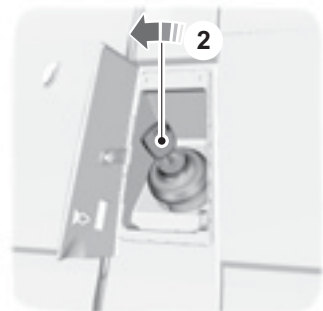

RECARGA



No intente arrancar el motor si ha llenado el tanque con el combustible incorrecto. Esto podría dañar el motor. Haga que un experto revise el sistema inmediatamente.

CONSUMO DE COMBUSTIBLE

Con el fin de proporcionar datos comparativos, todos los fabricantes de automóviles miden el consumo de combustible en condiciones de prueba oficialmente homologadas y estrictamente controladas de acuerdo a Normas.

El consumo de combustible y las emisiones de CO₂ dependen del motor, el tipo de transmisión, el tamaño de los neumáticos y el peso.

Las principales causas de un consumo elevado de combustible son las siguientes:

Duración del viaje y temperatura ambiente

Los arranques frecuentes en frío y los recorridos de tramos cortos en los que el motor no alcanza su temperatura de funcionamiento, o casionan un aumento considerable del consumo de combustible.

Condiciones del tránsito

El tránsito lento, las pendientes elevadas, las curvas cerradas frecuentes y los caminos en mal estado afectan negativamente al consumo de combustible.

Modo de conducir

Su vehículo fue proyectado para proporcionarle transporte seguro, confortable y económico por miles de kilómetros. Sin embargo, nada sustituye el cuidado y la aplicación de buenas prácticas de conducción.

Procure anticipar las situaciones complejas o de peligro y mantenga una distancia segura respecto del vehículo que marcha delante. Ello contribuirá a mejorar el rendimiento.

Condiciones de carga del vehículo

La conducción con el vehículo muy cargado hace que aumente el consumo de combustible.

Estado del vehículo

Una baja presión en los neumáticos, neumáticos desgastados o un mantenimiento inadecuado del motor o del vehículo también producen un elevado consumo de combustible.

Cambios de marchas



El cambio de marcha en el momento correcto mejora la economía de combustible y reduce la contaminación.

CAJA DE CAMBIOS MANUAL



No seleccione la marcha atrás mientras el vehículo está en movimiento. Esto puede causar daños en la caja de cambios.

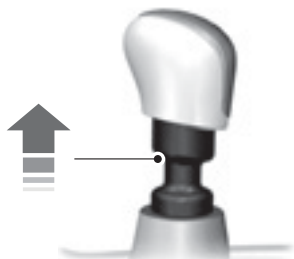

Es posible que en algunos vehículos sea necesario tirar del anillo para seleccionar marcha atrás.

FUNCIONAMIENTO

Frenos de disco

Con los discos de freno mojados se reduce el grado de eficacia del frenado.

Después de un lavado del vehículo golpee ligeramente el pedal del freno durante la marcha para eliminar la película de agua.

ABS



Que su vehículo disponga de ABS no le exime de su responsabilidad de conducir con cuidado y atención.

El ABS le ayuda a mantener un buen comportamiento de la dirección y la estabilidad del vehículo si hay que frenar a fondo en caso de emergencia evitando que las ruedas se bloqueen.

RECOMENDACIONES PARA LA CONDUCCIÓN CON ABS

Cuando el ABS está funcionando, el pedal del freno vibrará. Esto es normal.

Mantenga el pedal de freno presionado.

El ABS no eliminará el peligro en las siguientes situaciones:

- si conduce demasiado cerca del vehículo que le precede.
- en caso de que se produzca un derrapaje de las ruedas (aquaplaning).
- si entra en las curvas demasiado deprisa.
- la superficie del camino es deficiente.

FRENO DE ESTACIONAMIENTO

Todos los vehículos

- Pise firmemente el pedal del freno.
- Tire de la palanca del freno de estacionamiento rápidamente hasta el tope.
- No apriete el botón de desbloqueo mientras tira de la palanca.
- Si su vehículo está estacionado cuesta arriba, seleccione la 1ª marcha y gire el volante apartándose del cordón.
- Si su vehículo está estacionado cuesta abajo, seleccione la marcha atrás y gire el volante hacia el cordón.

Para soltar el freno de estacionamiento, pise firmemente el pedal del freno, tire de la palanca hacia arriba ligeramente, apriete el botón de desbloqueo y empuje la palanca hacia abajo.

FUNCIONAMIENTO

Programa electrónico de estabilidad (ESP)



El ESP no le exime de la responsabilidad de conducir con el cuidado y la atención debidos.

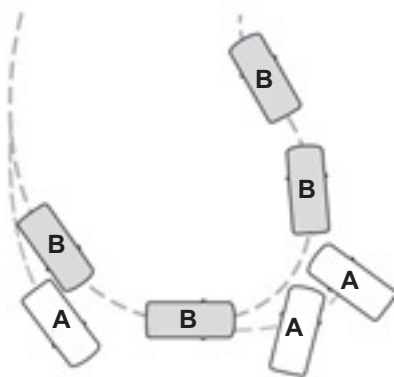

A sin ESP

B con ESP

El ESP refuerza la estabilidad cuando el vehículo empieza a deslizarse fuera del recorrido previsto. Esto se lleva a cabo mediante el frenado de ruedas individuales y la reducción del par motor según necesidad.

El sistema también ofrece una función de control de tracción mejorado reduciendo el par motor si las ruedas patinan al acelerar. De este modo se mejora la capacidad de iniciar la marcha en firmes deslizantes o con superficies sueltas y mejora la comodidad limitando el derrapaje de ruedas en curvas muy cerradas.

Testigo del control de estabilidad (ESP)

El testigo del ESP parpadeará cuando el sistema está en funcionamiento. Véase Luces de aviso y de control.

Asistencia en frenadas de emergencia



Que su vehículo disponga de asistencia en frenadas de emergencia no le exime de su responsabilidad de conducir con cuidado y atención.

La asistencia en frenadas de emergencia detectará si se está frenando a fondo midiendo la velocidad a la que pisa el pedal del freno. Proporcionará la máxima eficacia de frenado durante el tiempo en que esté pisando el pedal. La asistencia en frenadas de emergencia puede reducir las distancias de frenado en situaciones críticas

USO DEL CONTROL DE ESTABILIDAD

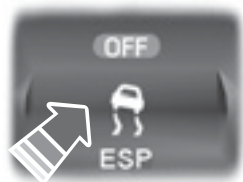

Con una velocidad del vehículo inferior a 60 km/h, mantenga pulsado el interruptor durante un segundo. El interruptor se encenderá.

Nota: Si desconecta el sistema, el sistema se reactivará temporalmente si se aplican los frenos en el caso de que el vehículo patine. La luz de aviso del ESP parpadeará en este caso.

Nota: Si desconecta el sistema, el sistema se reactivará automáticamente si la velocidad del vehículo sube por encima de 60 km/h.

Pulse el interruptor de nuevo para volver a conectar el sistema. El sistema se conectará automáticamente cada vez que dé el contacto.

Ubicación de componentes: Véase Guía rápida.

FUNCIONAMIENTO

El sistema de control de tracción mejora la tracción cuando una rueda empieza a patinar a velocidades de hasta 40 km/h.

Si una rueda empieza a patinar, el sistema de control de tracción varía la presión que recibe el freno de esa rueda hasta que deja de patinar.

USO DEL CONTROL DE TRACCIÓN

El sistema de control de tracción está operativo cuando conecta el encendido.

La luz de control del sistema de control de tracción parpadeará cuando el sistema esté en funcionamiento. Acelere lentamente hasta que la rueda que patina recupere la tracción.

El sistema de control de tracción dejará de funcionar temporalmente si se usa en exceso en un breve periodo de tiempo.

Esto es normal y no afecta al sistema de frenos.

El sistema de control de tracción seguirá operativo cuando se desconecta el ESP.

La luz de aviso del cuadro de instrumentos no parpadeará en este caso.

Transporte de carga

INFORMACIÓN GENERAL



Utilice correas de fijación de estándar aprobado, p. ej., DIN.



Asegúrese de que todos los elementos sueltos están fijados correctamente.



Coloque el equipaje y otras cargas tan abajo y hacia delante como sea posible en el compartimento de carga.



No conduzca con el portón o la puerta trasera abierta. Los gases de escape pueden entrar en el vehículo.



No supere la carga máxima autorizada de los ejes delantero y trasero de su vehículo. Véase *Identificación del vehículo*.



No deje que ningún objeto entre en contacto con las ventanillas traseras.



No utilice materiales abrasivos para limpiar el interior de las ventanillas traseras.



No ponga pegatinas o etiquetas en el interior de las ventanillas traseras.

SOPORTES DE FIJACIÓN DE CARGA

Nota: El número de soportes de fijación de carga puede variar dependiendo de la versión del modelo.

Transporte de carga

Sujeción de la carga



Soportes de fijación adicionales

Guía de carga a media altura



Vehículos con salida de emergencia

Véase Salida de emergencia.

CONDUCCIÓN CON REMOLQUE



No supere el peso máximo de vehículo y remolque especificado en la placa de identificación del vehículo. Véase Identificación del vehículo.



No supere una velocidad de 90 km/h cuando esté remolcando un peso superior a 2000 kg.



No exceda el peso máximo permitido sobre la punta, es decir, el peso vertical sobre el gancho de remolque, de 112 kilogramos para todos los vehículos excepto los modelos de chasis y furgón, o de 140 kilogramos para los modelos de chasis y furgón.

Nota: No todos los vehículos son adecuados o están aprobados para llevar barras de remolque montadas. Consulte antes a su concesionario.

La carga se debe distribuir en el remolque de forma que el centro de gravedad se mantenga lo más bajo y centrado sobre el eje o los ejes del remolque que sea posible. Al remolcar con un vehículo descargado, la carga en el remolque se debe colocar en la parte delantera sin superar la carga máxima autorizada sobre el enganche, ya que esta distribución proporciona la mejor estabilidad del conjunto.

La estabilidad del conjunto de vehículo y remolque depende en gran medida de la calidad del remolque.

Los pesos máximos del vehículo y del remolque son válidos técnicamente para pendientes de hasta el 12 % y altitudes de 1000 metros por encima del nivel del mar. En regiones de gran altitud, la menor densidad de la atmósfera puede reducir las prestaciones del motor, por lo que se aplicarán las siguientes restricciones:

En zonas de altitud elevada, debe reducirse el peso bruto máximo de vehículo y remolque autorizado en un 10% por cada 1000 metros de altitud.

Pendientes pronunciadas



El freno de inercia del remolque no está controlado por el ABS.

Reduzca de marcha antes de iniciar un descenso pronunciado.

Recomendaciones para la conducción

RODAJE

Neumáticos



Es necesario efectuar un periodo de rodaje de unos 500 km aprox. para los neumáticos nuevos. Durante este periodo es probable que experimente distintas características de conducción.

Frenos y embrague



En la medida de lo posible, evite el uso reiterado de los frenos y el embrague durante los primeros 150 kilómetros si se circula por ciudad, y durante los primeros 1500 kilómetros si se circula por autopista.

Motor



Evite conducir demasiado rápido durante los primeros 1500 km. Varíe la velocidad frecuentemente y realice los cambios de marcha con prontitud. No haga funcionar el motor por debajo del régimen adecuado.

PRECAUCIONES CON BAJAS TEMPERATURAS

El funcionamiento de algunos componentes y sistemas puede verse afectado a temperaturas por debajo de los $-30\text{ }^{\circ}\text{C}$ ($-22\text{ }^{\circ}\text{F}$).

RENDIMIENTO DEFICIENTE DEL MOTOR

Si el motor de su vehículo está excesivamente caliente se puede conducir sin dañar el motor. El motor continuará funcionando con potencia limitada. La distancia que se puede recorrer en este modo de funcionamiento dependerá de la temperatura ambiente, la carga del vehículo y el terreno.

Si la aguja se desplaza hasta el límite superior, el motor se está calentando excesivamente. Véase **Indicadores**.

Si continúa aumentando la temperatura del motor se reduce la alimentación de combustible al motor. El aire acondicionado (si está instalado) también se desconecta y el ventilador de refrigeración del motor funciona.



Si el motor continúa en marcha, seguirá aumentando su temperatura lo que hará que el motor se desconecte completamente.

- Detenga el vehículo lo antes posible.
- Desconecte inmediatamente el motor para evitar que resulte gravemente dañado.
- Espere a que se enfríe el motor.
- Compruebe el nivel del refrigerante. Véase **Comprobación del refrigerante del motor**.
- Lleve el vehículo a un profesional especializado para que lo revise inmediatamente.

Fusibles

Caja eléctrica del habitáculo

Está localizada en el interior de la guantera y consta de dos partes.

Para acceder, abra la guantera (1) y retírela presionando los laterales (2).

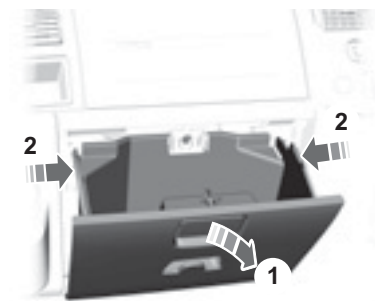

Abra la caja central presionando las trabas superior e inferior (3) y tirando hacia afuera (4).

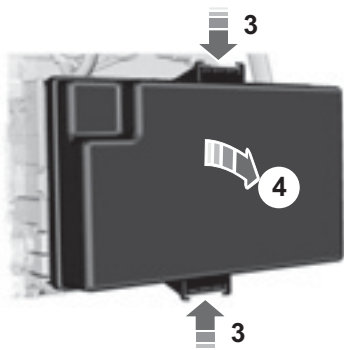

Abra la caja auxiliar presionando las trabas laterales (3) y tirando hacia afuera (4).

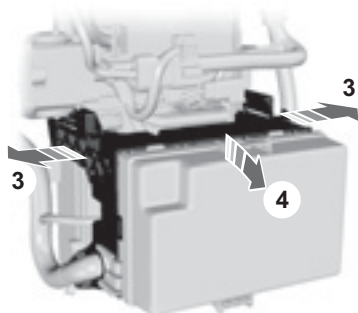

Nota: Al volver a montar, asegúrese de escuchar un clic al acoplar las dos abrazaderas.

Caja eléctrica del vano motor

Está localizada en el compartimento motor, lado izquierdo. Remueva la tapa presionando la traba.

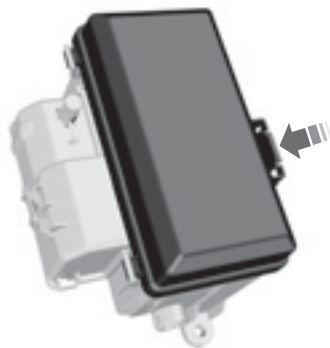

Caja eléctrica de la batería

Está localizada junto a las baterías. Para mayor información sobre acceso a las baterías, consulte la sección Batería del Vehículo.

Fusibles

CAMBIO DE FUSIBLES



Sustituya siempre un fusible por otro nuevo del mismo amperaje.



No modifique el sistema eléctrico de su vehículo de ningún modo. Encargue a técnicos debidamente formados cualquier reparación del sistema eléctrico y la sustitución de relés y fusibles de alto amperaje.



Apague el encendido y todo el equipo eléctrico antes de tocar o de intentar cambiar un fusible.

Nota: Un fusible fundido puede identificarse porque el filamento está roto.

Nota: Todos los fusibles, excepto los fusibles de corriente alta, se montan a presión.

TABLA DE ESPECIFICACIONES DE LOS FUSIBLES

Caja eléctrica de la batería

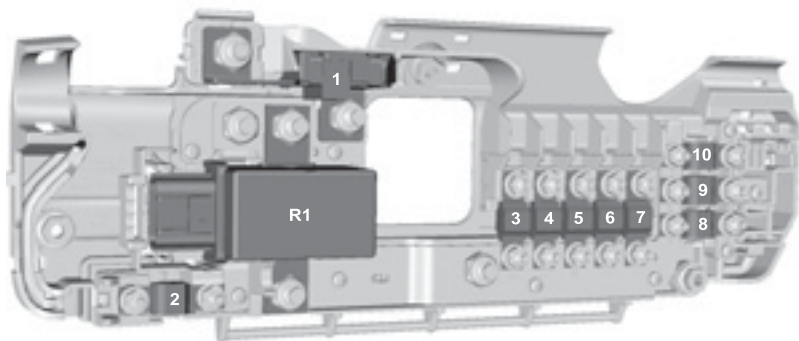

Fusible	Amperaje	Color	Circuitos protegidos
1	350	gris	Motor de arranque y alternador
2	60	amarillo	Alimentación de la caja eléctrica del acompañante (afecta al arranque)

Fusibles

Fusible	Amperaje	Color	Circuitos protegidos
3	100	azul	Alimentación de la caja eléctrica del motor (no afecta al arranque)
4	-	-	Sin uso
5	100	azul	Alimentación de la caja de relés estándar (no afecta al arranque)
6	-	-	Sin uso
7	60	amarillo	Alimentación de la caja eléctrica del lado del acompañante (no afecta al arranque)
8	60	amarillo	Punto de conexión auxiliar
9	60	amarillo	Punto de conexión auxiliar
10	60	amarillo	Punto de conexión auxiliar

Caja eléctrica del vano motor

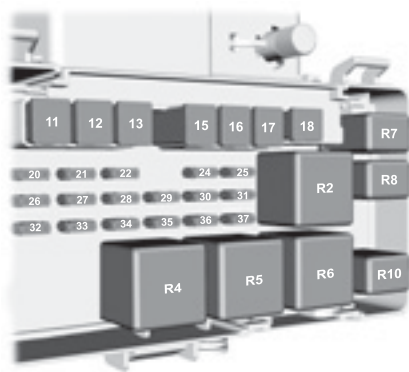

Fusibles

Fusible	Amperaje	Color	Circuitos protegidos
11	60	amarillo	Ventilador de refrigeración del motor
12	30	rosa	Alimentación del remolque y módulo del remolque (positivo) (si esta equipado)
13	40	verde	Bomba de sistemas ABS y ESP
14	-	-	Sin uso
15	60	amarillo	Bujías de incandescencia
16	60	amarillo	Relé del encendido (KL15 #3)
17	30	rosa	Habilitación del arranque
18	40	verde	Alimentación del encendido (encendido) a la caja eléctrica del lado del acompañante
19	-	-	Sin uso
20	10	rojo	Alimentación del ABS, ESP, sensor de ángulo y velocidad de giro del volante y sensor de derrape (positivo)
21	25	beis	Válvulas y módulo de control del ABS y ESP
22	20	amarillo	Relé de alimentación del PCM
23	20	amarillo	Suministro de alimentación del remolque (encendido) (si esta equipado)
24	-	-	Sin uso
25	5	canela	Bobinas de relé con tensión de batería
26	15	azul	Alimentación del PCM
27	7,5	marrón	Control de las bujías de incandescencia
28	5	canela	Sensor T-MAF
29	5	canela	Sensor del separador de agua del filtro de combustible, bobinas de los relés de alimentación de tensión

Fusibles

Fusible	Amperaje	Color	Circuitos protegidos
30	-	-	Sin uso
31	5	canela	Sensor de velocidad del vehículo
32	20	amarillo	Calentador del evaporador
33	10	rojo	Luces de marcha atrás
34	-	-	Sin uso
35	-	-	Sin uso
36	10	rojo	Embrague del aire acondicionado
37	5	canela	Bobinas de relé con tensión de encendido, señal de contacto dado para PCM

Relé	Circuitos controlados
R2	Bujías de incandescencia
R3	Remolque (KL15)
R4	Activación del motor de arranque
R5	Alimentación de tensión (encendido #4)
R6	Alimentación de tensión (encendido #3)
R7	Calentador del evaporador
R8	Alimentación del módulo de control del motor
R9	Sin uso
R10	Solenoide del embrague del aire acondicionado

Fusibles

Caja eléctrica central del habitáculo

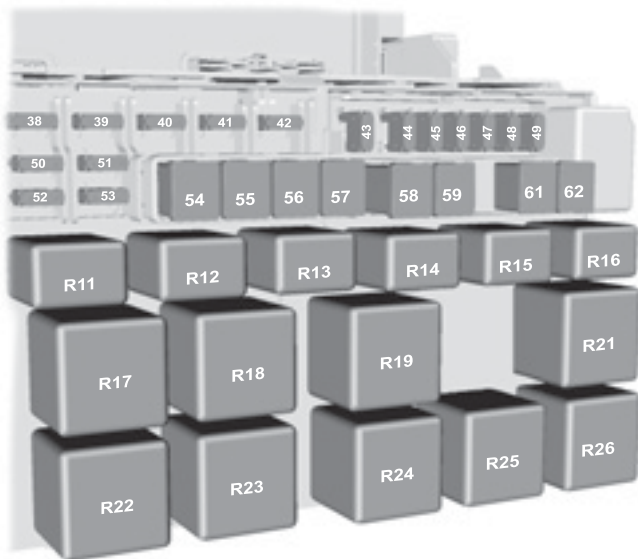

Fusible	Amperaje	Color	Circuitos protegidos
38	20	amarillo	Limpialuneta
39	10	rojo	Mandos del aire acondicionado delanteros y traseros
40	5	canela	Alimentación de las bobinas de los relés
41	-	-	Sin uso
42	5	canela	Nivelación de los faros, interruptor principal de las luces (KL15)
43	-	-	Sin uso
44	20	amarillo	Bocina
45	20	amarillo	Enchufe auxiliar delantero

Fusibles

Fusible	Amperaje	Color	Circuitos protegidos
46	-	-	Sin uso
47	20	amarillo	Encendedor
48	5	canela	Alimentación de las bobinas de los relés, espejos retrovisores eléctricos
49	20	amarillo	Enchufe auxiliar trasero
50	10	rojo	Luz larga lado izquierdo
51	10	rojo	Luces altas (lado derecho)
52	10	rojo	Luces bajas (lado izquierdo)
53	10	rojo	Luces bajas (lado derecho)
54	30	rosa	Fusible primario para luces bajas, luces altas, luces de conducción diurna, ventilador de la calefacción auxiliar
55	40	verde	Motor del ventilador de la calefacción
56	20	amarillo	Alzacristales eléctricos
57	30	rosa	Motor del ventilador de la calefacción trasera (si esta equipado)
58	30	rosa	Motor del limpiaparabrisas
59	30	rosa	Luneta trasera térmica, espejos retrovisores exteriores térmicos (si esta equipado)
60	-	-	Sin uso
61	60	amarillo	Relé del encendido (encendido #1)
62	60	amarillo	Relé del encendido (encendido #2)

Relé	Circuitos controlados
R11	Faros - luces bajas
R12	Sin uso
R13	Faros - luces altas
R14	Bocina
R15	Luces de conducción diurna

Fusibles

Relé	Circuitos controlados
R16	Calefacción auxiliar programable
R17	Sin uso
R18	Sin uso
R19	Alimentación de tensión (encendido #2)
R20	Reservado para opciones especiales para vehículos
R21	Alimentación de tensión (encendido #1)
R22	Sin uso
R23	Modos de barrido rápido y normal de limpiaparabrisas
R24	Limpialuneta
R25	Posiciones de conectado y desconectado del limpiaparabrisas
R26	Sin uso

Caja eléctrica auxiliar del habitáculo

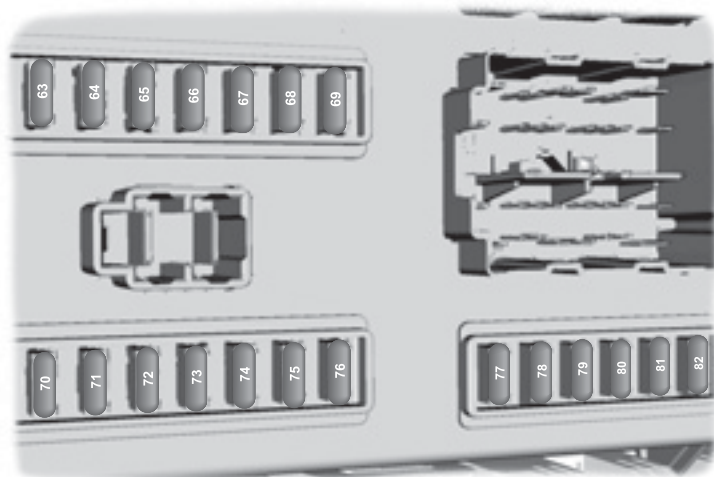

Fusibles

Fusible	Amperaje	Color	Circuitos protegidos
63	-	-	Sin uso
64	2	gris	Sensor de posición del pedal del acelerador
65	15	azul	Interruptor de las luces de freno
66	5	canela	Cuadro de instrumentos, alimentación del PATS, tacógrafo, iluminación del tablero de mandos
67	15	azul	Bomba del lavacristales
68	10	rojo	Módulo de control de retención de los ocupantes
69	20	amarillo	Interruptor de luces exteriores (encendido)
70	-	-	Sin uso
71	5	canela	Interruptor de luces exteriores (positivo)
72	10	rojo	Tensión del alimentador para memoria de códigos de radio, OBDII (positivo)
73	15	azul	Alimentación de la radio, unidad de navegación y teléfono
74	-	-	Sin uso
75	7,5	marrón	Luces de posición, lado derecho
76	7,5	marrón	Luces de posición, lado izquierdo
77	5	canela	Alimentación del interruptor de encendido, alimentación de bobinas del seccionador de la batería
78	15	azul	Cierre centralizado
79	7,5	marrón	Luz de patente, luces de posición adicionales
80	-	-	Sin uso
81	10	rojo	Faros antiniebla traseros
82	3	violeta	Alimentación al sistema de audio y el cuadro de instrumentos con el encendido conectado

Fusibles

Fusibles auxiliares

Fusible	Amperaje	Color	Circuitos protegidos	Ubicación
83	-	-	Sin uso	-
84	-	-	Sin uso	-

Remolque del vehículo

PUNTOS DE REMOLQUE

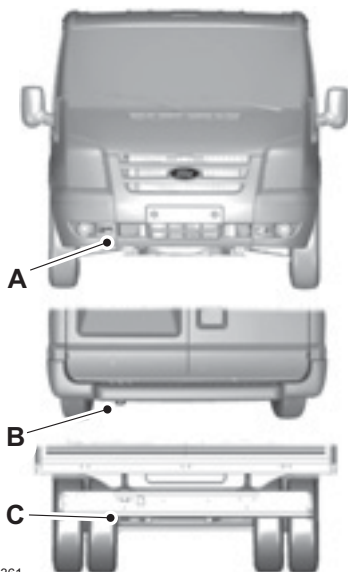



- A Gancho de remolque delantero
- B Gancho de remolque trasero (Furgón, Minibus, Chasis)
- C Gancho de remolque trasero (Chasis cabina)

REMOLQUE DEL VEHÍCULO SOBRE LAS CUATRO RUEDAS

Todos los vehículos

 Conecte el encendido cuando se esté remolcando el vehículo. La cerradura de la columna de la dirección bloqueará la dirección y los intermitentes y luces de freno no funcionarán en caso contrario.

 El servofreno y la bomba de la dirección no funcionarán a menos que el motor esté funcionando. Pise el pedal del freno con más fuerza y deje que aumenten las distancias de frenado y la dirección se endurezca.

 Si la tensión de la cuerda de remolque es demasiado grande, podrían producirse daños en el vehículo o en el vehículo que se está remolcando.

 No utilice una barra de remolque rígida en el enganche de remolque delantero.

 Seleccione punto muerto para remolcar el vehículo.

Al remolcar, arranque siempre despacio y suavemente, evitando dar tirones al vehículo remolcado.

INFORMACIÓN GENERAL

Realice las operaciones de mantenimiento con regularidad para ayudar a mantener el estado de conservación y el valor de posventa de su vehículo. Existe una amplia red de Talleres Autorizados Ford que le ayudará con su experiencia profesional de Servicio. Nuestros técnicos están especialmente capacitados y son los mejores calificados para realizar operaciones de Servicio de forma adecuada y experta. Están respaldados por una amplia gama de herramientas altamente especializadas desarrolladas para realizar operaciones de Servicio en su vehículo.

Además de las operaciones Servicio regulares, le recomendamos que realice las siguientes comprobaciones adicionales.



Apague el encendido antes de tocar o intentar cualquier ajuste.



No toque los componentes del encendido electrónico una vez conectado el encendido o con el motor en marcha. El sistema funciona a alta tensión.



Mantenga las manos y ropa apartadas del ventilador de refrigeración del motor. En determinadas condiciones el ventilador puede continuar funcionando varios minutos después de que se haya apagado el motor.

Comprobaciones diarias

- Luces exteriores.
- Luces interiores
- Luces de aviso y de control.

Al llenar el depósito compruebe

- Nivel de aceite del motor Véase **Comprobación del aceite del motor**.
- Nivel del líquido de frenos Véase **Comprobación del líquido de frenos y embrague**.
- Nivel de líquido lavacristales. Véase **Comprobación del líquido lavaparabrisas**.
- Presión de los neumáticos (en frío). Véase **Especificaciones técnicas**.
- Estado de los neumáticos. Véase **Cuidado de los neumáticos**.

Comprobaciones mensuales

- Nivel de refrigerante del motor (con el motor frío). Véase **Comprobación del refrigerante del motor**.
- Si las tuberías, tubos flexibles y depósitos presentan fugas.
- Nivel del líquido de la dirección asistida. Véase **Comprobación del líquido de la dirección asistida**.
- Funcionamiento del aire acondicionado.
- Funcionamiento del freno de estacionamiento.
- Funcionamiento de la bocina.
- Apriete de las tuercas de rueda. Véase **Especificaciones técnicas**.
- Comprobación del indicador de servicio del filtro de combustible. Véase **Comprobación del indicador de servicio del filtro de combustible**.

APERTURA Y CIERRE DEL CAPÓ

Apertura del capó

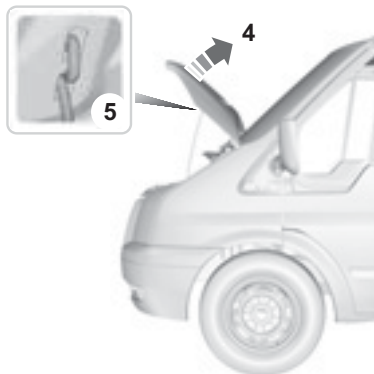
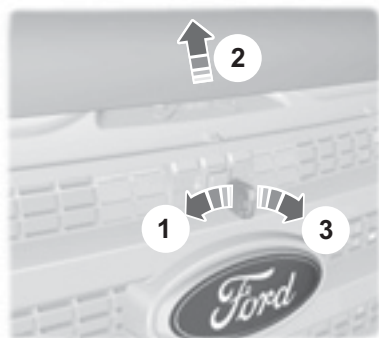

Cierre del capó

Nota: Asegúrese de que el capó se cierra correctamente.

Baje el capó y déjelo caer por su propio peso los últimos 20-30 centímetros.

Mantenimiento

RECINTO DEL MOTOR - 2.2L DURATORQ-TDCI (PUMA) DIESEL

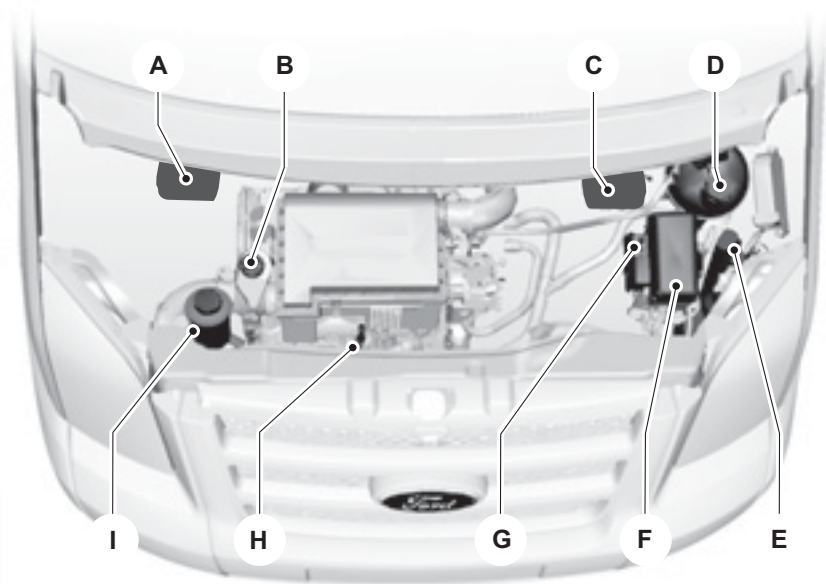

Mantenimiento

- A Separador de agua del filtro de combustible. Véase **Separador de agua del filtro de combustible - Vaciado**.
- B Tapón de llenado de aceite del motor¹. Véase **Comprobación del aceite del motor**.
- C Depósito del líquido de frenos y embrague. Véase **Comprobación del líquido de frenos y embrague**.
- D Depósito del refrigerante del motor. Véase **Comprobación del refrigerante del motor**.
- E Depósito del líquido lavaparabrisas. Véase **Comprobación del líquido lavaparabrisas**.
- F Caja eléctrica del motor. Véase **Fusibles**.
- G Borne positivo de la batería (para conexión de cables de emergencia). Véase **Batería del vehículo**.
- H Varilla del nivel del aceite del motor¹. Véase **Comprobación del aceite del motor**.
- I Depósito del líquido de la dirección asistida. Véase **Comprobación del líquido de la dirección asistida**.

¹ Los tapones de llenado y la varilla del nivel de aceite del motor están marcados con color para facilitar su identificación.

Mantenimiento

RECINTO DEL MOTOR - 2.4L DURATORQ-TDCI (PUMA) DIESEL

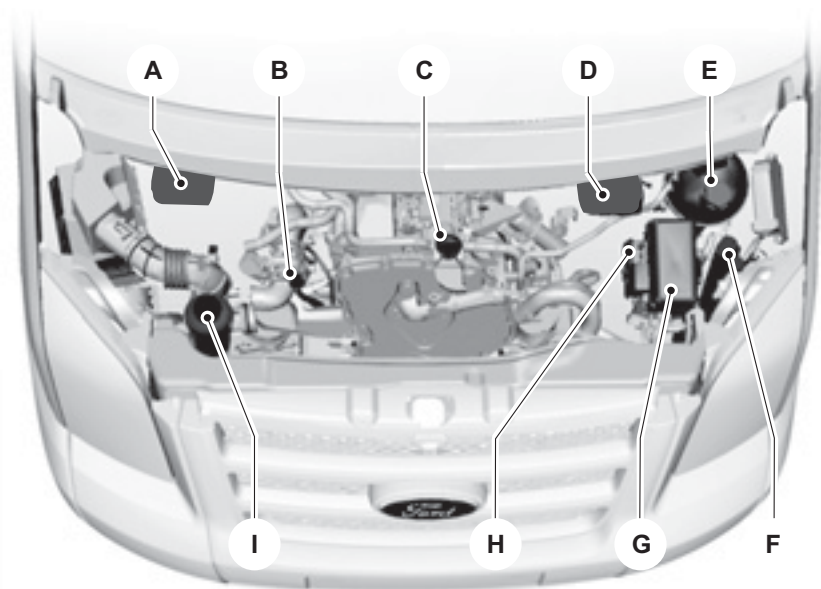

- A Separador de agua del filtro de combustible. Véase Separador de agua del filtro de combustible - Vaciado.
- B Varilla del nivel del aceite del motor¹. Véase Comprobación del aceite del motor.
- C Tapón de llenado de aceite del motor¹. Véase Comprobación del aceite del motor.
- D Depósito del líquido de frenos y embrague. Véase Comprobación del líquido de frenos y embrague.
- F Filtro de combustible.
- G Filtro de agua.
- H Filtro de aire.
- I Filtro de aceite.

Mantenimiento

- E Depósito del refrigerante del motor. Véase **Comprobación del refrigerante del motor**.
- F Depósito del líquido lavaparabrisas. Véase **Comprobación del líquido lavaparabrisas**.
- G Caja eléctrica del motor. Véase **Cambio de fusibles**.
- H Borne positivo de la batería (para conexión de cables de emergencia). Véase **Uso de cables de puenteo**.
- I Depósito del líquido de la dirección asistida. Véase **Comprobación del líquido de la dirección asistida**.

¹Los tapones de llenado y la varilla del nivel de aceite del motor están marcados con color para facilitar su identificación.

VARILLA DEL NIVEL DEL ACEITE DEL MOTOR - 2.2L DURATORQ-TDCI (PUMA) DIESEL

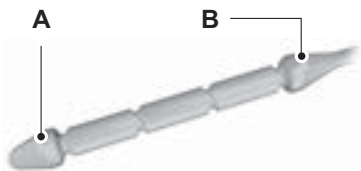

A MIN
B MAX

VARILLA DEL NIVEL DEL ACEITE DEL MOTOR - 2.4L DURATORQ-TDCI (PUMA) DIESEL

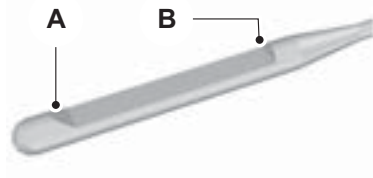

A MIN
B MAX

COMPROBACIÓN DEL ACEITE DEL MOTOR



No use aditivos de aceite u otras sustancias para el motor. En determinadas condiciones, podrían dañar el motor.

Nota: Los motores nuevos alcanzan su nivel de consumo de aceite normal tras haber recorrido unos 5000 km.

Comprobación del nivel de aceite



Asegúrese de que el nivel se encuentra entre las marcas MIN y MAX.

Nota: Compruebe el nivel antes de arrancar el motor.

Nota: Cerciórese de que el vehículo está en un terreno nivelado.

Nota: El aceite se dilata cuando está caliente. Por tanto, es posible que el nivel supere en unos milímetros la marca MAX.

Retire la varilla de nivel y límpiela con un trapo limpio que no deje pelusa. Vuelva a colocar la varilla de nivel y extráigala de nuevo para comprobar el nivel de aceite.

Si el nivel se encuentra en la marca MIN, repóngalo inmediatamente.

Reposición



Reponga solamente cuando el motor esté frío. Si el motor está caliente, espere 10 minutos para que se enfríe el motor.



No retire el tapón de llenado con el motor en marcha.

Retire el tapón de llenado.



No reponga el nivel por encima de la marca MAX.

Reponga el nivel con aceite especificado por Ford. Véase Manual de Garantía y Mantenimiento.

COMPROBACIÓN DEL REFRIGERANTE DEL MOTOR

Comprobación del nivel de refrigerante



No deje que el líquido entre en contacto con la piel o los ojos. Si así ocurre, lave inmediatamente con abundante agua las áreas afectadas y póngase en contacto con su médico.

Mantenimiento



Asegúrese de que el nivel se encuentra entre las marcas MIN y MAX.

Nota: El refrigerante se dilata cuando está caliente. Por tanto, es posible que el nivel supere la marca MAX.

Si el nivel se encuentra en la marca MIN, repóngalo inmediatamente.

Reposición



Reponga solamente cuando el motor esté frío. Si el motor está caliente, espere 10 minutos para que se enfríe el motor.



No retire el tapón de llenado con el motor en marcha.



No retire el tapón de llenado con el motor caliente. Espere a que se enfríe el motor.



El refrigerante sin diluir es inflamable y puede prenderse si se salpica sobre un escape caliente.



En caso de emergencia, puede añadir agua destilada al sistema de refrigeración hasta llegar a la gasolinera. Haga que técnicos calificados revisen el sistema lo antes posible.



El uso prolongado de una dilución incorrecta de refrigerante podría causar en el motor daños por corrosión, sobrecalentamiento o congelación.

presión existente saldrá lentamente mientras desenrosca el tapón.



No reponga el nivel por encima de la marca MAX.

Rellene con una mezcla de refrigerante y agua destilada del 50/50 con líquido especificado por Ford. Véase Manual de Garantía y Mantenimiento.

COMPROBACIÓN DEL LÍQUIDO DE FRENOS Y EMBRAGUE



No deje que el líquido entre en contacto con la piel o los ojos. Si así ocurre, lave inmediatamente con abundante agua las áreas afectadas y póngase en contacto con su médico.



Si el nivel se encuentra en la marca MIN, haga que un técnico cualificado compruebe el sistema en cuanto le sea posible.

Nota: El líquido para los sistemas de los frenos y del embrague procede de un mismo depósito.

Reponga el nivel con líquido especificado por Ford. Véase Manual de Garantía y Mantenimiento.

COMPROBACIÓN DEL LÍQUIDO DE LA DIRECCIÓN ASISTIDA



No deje que el líquido entre en contacto con la piel o los ojos. Si así ocurre, lave inmediatamente con abundante agua las áreas afectadas y póngase en contacto con su médico.

Desenrosque el tapón lentamente. La

 Asegúrese de que el nivel se encuentra entre las marcas MIN y MAX.

Si el nivel se encuentra en la marca MIN, repóngalo inmediatamente.

Reposición

Retire el tapón de llenado.

 No reponga el nivel por encima de la marca MAX.

Reponga el nivel con líquido especificado por Ford. Véase Especificaciones técnicas.

SEPARADOR DE AGUA DEL FILTRO DE COMBUSTIBLE - VACIADO

 No deseche el combustible Diesel con la basura doméstica ni en el sistema público de aguas residuales. Utilice los lugares autorizados para desechar el líquido.

Nota: La luz de control del separador de agua se apagará unos 2 segundos después con el motor en marcha.

Nota: Reponga solamente con combustible que cumpla la especificación Ford. Véase Combustible.

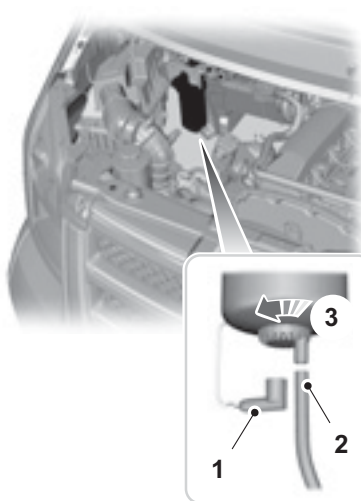

1. Desenchufe el conector.
2. Sujete un tubo flexible al orificio de vaciado del sensor y coloque el tubo flexible en un recipiente adecuado.
3. Desenrosque el sensor entre una y dos vueltas y debe que salga el agua.

Efectúe la instalación en orden inverso.

COMPROBACIÓN DEL INDICADOR DE SERVICIO DEL FILTRO DE COMBUSTIBLE

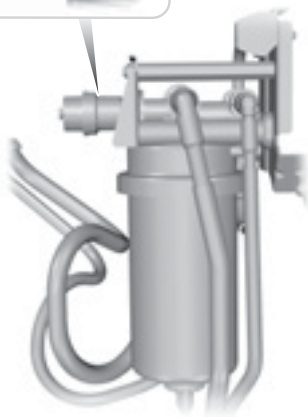
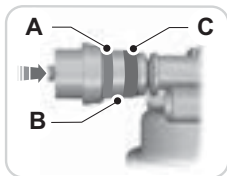

- A Verde
- B Claro
- C Rojo

1. Desconecte el encendido.
2. Mantenga pulsado el botón amarillo durante tres segundos.
3. Arranque el motor. Pise el pedal del acelerador a tope durante cinco segundos.
4. Compruebe la posición del émbolo del indicador de servicio.
 - Verde: no es necesario cambiar el filtro.
 - Transparente: sustituya el filtro en el siguiente intervalo de servicio.
 - Rojo: se debe sustituir el filtro. Haga que un técnico cualificado revise el sistema inmediatamente.

COMPROBACIÓN DEL LÍQUIDO LAVAPARABRISAS

Los sistemas lavaparabrisas y lavalu-neta disponen de un depósito común.

Mantenimiento

Capacidades

Versión	Ref.	Capacidad en litros (galones)
Todos	Líquido de la servodirección	Marca MAX
Todos	Sistema de lavaparabrisas	5,5
Todos - Capacidad normal	Tanque de combustible	80
2.2L DuraTorq-TDCi	Aceite de motor, con filtro	6,2
2.2L DuraTorq-TDCi	Aceite de motor, sin filtro	5,9
2.4L DuraTorq-TDCi	Aceite de motor, con filtro	8,8
2.4L DuraTorq-TDCi	Aceite de motor, sin filtro	8,4
2.2L y 2.4L DuraTorq-TDCi	Sistema de refrigeración con calefacción auxiliar y calefacción adicional	13
2.2L y 2.4L DuraTorq-TDCi	Sistema de refrigeración con calefacción adicional	12,8
2.2L y 2.4L DuraTorq-TDCi	Sistema de refrigeración con calefacción auxiliar	11,5
2.2L y 2.4L DuraTorq-TDCi	Sistema de refrigeración con calefacción delantera	10

Cuidados del vehículo

LIMPIEZA DEL EXTERIOR DEL VEHÍCULO



Si lleva el vehículo a un túnel de lavado que incluya ciclo de encerado, asegúrese de que elimina la cera de parabrisas.



Antes de utilizar una instalación de lavado de vehículo se debe comprobar si es adecuada para su vehículo.



Algunas instalaciones de lavado de vehículos utilizan agua a alta presión. Esto podría dañar algunos componentes del vehículo.



Retire la antena antes de lavar el vehículo en un túnel de lavado.



Desconecte el soplador de la calefacción para evitar que se contamine el filtro purificador de aire.

Le recomendamos lavar el vehículo con una esponja y agua templada que contenga champú para vehículos.

Limpieza de los faros



No raspe los cristales de los faros ni utilice abrasivos ni disolventes alcohólicos o químicos para limpiarlos.



No limpie los faros en seco.

Limpieza de la luneta



No rasque el interior de la luneta ni utilice abrasivos ni disolventes químicos para limpiarla.

Para limpiar el interior de la luneta utilice un paño suave o una gamuza húmeda.

Limpieza del emblecedor cromado



No utilice abrasivos ni disolventes químicos. Utilice agua jabonosa.

Conservación de la pintura de la carrocería



No aplique pulimento con el vehículo al sol.



No deje que el pulimento toque las superficies de plástico. Podría ser difícil de eliminar.



No aplique pulimento en el parabrisas o la luneta. Esto podría hacer que los limpiacristales hagan ruido y que no limpien correctamente.

Le recomendamos encerar la pintura una o dos veces al año.

LIMPIEZA DEL INTERIOR DEL VEHÍCULO

Cinturones de seguridad



No utilice abrasivos ni disolventes químicos para limpiarlos.

Cuidados del vehículo



No deje que penetre humedad en el mecanismo retractor del carrete de inercia del cinturón de seguridad.

Limpie los cinturones de seguridad con un producto de limpieza para interiores o agua aplicada con una esponja. Deje secar los cinturones de seguridad de forma natural, sin aplicar calor artificial.

Pantallas de cuadro de instrumentos, pantallas LCD, pantallas de radio



No utilice abrasivos, ni disolventes alcohólicos o químicos para limpiarlas.

PEQUEÑAS REPARACIONES DE LA PINTURA



Elimine de la pintura de la carrocería cualquier partícula que pueda parecer inofensiva pero que con frecuencia resulta muy perjudicial, por ejemplo: excrementos de aves, resinas de árbol, restos de insectos, manchas de alquitrán, sal del camino y polvo industrial.

Se deben reparar los daños de pintura causados por grava de la ruta o arañazos tan pronto como sea posible.

En su Taller Autorizado podrá encontrar una selección de productos. Lea y siga las instrucciones del fabricante.

Batería del vehículo

USO DE CABLES DE PUENTE

 Conecte solamente baterías de la misma tensión nominal.

 Utilice siempre cables de emergencia que tengan las pinzas aisladas y con un tamaño de cable apropiado.

 No desconecte la batería del sistema eléctrico del vehículo.

Para conectar los cables de emergencia

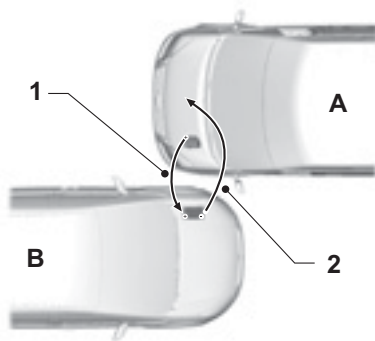

A Vehículo con batería descargada

B Vehículo con batería auxiliar

1 Cable de conexión positivo

2 Cable de conexión negativo

1. Aparque los vehículos de modo que no se toquen.
2. Desconecte el motor y todos los dispositivos eléctricos.

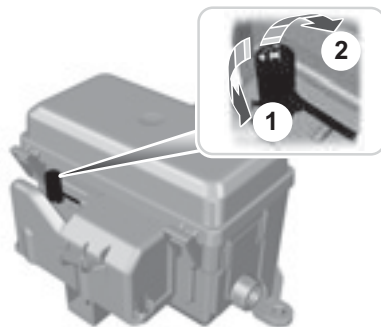

3. Suba la tapa del borne positivo de la batería. Ubicación de componentes: remítase a la visión de conjunto del recinto motor correspondiente. Véase **Mantenimiento**.
4. Conecte el borne positivo (+) del vehículo A con el borne positivo (+) del vehículo B (cable 1).
5. Conecte el borne negativo (-) del vehículo B al bloque motor o al soporte del motor del vehículo A (cable 2).

 No conecte al borne negativo (-) de la batería descargada.

 Asegúrese de que los cables no tocan ninguna pieza móvil del motor.

Arranque del motor

1. Ponga en marcha el motor del vehículo B a un régimen moderadamente alto.
2. Arranque el motor del vehículo A.
3. Deje los dos vehículos en marcha durante tres minutos como mínimo antes de desconectar los cables.

Batería del vehículo

 No encienda los faros al desconectar los cables. El pico de tensión podría fundir las lámparas.

Desconecte los cables en el orden inverso.

CAMBIO DE LA BATERÍA DEL VEHÍCULO

 Asegúrese de que la caja de la batería está sellada correctamente.

Nota: La batería está situada en el interior del vehículo, debajo del asiento del conductor.

Nota: El sistema de audio debe programarse de nuevo con el código de teclado antirrobo, si procede.

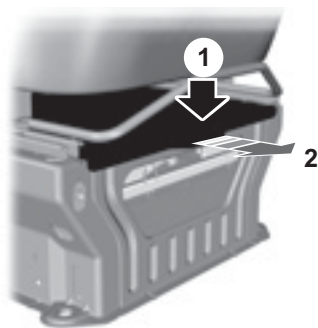

1. Gire el pasador de seguridad a izquierdas y sáquelo.
2. Retire la tapa de la batería.
3. Deslice el asiento hacia delante completamente. Véase Asientos delanteros.

Efectúe la instalación en orden inverso.

PUNTOS DE CONEXIÓN DE BATERÍA

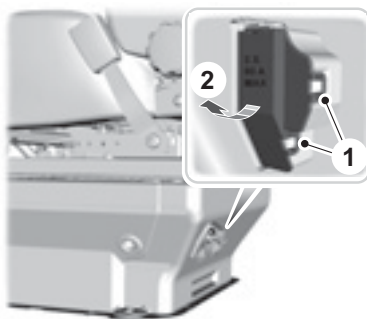

 No conecte ningún aparato eléctrico directamente a la batería del vehículo.

Hay tres puntos de conexión disponibles que proporcionan un máximo de 60A de corriente cada uno. Pida a su Taller Autorizado información sobre accesorios apropiados para su vehículo.

1. Suelte los clips.
2. Suba la cubierta.

INFORMACIÓN GENERAL



Utilice sólo los tamaños de rueda y neumáticos homologados. El uso de neumáticos de otro tamaño puede causar daños en su vehículo e invalidará su homologación nacional.



Si se modifica el diámetro de los neumáticos con respecto al montado en producción, es posible que el velocímetro no muestre la velocidad correcta. Lleve el vehículo al Taller Autorizado para que se reprogramme el sistema de control del motor.

Encontrará una etiqueta con los datos sobre la presión de los neumáticos en el pilar B del vano de la puerta del conductor.

Compruebe y ajuste la presión del neumático a la misma temperatura ambiente a la que va a conducir el vehículo y con los neumáticos fríos.

Ajuste la presión del neumático de repuesto al valor máximo dado para la combinación vehículo/tamaño de neumático.

Los datos de neumáticos, llantas y presiones de los neumáticos para las versiones especiales de modelos de vehículos se proporcionan solamente en la etiqueta de presión de neumáticos de estos vehículos.

CAMBIO DE UNA RUEDA

Tuercas de bloqueo de las ruedas

En su Concesionario Ford puede adquirir llaves de tuerca de rueda antirrobo y tuercas de rueda antirrobo de repuesto utilizando el certificado del número de referencia.

Rueda de repuesto

La rueda de repuesto está situada debajo de la parte posterior del vehículo.

Vehículos con ruedas traseras sencillas

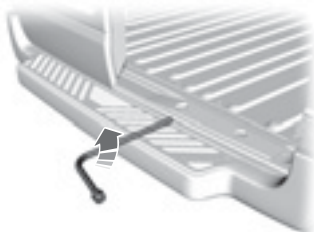

Vehículos con ruedas traseras dobles

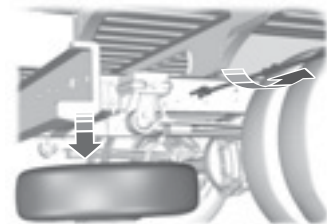

E70948

Si el vehículo cuenta con perno de seguridad, retírelo girándolo en sentido contrario a las agujas del reloj.

Neumáticos

Inserte completamente el extremo plano de la llave de rueda (Furgón, Minibus, Chasis) o el brazo corto de la manivela del crিকে (Chasis cabina y Camioneta con plataforma) en el orificio guía. Gírela en sentido contrario a las agujas del reloj hasta que la rueda descansa en el suelo y el cable esté flojo.

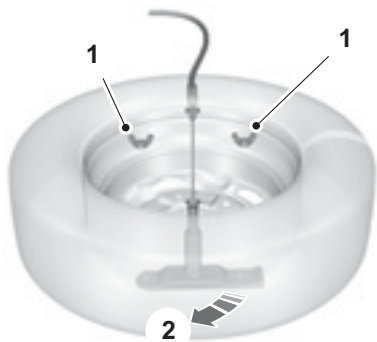

1. Retire la(s) tuerca(s) de palomilla.
2. Pase el soporte y el cable a través de la abertura de la rueda.

Críque



El críque entregado con el vehículo solamente deberá utilizarse para cambiar una rueda en situaciones de emergencia.



Antes de utilizar el críque del vehículo, compruebe que no está dañado ni deformado y que la rosca está lubricada y limpia de material extraño.



Nunca debe colocarse ningún objeto entre el críque y el suelo o entre el críque y el vehículo.

Nota: Los vehículos con kit de reparación de neumáticos no llevan críque ni la llave de rueda.

El críque, la llave de rueda y la manivela del críque se encuentran en el compartimento guardaobjetos del estribo delantero derecho.

Críque vehículo serie chasis

- Monte la manivela del críque.
- Deslice el extremo plano de la manivela del críque sobre la válvula de bloqueo. Gire la manivela en el sentido de las agujas del reloj hasta el tope.

Inserte la manivela en la bomba y levante el vehículo con un movimiento de bombeo.

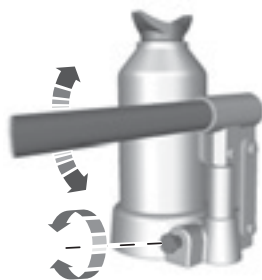

E70959

Manivela del críque



Neumáticos

- Despliegue la manivela del crique.



- Inserte el gancho de la manivela en el anillo del crique. Inserte la llave de rueda en el otro extremo de la manivela y gírelo en el sentido de las agujas del reloj.

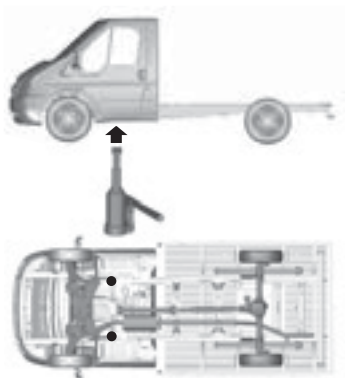

E70951

Coloque el crique debajo de los salientes en la parte posterior del falso chasis.

Puntos de colocación del crique en la parte delantera

 Utilice únicamente los puntos de colocación especificados. Si utiliza otros puntos puede causar daños en la carrocería, la dirección, la suspensión, el motor, el sistema de frenos o los conductos de alimentación del combustible.

 Asegúrese de que al colocar el crique en un vehículo equipado con aire acondicionado (A/A) en las plazas traseras, no toca las tuberías del A/A ni el fleje del tanque de combustible.

Neumáticos

Todos los modelos Chasis cabina y todos los modelos Furgón y Minibus con propulsión trasera

Coloque el crিকে debajo del eje, tan cerca de la rueda que se va a levantar como sea posible.

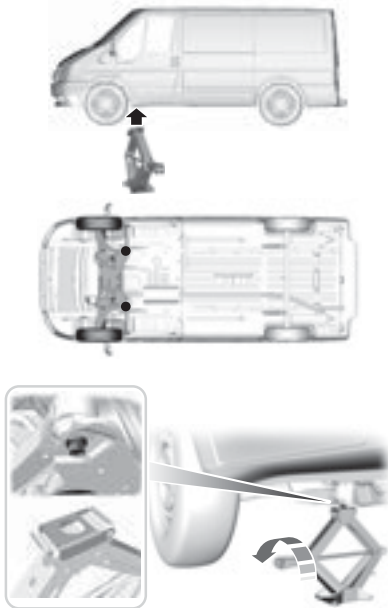

Cierre la tapa de la parte superior del crিকে (posición de almacenamiento). Los pernos traseros del falso chasis delantero encajan en el rebaje de la tapa del crিকে.

Puntos de colocación del crিকে en la parte trasera



Utilice únicamente los puntos de colocación especificados. Si utiliza otros puntos puede causar daños en la carrocería, la dirección, la suspensión, el motor, el sistema de frenos o los conductos de alimentación del combustible.

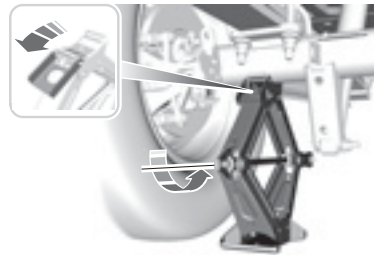
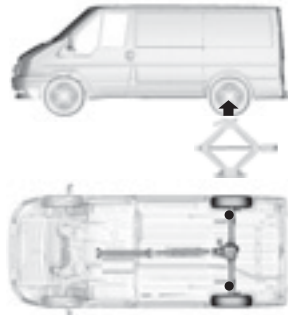

Abra la tapa de la parte superior del crিকে.

Neumáticos

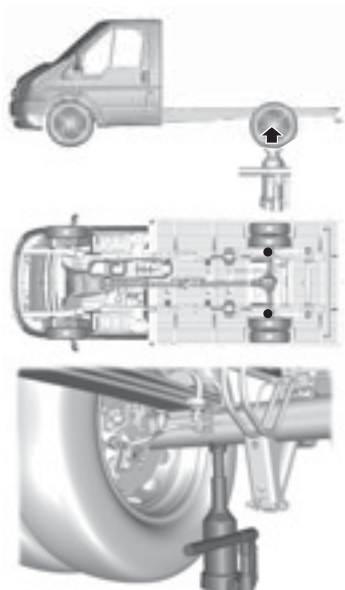



E74136

Nota: Coloque el crique debajo del eje, tan cerca de la rueda que se va a levantar como sea posible.

Desmontaje de una rueda

 Estacione su vehículo de manera que no dificulte el tráfico, no quede oculto ni corra ningún peligro.

 Coloque un triángulo de emergencia.

 Asegúrese de que el vehículo se encuentra en un terreno nivelado y firme, con las ruedas apuntando hacia delante.

 Desconecte el encendido y aplique el freno de estacionamiento.

 Si el vehículo está equipado con caja de cambios manual, seleccione primera o marcha atrás.

 Haga que salgan todos los pasajeros del vehículo.

 Asegure la rueda diagonalmente opuesta con un bloque o un calzo de rueda adecuado.

Neumáticos

 Asegúrese de que las flechas de los neumáticos direccionales apunten en la dirección de giro de las ruedas al desplazarse el vehículo hacia delante. Si se debe montar una rueda de repuesto con las flechas señalando en la dirección opuesta, haga que un técnico con la formación adecuada monte el neumático en la dirección correcta.

 No trabaje bajo el vehículo cuando éste esté apoyado únicamente en un crিকে.

 Asegúrese de que el crিকে está vertical con respecto al punto de apoyo del crিকে y que la base está plana sobre el suelo.

 No deje las llantas de aleación boca abajo en el suelo, ya que se daña la pintura.

1. Introduzca el extremo plano del de la llave de rueda entre la llanta y el tapacubos y gírelo con cuidado para retirar el tapacubos.



2. Retire las tapas de las ruedas.
3. Monte la llave de tuerca de rueda antirrobo.
4. Afloje las tuercas de la rueda.
5. Levante el vehículo hasta que la rueda quede separada del suelo.
6. Desmonte las tuercas de rueda y la rueda.

Montaje de una rueda

 Utilice sólo los tamaños de rueda y neumáticos homologados. El uso de neumáticos de otro tamaño puede causar daños en su vehículo e invalidará su homologación nacional.

 Asegúrese de que no haya lubricante (grasa o aceite) en las roscas o en la superficie de contacto entre los espárragos y las tuercas de la rueda.

Nota: Asegúrese de que las superficies de contacto de la llanta y el cubo están limpias de material extraño.

Nota: Asegúrese de que los conos de las tuercas de rueda están orientados hacia la rueda.

Nota: Las tuercas de las llantas de aleación pueden usarse también para

la rueda de repuesto de acero.

1. Monte la rueda.
2. Monte las tuercas de rueda a mano.
3. Monte la llave de tuerca de rueda antirrobo.

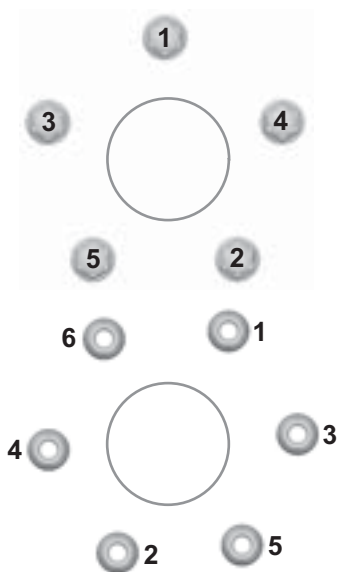

4. Apriete las tuercas de rueda parcialmente en el orden mostrado.
5. Baje el vehículo y retire el crique.
6. Apriete las tuercas de rueda por completo en el orden mostrado. Véase **Especificaciones técnicas**.
7. Monte el tapacubos golpeando con la mano.
8. Monte las tapas de las tuercas.



Haga que comprueben si las tuercas de rueda están bien apretadas y que la presión del neumático es correcta en cuanto le sea posible.

Nota: Si la rueda de repuesto es de diferente tamaño o fabricación del resto de las ruedas, sustitúyala lo antes posible.

Para guardar la rueda



No levante el soporte de la rueda de repuesto sin que la rueda esté acoplada. El mecanismo de cabrestante puede resultar dañado si se baja sin que la rueda esté acoplada.

Nota: La rueda está levantada por completo solamente cuando el mecanismo de cabrestante se desliza.

- Ponga la rueda tumbada en el suelo de modo que su cara exterior mire hacia abajo. Incline el soporte y páselo juntamente con el cable a través de la abertura central de la rueda. Apriete la(s) tuerca(s) de palomilla.
- Inserte completamente el extremo plano de la llave de rueda en el orificio de guía y gírelo en el sentido de las agujas del reloj. En los vehículos con perno de seguridad, instálelo de nuevo girándolo en el sentido de las agujas del reloj.
- Guarde de la llave de rueda, el crique y la manivela del crique.

CUIDADO DE LOS NEUMÁTICOS



Para asegurarse de que los neumáticos delanteros y traseros de su vehículo se desgastan por igual y duran más, le recomendamos que cambie los neumáticos delanteros a la posición de los traseros y viceversa en intervalos según manual de Mantenimiento y Garantía.



Al estacionar junto a un cordón, procure no rozar el costado del neumático.

Si tiene que subir a un cordón, hágalo despacio y con las ruedas en ángulo recto con respecto al cordón.

Neumáticos

Compruebe con regularidad si las bandas de rodadura presentan cortes, cuerpos extraños o un desgaste irregular. El desgaste irregular puede indicar que la rueda no está alineada conforme a la especificación.

USO DE NEUMÁTICOS DE INVIERNO



Asegúrese de que está utilizando las tuercas de rueda correctas para el tipo de rueda para la que se han montado los neumáticos de invierno.

Si se utilizan neumáticos de invierno, asegúrese de que las presiones de los neumáticos sean correctas.

USO DE CADENAS ANTIDESLIZANTES

Todos los vehículos



No conduzca a más de 50 km/h.



No utilice cadenas de nieve en caminos sin nieve.



Si el vehículo va equipado con embellecedores de rueda, retíelos antes de montar cadenas de nieve.

Nota: El ABS seguirá funcionando normalmente.

Utilice solamente cadenas para nieve con eslabones pequeños.

Utilice solamente cadenas antideslizantes en las ruedas motrices.

Vehículos con control de estabilidad (ESP)

Los vehículos equipados con control de estabilidad (ESP) pueden presentar algunas características de conducción insólitas, que pueden evitarse desconectando el sistema. Véase **Uso del control de estabilidad**.

Neumáticos

ESPECIFICACIONES TÉCNICAS

Par de apriete de las tuercas de rueda

Tipo de rueda	Nm (lb-ft)
Todos	200 (147,5)

Presión de los neumáticos (en frío)

Minibus - Furgón - Chasis

Versión	Tamaño de los neumáticos	Carga normal		Carga completa	
		Delante	Detrás	Delante	Detrás
		bares (lbf/in ²)	bares (lbf/in ²)	bares (lbf/in ²)	bares (lbf/in ²)
350L - Peso máximo de eje delantero 1700 kilogramos	215/75 R 16 C	3,5 (51)	4,8 (70)	3,5 (51)	4,8 (70)
350L - Peso máximo de eje delantero 1750 kilogramos	215/75 R 16 C	3,8 (55)	4,8 (70)	3,8 (55)	4,8 (70)
330S/M/L	215/75 R 16 C	3,4 (49)	4,5 (65)	3,4 (49)	4,5 (65)
350M/L - Peso máximo de eje delantero 1700 kilogramos	215/75 R 16 C	3,5 (51)	4,8 (70)	3,5 (51)	4,8 (70)
350M/L - Peso máximo de eje delantero 1750 kilogramos	215/75 R 16 C	3,8 (55)	4,8 (70)	3,8 (55)	4,8 (70)
350M/EF - Peso máximo de eje delantero 1700 kilogramos	215/75 R 16 C	3,5 (51)	4,9 (71)	3,5 (51)	4,9 (71)
350M/L/EF - Peso máximo de eje delantero 1750 kilogramos	215/75 R 16 C	3,8 (55)	4,9 (71)	3,8 (55)	4,9 (71)
460M/L/EF - Peso máximo sobre el eje trasero de 2.600 kilogramos	195/75 R 16 C	4,6 (67)	3,2 (46)	4,6 (67)	3,2 (46)
460M/L/EF - Peso máximo sobre el eje trasero de 3.300 kilogramos	195/75 R 16 C	4,6 (67)	4,3 (62)	4,6 (67)	4,3 (62)

Identificación del vehículo

PLACA DE IDENTIFICACIÓN DEL VEHÍCULO

Nota: El diseño de la placa de identificación del vehículo puede ser distinto del que se muestra.

Nota: La información que aparece en la placa de identificación del vehículo depende de los requisitos de cada mercado.

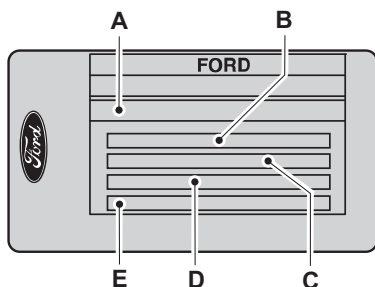

- A Número de identificación del vehículo
- B Peso bruto autorizado
- C Peso bruto de vehículo y remolque
- D Peso máximo de eje delantero
- E Peso máximo de eje trasero

El número de identificación del vehículo y los pesos máximos se indican en una placa situada en la parte inferior de la cerradura de la puerta del acompañante.

NÚMERO DE IDENTIFICACIÓN DEL VEHÍCULO (VIN)

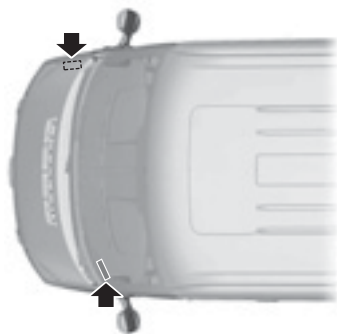

El número de identificación del vehículo está grabado en el paso de rueda delantero derecho. También se muestra en el lado izquierdo del salpicadero.

Especificaciones técnicas

DATOS DEL MOTOR

Motor	
Tipo	2.4L Duratorq TDCi (Puma) - Diesel
Código	JXFA
Orden de encendido	1-3-4-2
Válvulas	DOCH, 4 por cilindro
Diámetro interior del cilindro	89,9 mm
Carrera	94,6 mm
Cilindrada	2402 cc
Relación de compresión	17,5:1
Potencia a 3500 rpm	85 kW (115 CV)
Par a 1750 rpm	310 Nm
Régimen de ralenti	750 +/- 50 rpm
Sistema de alimentación	Sistema de inyección de combustible Common Rail - Denso
Sistema de encendido	Electrónico
Accionamiento del árbol de levas	Cadena
Consumo máximo de aceite	0,1/1000 km

Especificaciones técnicas

Motor	
Tipo	2.2L Duratorq TDCi (Puma) - Diesel
Código	QWFA
Orden de encendido	1-3-4-2
Válvulas	DOCH, 4 por cilindro
Diámetro interior del cilindro	86 mm
Carrera	94,6 mm
Cilindrada	2198 cc
Relación de compresión	17,5:1
Potencia a 3500 rpm	92 kW (125 CV)
Par a 1750 rpm	350 Nm
Régimen de ralenti	750 +/- 50 rpm
Sistema de alimentación	Sistema de inyección de combustible Common Rail - Denso
Sistema de encendido	Electrónico
Accionamiento del árbol de levas	Cadena
Consumo máximo de aceite	0,1l/1000 km

Especificaciones técnicas

DATOS TÉCNICOS DE LA TRANSMISIÓN

Caja de velocidades	
Relación de Transmisión	2.4L/2,2 Duratorq TDCi (Puma) - Diesel
	MT82 (Manual)
1ºmarcha	5,440:1
2ºmarcha	2,840:1
3ºmarcha	1,720:1
4ºmarcha	1,220:1
5ºmarcha	1,000:1
6ºmarcha	0,790:1
R	4,935:1
Final/Drive	4,27:1

DATOS TÉCNICOS DEL SISTEMA DE CARGA

Sistema de carga	
Batería	60Ah 590 CCA 12V (dos)
Alternador	12 V 150 A

DATOS TÉCNICOS DEL SISTEMA DE A/A

Aire Acondicionado	Tipo	Cantidad (Kg)
Gas refrigerante	R - 134 a	0,75 kg ± 0,018 kg (frontal) 1,40 kg ± 0,03 kg (frontal + auxiliar)

Especificaciones técnicas

PESOS DEL VEHICULO

Peso del Vehículo en Orden de Marcha (POM): Peso del vehículo incluyendo los equipamientos, fluidos, lubricantes, etc. No incluye pasajeros ni equipamientos montados después de la venta.

Capacidad de Carga (CC): Combinación del peso máximo permisible para carga, pasajeros y equipamiento opcional. La carga útil es igual al peso bruto total del vehículo menos el peso del vehículo en orden de marcha.

Peso Bruto Total del Vehículo (PBT): Peso total máximo del vehículo, pasajeros, equipamiento opcional y carga. El PBT es específico para cada vehículo.

Peso Bruto Total Combinado (PBTC): Peso máximo combinado del vehículo con remolque (incluyendo pasajeros y carga) y el remolque.



Aténgase a las especificaciones de peso del vehículo y no sobrepase el PBT. Sobrepasar estos valores pueden afectar negativamente al comportamiento de los frenos y de la conducción del vehículo en general, pudiendo ser causa de un accidente.

Pesos del vehículo					
		Furgón (Corto)	Furgón (Largo)	Mini Bus	Chasis
Penso en orden de marcha		1971	2064	2418	1939
Peso bruto total		3325	3500	3700	4600
Capacidad de carga		1354	1436	1282	2661
Peso maximo de tracción		5325	6000	6000	6000
Distribución de pesos por ejes	Delantero	1700	1750	1750	1886
	Trasero	2150	2250	2250	2714
Peso Bruto total combinado		6150	6300	6350	-
Carga máxima de remolque	Sin freno	750	750	750	750
	Con freno	2800	2800	2800	2800
Pesos por eje	Delantero	1450	1850	1750	1600/1850
	Trasero	1475	3300	2250	1760/3300

Especificaciones técnicas

DATOS TÉCNICOS DE ALINEACIÓN

Ruedas delanteras (peso en orden de marcha)	
Descripción	Límites nominal y de tolerancia
Ángulo de avance (grados decimales)	$3.65^\circ \pm 0.5^\circ$
Ángulo de caída (grados decimales)	$0.34^\circ \pm 0.5^\circ$
Paralelismo total (grados decimales)	$0,4^\circ$ convergencia $\pm 0,25^\circ$
Ruedas traseras (peso en orden de marcha)	
Descripción	Límites nominal y de tolerancia
Ángulo de caída (grados decimales)	$0^\circ \pm 0.15^\circ$
Paralelismo total (grados decimales)	0° convergencia $\pm 0,05^\circ$

Especificaciones técnicas

DIMENSIONES DEL VEHÍCULO

Furgón Corto

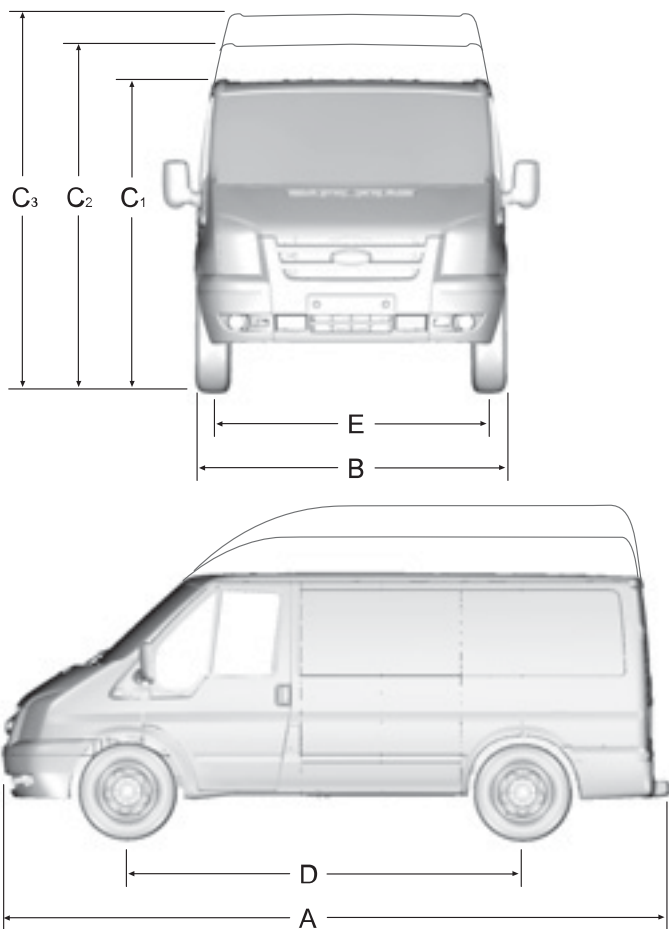

Especificaciones técnicas

Ref.	Descripción de dimensiones	Dimensión en mm
A	Longitud máxima - sin peldaño trasero	4863
A	Longitud máxima con peldaño trasero	4965
A	Longitud máxima con equipo de remolque	5070
B	Ancho total sin incluir los espejos retrovisores exteriores	1974
C1	Altura total - Techo bajo	-
C2	Altura total - Techo semialto	2313 - 2405
C3	Altura total - Techo extraalto	-
D	Distancia entre ejes	2933
E	Trocha - Delante	1737 - 1757
E	Trocha - Trasera	1642 - 1720

Especificaciones técnicas

Furgón largo y Minibus

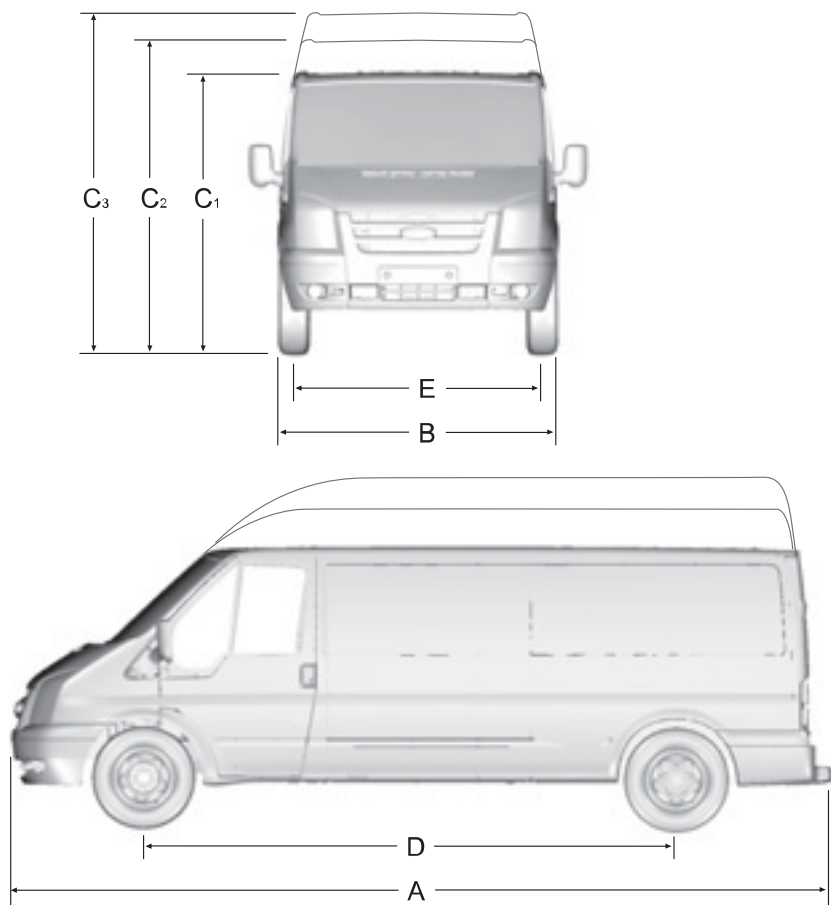

Especificaciones técnicas

Ref.	Descripción de dimensiones	Dimensión en mm
A	Longitud máxima - Techo semialto	5751
A	Longitud máxima - Techo extraalto	5751
A	Longitud máxima con peldaño trasero	5853
A	Longitud máxima con equipo de remolque	5869 (231)
B	Ancho total sin incluir los espejos retrovisores exteriores	1974
C1	Altura total - Techo bajo	-
C2	Altura total - Techo semialto	2325 - 2402
C3	Altura total - Techo extraalto	2543 - 2619
D	Distancia entre ejes	3750
E	Trocha - Delante	1737 - 1757
E	Trocha - Trasera	1710 - 1720

Chasis

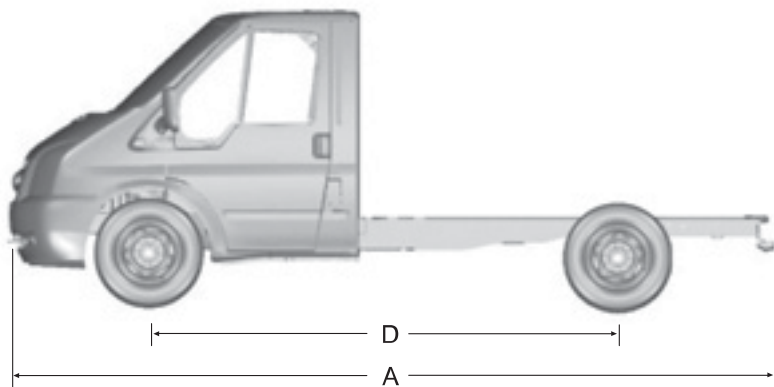
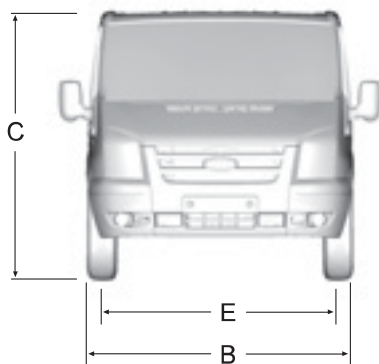

Especificaciones técnicas

Ref.	Descripción de dimensiones	Dimensión en mm
A	Longitud máxima	5254 - 6675
B	Ancho total sin incluir los espejos retrovisores	2300
C	Altura	1969 - 2057
D	Distancia entre ejes	2933 - 3954
E	Trocha - delantera	1745
E	Trocha -trasera	1642

Especificaciones técnicas

Dimensiones del equipo de remolque

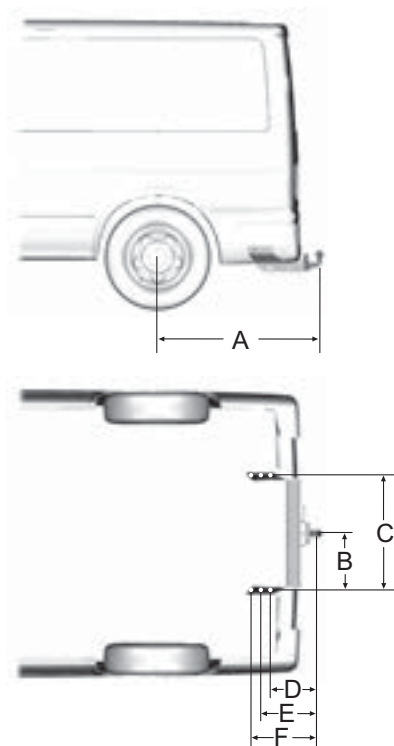

Ref.	Descripción de dimensiones	Dimensión en mm
A	Centro de la rueda - extremo del gancho de remolque (bastidor estándar)	1140
A	Centro de la rueda - extremo del gancho de remolque (bastidor largo)	1863
B	Centro del gancho de remolque - larguero	416

Especificaciones técnicas

Ref.	Descripción de dimensiones	Dimensión en mm
C	Lado interior del larguero	832
D	Centro del gancho de remolque - centro del primer punto de sujeción	334
E	Centro del gancho de remolque - centro del segundo punto de sujeción	403,5
F	Centro del gancho de remolque - centro del tercer punto de sujeción	473

Especificaciones técnicas

Dimensiones del equipo de remolque

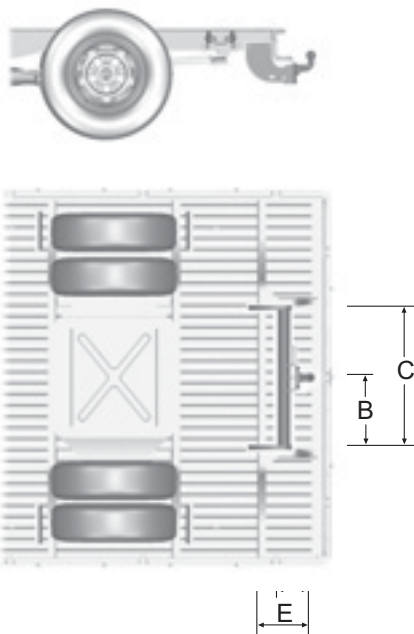

E71268

Ref.	Descripción de dimensiones	Dimensión en mm
A	Centro de la rueda - extremo del gancho de remolque (bastidor estándar)	1180
A	Centro de la rueda - extremo del gancho de remolque (bastidor ampliado)	1562
B	Centro del gancho de remolque - larguero longitudinal	418

Especificaciones técnicas

Ref.	Descripción de dimensiones	Dimensión en mm
C	Lado interior del larguero	836
D	Centro del gancho de remolque - centro del primer punto de sujeción	237
E	Centro del gancho de remolque - centro del segundo punto de sujeción	343,5

Recomendaciones de seguridad vial

RECOMENDACIONES DE SEGURIDAD VIAL

Conducción preventiva y segura

Una correcta conducción se corresponde con la normativa de tránsito vigente en su país. Por lo cual, usted debe:

- Antes de ingresar a la vía pública, asegúrese que tanto usted como su vehículo se encuentren en adecuadas condiciones de seguridad, de acuerdo con los requisitos legales, bajo su responsabilidad.
- En la vía, circule con cuidado y prevención, conservando en todo momento el dominio efectivo del vehículo, teniendo en cuenta los riesgos propios de la circulación y demás circunstancias de tránsito:
 - Anuncie todas las maniobras con las luces de giro o intermitentes
 - Respete una adecuada distancia de seguimiento
 - Programe con anticipación el viaje para evitar conducir de noche y respetar las horas de descanso
 - Observe constantemente los espejos retrovisores
 - Evite realizar maniobras bruscas
 - Circule con luces bajas encendidas

Otros factores influyentes

Factores distractivos: realizar alguna actividad, ajena al manejo, puede resultar riesgoso. Es importante concentrarse en el tránsito y estar sumamente atento, evite el uso de localizadores y teléfonos celulares, así como escuchar radio y/o reproductores con auriculares. El traslado de animales en el vehículo de modo inapropiado; el arreglo personal mientras se conduce,

tomar bebidas calientes y leer son factores de distracción.



Capacidad visual: el campo visual se ve disminuido o nulo con los cambios de iluminación (amanecer y atardecer) y adaptarse a ello conlleva un lapso de tiempo.

Durante la conducción nocturna es frecuente que se presenten efectos de ceguera debido al encandilamiento de las luces del vehículo que circula por la mano contraria; en tal sentido descubrir personas o animales puede resultar muy difícil, por ello es muy importante estar muy atento.

Percepción selectiva: conducir con preocupaciones o con la necesidad de llegar pronto al lugar de destino, se genera el efecto de NO tener presente la posibilidad de aparición de algún riesgo o situación imprevista. En estos casos domina una especie de mecanismo de represión de la conciencia.

El estar consciente y la consideración de la aparición de riesgos debieran llevar a una reducción de la velocidad.

El estrés: empeora la conducta y puede ocasionar reacciones equivocadas.

El cansancio: es una de las mayores causas en siniestros de tránsito, ya que provoca alteraciones en la atención y afecta la percepción, reacción, concentración y la coordinación psicomotriz.

El alcohol y las drogas: el consumo

Recomendaciones de seguridad vial

de alcohol, aún en cantidades relativamente pequeñas aumenta el riesgo de los conductores y de los peatones que se ven involucrados en un siniestro. Los efectos inmediatos del alcohol sobre el cerebro son depresivos o estimulantes dependiendo de la cantidad consumida. En cualquiera de los casos, el alcohol provoca una disminución de las facultades, ya que perjudica la capacidad de discernimiento, toma los reflejos más lentos y reduce la atención y agudeza visual.

Los efectos de las drogas difieren en su mecanismo de acción. La cantidad consumida del usuario entre otros factores, actúan sobre el cerebro y altera la percepción, la cognición, la atención, el equilibrio, la coordinación, el tiempo de reacción y otras facultades para conducir en forma segura.

Conducta agresiva: frenar repentinamente, acercarse demasiado a otro vehículo, cortar el paso a otros conductores; acelerar cuando alguien intenta pasar, tocar la bocina o encender las luces altas indebidamente, gritar o hacer gestos obscenos, son conductas que ocasionan un riesgo tanto para el conductor como para el resto del tránsito.

Falta de solidaridad: La vía pública debe compartirse con todos, no es patrimonio exclusivo de nadie. Sea solidario.

Reglas de tránsito y conducción segura

La obligación de ceder el paso: para que el tránsito sea seguro en las intersecciones, existen reglas acerca de la prioridad al cruzar. Al visualizar una señal de PARE, usted debe detener su vehículo y permitir el paso de quienes circulan por la otra vía, y solo se podrá reanudar la marcha cuando se deses-time la posibilidad de un siniestro.



Si se encuentra con una señal CEDA EL PASO, se debe reducir la velocidad hasta detenerse si es necesario y ceder el paso a los vehículos que circulan por la otra vía.

Ubicación del vehículo: el vehículo debe mantenerse a una distancia prudencial de quienes marchan delante (se recomienda 4 seg.) y situarlo de modo correcto antes de virar.

Distancia entre los vehículos: seguir de cerca a un vehículo que va por delante es un factor de riesgo y de posibles siniestros, dado que no podrá visualizar los peligros que se aproximan y disminuirá el margen de reacción. Para ello, es necesario tener suficiente espacio delante del vehículo y así poder frenar sin peligro. Se aconseja mantener una distancia prudencial de seguimiento con el vehículo que nos antecede de 4 segundos.

Regla de los 4 segundos:



Cuando el conductor del vehículo que circula delante suyo pasa por un punto fijo, como una sombra, un poste o una línea del camino, comience a contar desde la parte posterior del vehículo de adelante hasta la parte frontal de su vehículo

“un mil uno, un mil dos, un mil tres, un

Recomendaciones de seguridad vial

mil cuatro”

Si llega hasta la marca antes de terminar de contar estas cifras, usted estará mucho más cerca del conductor del vehículo de adelante de lo que por seguridad debería estar.

Disminuya la velocidad y vuelva a contar.

Usando la regla de los cuatro segundos, su vehículo gastará menos freno. Los frenos durarán más tiempo y se disminuirá el consumo de combustible, logrando así economizar tiempo y dinero.

Más importante aún, es que al usar la regla de los cuatro segundos, se tendrá una distancia más segura para detener el vehículo, en caso que el conductor de adelante se detenga inesperadamente.

Luces delanteras durante el día: Es obligatorio el uso de las luces bajas durante el día cuando se circula en autopistas, autovías, semiautopistas y rutas, para permitir que los vehículos sean más visibles al resto del tránsito.



Adelantamiento y sobrepaso: adelantarse de modo inseguro es uno de los principales factores de colisión, es por ello que se debe tener en cuenta:

- Evitar sobrepasar a otro vehículo cuando la visión de la ruta se encuentra obstruida por cualquier causa
- Asegurarse de tener el tiempo suficiente para efectuar la maniobra
- Esperar hasta llegar a un carril designado para adelantarse
- No desviar cuando se está siendo sobrepasado
- Conducir cerca del borde derecho

de la ruta para permitir sobrepaso

- Pensar y planificar los movimientos antes de intentar el sobrepaso a otro vehículo.

Velocidad: respete los límites de velocidad máxima y mínima.

Derecho o prioridad de paso: consiste en permitir el paso a otro vehículo o peatón en las condiciones reglamentarias. Todo conductor debe ceder siempre el paso en las encrucijadas al que cruza desde su derecha, salvo señalización específica en contrario.

Giros: Para realizar giros debe respetarse la señalización, y observar las siguientes reglas:

- Advierta la maniobra con suficiente antelación, mediante la señal luminosa correspondiente, que se mantendrá hasta la salida de la encrucijada.
- Circule desde treinta metros antes por el costado más próximo al giro a efectuar.
- Reduzca la velocidad paulatinamente, girando a una marcha moderada.

Señales y carteles de pare: las señales de pare o semáforo en rojo que indican que los vehículos deben detenerse detrás de la línea límite del cruce de peatones o antes de la intersección.



Uso del cinturón: el cinturón de seguridad es el dispositivo individual más efectivo en un vehículo para reducir las lesiones de los ocupantes

Recomendaciones de seguridad vial

del vehículo frente a un siniestro. El uso del cinturón de seguridad reduce la probabilidad de resultar muerto en caso de siniestro en un 40% a 50% para el conductor y pasajero de los asientos delanteros y alrededor de un 25% para pasajeros de los asientos traseros.

Cambios de carril durante la circulación: los cambios inadecuados de carril son el principal factor de colisiones. Cuando desee cambiar de carril:

- Haga las señales apropiadas
- Controle los espejos
- Observe con antelación el carril al que se desea ingresar.
- Evite hacer cambios de carril en forma repentina para alcanzar una salida o girar.
- Planifique los movimientos con antelación.
- Controle el tránsito del carril en el que se está conduciendo para evitar una colisión contra el vehículo que se encuentra adelante o a otro vehículo que está tratando de ingresar al mismo.

Elección del sentido correcto de circulación: las causas más frecuentes que provocan colisiones frontales son:

- Girar a la derecha o a la izquierda hacia el lado contrario de circulación
- Conducir en sentido contrario en calles de una sola mano
- Sobrepassar a otros vehículos sin tomar las medidas correctas en vías de doble circulación. Para evitar siniestros viales es importante identificar las señales de CONTRAMANO y PROHIBIDO EL PASO cuando se gira a la izquierda o a la derecha del tránsito.



Consejos para un manejo adecuado:

- Verifique que el vehículo esté en condiciones antes de emprender un viaje
- No utilice celular al conducir
- Respete los límites de velocidad
- Mantenga las luces bajas encendidas a toda hora del día
- Utilice siempre el cinturón de seguridad
- Respete las normas de tránsito
- Mantenga una adecuada distancia de seguimiento entre vehículos (de 4 segundos)
- Traslade a los niños menores de 10 años en el asiento trasero con el dispositivo de retención infantil adecuado
- Anuncie todas las maniobras con luces de giro o intermitentes
- Evite circular en ruta durante el atardecer o el amanecer
- Mire constantemente los espejos retrovisores
- Evite realizar maniobras bruscas
- Preste atención al tránsito para anticiparse a cualquier maniobra brusca de otros conductores
- No ingiera alcohol antes y durante la conducción
- Respete las barreras bajas de un paso a nivel
- Respete la prioridad del peatón
- Ante condiciones climáticas adversas reduzca la velocidad
- Descanse bien antes de emprender viajes largos
- Ante condiciones de poca visibilidad, evite conducir

Recomendaciones de seguridad vial

SOLUCIONES ANTE POSIBLES CASOS DE EMERGENCIA

Si fallan los frenos

En caso de falla del sistema de frenos se recomienda pisar el pedal de freno en forma intermitente, rápidamente y en todo su recorrido.

También se puede detener el vehículo utilizando la caja de velocidades. Se recomienda, comenzar a bajar en cambios hasta lograr disminuir la velocidad del vehículo y terminar de detener su marcha accionando el freno de mano.



E71354

Si revienta un neumático

Si se encuentra circulando por una vía rápida y revienta un neumático, es primordial mantener la calma, sujete el volante con firmeza, levante el pie del acelerador y nunca pise el pedal de freno. Disminuya la velocidad progresivamente y comience a visualizar alguna zona segura para la detención.

Si el vehículo comienza a patinar

Por lo general esto sucede cuando la calzada se encuentra mojada o con algún otro líquido que se interpone entre la superficie de la calzada y el neumático. En este caso, se recomienda disminuir la velocidad del vehículo lo más que se pueda, sin tocar el freno y levantando el pie del acelera-

dor. Minimice las maniobras de giro al máximo y mantenga lo más firme que pueda el volante tratando de que el vehículo mantenga la línea en la cual circulaba. Cuando disminuya la velocidad sentirá que el vehículo comienza a tener adherencia nuevamente.

Si un vehículo circula en sentido contrario a nuestro carril

Es frecuente que se de esta situación, sobre todo cuando se circula por una ruta de doble mano. En este caso lo que se aconseja es mantener la calma, comenzar a hacer luces alternando entre las luces altas y las luces bajas, al mismo tiempo, colocar las luces de giro a la derecha y comenzar a disminuir la velocidad. Siempre salirse de la calzada hacia la derecha lo antes posible. **NUNCA CRUCE A LA BANQUINA /BERMA DE LA MANO CONTRARIA.**

ANIMALES SUELTOS



Si se cruza un animal en la ruta

Al circular por una ruta en zona rural, es factible la posibilidad de cruzarse con algún animal o bien esté sobre la calzada. En este caso, comience a disminuir la velocidad y haga sonar la bocina.

Si el animal se presenta repentinamente, frene intensamente pero sin llegar al bloqueo de las ruedas.

Trate de esquivarlo hacia la derecha teniendo en cuenta que el ingreso a la banquina/berma sea progresivo, y de esta forma no perder el control del vehículo.

Recomendaciones de seguridad vial

Salida de emergencia a la banquina/berma

Una de las causas de accidentes en las rutas es cuando los conductores se ven obligados por algún motivo a bajar a la banquina.

Cuando esto ocurra, trate de hacerlo con el tren delantero de la forma más paralela posible a la ruta, transite por la misma los metros que sea necesario, evitando frenar o doblar brusca-mente la dirección. Vuelva al pavimento solo cuando haya disminuido la velocidad, y de la forma más paralela a la ruta posible, para evitar la pérdida de control del vehículo.

Puede ser más seguro circular por la banquina y disminuir en forma gradual la velocidad antes de volver al pavimento. Puede perder el control del vehículo si no disminuye la velocidad o si gira el volante en forma abrupta.

A menudo, puede ser menos riesgo-so pasar por encima de pequeños objetos, que intentar retomar a la ruta en forma repentina, ya que esto puede hacer que el vehículo resbale hacia los costados, perdiendo el control.

Conducción defensiva

Procedimientos básicos:

- Esté alerta y mantenga una distancia prudente con el vehículo de adelante.
- Anticípese a los acontecimientos, observando más allá del conductor que circula delante suyo, previendo situaciones que puedan hacerlo detener repentinamente. Use la regla de los 4 segundos, descripta en distancia entre los vehículos.

- Cuando las condiciones del tránsito fueran desfavorables, aumente la distancia respecto al vehículo de adelante.
- Al ver la luz de freno del vehículo que circula delante suyo, apoye el pie en el freno.
- Recuerde: el otro conductor ya frenó cuando usted aún está pisando el acelerador.

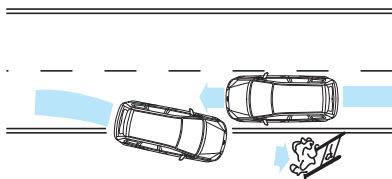
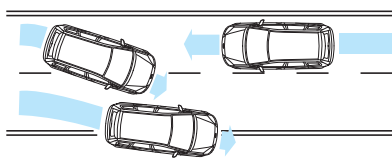
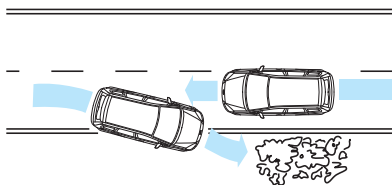

Índice

A

ABS.....	72
Acerca de este manual.....	7
Activación del inmovilizador electrónico.....	27
Airbag.....	17
Airbag de conductor.....	17
Aire acondicionado.....	52
Aire exterior.....	52
Aire recirculando.....	52 - 53
Ajuste de la altura de los cinturones de seguridad.....	20
Alzacristales Eléctricos.....	44
Apertura y cierre del capó.....	93
Apoya cabezas.....	60
Arranque del motor.....	66
Arranque del vehículo empujándolo o remolcándolo.....	65
Asiento de seguridad para bebés.....	13
Asiento de seguridad para niños.....	14
Asientos delanteros.....	56
Asientos elevadores.....	15
Asientos traseros.....	58
Asistencia en frenadas de emergencia.....	73

B

Barrido en marcha atrás.....	30
Barrido intermitente.....	30
Batería del vehículo.....	106
Bloqueo al cerrar.....	24
Bloqueo automático.....	25
Bloqueo doble.....	22
Bloqueo doble de las puertas con la llave.....	22
Bloqueo y desbloqueo.....	10-22
Bloqueo y desbloqueo de las puertas	

con el mando a distancia.....	23
Bloqueo y desbloqueo de las puertas con la llave.....	22
Bloqueo y desbloqueo de las puertas con las manijas.....	23

C

Caja de cambios.....	71
Caja eléctrica de la batería.....	81
Caja eléctrica del habitáculo.....	81
Caja eléctrica del vano motor.....	81
Caja eléctrica del lado del acompañante.....	88
Caja eléctrica del motor.....	81
Calefacción.....	52
Calefacción rápida del interior.....	53
Calentamiento del interior.....	52
Calidad del combustible.....	67
Cambio de fusibles.....	82
Cambio de lámparas.....	36
Cambio de las escobillas de los limpiaparabrisas.....	31
Cambio de una rueda.....	107
Capacidades.....	102
Catalizador.....	69
Cenicero.....	62
Cinturón para asiento delantero.....	20
Cinturón para asiento trasero.....	20
Cinturones de seguridad.....	18
Cinturones de seguridad estado tras una colisión.....	18
Climatización manual.....	53
Colocación de los asientos infantiles.....	14
Compartimientos guarda objetos.....	63
Comprobación de las escobillas	

Índice

de los limpiaparabrisas	31	Desbloqueo de dos etapas.....	25
Comprobación del aceite del motor	98	Desbloqueo de una etapa.....	25
Comprobación del indicador de servicio del filtro de combustible.....	101	Desconexión de seguridad de las luces	34
Comprobación del líquido de frenos y embrague	99	Desconexión del motor.....	66
Comprobación del líquido de la dirección asistida.....	99	Deshielo y desempañado del parabrisas	54
Comprobación del líquido lavaparabrisas.....	101	Deshielo y desempañado rápido del parabrisas.....	53
Comprobación del refrigerante del motor	98	Desmontaje de una rueda.....	111
Comprobaciones diarias.....	92	Desmorte de un Faro.....	37
Comprobaciones mensuales.....	92	Destello de las luces altas.....	33
Conducción con catalizador	69	Dimensiones del equipo de remolque	129-130-131-132
Conducción con remolque.....	79	Dimensiones del vehículo ...123-124-125-126-127-128	
Conexión/ desconexión del aire acondicionado.....	54	Dispositivos de seguridad para niños para distintos grupos de peso	13
Consumo de combustible	70		
Control de la iluminación	33	E	
Crique.....	108	Encendedor	61
Cuadro de instrumentos.....	46	Enfriamiento del interior.....	52
Cuidado de los neumáticos.....	114	Especificaciones técnicas.....	116
		Espejos retrovisores exteriores	44
D		Espejos retrovisores exteriores eléctricos	44
Datos del motor	118		
Datos técnicos de alineación	122	F	
Datos técnicos de la transmisión	120	Faro luces altas y Bajas	37
Datos técnicos del sistema de A/A.....	120	Faros antiniebla delanteros.....	34
Datos técnicos del sistema de carga	120	Faros antiniebla traseros.....	34
Desactivación del inmovilizador electrónico.....	27	Forma correcta de sentarse	56
Desbloqueo configurable.....	26	Freno de estacionamiento.....	72
		Funcionamiento del control de estabilidad (ESP).....	73

Índice

Funcionamiento del sistema de bloqueo.....	12	Llaves codificadas	27
Fusibles.....	82	Luces de aviso del motor	49
Fusibles auxiliares	90	Luces de aviso y de control.....	10-48
G		Luces de emergencia.....	35
Gasoil de verano o de invierno	68	Luces de estacionamiento	33
Glosario de símbolos	7	Luces de lectura delanteras.....	42
I		Luces de posición.....	38-39
Indicador de asistencia de arranque en pendientes	50	Luces de posición del techo	40
Indicador de cambio de marcha	51	Luces interiores	36
indicador de combustible.....	47	Luces interiores delanteras	41
Indicador de faros	50	Luces interiores traseras	41
Indicador de mensajes	50	Luces traseras	39
indicador de revisión	50	Luneta y espejos retrovisores térmicos.....	55
Indicador de temperatura del refrigerante del motor.....	47	Luz de aviso de avería.....	49
Indicadores	46	Luz de aviso de avería en motor o caja de cambios	49
Información general sobre radiofrecuencias	21	Luz de aviso de control de tracción y estabilidad (ESP)	51
Inmovilizador electrónico.....	27	Luz de aviso de desgaste de las pastillas de freno	48
Intermitente	35-49	Luz de aviso de encendido	50
Intermitentes delanteros	38	Luz de aviso de nivel de combustible bajo.....	50
Intermitentes laterales	38	Luz de aviso de presión del aceite	50
Interruptor de encendido.....	65	Luz de aviso de puerta abierta	49
L		Luz de aviso del ABS	48
Lámparas	42	Luz de aviso del airbag.....	48
Lavaparabrisas.....	30	Luz de aviso del sistema de frenos	48
Lavaparabrisas trasero.....	31	Luz de control del separador de agua	51
Limpiaparabrisas.....	30	Luz de freno central.....	40
Limpiaparabrisas y lavaparabrisas traseros.....	30	Luz de placa de patente	40
Limpieza del exterior del vehículo.....	103		
Limpieza del interior del vehículo	103		

Índice

M

Mando de distribución del aire.....	53
Mando de la temperatura.....	53
Mando del sistema de audio.....	28
Modo de abrocharse los cinturones de seguridad	19
Montaje de una rueda	112

N

Nivelación de los faros.....	35
Número de identificación del vehículo (VIN).....	117

O

Observaciones generales para la puesta en marcha	65
Odómetro total / parcial y reloj.....	47

P

Para guardar la rueda	113
Pequeñas reparaciones de la pintura.....	104
Pesos del vehículo.....	121
Piezas y accesorios	7
Placa del vehículo de identificación del vehículo	117
Portatickets	61
Portón	12-24
Posavasos	62
Posiciones del mando de la iluminación.....	33
Precauciones con bajas temperaturas	80
Precauciones importantes de seguridad.....	68
Programación del mando distancia	21
Puerta corrediza	11-24

Puertas delanteras	23
Puertas traseras.....	10-23
Puertas traseras dobles	11-24
Puntos de colocación del crিকে en la parte delantera..	109
Puntos de colocación del crিকে en la parte trasera.....	110
Puntos de conexión de batería.....	106
Puntos de remolque.....	91

R

Reactivación del bloqueo	25
Reactivación del bloqueo de zona.....	26
Recarga	70
Recinto del motor - 2.2L DURATORQ -TDCI (PUMA) ..	94
Recinto del motor - 2.4L DURATORQ -TDCI (PUMA) ..	96
Recomendaciones para la conducción con ABS.....	72
Reducción de la humedad del aire interior	55
Refrigeración con aire exterior.....	54
Refrigeración rápida del interior.....	54
Régimen de ralentí del motor después de arrancar.....	12
Rejillas de ventilación	52
Relés	82
Reloj	61
Remolque del vehículo sobre las cuatro ruedas	91
Rendimiento deficiente del motor..	80
Rodaje	80
Rueda de repuesto.....	107

Índice

S

Selección de la marcha atrás.....	12
Señal de aviso de puerta abierta.....	51
Señales acústicas de aviso e indicadores.....	51
Separador de agua del filtro de combustible - vaciado.....	100
Soplador.....	53
Soportes de fijación adicionales.....	78
Soportes de fijación de carga.....	76
Sujeción de la carga.....	77
Sujeta botellas.....	64

T

Tapa del tanque de combustible....	69
Testigo de calentadores.....	50
Testigo de los faros antiniebla.....	49
Testigo de los pilotos antiniebla.....	50
Testigo de luces altas.....	50
Toma de entrada auxiliar (AUX IN) .	64
Tomas de potencia auxiliares.....	12
Tomas de potencia auxiliares.....	62

U

Uso de cables de puenteo.....	105
Uso de cadenas antideslizantes....	115
Uso de los cinturones de seguridad durante el embarazo.....	20
Uso de neumáticos de invierno....	115
Uso del control de estabilidad.....	74
Uso del control de tracción.....	75

V

Varilla del nivel del aceite del motor - 2.2L TDCI.....	97
Varilla del nivel del aceite del motor - 2.4L TDCI.....	97
Vehículos con control de estabilidad (ESP).....	115
Ventanillas derivabrisas traseras....	45
Ventanillas deslizantes.....	45
Ventilación.....	54
Visión de conjunto del tablero de mandos.....	8

Información para la estación de servicio

Combustible a utilizar	
Vehículos con motor Diesel	Se recomienda Gas-oil de alta calidad
Capacidad del tanque de combustible	
Vehículos con motor Diesel	80L (normal)
Capacidad del sistema de lubricación del motor (filtro de aceite incluido)	
2.2 Duratorq TDCi (Puma) - Diesel	6,2 L
2.4 Duratorq TDCi (Puma) - Diesel	8,8 L
Capacidad del sistema de refrigeración del motor	
Duratorq TDCi (Puma) - Diesel	10 L a 13 L (según equipamiento)
Capacidad del lubricante de caja de velocidades	
MT 82 - Manual	2,3 L
Capacidad del líquido de freno y embrague	
Todos los modelos	Llenar hasta la marca MAX
Capacidad del sistema lavacristales	
Todos los modelos	Llene según sea necesario

