

ATTACH YOUR RECEIPT HERE

Serial Number _____ **Purchase Date** _____



Questions, problems, missing parts? Before returning to your retailer, call our customer service department at 1-877-447-4768, 8:30 a.m. - 4:30 p.m., CST, Monday - Friday.

PACKAGE CONTENTS

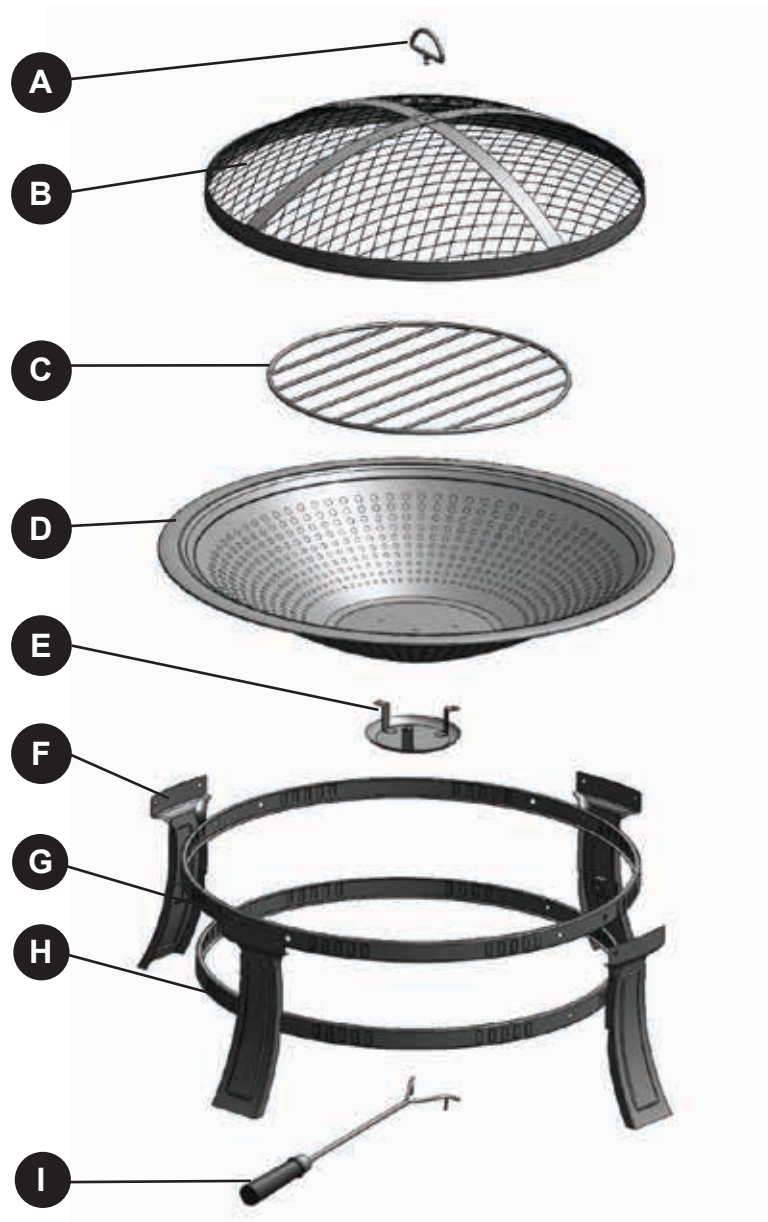

| PART | DESCRIPTION | QUANTITY |
|------|-----------------|----------|
| A | Handle | 1 |
| B | Mesh Wire Cover | 1 |
| C | Wood Grate | 1 |
| D | Fire Bowl | 1 |
| E | Ash Catcher | 1 |

| PART | DESCRIPTION | QUANTITY |
|------|--------------------|----------|
| F | Legs | 4 |
| G | Upper Support Ring | 1 |
| H | Lower Support Ring | 1 |
| I | Poker | 1 |

HARDWARE CONTENTS

AA



M5X10 Bolt

Qty. 3

BB



M5 Nut

Qty. 3

CC



M6X10 Bolt

Qty. 12

DD



M6 Keps Nut

Qty. 1

SAFETY INFORMATION

Please read and understand this entire manual before attempting to assemble, operate or install the product. If you have any questions regarding the product, please call customer service at 1-877-447-4768, 8:30 a.m. - 4:30 p.m., CST, Monday - Friday.

WARNINGS:

- **FOR OUTDOOR USE ONLY!** Burning charcoal indoors can kill you. It gives off carbon monoxide, which has no odor.
- **NEVER LEAVE FIRE UNATTENDED!**
- **DO NOT** allow children or pets near the fire pit without supervision.
- **DO NOT** touch surface of iron fire grate or fire bowl while in use.
- **NEVER** burn in vehicles, tents or indoors. **CARBON MONOXIDE HAZARD.**
- When the fire pit is in use, the handle on the mesh screen can reach extreme temperatures that can cause serious injury to an unprotected hand. Use a poker or an appropriate heat resistant glove or pad when handling.
- To avoid marring the finish, handle the surface using a soft cloth instead of your bare hands.

CAUTIONS:

- Burn only wood or fire logs in the fire pit.
- **DO NOT** use gasoline or kerosene to start the fire in your fire pit.
- **DO NOT** use this unit on a wood deck, long or dry grass and/or leaves, or on combustible surfaces.
- **DO NOT** place or use fire pit under the canopy of trees.
- **DO NOT** attempt to move the fire pit while it is hot or in use.
- Place the fire pit no closer than 8 feet from walls or combustibles during use.
- Adequate fire extinguishing material should be readily available.
- Always ensure that the mesh wire cover is secured over fire bowl while in use.
- Poker handle may become hot during and after use.
- Use heat-resistant gloves to handle hot tools.

CALIFORNIA PROPOSITION 65 WARNING: Fuels used in wood and charcoal burning appliances and the products of combustion of such fuels, contain chemicals known to cause cancer, birth defects or other reproductive harm.

Consumers should check State, Provincial, in addition to local codes and regulations regarding the use of the product.

PREPARATION

Before beginning assembly of product, make sure all parts are present. Compare parts with package contents list and hardware contents above. If any part is missing or damaged, do not attempt to assemble the product. Contact customer service for replacement parts.

Estimated Assembly Time: 15 minutes

Tools Required for Assembly: Wrench and Phillips Screwdriver (not included).



ASSEMBLY INSTRUCTIONS

1. Insert handle (A) into hole in mesh wire cover (B).
Use wrench to secure M6 Keps nut (DD) to the underside of the mesh wire cover.

Hardware Used

DD M6 Keps Nut  x 1

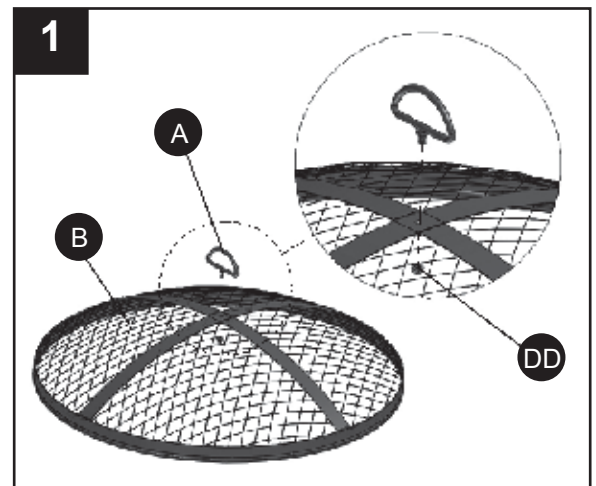

2. Attach ash catcher (E) to fire bowl (D) using M5 bolt (AA) and M5 nut (BB). Tighten with wrench and screwdriver.

Hardware Used

AA M5x10 Bolt  x 3

BB M5 Nut  x 3

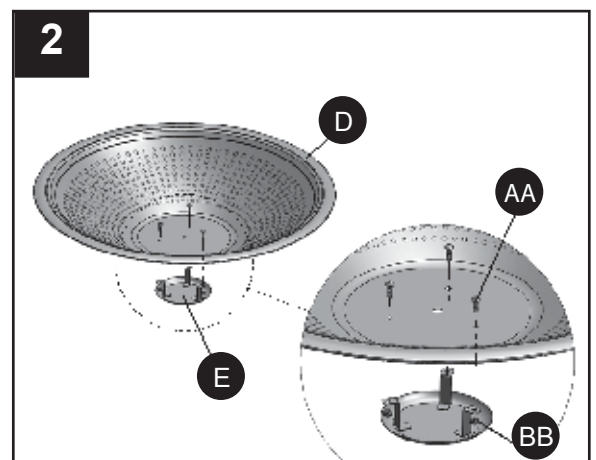

ASSEMBLY INSTRUCTIONS

3. Attach leg (F) to upper support ring (G) using M6 bolt (CC). *Do not tighten at this time.*

Hardware Used

CC M6X10 Bolt x 8

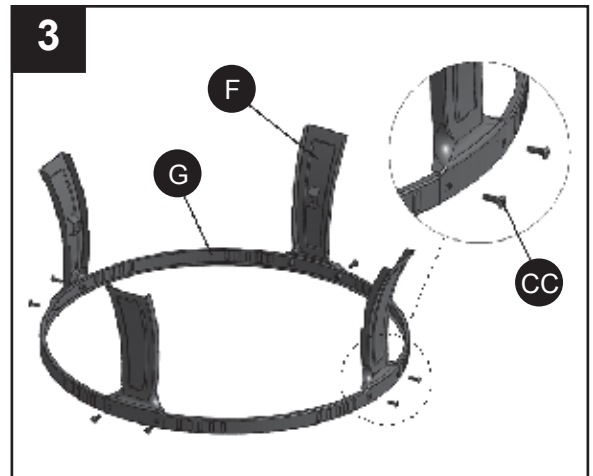

4. Attach lower support ring (H) to leg (F) using M6 bolt (CC), tighten all screws (including screws from step 3) with screwdriver.

Hardware Used

CC M6X10 Bolt x 4

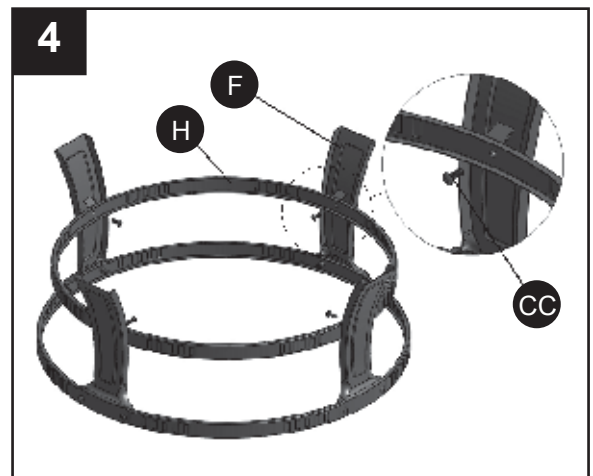

5. Place bowl (D) onto base assembly, put wood grate (C) into bowl (D), and put mesh wire cover (B) onto bowl. Keep poker (I) near fire pit for use anytime.

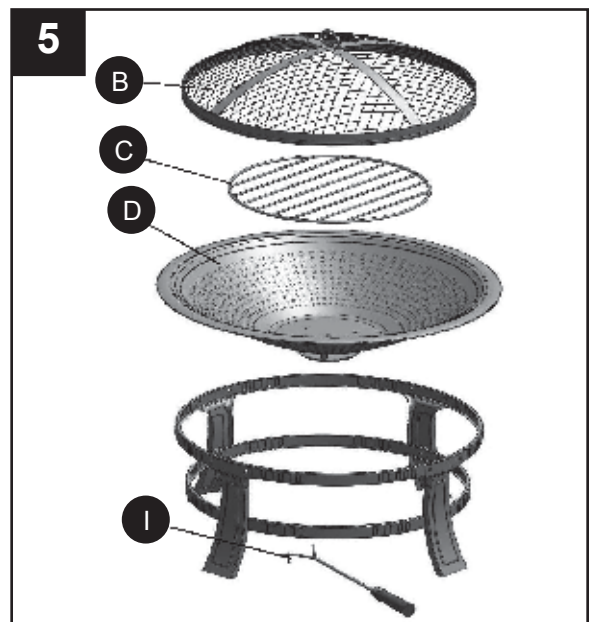

CARE AND MAINTENANCE

- To extend the life of your fire pit, clean it after each use and cover the unit to protect it from the elements.
- To protect fire pit finish, use a soft cloth in lieu of bare hands while handling.
- Use a soft cloth to wipe fire pit and poker.
- Do not attempt to clean while hot.
- Clean ash catcher after each use once ashes have cooled.
- Store in a cool, clean, dry place.

ONE YEAR LIMITED FRAME WARRANTY

If within one year from the date of original purchase, this item fails due to a defect in material or workmanship, we will replace or repair at our option, free of charge. To order parts or to obtain warranty service, call 1-877-447-4768, Monday – Friday, 8:30 a.m. – 4:30 p.m. CST. This warranty does not cover defects resulting from improper or abnormal use, misuse, accident, or alteration. Failure to follow all instructions in the owner's manual will also void this warranty. The manufacturer will not be liable for incidental or consequential damages, or common erosion of outdoor products. Some states do not allow the exclusion or limitation of incidental or consequential damages, so the above limitation may not apply to you. This warranty gives you specific legal rights, and you may also have other rights which vary from state to state.

GHP Group, Inc. 8280 Austin Avenue, Morton Grove, IL. 60053-3207

REPLACEMENT PARTS LIST

For replacement parts, call our customer service department at 1-877-447-4768, 8:30 a.m. - 4:30 p.m., CST, Monday - Friday.

| PART | DESCRIPTION | PART # |
|------|--------------------|-----------|
| A | Handle | 40-07-453 |
| B | Mesh Wire Cover | 30-05-005 |
| C | Wood Grate | 30-01-012 |
| D | Fire Bowl | 30-01-013 |
| E | Ash Catcher | 40-08-116 |
| F | Legs | 30-01-014 |
| G | Upper Support Ring | 30-06-003 |
| H | Lower Support Ring | 30-06-004 |
| I | Poker | 40-04-409 |

| DESCRIPTION | PART # |
|---------------|-----------|
| Hardware Pack | 30-09-003 |

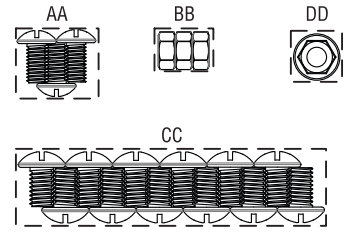

Model/Modèle/Modelo#
OFW106R

Questions, problems, missing parts?
Before returning to your retailer,
call our customer service department
at 1-877-447-4768, 8:30 a.m. -
4:30 p.m., CST, Monday - Friday.

Des questions, des problèmes,
des pièces manquantes? Avant de
retourner l'article au détaillant,
appelez notre service à la clientèle
au 1-877-447-4768, entre 8 h 30 et
16 h 30 (HNC), du lundi au vendredi.

¿Preguntas, problemas, piezas faltantes?
Antes de volver a la tienda, llame a
nuestro Departamento de Servicio al
Cliente al 1-877-447-4768, de lunes a
viernes de 8:30 a.m. a 4:30 p.m., hora
central estándar.

30-09-003

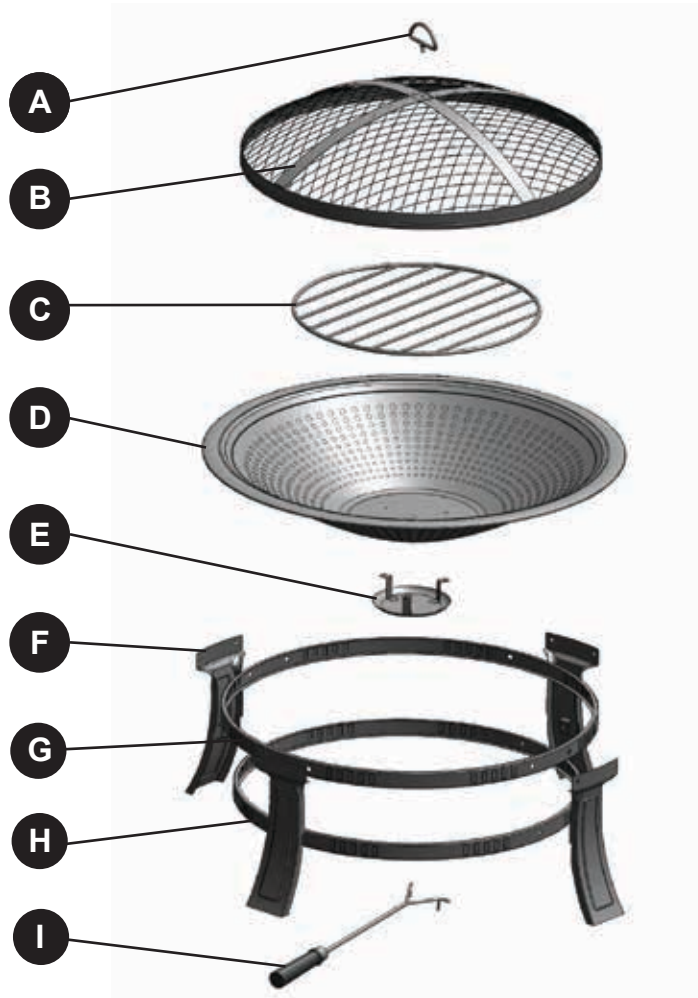

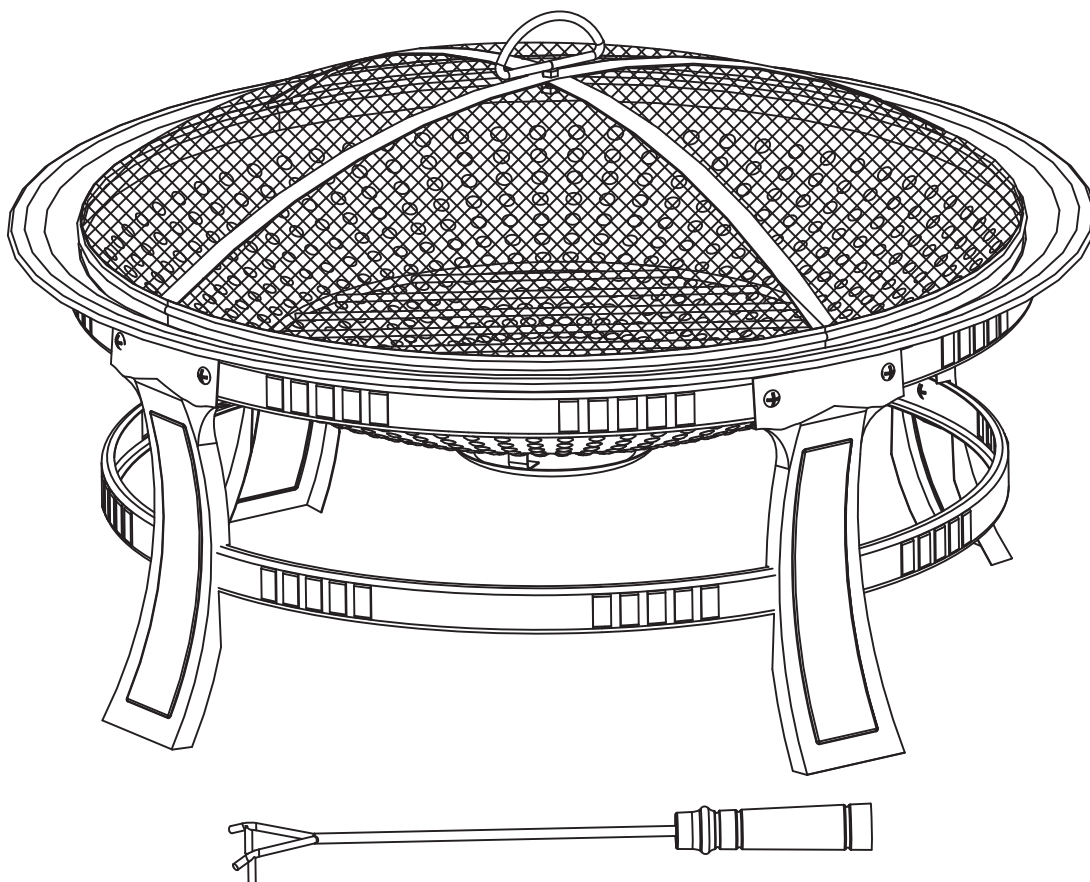

ADJUNTE SU RECIBO AQUÍ

Número de serie _____ Fecha de compra _____



¿Preguntas, problemas, piezas faltantes? Antes de volver a la tienda, llame a nuestro Departamento de Servicio al Cliente al 1-877-447-4768, de lunes a viernes de 8:30 a.m. a 4:30 p.m., hora central estándar.

PACKAGE CONTENTS

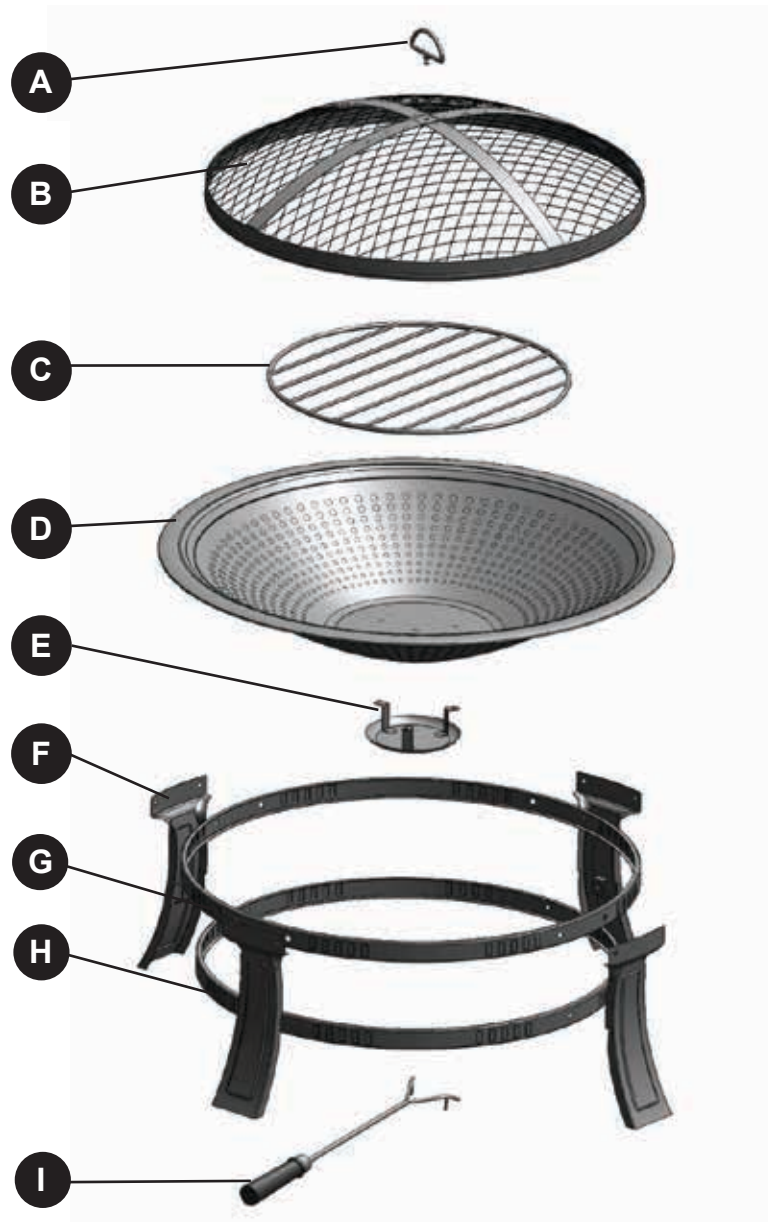

| PIEZA | DESCRIPCIÓN | CANTIDAD |
|-------|------------------------|----------|
| A | Manija | 1 |
| B | Tapa de Malla metalica | 1 |
| C | Rejilla para leña | 1 |
| D | Tazón | 1 |
| E | Colector de cenizas | 1 |

| PIEZA | DESCRIPCIÓN | CANTIDAD |
|-------|-------------------------------|----------|
| F | Patatas | 4 |
| G | El anillo de soporte superior | 1 |
| H | El anillo de soporte inferior | 1 |
| I | Atizador | 1 |

ADITAMENTOS (se muestran en tamaño real)

AA



Perno M5X10

Cant. 3

BB



Tuerca M5

Cant. 3

CC



Perno M6X10

Cant. 12

DD



La tuerca Keps
M6

Cant. 1

INFORMACIÓN DE SEGURIDAD

Lea y comprenda completamente este manual antes de intentar ensamblar, usar o instalar el producto. Si tiene preguntas relacionadas con el producto, llame al Servicio al Cliente al 1-877-447-4768, de lunes a viernes de 8:30 a.m. a 4:30 p.m., hora central estándar.

ADVERTENCIAS:

- **¡SÓLO PARA USO EN EXTERIORES!** Quemar carbón en interiores puede matar. Esto produce monóxido de carbono, lo cual no tiene olor.
 - **¡NUNCA DEJE EL FUEGO DESATENDIDO!**
 - **NO** permita que los niños o a las mascotas se acerquen al fogón sin su supervisión.
 - **NO** toque la superficie de la rejilla de hierro o el tazón durante su uso.
 - **NUNCA** encienda el fogón en vehículos, carpas o en espacios interiores.
- RIESGO DE MONÓXIDO DE CARBONO.**
- Cuando el fogón esta en uso, la manija de la tapa de malla metálica puede alcanzar temperaturas extremas que pueden causar lesiones graves en una mano desprotegida. Use un atizador o un apropiado guante resistente al calor o almohadilla cuando agarre.
 - Para evitar estropear el acabado, manejar la superficie con un paño suave en lugar de las manos descubiertas.

PRECAUCIONES:

- Queme sólo madera o fuego leña en el fogón.
- **NO UTILICE** gasolina ni queroseno para prender el fuego en el fogón.
- **NO UTILICE** esta unidad sobre un piso de Madera, pasto o gramilla altos o secos y/u hojas, o sobre superficies inflamables.
- **NO UTILICE** coloque ni utilice el fogón debajo de la cubierta formada por los árboles.
- **NO** intente mover el fogón mientras está caliente o durante su uso.
- Coloque la parrilla a una distancia mínima de 2,44m de las paredes o de objetos inflamables durante su uso.
- Tenga a su alcance materiales para la extinción del fuego adecuados.
- Siempre asegurese de que la tapa de malla metálica este bien cerrada mientras la parrilla esta en uso.
- Las manijas del atizador pueden calentarse durante y después del uso.
- Utilice guantes resistentes al calor para manipular las herramientas calientes.

PROPOSICIÓN 65 DE CALIFORNIA: El combustible que se usa para los calentadores de madera o de carbón y los productos para la combustión de este combustible contiene productos químicos que causan cáncer, defectos de nacimiento y otros daños reproductivos.

Los consumidores deberían verificar los códigos y las reglas nacionales y provinciales sobre la utilización del producto.

PREPARACIÓN

Antes de comenzar a ensamblar el producto, asegúrese de tener todas las piezas. Compare las piezas con la lista del contenido del paquete y los aditamentos anteriores. No intente ensamblar el producto si falta alguna pieza o si éstas están dañadas. Póngase en contacto con el Departamento de Servicio al Cliente para obtener piezas de repuesto.

Tiempo estimado de ensamblaje: 15 minutos

Herramientas necesarias para el ensamblaje: Llave y destornillador Phillips (no se incluye).



INSTRUCCIONES DE ENSAMBLAJE

1. Insertar la manija (A) en el agujero en la tapa de malla metálica (B). Utilizar la llave inglesa para asegurar la tuerca M6 (DD) sobre la parte inferior de la tapa de malla metálica.

Aditamentos utilizados

DD La tuerca Keps M6  x 1

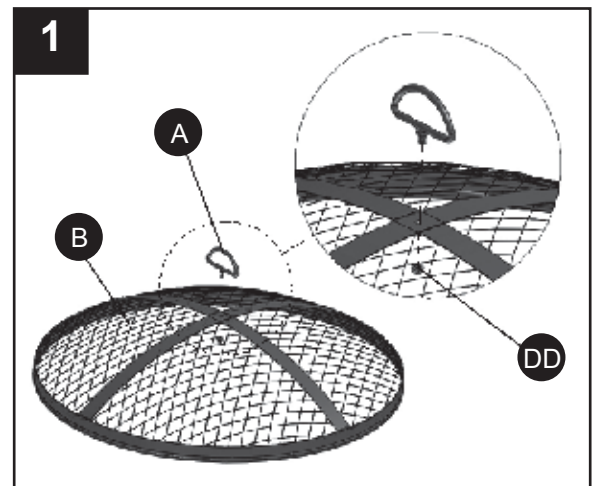

2. Sujetar el receptor de cenizas (E) al bol del fuego (D) con el perno M5 (AA) y la tuerca M5 (BB). Apretarlo con la llave inglesa y el destornillador.

Aditamentos utilizados

AA Perno M5X10  x 3

BB Tuerca M5  x 3

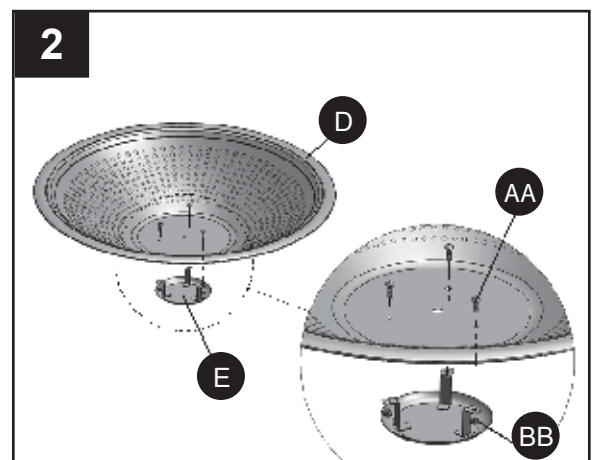

INSTRUCCIONES DE ENSAMBLAJE

3. Sujetar la pata (F) al anillo de soporte superior (G) con un perno M6 (CC). *No apretarla en este momento.*

Aditamentos utilizados

CC Perno M6X10 x 8

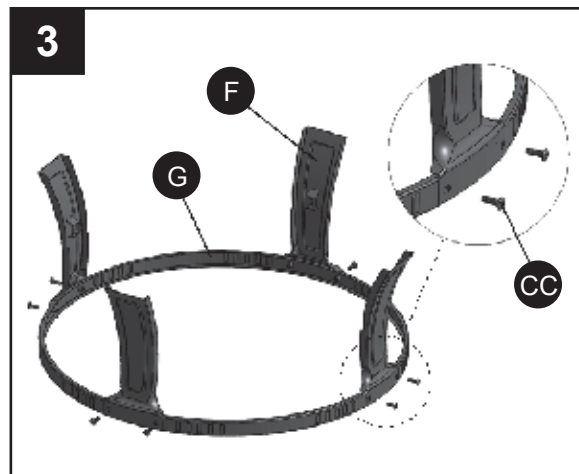

4. Sujetar el anillo de soporte inferior (H) a la pata (F) con el perno M6 (CC) y apretar todos los tornillos (incluyendo los del paso 3) con el destornillador.

Aditamentos utilizados

CC Perno M6X10 x 4

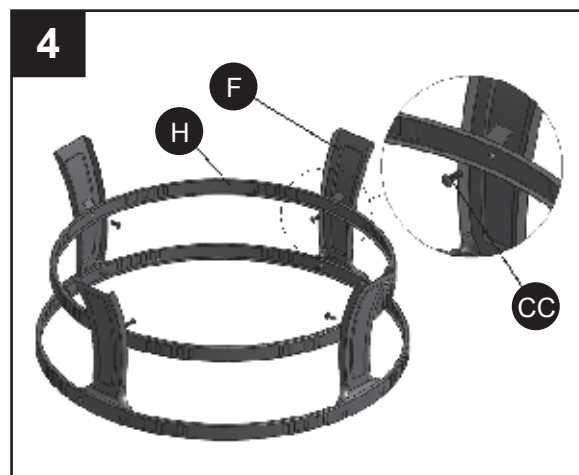

5. Coloque el tazón (D) sobre el conjunto de base, poner la rejilla de madera (C) en el tazón (D) y poner la tapa de malla metálica (B) sobre el tazón. Guardar el atizador (I) cerca de la hoguera para uso en cualquier momento.

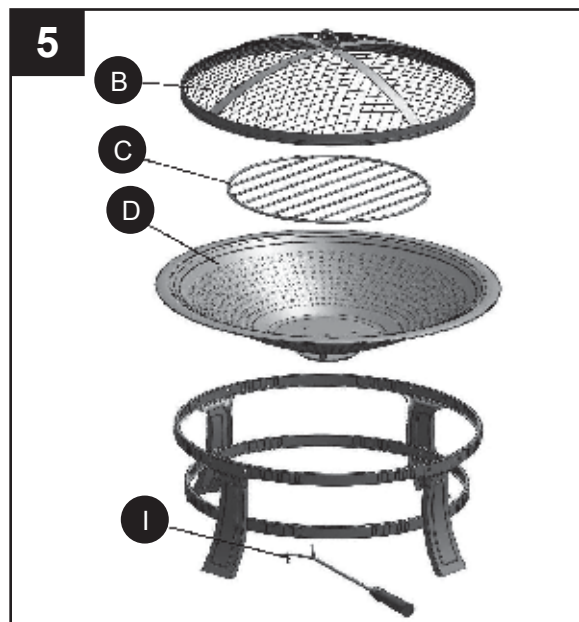

CUIDADO Y MANTENIMIENTO

- Para extender la vida útil del fogón, límpielo después de cada uso y cubra la unidad para protegerla del clima.
- Para proteger el acabado del fogón, use un paño suave cuando lo manipule.
- Use un paño suave para limpiar el fogón y el atizador.
- No intente limpiar el fogón cuando esté caliente.
- Limpie la bandeja de las cenizas después de cada uso, una vez que las cenizas se hayan enfriado.
- Almacénelo en un lugar fresco, limpio y seco.

GARANTÍA LIMITADA DE UN AÑO PARA LA ESTRUCTURA

Si en el lapso de un año a partir de la fecha de compra original este artículo falla debido a un defecto en el material o la mano de obra, lo reemplazaremos o repararemos sin cargos a nuestra discreción. Para hacer un pedido de las piezas o para obtener el servicio de garantía, llame al 1-800-643-0067, de lunes a viernes, de 8 a.m. a 8 p.m., ET. Esta garantía no cubre defectos que sean producto de un uso incorrecto o anormal, uso indebido, accidente o alteración. No seguir todas las instrucciones del manual del propietario también anulará esta garantía. El fabricante no es responsable por daños indirectos, accidentales o fortuitos o por la erosión común del medio ambiente. Algunos estados no permiten la exclusión o limitación de los daños accidentales o resultantes, de modo que las limitaciones anteriores pueden no aplicarse en su caso. Esta garantía le otorga derechos legales específicos, pero podría tener también otros derechos que varían según el estado.

GHP Group, Inc. 8280 Austin Avenue, Morton Grove, IL. 60053-3207

REPLACEMENT PARTS LIST

For replacement parts, call our customer service department at 1-877-447-4768, 8:30 a.m. - 4:30 p.m., CST, Monday - Friday.

| PIEZA | DESCRIPCIÓN | CANTIDAD |
|-------|-------------------------------|-----------|
| A | Manija | 40-07-453 |
| B | Tapa de Malla metalica | 30-05-005 |
| C | Rejilla para leña | 30-01-012 |
| D | Tazón | 30-01-013 |
| E | Colector de cenizas | 40-08-116 |
| F | Patas | 30-01-014 |
| G | El anillo de soporte superior | 30-06-003 |
| H | El anillo de soporte inferior | 30-06-004 |
| I | Atizador | 40-04-409 |

| DESCRIPCIÓN | PIEZA # |
|--------------------------|-----------|
| El paquete de ferretería | 30-09-003 |

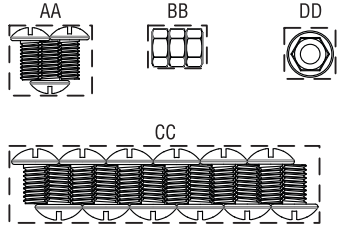

Model/Modèle/Modelo#
OFW106R

Questions, problems, missing parts?
Before returning to your retailer,
call our customer service department
at 1-877-447-4768, 8:30 a.m. -
4:30 p.m., CST, Monday - Friday.

Des questions, des problèmes,
des pièces manquantes? Avant de
retourner l'article au détaillant,
appelez notre service à la clientèle
au 1-877-447-4768, entre 8 h 30 et
16 h 30 (HNC), du lundi au vendredi.

¿Preguntas, problemas, piezas faltantes?
Antes de volver a la tienda, llame a
nuestro Departamento de Servicio al
Cliente al 1-877-447-4768, de lunes a
viernes de 8:30 a.m. a 4:30 p.m., hora
central estándar.

30-09-003

