

Torre de evaporación

Humidificador

Manual del Propietario



Español

Modelo
36316
36317

Form# 44056-02
20110518
©2011 Hunter Fan Co.

SINCE 1886
Hunter[®]

TABLA DE CONTENIDO

Resumen

Advertencias e Introducción	3
Conozca su humidificador	4

Uso de su humidificador

Configuración y operación iniciales.....	5
Controles.....	6

Mantenimiento

Limpieza y almacenamiento.....	7
Reemplazo del mecha y la pastilla aromática	8

Ayuda con el humidificador

Localización de fallas.....	9
Soporte y partes de repuesto	10

Garantía

3 Año Garantía	11
----------------------	----

LEA Y GUARDE ESTAS INSTRUCCIONES

Instrucciones importantes de seguridad Lea todas las instrucciones antes de usar este humidificador.

- Este humidificador no puede funcionar correctamente sobre una superficie irregular. SIEMPRE coloque este humidificador en una superficie firme, nivelada y resistente al agua. SIEMPRE coloque el humidificador al menos a 15 cm (6") de distancia de las paredes y de fuentes de calor como estufas, radiadores o calentadores.
- SIEMPRE coloque el humidificador en un área fuera del alcance de los niños.
- Antes de usar el humidificador, extienda el cordón e inspecciónelo buscando cualquier señal de daños. NO use el producto si el cordón está dañado.
- Este producto tiene un enchufe polarizado (una espiga es más ancha que la otra) como característica de seguridad. El enchufe sólo se podrá introducir en una toma polarizada de una sola manera. Si el enchufe no entra completamente en la toma de corriente, invierta el enchufe. Si todavía no encaja, contacte con un electricista calificado. NO trate de inhabilitar o anular esta característica de seguridad.
- SIEMPRE DESCONECTE Y VACÍE el humidificador cuando no esté en funcionamiento o mientras se esté limpiando.
- Nunca mueva el humidificador mientras haya agua en el tanque. NO lo incline ni lo mueva durante su operación. Vacíe el tanque de agua, apague y desconecte la unidad antes de moverla.
- Además del mantenimiento de rutina que puede requerirse, este humidificador requiere limpieza por temporada. Consulte y cíñase a la sección "Limpieza y almacenamiento" en la página 7.
- Gracias por comprar el Humidificador de evaporación Care Free® de Hunter Fan Company. Lea y guarde estas instrucciones para obtener el máximo rendimiento y beneficio de su humidificador.
- Nunca llene el tanque del humidificador con agua caliente. Siempre use agua limpia y fresca de la llave.

El Humidificador de evaporación de Hunter® tiene un diseño único patentado con varias características innovadoras:

- Bajo mantenimiento – Nuestras mechas de papel están diseñadas para durar una estación completa del humidificador.
- Sistema Release™ regulado – Al distribuir agua desde la parte superior de la mecha, se elimina el agua estancada alrededor de la mecha y se elimina también la acumulación de residuos minerales que pueden obstruir el mecha e impedir su funcionamiento.
- Propiedades antimicrobianas integradas – Usamos Microban® en muchos de los componentes plásticos y el mecha. Esto ayuda a inhibir el crecimiento de bacterias, moho y hongos que pueden afectar estas partes.

NOTA: Este producto contiene propiedades antimicrobianas incorporadas para inhibir el crecimiento de las bacterias que puedan afectar el material plástico y el mecha en el humidificador. Estas propiedades no se extienden al agua, aire humidificado o a los usuarios. Realice la limpieza y el mantenimiento periódicos según el uso y las condiciones individuales.

- Sin polvo blanco – El Humidificador de evaporación de Hunter® no produce polvo blanco que pueda asentarse en los muebles o que pueda ser inhalado.

NOTA: Puede notar que se acumulan depósitos minerales en la bandeja del tanque. Esto es normal y no afecta el funcionamiento. Si desea limpiar estos depósitos, consulte "Limpieza y almacenamiento" en la página 7.

Conozca su humidificador

Asa del alojamiento

alojamiento

Asa del tanque

Tanque

Compartimiento de pastilla aromática

Mecha

Tapa del tanque

Marco de la mecha

Bandeja/base de agua

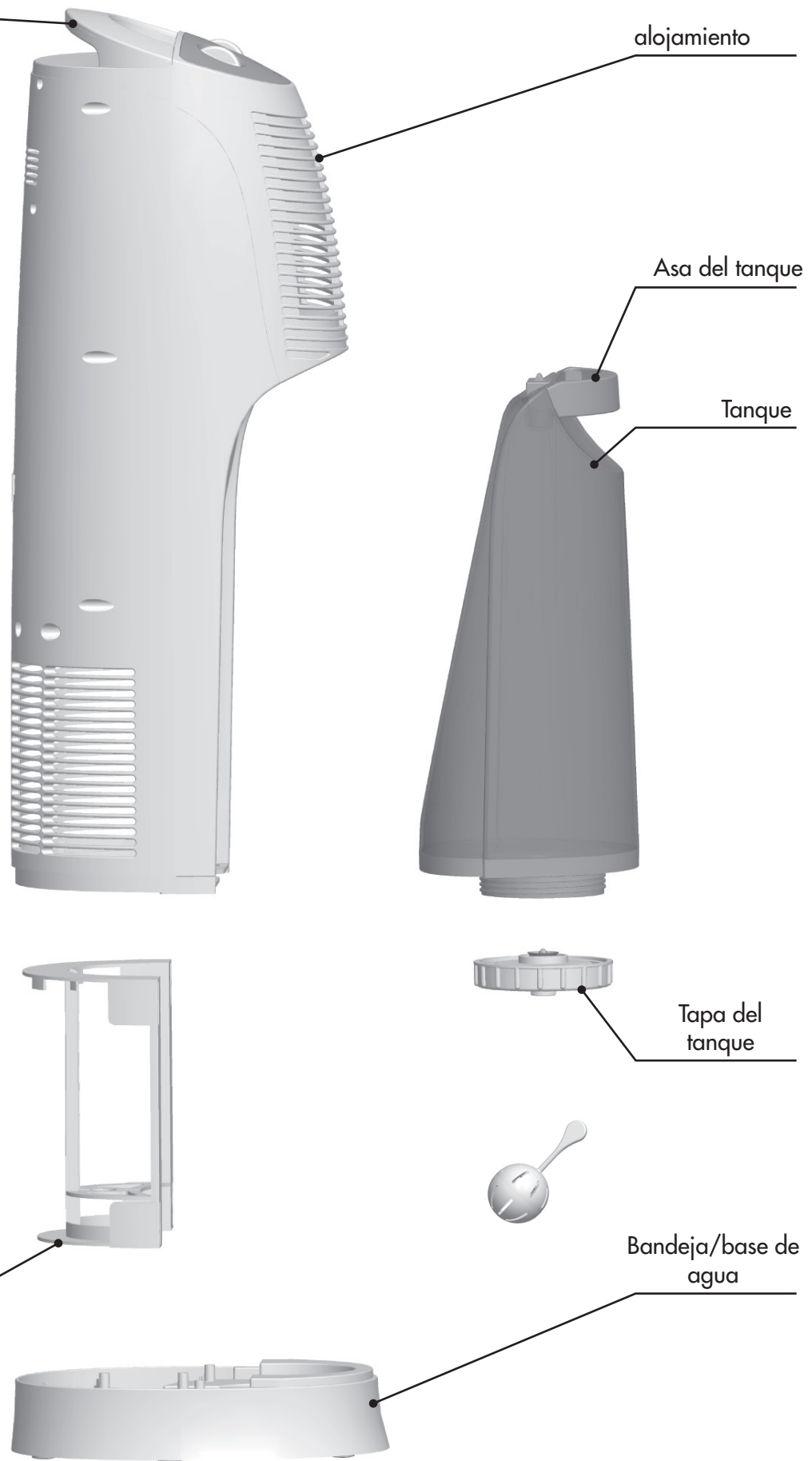

1. Retire el Humidificador de evaporación de Hunter® del paquete.
2. Use el asa del alojamiento para transportar la unidad a donde vaya a funcionar.
3. Coloque el humidificador en una superficie dura, plana y resistente al agua. Siempre coloque el humidificador al menos a 15 cm (6") de distancia de las paredes y de fuentes de calor.
4. Retire el tanque tirando del asa lejos de la unidad hasta que el gancho de la parte superior se libere y después tire del tanque hacia arriba y hacia afuera. Figura 1.
5. Invierta la posición del tanque y retire la tapa del tanque girando hacia la izquierda. Figura 2.
6. Llene el tanque con agua limpia y fría y reinstale la tapa del tanque girándola hacia la derecha hasta que esté bien ajustada.

Precaución: Nunca llene el humidificador con agua caliente.

7. Gire el tanque en posición vertical y póngalo nuevamente en la base de forma inclinada y luego empuje el asa del tanque hacia la base hasta que el gancho del tanque se ajuste a presión. Figura 3.
8. Enchufe la unidad en una toma de corriente y arranque el humidificador. Vea "Controles" en la página 6.



Figura 1.



Figura 2.

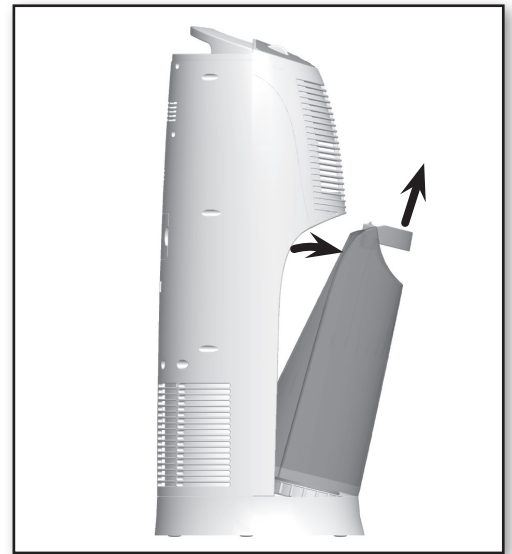

Figura 3.

Ajuste de velocidad:

OFF apaga la unidad

- Baja: Extiende el tiempo entre rellenos operando el ventilador en Baja. Ajuste de ruido más bajo recomendado para uso en la noche
- Media: Velocidad de relleno promedio y óptima para uso de día. Mínimo nivel de ruido.
- Alta: Use para una humidificación rápida de una habitación durante el día. Nivel de ruido promedio y alta velocidad de relleno.

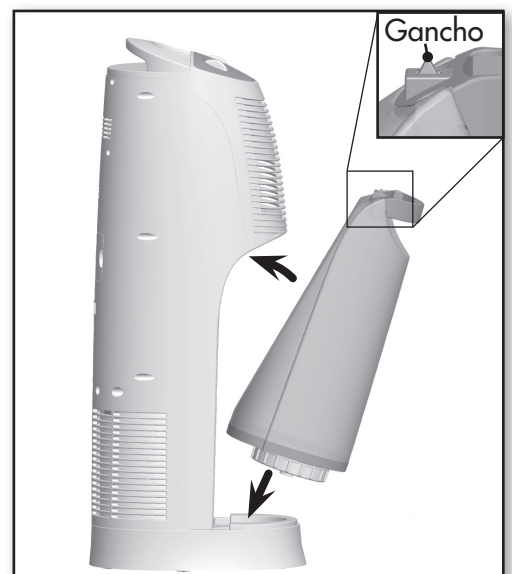
Control de humedad:

El control de humedad le permite establecer la cantidad de humedad que desea que produzca la unidad. La perilla de humedad es un porcentaje, que varía desde 30% en su valor más bajo hasta 80% en su valor más alto. Gire la perilla a la derecha para aumentar la producción de humedad. Cuando el humidificador ha alcanzado el nivel de humedad establecido, se apagará hasta que el nivel de humedad caiga otra vez.

Indicadores:

Indicador de energía: Indica que la unidad esté encendida. Si el humidificador no está funcionando, verifique que el control de humedad no haya apagado la unidad aumentando la humedad. Si necesita ayuda adicional, revise la sección "Localización de fallas" en la página 10.

Indicador de ión de plata/ Botón Restablecer: Se ilumina cuando es momento de reemplazar el cartucho de ión de plata. Para restablecer, presione el botón Restablecer ión de plata hasta que la luz se apague.

Indicador de mecha/ Botón Restablecer: Se ilumina cuando es momento de reemplazar la mecha. Para restablecer, presione el botón Restablecer ión de plata hasta que la luz se apague.



Figura 4.

Muchas regiones tienen agua dura con altas concentraciones de minerales. Cuando el agua se evapora del Humidificador de evaporación Hunter®, los minerales pueden permanecer. Estos minerales pueden formar una dura incrustación blanca que puede ser eliminada usando las siguientes instrucciones de limpieza. La frecuencia de limpieza debido a la acumulación de mineral puede variar según la calidad del agua que tenga. Consulte los nombres de las partes en la sección "Conozca su humidificador" en la página 4.

Para limpiar el humidificador:

1. Apague la unidad y desconéctela de la toma de corriente.
2. Retire el tanque tirando del asa lejos de la unidad hasta que el gancho de la parte superior se libere y después tire del tanque hacia arriba y hacia afuera. Figura 5.
3. Invierta la posición del tanque y retire la tapa del tanque girando hacia la izquierda.
4. Drene toda agua remanente del tanque y agite suavemente para eliminar el agua atrapada y el cartucho de desmineralización. Coloque el cartucho de desmineralización a un lado.
5. Ubique las 3 lengüetas de bloqueo en la base de la unidad. Gírelas hacia la derecha hasta que la base de la lengüeta se alinee con las hendiduras en la base y levántela del alojamiento. Figura 6. y Figura 7.
6. Ubique y gire la lengüeta de bloqueo hacia la derecha en la base que sostiene el bastidor de la mecha. Retire el bastidor de la mecha y póngalo a un lado. Figura 8.
7. Llene el tanque de agua con una mezcla de un (1) galón de agua y ocho (8) onzas de vinagre blanco. Deje la mezcla en el tanque de agua por 20 minutos, sacudiendo el tanque de cuando en cuando. Luego de 20 minutos, sacuda una última vez el tanque y deseche la mezcla.
8. Enjuague el tanque de agua varias veces con agua limpia. Deje el tanque de agua destapado para que seque completamente.
9. Llene la bandeja con una mezcla de un (1) galón de agua y ocho (8) onzas de vinagre blanco. Deje la mezcla en la bandeja por 20 minutos y después deseche la mezcla. Enjuague bien la bandeja con agua limpia y deje secar al aire o séquela con un paño.
10. Limpie las superficies del alojamiento principal con un paño suave.
11. Después de que todos los componentes estén limpios y secos, reensamble el humidificador, rellene el tanque de agua y reanude el uso.

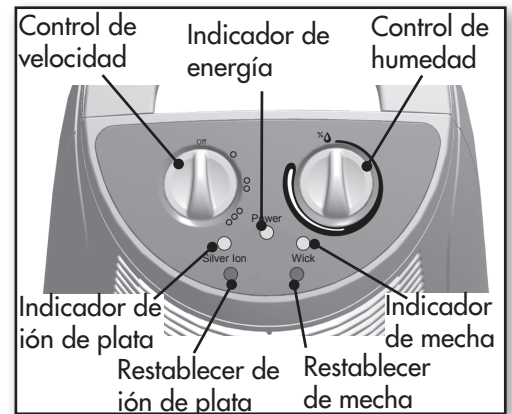
Almacenamiento del humidificador:

Al almacenar la unidad, siga las instrucciones de limpieza mencionadas anteriormente. Asegúrese de que todos los componentes del humidificador estén secos y deseche el mecha usado antes de reensamblar la unidad. Almacene el humidificador en un lugar fresco y seco hasta que lo necesite la próxima estación.



Figura 5.



Lengüetas de bloqueo

Figura 6.

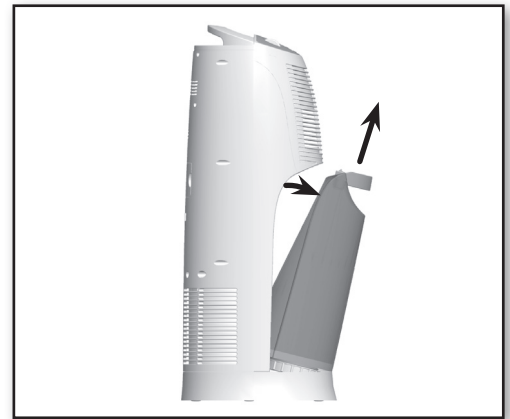
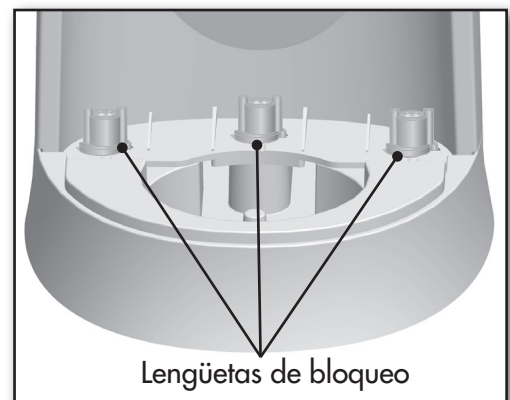

Figura 7.



Figura 8.

Reemplazo del mecha y la pastilla aromática

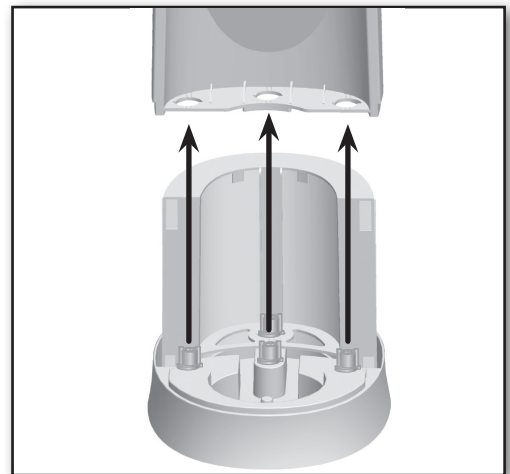
Reemplazo de pastilla aromática:

Su humidificador cuenta con un compartimiento que puede contener pastillas medicinales aromáticas. Usualmente son aromatizadas con mentholatum para ayudar a reducir la congestión. Las pastillas durarán cerca de 24 horas antes que deban ser reemplazadas. El uso de estas pastillas medicinales es opcional y no es necesario para operar la unidad.

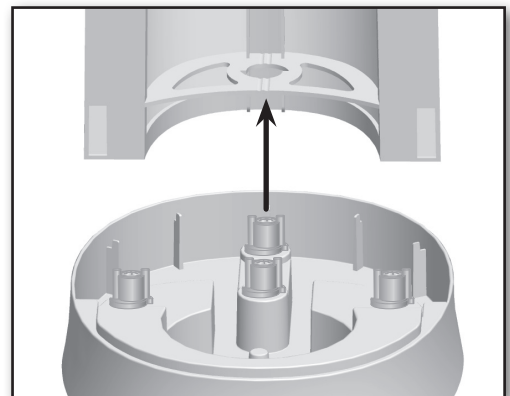
1. Apague el humidificador.
2. El compartimiento de la pastilla aromática está ubicado en la parte posterior del humidificador.
3. Deslice su dedo por debajo del borde del compartimiento de la pastilla aromática y suavemente tire hacia afuera. Figura 9. La pastilla aromática está ubicada dentro del compartimiento.
4. Retire la pastilla aromática usada y reemplácela con una nueva. Deslice el compartimiento de la pastilla aromática de regreso a la unidad hasta que se ajuste a presión en su lugar.
5. Encienda la unidad y reanude la operación.



Figura 9.



Figura 10.

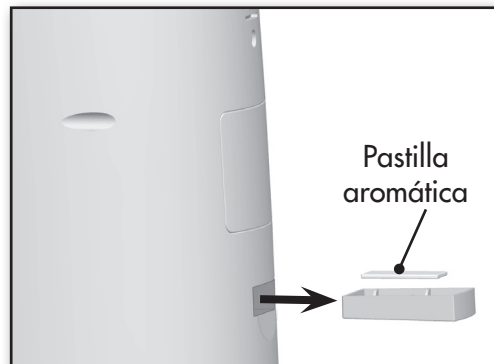

Figura 11.

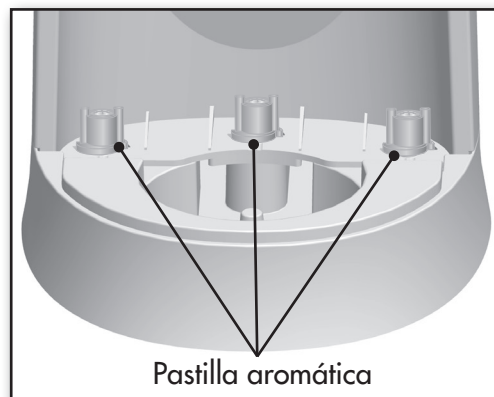

Figura 12.

Reemplazo del mecha:

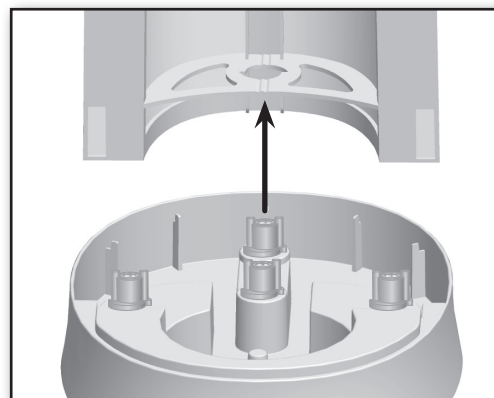
El mecha en su humidificador está hecho para durar una mes. Es posible, dependiendo de la calidad del agua en su área, que pueda tener que cambiarlo con más frecuencia.

1. Apague el humidificador y desconéctelo de la toma de corriente.
2. Retire el tanque para el alojamiento.
3. Ubique las 3 lengüetas de bloqueo en la base de la unidad. Gírelas hacia la derecha hasta que la base de la lengüeta se alinee con las hendiduras en la base y levántela del alojamiento. Figura 10.
4. Ubique y gire la lengüeta de bloqueo hacia la derecha en la base que sostiene el bastidor de la mecha. Retire el bastidor de la mecha y póngalo a un lado. Figura 11.
5. Retire la mecha antigua tirando de la parte inferior de ella para retirarla del bastidor y luego deséchela.
6. Inserte la nueva mecha con la parte superior primero. Asegúrese de que la mecha esté entre las lengüetas en la parte superior del bastidor de la mecha y deslice la parte inferior de la mecha en el bastidor, asegurándose de no aplastar las esquinas inferiores de la mecha.
7. Reensamble la unidad y rellene el tanque de agua si es necesario.
8. Encienda la unidad y reanude la operación.

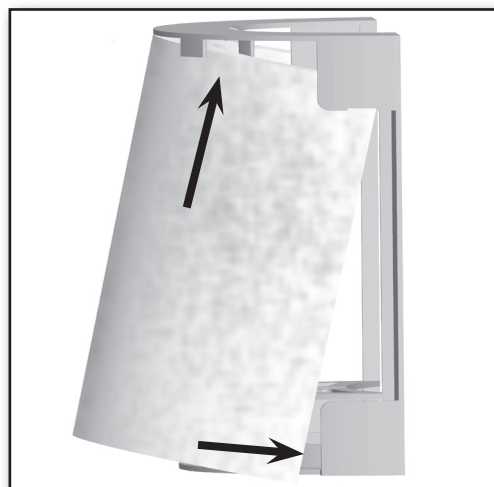
Problema:

Ruido excesivo.

Solución:

1. Revise el tanque de agua para asegurarse de que esté correctamente asentado en la base.
2. Revise el tanque de agua para asegurarse que no haya burbujas cuando el tanque esté lleno y en operación. Si hay burbujas, apague la unidad hasta que las burbujas cesen. Cuando el burbujeo se ha detenido, fije la unidad a la velocidad deseada.

Problema:

El humidificador no funciona.

Solución:

1. Asegúrese de que la perilla de alimentación no esté en OFF.
2. Ajuste el nivel de humedad con la Perilla de humedad. Luego que la habitación alcance el nivel fijado de humedad, el humidificador se apagará; esto es normal.

Problema:

Acumulación de minerales en el tanque de agua o en la bandeja.

Solución:

1. Consulte la sección "Limpieza y almacenamiento" en la página 7.

Problema:

Disminución de salida de humedad y utilización de agua

Solución:

1. Revise la perilla del humidistato y la perilla de encendido para asegurarse de que estén fijadas al nivel deseado de humedad y velocidad.
2. Revise el tanque de agua para asegurarse que no haya burbujas cuando el tanque esté lleno y en operación. Si hay burbujas, apague la unidad hasta que las burbujas cesen. Cuando el burbujeo se ha detenido, fije la unidad a la velocidad deseada.
3. Limpie cualquier componente que tenga acumulación de minerales. Consulte la sección "Limpieza y almacenamiento" en la página 7.



Partes de repuesto

Parte #	Nombre del parte	Parte	Reemplazo
89752-01-326	Tanque		
G0837-01-679	Tapa del conjunto del tanque		
89753-01-679	Marco de la mecha		
31947	Mecha		1 por mes
31955	Cartucho de limpieza		1 mes

Soporte técnico

Si necesita asistencia con la configuración, operación o con componentes de su nuevo Humidificador Hunter, llámenos que nuestro personal de soporte técnico está listo para ayudarlo.

EE.UU.: 1-888-830-1326
Canadá: 1-866-268-1936

El horario de atención es de 7:00 am a 7:00 pm de lunes a viernes y de 8:00 am a 5:00 pm los sábados, Hora del centro. También puede contactarnos a través de Internet en www.hunterfan.com o registrar su producto en www.hunterfan.com/register y seleccionar su producto bajo Registro de producto.



Hunter Fan Company, Inc. otorga la siguiente garantía al usuario o comprador residencial original del Evaporación:

Si cualquier pieza del Evaporación falla durante los primeros 3 (tres) años desde la fecha de compra debido a un defecto en el material o en la mano de obra, proporcionaremos una pieza de repuesto en forma gratuita.

Si no se puede proporcionar la pieza de repuesto, reemplazaremos su Evaporación.

SI EL USUARIO O COMPRADOR RESIDENCIAL ORIGINAL DEJA DE POSEER EL Evaporación, ESTA GARANTÍA Y CUALQUIER GARANTÍA IMPLÍCITA QUE PERMANEZCA EN EFECTO, INCLUYENDO PERO SIN LIMITARSE A TODA GARANTÍA IMPLÍCITA DE COMERCIALIZACIÓN O IDONEIDAD PARA UN PROPÓSITO PARTICULAR, QUEDA ANULADA.

ESTA GARANTÍA SUSTITUYE A TODAS LAS OTRAS GARANTÍAS EXPRESAS. LA DURACIÓN DE TODA GARANTÍA IMPLÍCITA, INCLUYENDO PERO SIN LIMITARSE A CUALQUIER GARANTÍA IMPLÍCITA DE COMERCIALIZACIÓN O IDONEIDAD PARA UN PROPÓSITO PARTICULAR, ESTÁ EXPRESAMENTE LIMITADA AL PERÍODO DE LA GARANTÍA EXPRESA ESTABLECIDA ANTERIORMENTE.

Esta garantía es nula si su Evaporación no se adquiere y usa en los EE.UU. o Canadá.

Esta garantía excluye y no cubre defectos, funcionamientos defectuosos o fallas del Evaporación que fueran ocasionados por reparaciones por parte de personas no autorizadas por nosotros, por el uso de piezas o accesorios no autorizados por nosotros, por mal uso, modificaciones, o daños al Evaporación mientras esté en su posesión, o por un empleo no razonable, incluyendo la falta de suministrar un razonable y necesario mantenimiento. Esta garantía no cubre Evaporaciones usados en aplicaciones comerciales. No hay garantías expresas o implícitas en lo que respecta a compradores o usuarios comerciales.

Para obtener servicio, contacte con el centro de servicio autorizado Hunter o con nuestro Departamento de servicio de Hunter Fan Company, en 7130 Goodlett Farms Pkwy Suite 400, Memphis, TN 38016, 901-248-2222. Usted será responsable por el seguro y el flete u otro transporte hasta nuestro centro de servicio en la fábrica. Devolveremos el Evaporación con el flete prepagado a usted. El Evaporación debe estar adecuadamente embalado para evitar daños mientras esté en tránsito, ya que no seremos responsables de dichos daños. Se necesita una prueba de su compra cuando solicite un servicio de garantía. El comprador debe presentar el recibo de compra u otro documento que establezca la prueba de su compra.

EN NINGÚN CASO, HUNTER FAN COMPANY SERÁ RESPONSABLE DE DAÑOS DIRECTOS, INDIRECTOS, CUANTIFICABLES, PERJUDICIALES O ACCESORIOS, EN EXCESO DEL PRECIO DE COMPRA DEL Evaporación. SU ÚNICO RECURSO SERÁ LA REPARACIÓN O EL REEMPLAZO COMO SE ESTIPULÓ ANTERIORMENTE.

ALGUNOS ESTADOS NORTEAMERICANOS Y ALGUNAS PROVINCIAS CANADIENSES NO PERMITEN

- LIMITACIONES SOBRE LA DURACIÓN DE UNA GARANTÍA IMPLÍCITA;
- LA EXCLUSIÓN O LIMITACIÓN DE DAÑOS DIRECTOS, INDIRECTOS, CUANTIFICABLES, ACCESORIOS O PERJUDICIALES;
- LA EXCLUSIÓN O NULIDAD DE LAS GARANTÍAS EXPRESAS O IMPLÍCITAS SI EL USUARIO DEJA DE POSEER EL Evaporación;
- LA LIMITACIÓN DE LOS REMEDIOS Y RECURSOS DISPONIBLES AL COMPRADOR; O
- LA NULIDAD DE UNA GARANTÍA EXPRESA CUANDO NO SE USA UN PRODUCTO IDENTIFICADO POR NOMBRE DE MARCA (A MENOS QUE SE CUMPLAN CONDICIONES ESPECÍFICAS);

DE MODO QUE LAS LIMITACIONES O EXCLUSIONES ANTES MENCIONADAS PUEDEN NO APLICARSE A USTED.

ESTA GARANTÍA LE DA DERECHOS LEGALES ESPECÍFICOS, PERO USTED TAMBIÉN PUEDE TENER OTROS DERECHOS QUE VARÍAN DE ESTADO A ESTADO O DE PROVINCIA A PROVINCIA.

