



OUTDOOR STORAGE

MODELO N° 60065

MANUAL DEL PROPIETARIO

COPIA

Guarde este Número de identificación por caso que tenga que ponerse en contacto con nuestro Departamento de servicios a clientes.

¡REGISTRE SU PRODUCTO DE LIFETIME HOY DÍA!

Hay beneficios en registrar su producto de Lifetime. ¡Con nuestra nueva forma de registro para los productos, es rápido y fácil! Registre con nosotros en www.lifetime.com y disfrute de estos gran beneficios:

- ¡Se recibe ofertas exclusivas para ahorrar de BuyLifetime.com, nuestro sitio en línea, así como notificaciones de productos NUEVOS y promociones de liquidación especiales!
- En el caso poco probable de una retirada del producto o modificación de seguridad, le notificaremos.
- Registrar su producto le garantiza servicio de garantía. Si no registra su producto, sus derechos de garantía no serán disminuidos. Pero, tendrá que proveer un recibo para verificar su fecha de compra antes de que podamos proveer servicio de garantía.

A LIFETIME, LE PROMETO:

Mantener su intimidad es nuestro viejo acuerdo político a Lifetime. Y puede tener la seguridad de que Lifetime no venderá ni proveer sus datos personales a otros terceros, ni permitirles usar sus datos personales para sus propias intenciones.

Le invitamos a leer nuestro político de intimidad en www.lifetime.com

¡REGISTRE hoy!

****Clientes de los E.U.A. o de Canadá SOLAMENTE****

SI NECESITA ASISTENCIA,

¡NO CONTACTE LA TIENDA!

LLAME A NUESTRA DEPARTAMENTO DE SERVICIOS A CLIENTES al 1.800.225.3865

HORARIO: 0700 hasta 1700 lunes a viernes (Horas de las Montañas)

Llame, o visítenos a nuestra página en Internet para obtener las horas de sábado

Para los clientes afuera de los E.U.A. o de Canadá, favor de contactar la tienda para obtener asistencia.



INSTRUCCIONES DE SEGURIDAD



EL INCUMPLIMIENTO DE SEGUIR ESTAS ADVERTENCIAS PUEDE RESULTAR EN LAS LESIONES GRAVES O EL DAÑO A LA PROPIEDAD Y ANULARÁ LA GARANTÍA.

Para asegurar la seguridad, no intente de armar este producto sin seguir detenidamente las instrucciones. Inspeccione la caja entera y toda la materia de embalaje para las partes y/o materia adicional. Antes de comenzar el armado, lea las instrucciones e identifique las partes usando el Identificador del herraje y la Lista de piezas en este documento. El armado propio y completo y la supervisión son esenciales para reducir el riesgo de accidentes y lesiones.

- Seguir todas las advertencias y precauciones cuidadosamente.
- Ensamblar en suelo nivel.
- No subirse en los paneles del Plantador levantado del jardín.

La mayoría de las lesiones son causadas por el uso erróneo y/o el incumplimiento de seguir las instrucciones. Tenga cuidado.

ANTES DE COMENZAR EL ARMADO



Guarde las bolsas de elementos y sus contenidos separados. Si le falta unas piezas, llame a nuestro Departamento de servicios a clientes.

Sólo los adultos deben montar este producto. No permita a los niños estar en el área de montaje hasta que termine con el armado.



HERRAMIENTAS REQUERIDAS PARA ESTE ARMADO

Gafas de seguridad

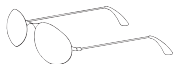

(1 par para cada persona)

GUÍAS DE ARMADO

Refiérase a los áreas siguientes por todas las instrucciones para obtener asistencia en el proceso del armado:

Este sector está ubicado en la esquina superior izquierda de la página, e indica las herramientas y elementos de fijación que se necesitan para completar los pasos de armado mostrados en la página.



HERRAMIENTAS Y ELEMENTOS REQUERIDOS EN ESTA PÁGINA



Este sector está ubicado en la esquina superior derecha de la página, y muestra una imagen del producto con partes sombreadas que indican la sección que se está armando.



Este sector está ubicado generalmente en la esquina inferior izquierda de un paso, e indica que se debe prestar especial atención al llevar a cabo una parte específica de un paso.



Nota:

Estos sectores están ubicados generalmente en la esquina inferior derecha de un paso, e indican que pueden producirse daños en el producto o graves lesiones si no se presta atención a la precaución o la advertencia.



PRECAUCIÓN



ADVERTENCIA

Por todos los Listados de piezas y elementos, Identificadores de piezas y elementos, e instrucciones en este documento, se encuentran marcaciones de tres letras. Se encuentran estas marcaciones debajo de los imágenes de las piezas y elementos para ayudarle a encontrar e identificar las piezas y elementos durante el armado. No se encontrarán necesariamente estas marcaciones en las piezas mismas.

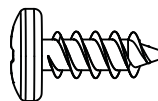

ADZ (x10)

Tornillo de cabeza redonda caída de 1/4" x 5/8"

LISTADO DE PIEZAS

CAJA DE PIEZAS

ID	Descripción	Cant.	ID	Descripción	Cant.
CTJ	Panel del jardín	4	CUI	BOLSA DE PIEZAS PEQUEÑAS	
			CUC	Clip de fijación	4
			BIQ	Tapón	8

IDENTIFICADOR DE PIEZAS

Pieza ilustrada de 8% del tamaño real

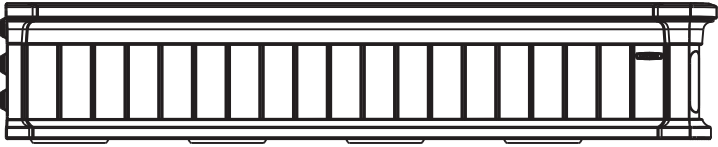

CTJ (x4)
Panel del plantador

IDENTIFICADOR DE PIEZAS PEQUEÑAS

BOLSA DE PIEZAS PEQUEÑAS [CUI]

Elemento ilustrado al tamaño real

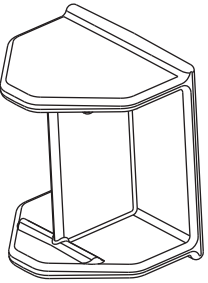

CUC (x4)
Clip de fijación



BIQ (x8)
Tapón



HERRAMIENTAS Y PIEZAS REQUERIDAS PARA ESTA PÁGINA

SEC 1



NINGÚN ELEMENTO O PIEZA PROVISTO PARA ESTA PASO

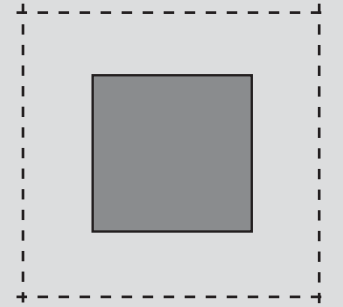

SEC

1,1

PREPARACIÓN DEL SITIO

Las dimensiones reales del Plantador levantado del jardín (a los puntos más anchos y largos) son 123,83 cm (48 3/4") x 123,83 cm (48 3/4"). Asegúrese de seleccionar un sitio que se conforme a estas medidas con **por lo menos 60,96 cm (24") de espacio adicional** para maniobrar entre y alrededor de cada Plantador levantado del jardín. Asegúrese de nivelar el suelo.

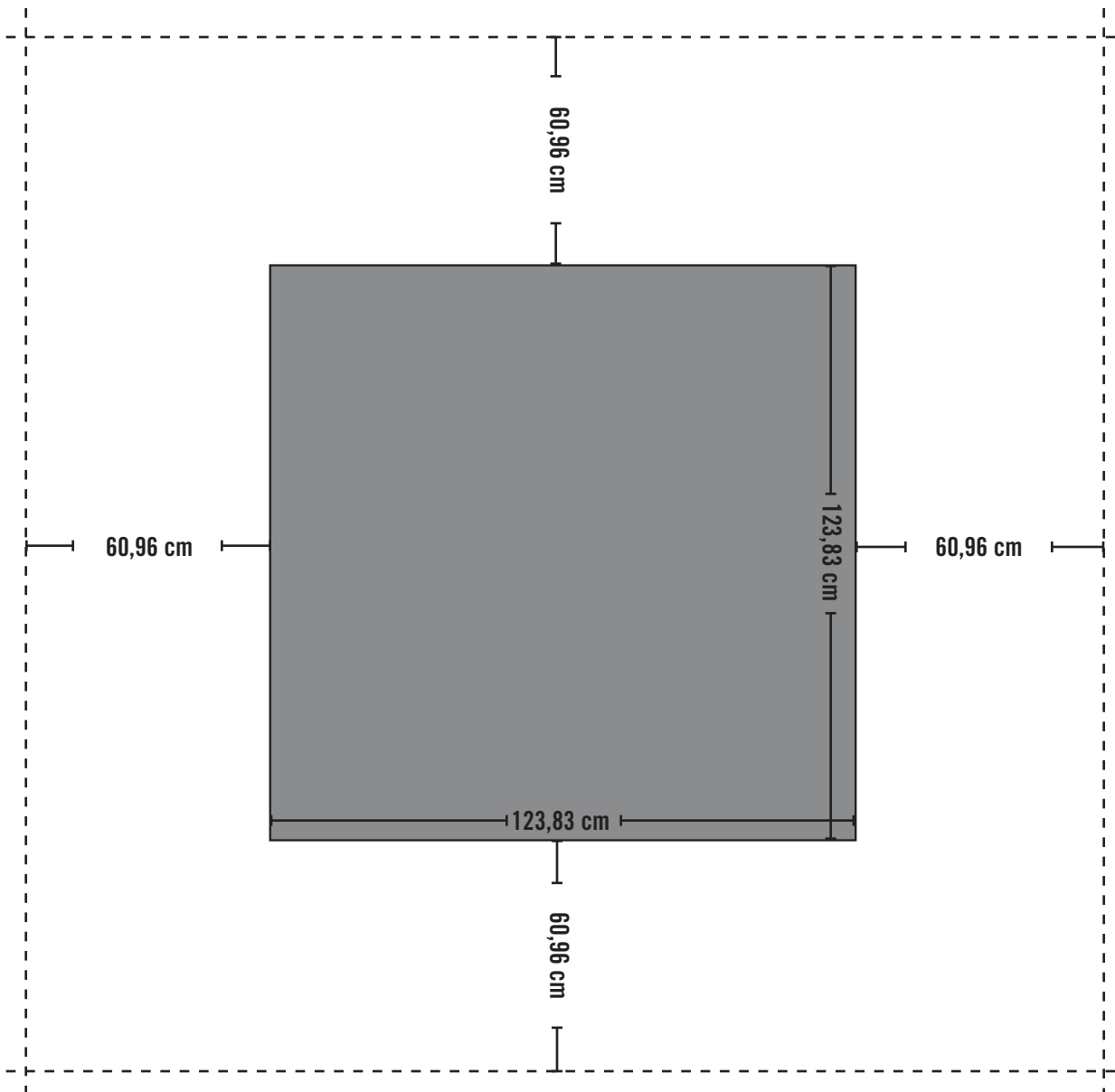

Nota: No recomendamos que ponga el Plantador levantado del jardín sobre concreto. Los materiales orgánicos usados lo pueden manchar.

SEC. 2 ARMADO DEL PLANTADOR LEVANTADO

PIEZAS PEQUEÑAS REQUERIDAS

BOLSA DE PIEZAS PEQUEÑAS REQUERIDA: CUI

Elemento ilustrado al tamaño real

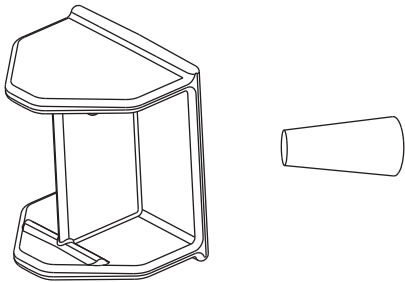

CUC (x4)
Clip de fijación

BIQ (x8)
Tapón

PIEZAS REQUERIDAS

Pieza ilustrada de 8% del tamaño real



CTJ (x4)
Panel del plantador

HERRAMIENTAS REQUERIDAS

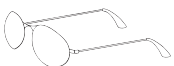

Gafas de seguridad



HERRAMIENTAS Y ELEMENTOS REQUERIDOS PARA ESTA PÁGINA

SEC 2



BIQ (x8)

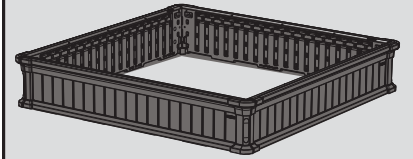

SEC

2,1

ARMADO DEL PLANTADOR LEVANTADO DEL JARDÍN

Introduzca un **Tapón (BIQ)** dentro del agujero a cada extremo del **Panel del plantador (CTJ)** como se muestra. **Gire los Tapones** al insertarlos hasta que estén a penas arriba del plástico del Panel. Repita este paso para cada Panel.

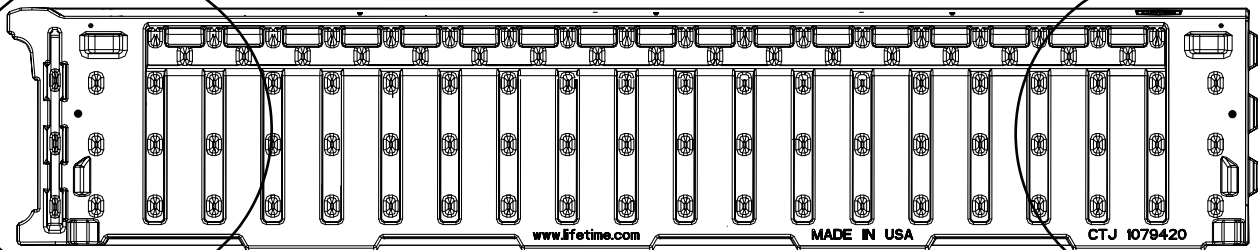

CTJ

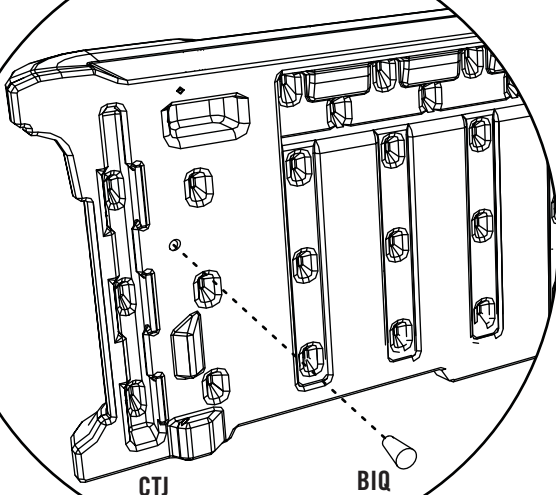

CTJ

BIQ

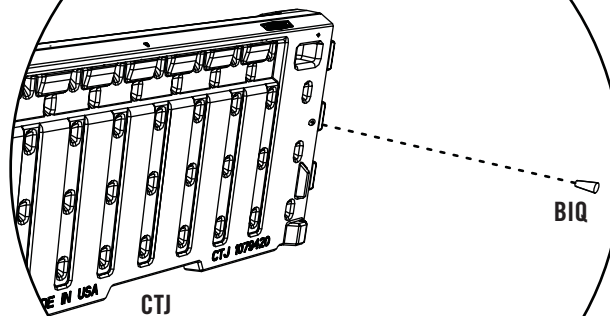

BIQ

CTJ



HERRAMIENTAS Y ELEMENTOS REQUERIDOS PARA ESTA PÁGINA

SEC. 2



NINGUNA PIEZA PEQUEÑA REQUERIDA PARA ESTA PÁGINA

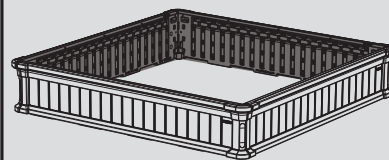

SEC

2,2

Sujete dos (2) Paneles del plantador por deslizar las tres lengüetas el extremo del primer Panel del plantador dentro de las tres muescas al extremo del segundo Panel del plantador. Entonces, deslice el segundo Panel de plantador para abajo.

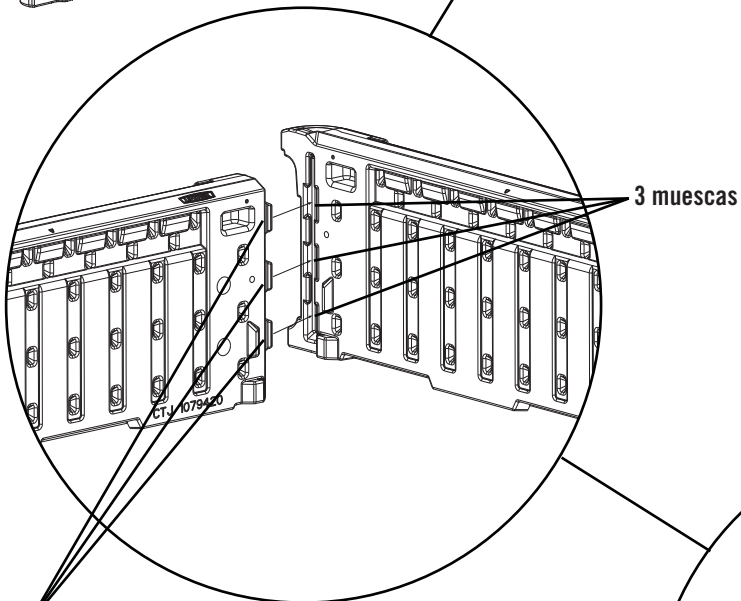
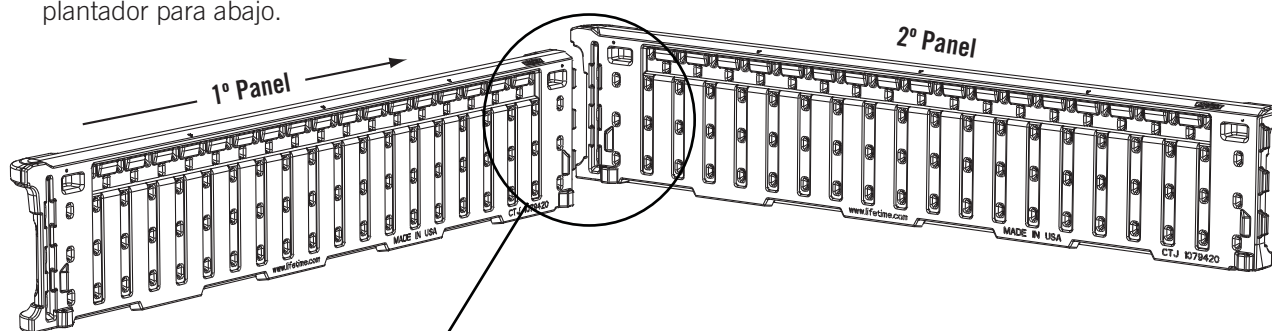

3 lengüetas

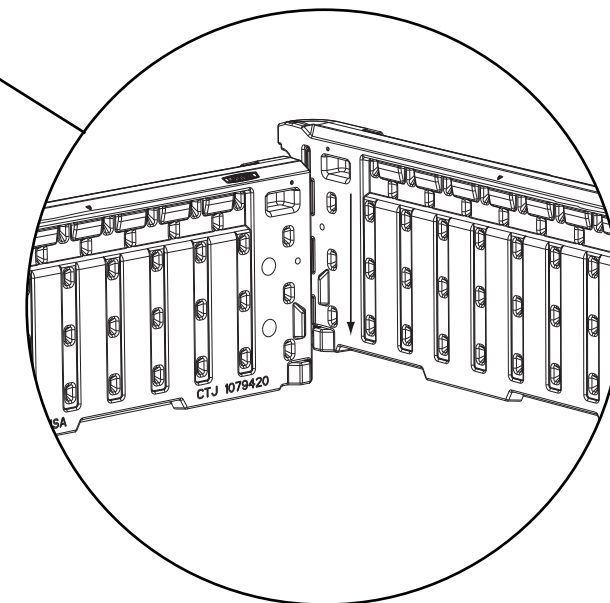



HERRAMIENTAS Y ELEMENTOS REQUERIDOS PARA ESTA PÁGINA

SEC 2

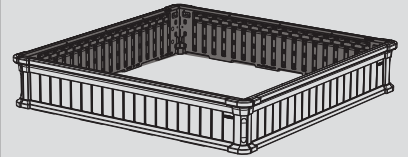
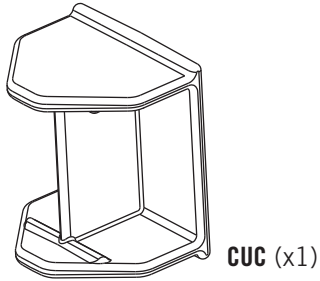

SEC

2,3

Inserte un **Clip de fijación (CUC)** entre y sobre los nudos adyacentes para mantenerlos bien sujetos.

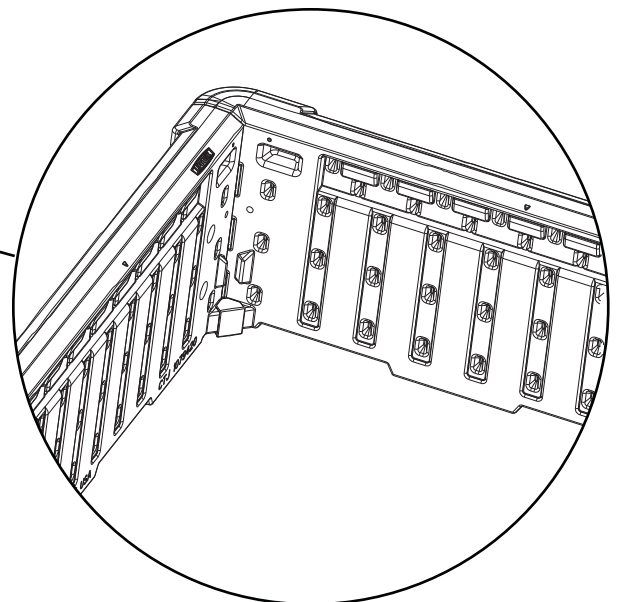
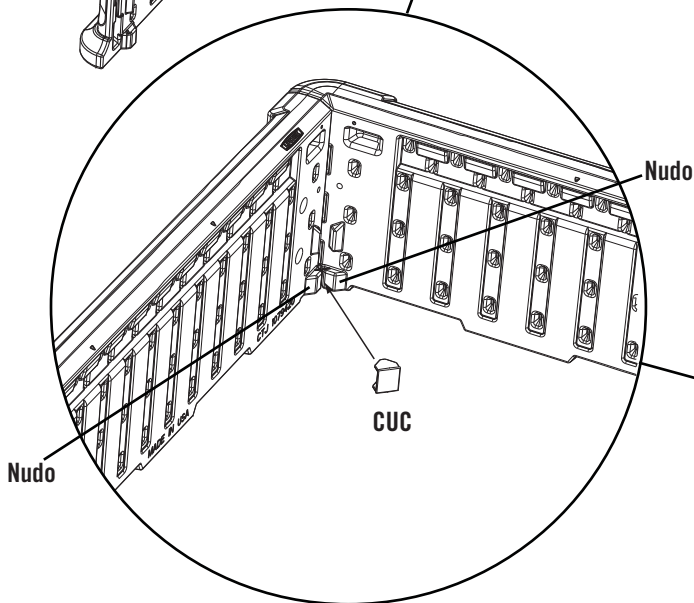
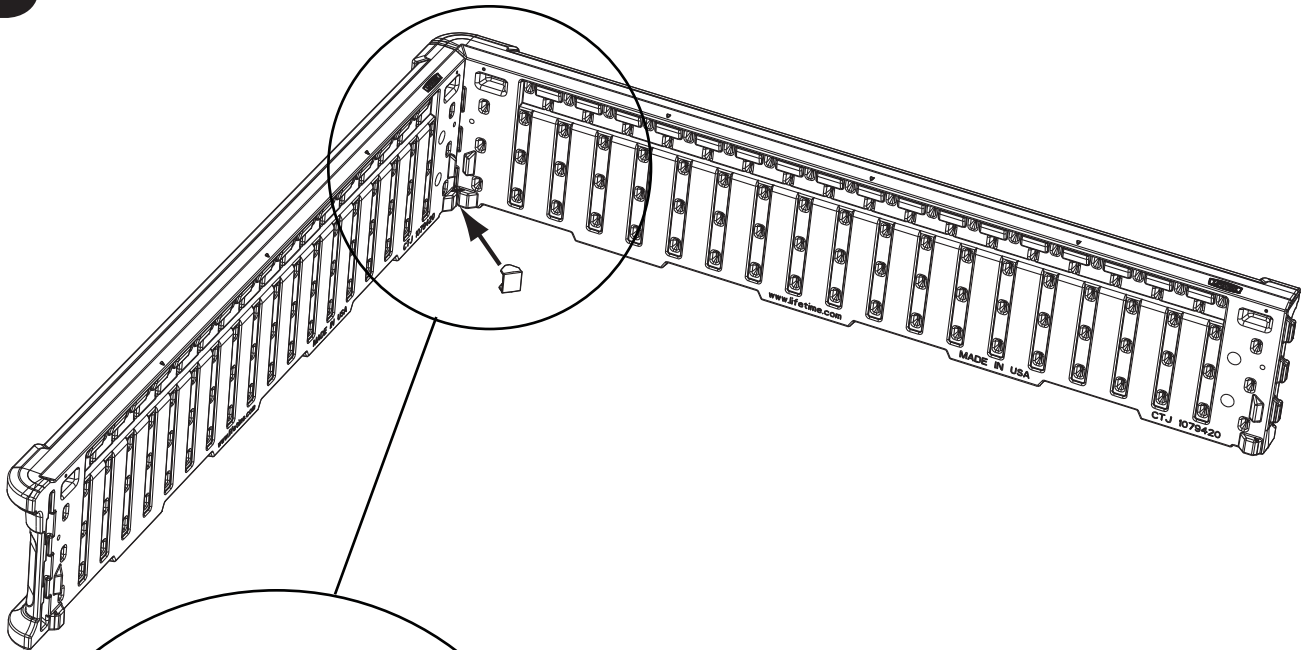



HERRAMIENTAS Y ELEMENTOS REQUERIDOS PARA ESTA PÁGINA

SEC. 2

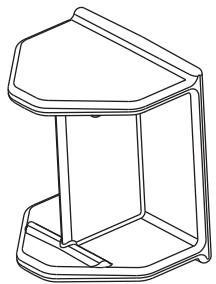

CUC (x3)

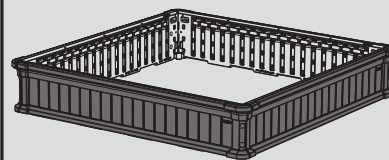

SEC

2,4

Sujete los segundo y tercero **Paneles del plantador (CTJ)** en la misma manera de los primeros dos con un **Clip de fijación (CUC)** para bien sujetarlos.

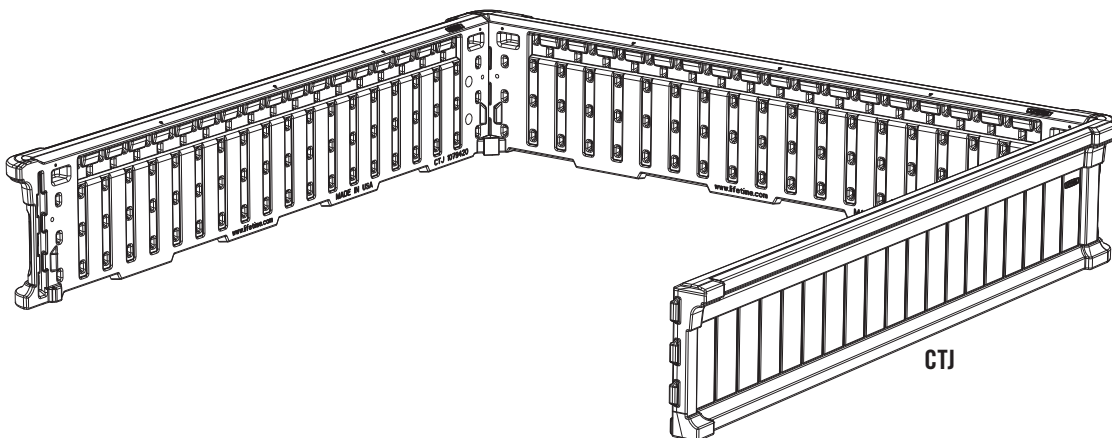

SEC

2,5

Sujete el último **Panel del plantador (CTJ)** a los tercero y primero Paneles del plantador en la misma manera de los primeros dos seguido por un **Clip de fijación (CUC)** a cada esquina para sujetarlos. Extienda el Plantador en la ubicación deseada.

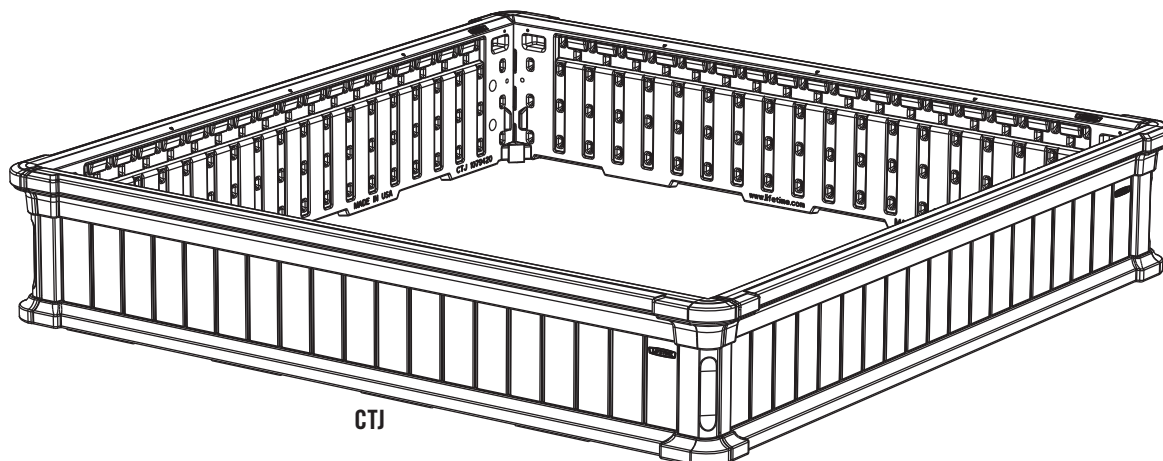

LIMPIEZA Y CUIDADO

Felicidades por la compra de su producto Lifetime®. Si cumple todas las instrucciones siguientes, podrá disfrutar satisfactoriamente del servicio de su nuevo producto Lifetime.

Limpieza y Cuidado

Las paredes y los estantes de polietileno son resistentes a las manchas y al solvente. Use para su limpieza un jabón suave y un cepillo de cerdas blandas. Los materiales limpiadores abrasivos podrían raspar el plástico y no son recomendables. Repare las raspaduras o zonas oxidadas de las piezas de metal lijando ligeramente el área afectada; aplique luego una impresión en aerosol para prevenir la formación de óxido; finalmente pinte con un esmalte brillante en aerosol. Evite colocar una fuente directa de calor sobre las superficies o cerca de ellas a menos que use una barrera contra el calor.

GARANTÍA DE FÁBRICA LIMITADA POR 5 AÑOS

EL FABRICANTE SE RESERVA EL DERECHO DE HACER SUSTITUCIONES EN LOS ELEMENTOS REEMPLAZADOS BAJO GARANTÍA SI LAS PIEZAS NO ESTÁN DISPONIBLES O SON OBSOLETAS.

1. El comprador original recibe la garantía de que los plantadores levantados del jardín Lifetime estarán libres de defectos de material o de mano de obra por un período de 5 años a contar desde la fecha de la compra original. La palabra “defectos” se define como imperfecciones que perjudican el uso del producto. Los defectos emergentes de un mal uso, abuso o negligencia invalidarán esta garantía. Esta garantía no cubre defectos debidos a una instalación o alteración incorrecta o a un accidente. Esta garantía no cubre daños causados por vandalismo, oxidación, “actos de la naturaleza” u otros eventos que estén más allá del control del fabricante.
2. Esta garantía es intransferible, y queda expresamente limitada a la reparación o reemplazo de los productos defectuosos. Si el producto se encuentra defectuoso dentro de los términos de esta garantía, Lifetime Products, Inc. reparará o reemplazará las piezas defectuosas sin costo alguno para el comprador. Los gastos de envío hacia y desde la fábrica no están cubiertos, y quedan bajo la responsabilidad del comprador.
3. Esta garantía no cubre raspaduras ni marcas en el producto que pueden resultar de su uso normal. Además, los defectos causados por daños intencionales, negligencia, uso irrazonable invalidarán esta garantía.
4. La responsabilidad por daños incidentales o consecuentes queda excluida hasta el punto en que lo permita la ley. Si bien se hace el mayor esfuerzo posible para lograr el más alto grado de seguridad en todos nuestros equipos, no puede garantizarse la libertad de cualquier tipo de lesión. El usuario asume todos los riesgos de lesiones emergentes del uso de este producto. Toda nuestra mercadería se vende bajo esta condición, y ningún representante de la compañía puede anular ni cambiar esta política.
5. Este producto no está pensado para el uso institucional ni comercial; Lifetime Products, Inc. no asume ninguna otra responsabilidad en conexión con este producto. El uso institucional o comercial invalidará la garantía.
6. Esta garantía se otorga en reemplazo expreso de toda otra garantía, expresa o implícita, incluidas las garantías de comercialización o adaptación para el uso en la medida permitida por las leyes federales y estatales. Ni Lifetime Products, Inc., ni ninguno de sus representantes asume ninguna otra responsabilidad en conexión con este producto. Esta garantía le otorga derechos legales específicos, y usted puede tener otros derechos que varían de estado a estado.

TODOS LOS RECLAMOS DE GARANTÍA DEBEN ESTAR ACOMPAÑADOS POR UN RECIBO DE COMPRA

INFORME POR ESCRITO LOS DEFECTOS EN EL PRODUCTO A:

Por favor, incluya el recibo de compra fechado y fotografías de las piezas dañadas.

Lifetime Products, Inc., PO Box 160010 Clearfield, UT 84016-0010,

o llame al 1.800.225.3865 de lunes a viernes de 0700 hasta 1700 (Hora de las Montañas)

REGISTRE SU PRODUCTO

Visite nuestra página en Internet www.lifetime.com, o llame al 1.800.225.3865 para registrar su producto hoy.

PARA RECLAMOS DE GARANTÍA INTERNACIONALES:

Todos los reclamos de garantía deben estar acompañados por un recibo de compra. Informe por escrito todos los reclamos de garantía a su representante regional de ventas. Favor de incluir su recibo de compra fechado y fotografías de las piezas dañadas.

Para identificar el representante de su región — visite www.lifetime.com/international



©Lifetime Products, Inc.