

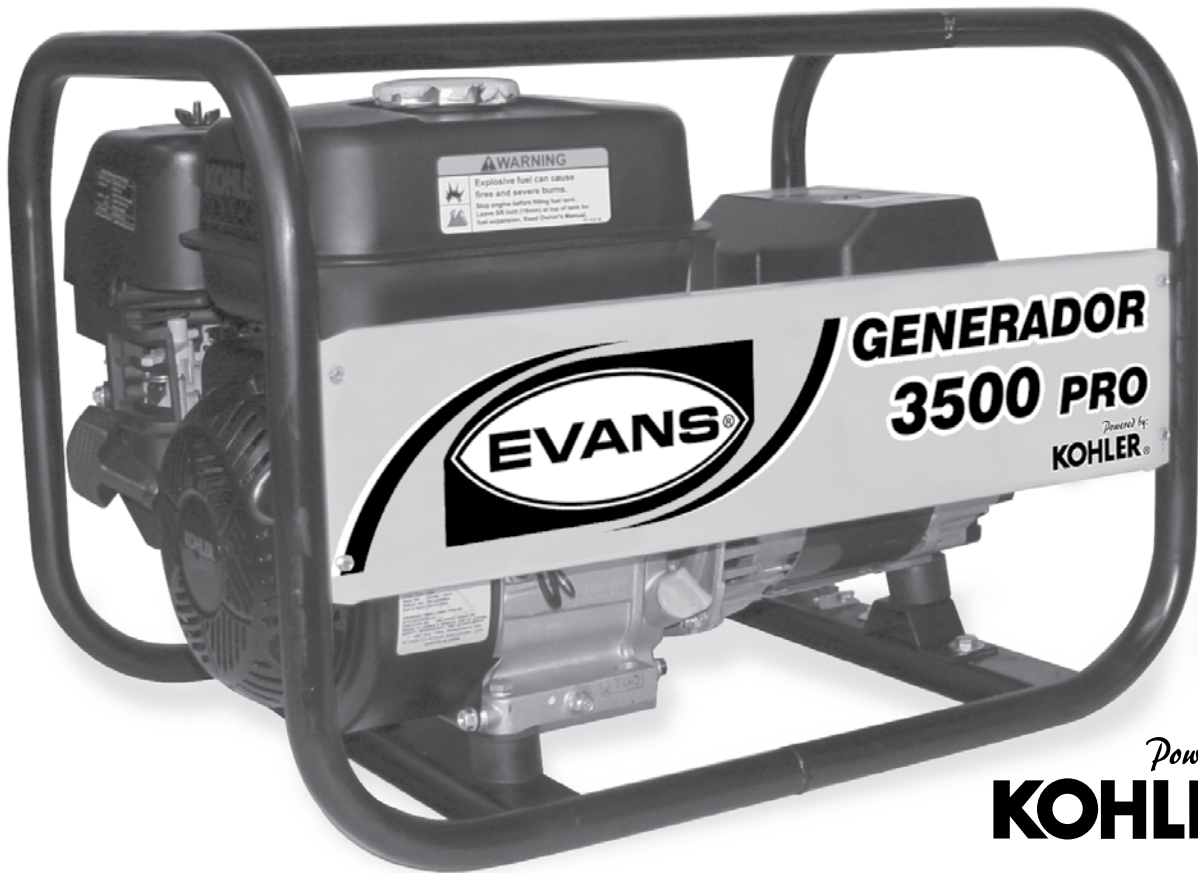

GENERADOR



Powered by:
KOHLER®

G35MG0650K

MANUAL DE PROPIETARIO

ANTES DE USAR SU EQUIPO LEA SU MANUAL DE PROPIETARIO

COD. 70080372
ver.0909

ESPECIFICACIONES

Español

ARTICULO	ESPECIFICACIONES
GENERADOR	Potencia Máxima: 3.5 kVA Potencia Nominal: 2.8 kVA Alternador: Single Phase, 3.0 kVA Voltaje: 120 V 60 Hz Corriente Nominal: 25 A @120 VAC Receptáculos: 125 VAC duplex (5-20R) Sistema de interruptor de restablecimiento manual
MOTOR	6.5 HP Kohler®: Certificado por EPA & CARB Motor de 4 ciclos, 1 cilindro enfriado por aire, tanque de gasolina de 3.6 lts, desplazamiento 196 cc Combustible: gasolina sin plomo. Protector de bajo nivel de aceite Soporte dual del cigüeñal- doble balero de bolas Capacidad de aceite: 0.6 lts, Arranque manual retráctil
BASE	Tubular cuadrado de 1"
DIMENSIONES GRALES.	59 (Largo) x 42 (Ancho) x 41 (Alto) cm
ACEITE SUGERIDO	Use aceite -SAE30; bajo 0°C -SAE 5W-30

PRECAUCION

Este generador no está diseñado para encender equipo electrónico sensible sin la adición de un acondicionador de línea apropiado (para ser obtenido por separado).

Este producto requiere aceite y gasolina antes de iniciar su funcionamiento.

Encender el motor sin aceite arruinará el motor y perderá la garantía.

ANTES de encender el motor, revisar el manual de propietario para mayor información.

CONSERVE ESTE MANUAL

Usted necesitará el manual para las advertencias y las precauciones de seguridad, las instrucciones de ensamble, procedimientos de operación y mantenimiento, lista de piezas y diagramas.

Conserve su factura con el manual. Escriba el número de su factura en la parte frontal.

Conserve el manual y la factura en un lugar seguro para futuras referencias.

REGLAS GENERALES DE SEGURIDAD



PRECAUCION



LEA Y ENTIENDA LAS INSTRUCCIONES.

El mal manejo de las instrucciones puede provocar descargas eléctricas, fuego y otros daños serios.

CONSERVE ESTAS INSTRUCCIONES

PRECAUCION:

Antes de utilizar el generador, lea y comprenda el manual del propietario del motor Kohler® y partes del manual. También lea las precauciones de seguridad que se encuentran en este manual para reducir el riesgo de lesiones a personas y daño al equipo.

INSTRUCCIONES DE SEGURIDAD IMPORTANTES

Lea las instrucciones antes de instalar o utilizar el generador.

- 1 Asegúrese de aplicar medidas de seguridad a todas las instalaciones cumpliendo con los códigos eléctricos locales y nacionales, utilizando un contratista o personal especializado para realizar la actividad.
- 2 No operar el generador con cubiertas de protección, cubiertas de acceso o cubiertas del conector de terminales fuera de su lugar.
- 3 Inhabilitar los circuitos del motor antes de realizar cualquier mantenimiento
- 4 Inhabilitar el cierre de otros circuitos y poner notas de seguridad en todos los interruptores normalmente usados para conexión a la alimentación o a otros generadores y para evitar accidentes.
- 5 No alterar o ajustar ninguna de las partes del generador ensamblado y suministrado por el fabricante.
- 6 Siempre siga las instrucciones de mantenimiento del motor y generador.
- 7 No ponga a funcionar el generador cuando las condiciones no sean seguras. Desconectar el generador hasta que las condiciones inseguras sean corregidas.
- 8 Operar el generador solamente cuando esté en conformidad con los códigos y estándares de electricidad local y nacional.

PRECAUCIONES DE MANEJO E INSTALACION

- 1 Todo el trabajo eléctrico, incluyendo la conexión de tierra, debe ser realizado por un electricista calificado.
- 2 Cualquier depósito de gasolina independiente se debe construir e instalar en conformidad con las regulaciones locales, estatales y federales.
- 3 El generador solo puede ser usado en el exterior, debe tener protección para clima y puede agregársele una protección contra ruido. El generador no debe operar en el exterior sin contar con una protección que evite que se dañe por causas del medio ambiente.
- 4 Nunca mueva el generador sosteniéndolo por el motor, se debe utilizar un equipo especial el cual debe poder moverlo desde su estructura.
- 5 Antes de mover el generador asegúrese que la estructura de soporte está en buenas condiciones.

ESPECIFICACIONES SUJETAS A CAMBIO SIN PREVIO AVISO

- 5 Mantenga a todas las personas lejos del generador mientras es reubicado.
- 6 El piso en donde será colocado debe estar nivelado y lo suficientemente fuerte para sostener el peso del generador.
- 7 Instalar la protecciones para clima y ruido cuando no esté lloviendo o nevando para evitar que el generador guarde humedad.

PRECAUCIONES CONTRA FUEGO Y EXPLOSIONES



- 1 El combustible y el humo del generador son inflamables, y potencialmente explosivos. Utilice un procedimiento apropiado para almacenar y manejar combustible. Siempre tener extinguidores BC o ABC a la mano.



- 2 Mantenga el generador, y los pisos de alrededor, limpios todo el tiempo.

- 3 Cuando ocurran derrames de gasolina o aceite, se deben limpiar inmediatamente. Los productos utilizados para el mantenimiento de la limpieza de los materiales deben estar regulados por los códigos locales, federales y estatales. Almacene los trapos con que se limpió el aceite en un contenedor metálico con cubierta.
- 4 Nunca almacene gasolina y otros productos inflamables cerca del generador.
- 5 No fumar, o permitir chispas y flamas cerca del motor, tanque de la gasolina o batería. El vapor de la gasolina es explosivo.
- 6 Conserve los objetos conductores de tierra, como herramientas, lejos de partes y conexiones eléctricas vivas para evitar chispas o formación de arcos. Estos eventos pueden provocar ignición de humos o vapores.
- 7 No rellene el tanque de la gasolina del generador mientras el motor está encendido.
- 8 No opere el generador si se presentan goteos en el sistema de la gasolina.
- 9 Utilice solamente la gasolina y aceite recomendados por el fabricante del motor.

PRECAUCIONES MECANICAS

- 1 El generador está diseñado con guardas de protección para cada una de sus partes. En cualquier caso, se deben tomar precauciones para proteger al personal y al equipo contra otros peligros mecánicos mientras se trabaja alrededor del generador.
- 2 No encender el generador cuando las guardas de seguridad han sido removidas. Mientras el generador está encendido, no se acerque a las guardas de seguridad para mantenimiento, o por cualquier otra razón.
- 3 Mantenga sus manos, brazos, cabello, ropa y joyería lejos de las poleas, correas y otras piezas móviles. Tome en cuenta que cuando las partes móviles de la máquina están girando rápidamente no pueden ser vistas claramente.
- 4 Cuando se trabaje en el generador o alrededor, utilice ropa adecuada incluyendo guantes, aprobados por ANSI, goggles y un casco protector.

PRECAUCIONES DE RUIDO

El generador puede producir elevados niveles de sonido. Un nivel de ruido prolongado arriba de 85 dBA es dañino para el oído. Utilizar protección para los oídos cuando se esté operando alrededor del generador mientras está encendido.

PRECAUCIONES ELECTRICAS



- 1 Todas las conexiones y tubería conduit del generador a la carga deben ser instaladas por personal capacitado y que cuente con una licencia que lo certifique para realizar la instalación, en acuerdo con todos los códigos, estándares locales, de estado, federales y otras regulaciones que sean aplicables.
- 2 El generador debe estar haciendo tierra cumpliendo con los códigos y estándares eléctricos antes de iniciar la operación.
- 3 Antes de dar mantenimiento o conectar o desconectar cualquier carga eléctrica el motor debe estar fuera de funcionamiento.
- 4 No conecte o desconecte el generador si el piso está mojado o hay humedad.
- 5 No tocar partes del generador eléctricamente energizadas y cables de conexión con cualquier parte del cuerpo o con cualquier objeto conductor no aislado.

- 6 Conectar el generador solamente a un sistema eléctrico que sea compatible con las características eléctricas y que tenga la capacidad requerida por el generador.
- 7 Antes de dar mantenimiento el equipo accionado por el generador, desconecte el equipo de su entrada de energía.
- 8 Mantenga todo el equipo eléctrico limpio y seco. Reemplace cualquier cable dañado, de otra manera se dañará el equipo. Reemplace las terminales que se decoloran o están corroídas. Mantenga las terminales limpias y en buen estado.
- 9 Aísle todas las conexiones y cables desconectados.
- 10 Utilice solo extinguidores clase BC o ABC en fuegos eléctricos.

PRECAUCIONES GENERALES

- 1 Cheque las partes dañadas. Antes de utilizar el generador, cualquier parte que se vea dañada, debe ser cuidadosamente revisada para determinar si puede operar debidamente y hacer su función. Revisar las alineaciones y atascamientos de las partes móviles, cualquier pieza quebrada y cualquier otra condición que pueda afectar el funcionamiento apropiado. Cualquier pieza dañada debe ser debidamente reparada o reemplazada por un técnico calificado para hacer la reparación.
- 2 Las personas que utilicen marcapasos deben consultar al médico antes de utilizar este producto. Campos electromagnéticos cerca del marcapasos pueden causar interferencia y/o daño al marcapasos.
- 3 Protección contra descargas eléctricas. Prevenga el contacto del cuerpo con superficies puestas a tierra tales como tubería y radiadores.
- 4 Reemplazo de piezas y accesorios. Utilice solo reemplazos idénticos a las piezas. En caso de utilizar otro tipo de partes de repuesto la garantía no será válida. Los accesorios aprobados están disponibles en Valsi®.
- 5 No operar el generador bajo la influencia del alcohol o algún medicamento. Lea las reacciones secundarias en su receta médica para determinar si el medicamento no afecta sus reflejos y puede operar el generador. Si tiene dudas, no opere el generador.

- ⑥ El mantenimiento debe ser regular y hecho por un técnico calificado para su seguridad. Nunca trabaje solo en el generador. El generador debe ser instalado de forma que no haya contacto de partes calientes con las personas.

PRECAUCIONES Y ADVERTENCIAS DE SEGURIDAD DEL GENERADOR



① **¡CUIDADO! EL MONÓXIDO DE CARBONO** que contienen los gases de escape del generador es peligroso. Utilice un detector de monóxido de carbono de baterías cuando esté operando el generador.

Por lo que el generador no debe ser utilizado en interiores de casa o cualquier otra estructura cerrada. El monóxido de carbono es producido durante la operación y es mortal en un medio ambiente cerrado. Algunas señales de envenenamiento por monóxido de carbono son flujo nasal, con dolor de cabeza, mareos y náuseas. Si usted siente alguno de estos síntomas, salga a tomar aire fresco.

- ② El generador produce corriente eléctrica, el uso inapropiado puede causar daños por descargas eléctricas y hasta la muerte. Solo un técnico calificado debe darle el servicio o reparación al generador.
- ③ El generador fue diseñado para ser utilizado en áreas secas. No lo exponga a la lluvia, nieve o condiciones húmedas, el generador puede presentar daños, La humedad puede provocar descargas eléctricas y causar electrocuciones.
- ④ Si el generador es conectado a un edificio, casa, negocio u otro circuito eléctrico alimentado por el suministro normal de energía eléctrica, se deben tomar las medidas para asegurar que la salida del generador y la salida del suministro normal de energía estén efectivamente aisladas. Si el aislamiento no es efectivo, el sistema del generador resultará dañado. Esto puede incluso provocar daños personales o provocar la muerte a las personas que estén alrededor de los circuitos. Cualquier conexión relacionada con este aspecto debe ser realizada por un técnico calificado.
- ⑤ Evite dañar el generador excediendo su capacidad. Las cargas eléctricas en cada receptáculo se deben sumar para determinar la carga eléctrica total. Si el aparato eléctrico no tiene indicada su potencia de consumo en watts, usted puede calcularla multiplicando el voltaje por los amperes (volts x amps= watts).

- ⑥ No trate de forzar la velocidad del gobernador del motor. El generador funciona a una velocidad nominal de 3600 RPM. El incremento en la velocidad puede provocar daños en las piezas de rotación del generador. Velocidades más lentas pueden dañar el generador o las conexiones del generador debido al bajo voltaje.
- ⑦ Siempre siga los códigos de seguridad nacional y local.
- ⑧ No encienda el generador con los apatatos conectados y encendidos.
- ⑨ Dé al generador al menos 60 cm de espacio para disipar el calor.
- ⑩ El código eléctrico nacional requiere que el marco del generador esté puesto a tierra. Esto se debe hacer por un electricista calificado. (Ver las instrucciones de ATERRIZADO, en este manual)
- ⑪ Nunca maneje las extensiones eléctricas mientras esté parado en agua.
- ⑫ Solo use extensiones aterrizadas para 120 V con 3-espigas (125 VCA).



ADVERTENCIA



Las advertencias, precauciones y las instrucciones discutidas en este manual de instrucciones no cubren todas las condiciones posibles y situaciones que pudieran ocurrir. Debe ser entendido por el operador del equipo que el sentido común y la precaución son factores que no se pueden agregar o integrar a este producto, y que deben aportarse por el operador.

PRIMEROS AUXILIOS PARA UNA DESCARGA ELECTRICA

Alerta: No toque la piel de la víctima con las manos sin protección hasta que la electricidad sea suspendida.

- ① Apague el generador
- ② Retire la clavija o el conductor energizado lejos de la víctima utilizando material aislante de energía.
- ③ Párese sobre material aislante y aleje a la víctima del conductor, preferentemente utilizando material aislante como madera seca o un gancho aislado.
- ④ Una vez que la víctima está libre de toda corriente eléctrica, revise su respiración. Si no está respirando inicie RESUCITACION CARDIOPULMONAR (CPR) y mantenga a la víctima en calor. Llame a los paramédicos.

CONEXION A TIERRA

⚠ ADVERTENCIA ⚠

Conectar incorrectamente el cable que hace tierra puede resultar riesgoso y generar una descarga eléctrica. Cheque con un electricista calificado si tiene alguna duda sobre la instalación del cable que va conectado a tierra.

No modifique la clavija del cable eléctrico proporcionado con la herramienta, nunca quite la espiga que pone a tierra la clavija.

No utilice un aparato si el cable se daña.

Si se presenta algún daño, haga que se lo reparen en el servicio antes de su uso. Si el cable no es compatible con la clavija, pida que un electricista haga las conexiones y modificaciones necesarias.

Terminal de puesta a tierra

Conecte un cable de cobre # 6 AWG de la terminal de puesta a tierra a un punto de conexión a tierra.

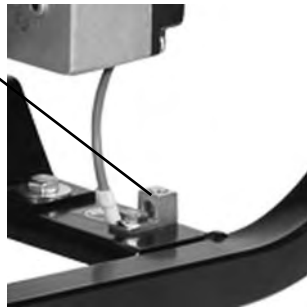

HERRAMIENTAS DE DOBLE AISLAMIENTO: HERRAMIENTAS CON CLAVIJA DE DOS ESPIGAS

- Las herramientas marcadas con “doble aislamiento” no requieren estar conectadas a tierra. Estas herramientas cuentan con un sistema de aislamiento doble especial que cumple con los requerimientos OSHA y cumple con los estándares aplicables de Underwriters Laboratories, Inc. y la Canadian Standards Association así como los códigos eléctricos nacionales (ver FIG. B)

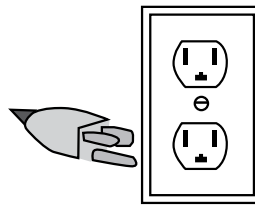

FIG. A

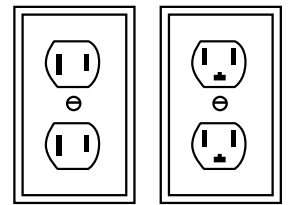

FIG. B

5-20P



- Las herramientas de doble aislamiento pueden ser utilizadas en cualquiera de los contactos de 120 volts que se muestran en la ilustración anterior. (Ver FIG. B arriba).

EXTENSION ELECTRICA DE CABLES

- Las herramientas marcadas con “requiere ser aterrizada” tienen un cordón de tres cables y clavija aterrizada de 3 espigas. La clavija debe ser conectada a un contacto apropiadamente aterrizado. En caso de que la herramienta funcione incorrectamente o se dañe, la conexión a tierra proporciona un camino de baja resistencia que conduce la electricidad fuera del usuario, reduciendo el riesgo de descargas eléctricas.
- El conductor verde del cordón debe ser el único conductor conectado al sistema de tierra de la herramienta y nunca debe ser conectado a una terminal eléctrica “viva” (ver FIG. A).
- La herramienta debe ser conectada en el lugar apropiado, la instalación debe de estar de acuerdo a los requerimientos y códigos del lugar. La conexión debe verse como se muestra en la ilustración (ver FIG. A).

- Las herramientas puestas a tierra requieren una extensión de tres cables. Las herramientas de doble aislamiento pueden usar ya sea una extensión de 2 ó una de 3 cables.
- Cuando la potencia de la fuente aumenta, se debe utilizar una extensión de un calibre mayor. Utilizar las extensiones con un tamaño inadecuado puede causar serios problemas con el voltaje, dando como resultado la pérdida de energía y el daño de las herramientas (ver Tabla A).
- Cuanto más pequeño es el número de designación del calibre del alambre, mayor es la capacidad del conductor. Por ejemplo, un conductor calibre 14 puede llevar una corriente más alta que un conductor calibre 16. (Véase la Tabla A).
- En una línea de alimentación donde se utilizan varias extensiones eléctricas, cerciórese que cada conductor contenga por lo menos el tamaño mínimo del calibre del cable requerido. (Véase la Tabla A).

Tabla A					
CALIBRE DE CABLE MINIMO RECOMENDADO PARA EXTENSIONES (120 VOLTS)					
AMPERAJE DE LA PLACA (a plena completa)	LARGO DE LA EXTENSION				
	6 MTS	15 MTS	21 MTS	30 MTS	45 MTS
0 - 2.0	18	18	18	18	16
2.1 - 3.4	18	18	18	16	14
3.5 - 5.0	18	18	16	14	12
5.1 - 7.0	18	16	14	12	12
7.1 - 12.0	18	14	12	10	/
12.1 - 16.0	14	12	10	/	/
16.1 - 20.0	12	10	/	/	/

*Basado en una línea con un voltaje con una caída de 5 volts al 150% de su carga nominal

- 5 Si usted va a utilizar un conductor de la extensión para más de una herramienta, sume los amperes de la placa de identificación de cada equipo para determinar el tamaño mínimo requerido del conductor (Véase Tabla A).
- 6 Si usted está utilizando un conductor al aire libre, cerciórese de que esté marcado con el sufijo "WA" ("W" en Canadá) que lo identifica como aceptable para el uso al aire libre.
- 7 Cerciórese de que su extensión eléctrica esté conectada correctamente y en buenas condiciones. Si existe un conductor dañado en la extensión reemplácela o haga que sea reparada por un electricista calificado antes de usarla.
- 8 Proteja los conductores de la extensión contra objetos agudos, calor excesivo y áreas húmedas o mojadas

SIMBOLOGIA

	Doble aislamiento
	Canadian Standards Association
	Underwriters Laboratories, Inc.
	Voltaje de corriente alterna
	Amperes
	RPM sin carga
	Conexión a Tierra

DESEMPAQUE

Cuando desempaque el generador, asegúrese que todas las piezas están completas. Vea el dibujo de ensamble general que está al final de este manual.

Si alguna de las piezas no está o se encuentra dañada, por favor llame a Valsi al número que está al final del manual lo más pronto posible.

CONEXION E INSTALACION DEL GENERADOR



ADVERTENCIA



Si el generador va a ser utilizado para sustituir energía en épocas de interrupciones, la entrada de energía debe ser aislada. Refiera a las PRECAUCIONES Y ADVERTENCIAS DE SEGURIDAD DEL GENERADOR. Estas conexiones deben hacerse solamente por un electricista calificado.

- 1 Coloque el generador al aire libre en donde será utilizado. Esto debe ser en una superficie plana y lejos de materias flamables. No permita que el generador se moje. Si se va a utilizar en interiores, el área debe estar bien ventilada para permitir que se disipen los gases.
- 2 Llene el depósito de combustible (al aire libre) hasta 21 litros de gasolina, no llene el tanque hasta el tope.
- 3 Agregue 1 litro de aceite al motor quitando la bayoneta e introduciéndolo en el orificio. Si la temperatura del área es por encima de cero grados, utilice aceite SAE 30; si está por debajo de cero grados use SAE 5W-30. Utilice un embudo para evitar el derrame del aceite. Revisar el nivel de aceite con una bayoneta, y esta debe marcar "lleno". Coloque cuidadosamente la bayoneta de plástico nuevamente dentro del cárter del motor, para evitar que los hilos de la rosca se dañen.
- 4 Antes de conectar los equipos al generador cerciórese que se encuentren en posición de apagados. Vaya a la sección de EXTENSION ELECTRICA DE CABLES. No sobrecargue el generador. Calcule la potencia total de los equipos. La energía máxima del generador es de 5,500 watts.(total de todas las salidas utilizadas).

ARRANQUE DEL GENERADOR



PRECAUCION Este producto contiene, o produce químicos que pueden causar cáncer, defectos de nacimiento u otros daños severos cuando es utilizado, reconocidos por el estado de California (California Health and Safety Code 25249.5 et seq.).

- 1 Abra la válvula de gasolina moviendo la palanca hacia la derecha hasta que pare. (La válvula está a la entrada del carburador)
- 2 Coloque el switch del motor de encendido / apagado a la posición de encendido.

- 3 Verifique que todos los equipos estén apagados.
- 4 Si el motor esta frío, mueva la palanca de choke a la derecha. Si no, continúe con el siguiente paso.
- 5 Tome suavemente la cuerda hasta sentirla más tensa, tire fuerte hacia arriba y el motor debe encender. Intente de nuevo, si no enciende, vaya al manual de operación de Kohler® en la parte de problemas. Regrese el ahogador a la posición original izquierda. Deje el motor encendido durante 5 minutos para que se caliente.
- 6 Comience a encender los equipos conectados al generador. El gobernador del motor regulará la velocidad automáticamente dependiendo de la carga eléctrica aplicada al generador. Si la electricidad en uno de los contactos desaparece, podría ser que el circuito fue sobrecargado. Compruebe la potencia de consumo en watts de los aparatos, entonces presione el botón de restablecer del interruptor correspondiente para restablecer la energía.
- 7 Cuando termine de usar el generador:
 - Apague y desconecte todos sus equipos.
 - Detenga el motor girando el switch de encendido/apagado a la posición de Apagado.
 - Cierre la válvula de gasolina totalmente.

INSPECCION, MANTENIMIENTO Y LIMPIEZA

- ⚠ ADVERTENCIA** Desconecte el cable de la bujía del motor antes de cualquier inspección, mantenimiento o limpieza.
- 1 Antes de cada uso, revise las condiciones generales del Generador. Revise que todas las piezas estén alineadas, completas, si hay cables dañados o alguna otra condición que pueda afectar que el generador opere de manera segura. Si se escucha un ruido extraño o alguna vibración, apague el generador inmediatamente. Asegúrese de arreglar ese problema antes de darle más uso. No utilizar un equipo dañado.
 - 2 Inspeccione periódicamente todas las tuercas, pernos y tornillos.
 - 3 Almacene el generador en un lugar limpio y seco.
 - 4 Para el mejor mantenimiento del motor y cualquier otro problema acuda al manual de operación de Kohler.
 - 5 Después de que el motor se haya enfriado, remueva la gasolina del tanque y almacénelo en un contenedor aprobado.
 - 6 Después de las primeras 5 horas de uso, drene y reemplace el aceite del motor. Después de haber hecho esto, el aceite debe ser cambiado cada año o cada 100 horas de uso.

LEA LO SIGUIENTE CUIDADOSAMENTE

EL FABRICANTE Y/O EL DISTRIBUIDOR HAN PROPORCIONADO EL DIAGRAMA DE PARTES EN ESTE MANUAL COMO HERRAMIENTA DE REFERENCIA SOLAMENTE. EL FABRICANTE Y/O EL DISTRIBUIDOR NO OTORGAN GARANTIA DE QUE EL COMPRADOR ESTA CALIFICADO PARA EFECTUAR REEMPLAZO DE PIEZAS DE ESTE PRODUCTO.

DE HECHO, EL FABRICANTE Y/O EL DISTRIBUIDOR EXPRESAN QUE TODAS LAS REPARACIONES Y REEMPLAZOS DEBEN SER HECHOS POR UNA PERSONA CON LICENCIA, Y CERTIFICADA, Y NO POR EL COMPRADOR.

EL COMPRADOR ASUME TODO EL RIESGO Y RESPONSABILIDAD LEGAL QUE SE GENEREN DE SUS REPARACIONES A EL PRODUCTO ORIGINAL O DE EL REEMPLAZO DE PARTES, E INCLUSO, DE LA INSTALACION POR SU CUENTA DE PARTES DE RÉPUESTO.

DIAGRAMA DE ALAMBRADO

ALTERNADOR

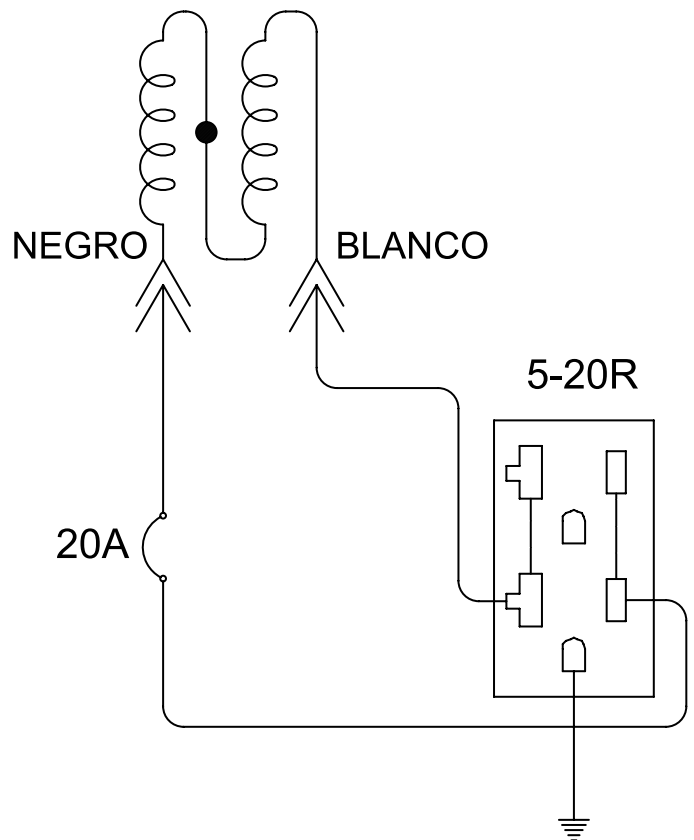

Nota: Solo un electricista calificado puede hacer reparaciones a este generador.

DIBUJO DE PARTES ALTERNADOR

LISTADO DE PARTES ES80

REF	CANT	DESCRIPCION
2	1	Rotor (4-12A-17-[48])
4	1	Ventilador
9	4	Tornillos del estator
11	1	Birlo de Rotor
12A	1	Balero de bolas
13	1	Rejilla posterior
17	1	Diodo de Rotor
18	1	Capacitor
24	1	Brida cople
25	1	Brida de acoplamiento
26	1	Estator
27	1	Tapa de estator
28	1	Lamina protectora
35	1	Puente rectificador
48	1	Varistor
74	1	Kit de tornilleria
106	3	Protección IP23
130	1	Soporte de capacitor
133	1	Cubierta de alambrado
150	1	Tapón plástico

NOTA: Algunas piezas se muestran solo por motivos ilustrativos y no estan disponibles de forma individual como partes de repuesto.

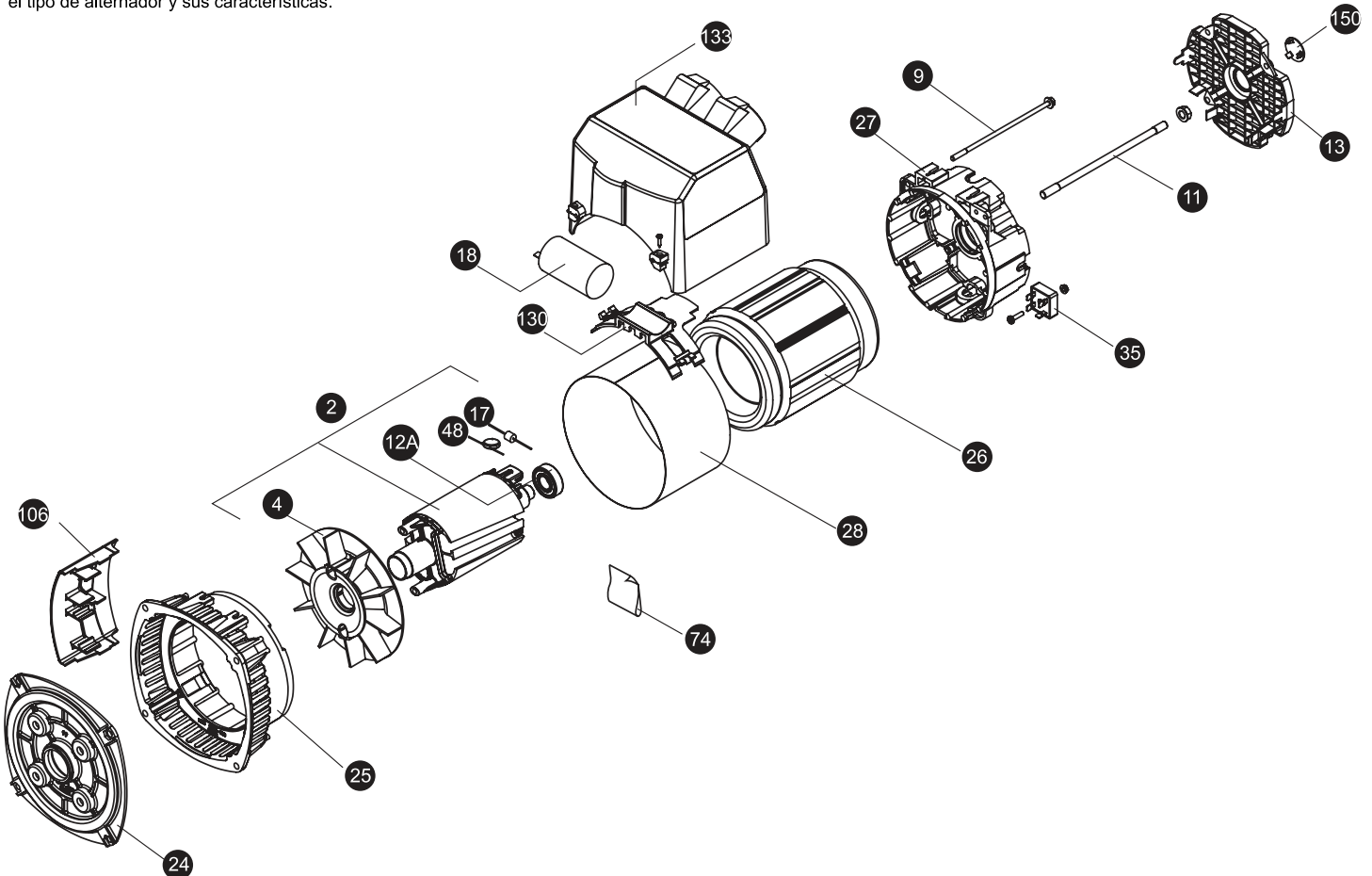

DIBUJO EXPLOSIVO G35

Nº	CÓDIGO	DESCRIPCIÓN	CANT.
1	15051055	BASE TUBULAR G23/G30/G35	1
2	PA-SH265-0016	MOTOR GAS. 6,5 HP KOHLER	1
3	ES80B	ALT. 3.4KVA 60HZ J609A-19	1
4	15420111	ARNES G23/G35/G38 EXP	1
5	10160102	SOPORTE ANT-VIBR NEOP(51542)	3
6	15411701	SOPORTE P/ALTERNADOR #10	1
7	15190280	DISPLAY LAMINA G40MG0700RV	1

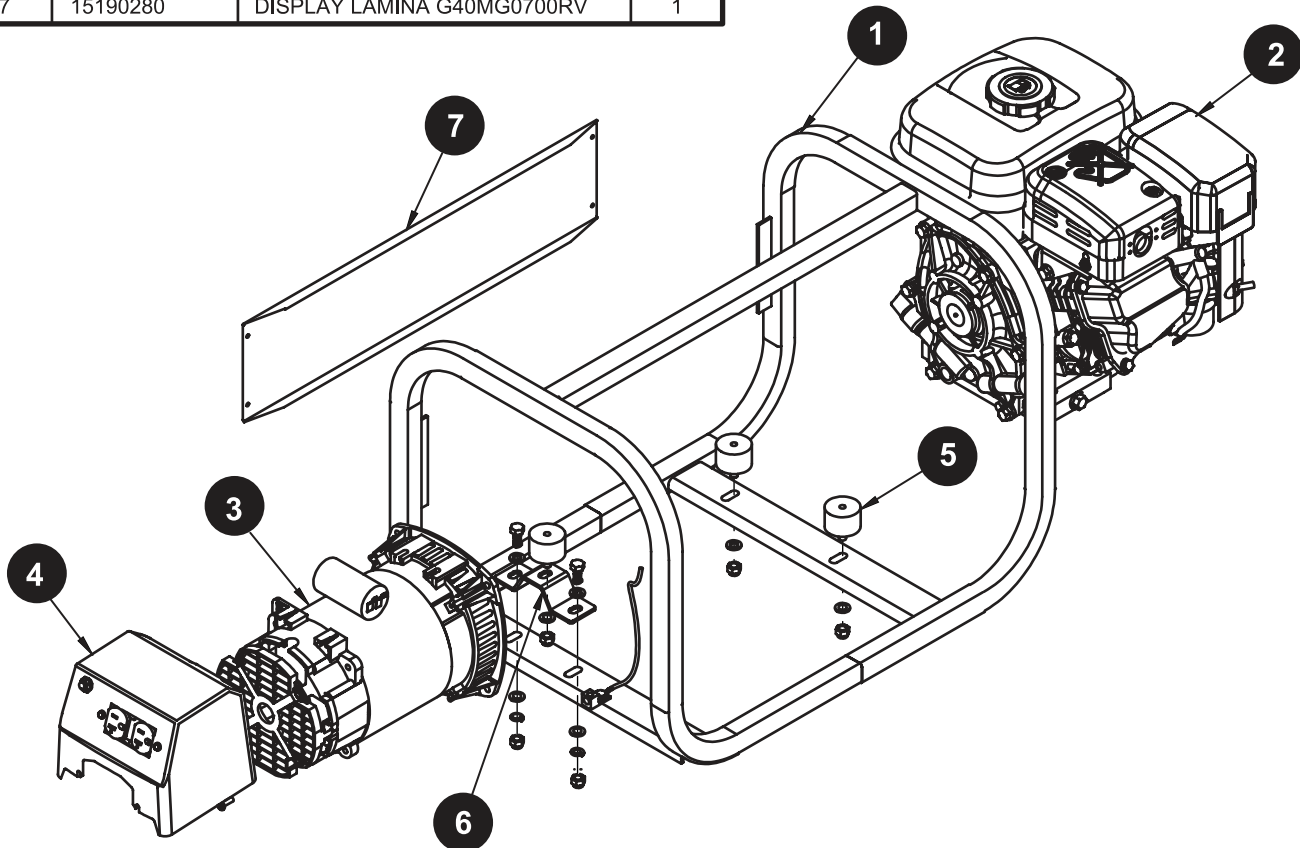

GARANTIA LIMITADA

Evans garantiza este producto contra defectos de manufactura a partir de la fecha de compra y durante el tiempo en que los productos sigan manufacturándose, fabricándose, ó distribuyéndose por un periodo de:
3 MESES

Para los equipos con motores a Gasolina 2 tiempos marca Thunder. Ampliable a 6 meses si antes de 3 meses el equipo se somete a un mantenimiento preventivo en cualquiera de nuestros Centros de Servicio, y queda asentado en nuestra póliza de garantía.

El periodo de Garantía es un beneficio adicional para los usuarios de nuestros equipos, ya que se les respalda por un lapso que cubre una posible falla ocasionada por un defecto de fabricación y/o funcionamiento.

Cuando un equipo presente fallas deberá llevarse a cualquiera de los Centros de Servicios Evans Autorizados, según relación anexa, donde se determinará y se aceptará que la reparación del equipo sea ejecutada de una manera rápida y sin ningún cargo para el usuario del equipo.

Los reclamos de garantía aprobados por nuestros Centros de Servicio nos proveen información muy valiosa e importante para mejorar nuestra Calidad y Desempeño de los equipos, con el objetivo primordial de mantener la satisfacción y confianza de los usuarios.

REQUISITOS PARA RECLAMACION

Es requisito indispensable que se presente copia de la factura de compra, la póliza de garantía sellada por el Distribuidor con la fecha de venta correspondiente, junto con el equipo completo, en cualquiera de nuestros Centros de Servicio.

Que la falla en el equipo sea ocasionada por un defecto de fabricación y/o funcionamiento.

Que el equipo se encuentre dentro del periodo de garantía estipulado.

IMPORTANTE

SI SU EQUIPO LLEGARA A PRESENTAR ALGUNA FALLA, ANTES DE TRANSPORTARLO A ALGÚN CENTRO DE SERVICIO, LE RECOMENDAMOS QUE CONSULTE EN SU MANUAL DE PROPIETARIO (INCLUIDO EN TODOS LOS EQUIPOS) LA SECCIÓN CORRESPONDIENTE A PROBLEMAS DE FACIL SOLUCIÓN QUE SE PUDIERAN PRESENTAR RESPECTO A LA INSTALACIÓN, OPERACIÓN Y MANTENIMIENTO DE SU EQUIPO.

RESTRICCIONES

- Cuando el producto se hubiese utilizado en condiciones distintas a las normales.
- Cuando el producto no hubiese sido operado de acuerdo con el instructivo de uso que se le acompaña.

- Cuando el producto hubiese sido alterado o reparado por personas no autorizadas por el fabricante nacional, importador o comercializador responsable respectivo.
- Con el objetivo de evitar confusiones entre los usuarios de los equipos y los Centros de Servicios a continuación especificamos cuales son las fallas de los equipos que no están amparados como un reclamo de garantía.

INSTALACIONES INADECUADAS

La garantía no cubre equipos dañados a consecuencia de:

- Partes rotas o fisuradas a consecuencia de ausencia de sistemas de amortiguación y/o antivibratorios para equipos que son fijados y/o anclados al suelo. (Compresores, generadores, motores a gasolina, etc.)

Antes de instalar su equipo consulte el manual de propietario.

OPERACIONES INADECUADAS

- Cuando el usuario por desconocimiento o negligencia no opera su equipo de manera adecuada.
- Que el equipo sea utilizado para una carga mayor de la cual esta diseñado.
- Uso de combustible almacenado por más de 8 días en el tanque de combustible, ya que esto provoca agarrotamiento de válvulas y carburador, obstrucción del sistema de inyección de combustible por los depósitos de goma, y pérdida de potencia en el equipo por los residuos de carbonización de la cámara de combustión.
- Lubricación inadecuada, si el equipo opera sin la cantidad y el tipo adecuado de aceite, se rayarán o agarrotarán componentes internos del equipo, o en su defecto tendremos fugas por el exceso de aceite, que provocaran fallos en los sistemas de operación, compruebe el nivel de aceite y reemplace en su totalidad periódicamente el aceite de acuerdo a las indicaciones del manual de propietario.
- Manipulación de Velocidad, se perderá la sincronía del funcionamiento del equipo, y se provocaran sobrecalentamientos, fallas de lubricación, carbonización prematura en la cámara de combustión, pérdida de potencia y vibraciones que deterioran los componentes del equipo.
- Antes de operar su equipo consulte el manual de propietario.
- La garantía no cubre la puesta a punto del sistema de carburación y regulación de velocidad, así como la descarbonización de la cámara de combustión, ni las revisiones, puestas a nivel y cambios de aceite, bujías, filtros, etc. Así como ningún reemplazo de partes como consecuencia de una sobrecarga de operación de la capacidad normal del equipo.

DESGASTE NORMAL

Se debe considerar que la vida útil de cualquier equipo depende en gran parte del mantenimiento preventivo y de las condiciones ambientales de trabajo, por lo que no son considerados como reclamo de garantía:

- Cambios de aceite y reemplazo de bujía.
- Limpieza y cambio de filtros de aire, aceite y combustible.
- Desgaste de las partes por uso.

CONDICIONES AMBIENTALES

- Exposición excesiva al Sol.
- Contaminación del aire (productos químicos, resinas, polvo, aserrín, residuos de césped, etc.)
- Condiciones medioambientales (nieve, lluvia, granizo, heladas, inundaciones, etc.)
- Deterioros prematuros por exposiciones de los equipos a la intemperie (humedad, rayos solares, salinidad, etc.)
- El sistema de enfriamiento de los equipos debe permanecer limpio, ya que si se llena de suciedad, el equipo se sobrecalentará y provocara un daño en el mismo.
- La garantía no cubre los daños o desgaste producidos por suciedad que entra al equipo debido a un incorrecto mantenimiento en los sistemas de filtración o enfriamiento, o por las inadecuadas condiciones ambientales de trabajo, limpie constantemente los sistemas de filtración y enfriamiento, y cuando sea necesario reemplácelos.

- Coloque una protección adecuada para evitar la exposición a la intemperie.

CONDICIONES DE UN RECLAMO

El Centro de Servicio se compromete a reparar y cuando fuese necesario a cambiar los componentes con falla del equipo sin ningún cargo para el usuario.

El tiempo de reparación en ningún caso será mayor a 15 días hábiles contados a partir de la recepción del equipo en cualquiera de nuestros Centros de Servicio.

El Centro de Servicio utilizará partes originales para la reparación del equipo.

POLIZA DE GARANTIA

Código de Equipo	G35MG0650K
Lote de Fabricación	
Modelo-especificación y serie de manufactura	

--	--	--

DATOS DEL DISTRIBUIDOR

--

www.evans.com.mx



Fabricado por:



**MATRIZ DE VENTAS
GUADALAJARA**

Av. Gobernador Curiel No. 1777
Col. Ferrocarril C.P. 44440
Tel. 52 (33) 3668-2500
Fax 52 (33) 3668-2551
ventas@valsi.com.mx
www.evans.com.mx
Exportaciones: 52 (33) 3668-2560
Fax Exportaciones: 52 (33) 3668-2557
export@valsi.com.mx
www.valsi.net

SERVICIO Y REFACCIONES

Tel. 52 (33) 3668-2500, 3668-2572
Fax 52 (33) 3668-2576

**COMPLEJO INDUSTRIAL
EVANS POWER EQUIPMENT**
Tel. 52 (33) 3689-6272 ,3689-6273

**Sucursales Nacionales
MEXICO, D.F.**

Tel. 52 (55) 5566-4314, 5705-6779
Fax 52 (55) 5705-1846

MONTERREY, N.L.

Tel. 52 (81) 8351-6912,
Fax 52 (81) 8331-7692

CULIACAN, SIN.

Tel./FAX. 52 (667) 146-9329, 30, 31, 32

CELAYA, GTO.

Tel. 52 (461) 618-2385
Fax 52 (461) 618-2618

PUEBLA, PUE.

Tel. 52 (222) 240-1798, 240-1962
Fax 52 (222) 237-8975

MERIDA, YUC.

Tel: 52 (999) 212-0955
Fax 52 (999) 212-0956

TIJUANA, B.C.

Tel./ Fax 52 (664) 647-8669, 70, 71, 74

**Sucursales en el Extranjero
VALSI DE COLOMBIA, LTDA**

Carrera 27 No. 18-50
Paloquemao
Tel. PBX 00 (571) 360 -7051
Fax 00 (571) 237- 0661
Bogotá, D.C., Colombia
www.valsicolombia.com
ventas@valsicolombia.com



ESPECIFICACIONES SUJETAS A CAMBIO SIN PREVIO AVISO