

RR - SPIKE



MANUEL DE PROPRIÉTAIRE
OWNER'S MANUAL
MANUAL DEL PROPIETARIO

Bienvenu! welcome! Bienvenido!



*GARANTIE CONSTRUCTEUR D' 1 AN (PIÈCES ET MAIN D'OEUVRE). ONE YEAR OF WARRANTY (PARTS AND MANPOWER). UN AÑO DE GARANTÍA (M.O. Y PIEZAS).

MANUAL DEL PROPIETARIO

RR / SPIKE



RIEJU S.A. agradece la confianza que usted ha depositado en nuestra firma y le felicita por su buena elección.

El modelos RR / SPIKE son el resultado de la larga experiencia de RIEJU, desarrollando vehículos de altas prestaciones.

Este Libro de Propietario tiene el objetivo de indicar el uso y mantenimiento de su vehículo, rogamos lea detenidamente las instrucciones e información que le damos a continuación.

Le recordamos que la vida del vehículo depende del uso y mantenimiento que usted le dé, y que el mantenerlo en perfectas condiciones de funcionamiento reduce el coste de las reparaciones.

Este manual hay que considerarlo como parte integrante del ciclomotor y debe permanecer en el equipamiento base incluso en el caso de cambio de propiedad.

Para cualquier eventualidad, consulte al concesionario RIEJU que le atenderá en todo momento.

Recuerde que para un correcto funcionamiento de su ciclomotor, **exigir recambio original.**

ÍNDICE

	Pág.		Pág.
Descripción del ciclomotor	4	Comprobaciones rutinarias	13
Identificación del ciclomotor	5	- Freno delantero	13
Elementos principales del ciclomotor	6	- Freno trasero	14
- Llaves	6	- Bomba y pastillas de freno	14
- Instrumentos e indicadores	6	- Puño de acelerador	15
- Conmutadores de manillar	8	- Luces y señales	15
- Maneta de embrague	9	- Neumáticos	15
- Palanca de freno delantero	9	Funcionamiento y puesta en marcha del motor . .	16
- Pedal de freno trasero	9	- Puesta en marcha del motor	16
- Pedal de cambio	9	- Rodaje	17
- Depósito de aceite	10	- Aceleración	17
- Depósito de gasolina	10	- Para frenar	17
- Grifo de gasolina	11	- Parada	18
- Caja herramientas	11	- Pedal de cambio	18
Revisiones antes del funcionamiento	12	Carburador	18

	Pág.
Suspensión anterior	19
Suspensión posterior	19
Sistema de refrigeración	20
Revisión de bujía	21
Filtro de aire	22
Tensado y lubricación cadena transmisión	24
Lubricación y engrase	26
Limpieza y almacenamiento	27
Operaciones de mantenimiento	29

	Pág.
Especificaciones y características técnicas	30
Lista distribuidores oficiales	34 - 36

DESCRIPCIÓN DEL CICLOMOTOR

Este ciclomotor incorpora un motor MINARELLI monocilíndrico de dos tiempos con refrigeración líquida, y admisión por láminas. Su cilindrada es de 49,7 centímetros cúbicos, con un diámetro de émbolo de 40,3 mm. y una carrera de 39 mm.

El encendido se efectúa a través de un volante electrónico y bobina de A.T. de 95 W y 12 Voltios. Embrague de discos múltiples de acero y de fricción con muelles de presión constante, sumergidos en baño de aceite.

El motor va anclado sobre un chasis de doble cuna, desdoblado a la altura del cilindro y soldado eléctricamente con cartelas de refuerzo que dan al conjunto gran resistencia y solidez.

La suspensión delantera consta de una horquilla invertida hidráulica. La suspensión trasera consta de un amortiguador Mono-Shock que proporciona gran suavidad de funcionamiento.

El freno de disco delantero es de un diámetro de 220 mm.

El freno trasero es de 180 mm. de diámetro.

IDENTIFICACIÓN DEL CICLOMOTOR

Sobre el chasis se encuentra grabado el número de identificación de su ciclomotor.

El número que figura troquelado sobre la parte derecha de la pipa de dirección, nos será útil para todos los efectos (Certificado de características, seguros, Matricula, etc..), y deberá ser citado para cualquier sugerencia o reclamación, así como para solicitar piezas de recambios.

El número de serie del motor está grabado en el lado trasero izquierdo (debajo del carburador), este número sirve de referencia en pedidos de recambios al concesionario.



ELEMENTOS PRINCIPALES DEL CICLOMOTOR

LLAVES

Con este modelo se entrega un juego de llaves, las cuales sirven para la cerradura de contacto. Estas llaves van unidas por una lengüeta, en la cual va grabado el número de serie de las mismas. Se recomienda guardar en lugar seguro para disponer en cualquier momento del número de la llave en caso de pérdida.

INSTRUMENTO E INDICADORES

1-Interruptor principal o llave de contacto

El interruptor principal o llave de contacto dispone de tres posiciones: posición desconectado, posición de contacto para el arranque del motor y una tercera posición de conexión del sistema de alumbrado de la máquina.

2-Velocímetro

El velocímetro lleva incorporado el cuentakilómetros(3)

4-Indicador de punto muerto

Este indicador se enciende cuando la palanca de cambio se encuentra en una posición neutral, es decir, en punto muerto

5-Indicador de temperatura

Este indicador es de gran importancia ya que puede indicarnos un aumento excesivo de temperatura, bien por poca refrigeración, o por el contrario un nivel demasiado bajo de líquido refrigerante en el radiador.

6.-Indicador de reserva de aceite

Este indicador se enciende cuando el nivel de aceite de mezcla de motor está bajo, es decir, cuando alcanza el nivel de reserva. Es de vital importancia que cuando se encienda se efectúe el rellenado lo antes posible, ya que en caso de quedarse sin aceite de mezcla el motor, produciría daños importantes en el grupo motor.

7.-Indicador de luz larga

Este indicador se enciende cuando las luces largas están encendidas.

9.-Indicadores de dirección

Este indicador se enciende cuando accionamos los intermitentes de dirección.

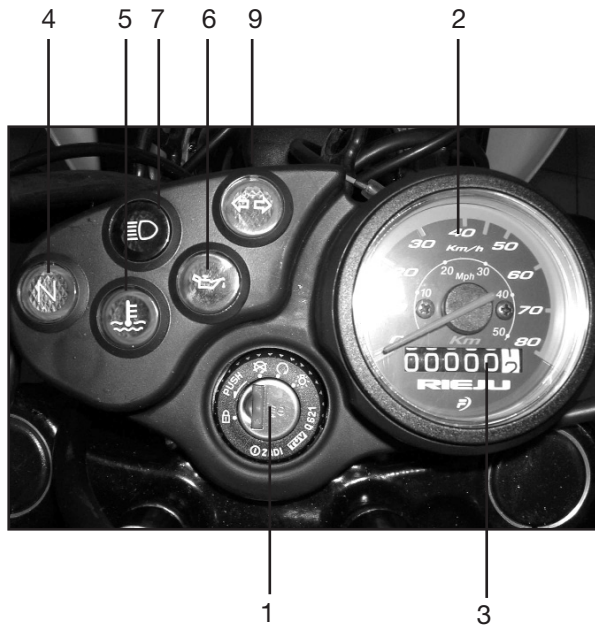

CONMUTADORES DE MANILLAR

1.-Conmutador de intermitencia

Consta de tres posiciones: En la posición central está desactivada; accionar a la derecha para cuando se gira a la derecha y accionar a la izquierda para cuando se gira a la izquierda. Notar que el botón siempre retorna a la posición central.

No olvide desconectarlo después de haber realizado el giro, presionando el botón en su estado de reposo central.

2.-Conmutador de bocina

Accionar el botón para tocar el claxon.

3.-Conmutador de luces

Consta de dos posiciones: En la inferior el faro está en posición corta y en la superior el faro está encendido con las luces largas. Para encender el sistema de alumbrado se debe llevar la llave de contacto a la posición de alumbrado.

4.-Mando de starter

Cuando el motor se encuentra frío es necesario accionar el starter para arrancar.

ATENCIÓN: Una vez el motor esté a la temperatura normal de funcionamiento, soltar la palanca de starter a su posición de reposo, ya que podría provocar el mal funcionamiento del motor.

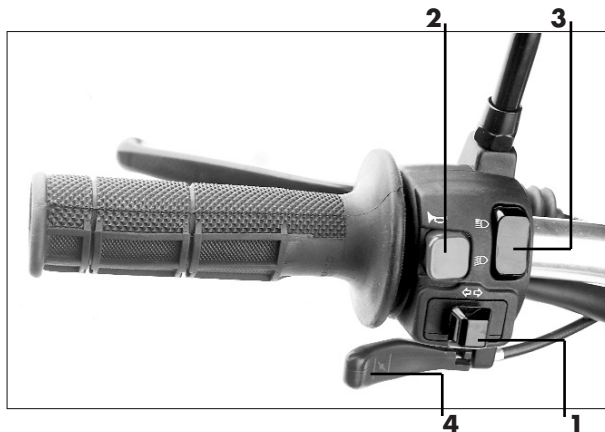

MANETA DE EMBRAGUE

La palanca de embrague está situada en la parte izquierda del manillar. Para accionarla, apretar la maneta hacia el puño o manillar.

PALANCA DE FRENO DELANTERO

La palanca de freno delantero está situada en la parte derecha del manillar. Para accionar dicho freno, apretar la palanca hacia el manillar.

PEDAL DE FRENO TRASERO

El pedal de freno trasero, está en el lado derecho del ciclomotor. Para accionarlo presione con el pie hacia abajo.

PEDAL DE CAMBIO

Está situado bajo la parte izquierda del motor, se acciona con el pie acompañándolo por todo su recorrido, dejándolo volver a su posición de reposo antes de cambiar de nuevo la marcha. Para introducir la primera se aprieta el pedal pisando hacia abajo. Para entrar las otras marchas elevar la palanca hacia arriba levantándola con la punta del pie.



DEPÓSITO DE ACEITE

Situado en la parte izquierda del vehículo, delante del depósito de gasolina, a la altura del radiador, para acceder al mismo, desenroscar el tapón y llenar de aceite. La capacidad del depósito es de 2 litros.

Nunca lo debemos dejar vacío de aceite, pues sería preciso hacer un purgado de la bomba de aceite, para sacar el aire de su interior. En caso de quedarse sin aceite, el motor griparía inmediatamente con graves consecuencias técnicas y económicas para el usuario. RIEJU recomienda usar aceite CASTROL TTS Injection System.

DEPÓSITO DE GASOLINA

Para acceder al depósito, abrir por medio del tapón del depósito, haciéndolo girar en sentido contrario a las agujas del reloj.

Recuerde que debe usarse siempre gasolina sin aceite. La capacidad del depósito de combustible es de 5,5 litros.

Recuerde que debe usarse siempre gasolina sin plomo.



GRIFO DE GASOLINA

El grifo de gasolina está colocado en la parte derecha del vehículo, por debajo del depósito de combustible.

Tiene tres posiciones:

OFF: Con la palanca en esta posición, el combustible no pasará. Coloque la palanca en esta posición cuando el motor no esté funcionando.

ON: Con la palanca en esta posición, el combustible pasa al carburador. La conducción normal se realiza con la palanca en esta posición.

RES: Esta posición es la de RESERVA. Si se queda sin combustible mientras conduce teniendo la palanca en posición "ON", gire la palanca a esta posición. Llenar el depósito lo antes posible, luego, es importante no olvidarse de girar la palanca a "ON".

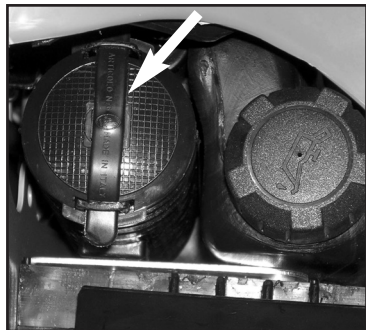

CAJA DE HERRAMIENTAS

Sobre la parte anterior izquierda del depósito y situada detrás de la rejilla, se encuentra la caja de herramientas en forma cilíndrica. Para acceder a su interior levantar la lengüeta y tapa situada sobre la parte superior de la misma.

REVISIONES ANTES DEL FUNCIONAMIENTO

Comprobar los siguientes puntos antes del uso de su ciclomotor.

Elemento a comprobar

Depósito aceite
Luces e indicadores
Cable velocímetro
Freno delantero y trasero
Puño acelerador
Depósito gasolina
Neumáticos
Intermitentes
Embrague
Cadena de transmisión

Comprobaciones

Comprobar nivel y rellenar en caso necesario
Verificar si funcionan correctamente
Comprobar si funciona suavemente y lubricar
Comprobar juego y funcionamiento
Comprobar juego, regular y lubricar si es necesario
Comprobar nivel y llenar en caso necesario
Comprobar la presión desgaste y estado
Comprobar si funcionan correctamente
Comprobar juego, y funcionamiento
Comprobar la tensión y estado

Las comprobaciones antes del uso, deben realizarse cada vez que el vehículo sea utilizado.

Una verificación completa no requiere más de unos minutos.

Si durante las comprobaciones se verifica alguna anomalía, debe ser reparada antes de utilizar el ciclomotor.

COMPROBACIONES RUTINARIAS

FRENO DELANTERO

La frenada delantera la efectuaremos a través de un freno de disco de 220 mm. de diámetro accionado con una pinza y bomba hidráulica.

La superficie de frenado debe estar exenta de aceite y suciedad para asegurar un perfecto funcionamiento. Si por cualquier causa nos vemos obligados a vaciar y llenar el líquido de frenos, para ello proceder de la siguiente forma:

Quitar el tapón de la bomba, echar líquido hasta casi llenarlo.

A continuación aflojar el tornillo de sangrado, colocando un tubo (de gasolina) en dicho tornillo.

Es conveniente que dicho tubo lo introduzcamos en un recipiente a fin de no derramar el líquido. Una vez colocado el líquido en la bomba y el sangrador flojo, darle espacio a la maneta hasta que el líquido baje y conseguir que por el tubito colocado salga líquido sin burbujas de aire. En este momento cerrar el sangrador y colocar el líquido hasta la mitad del depósito. Cerrar el tapón y accionar hasta que frene perfectamente.

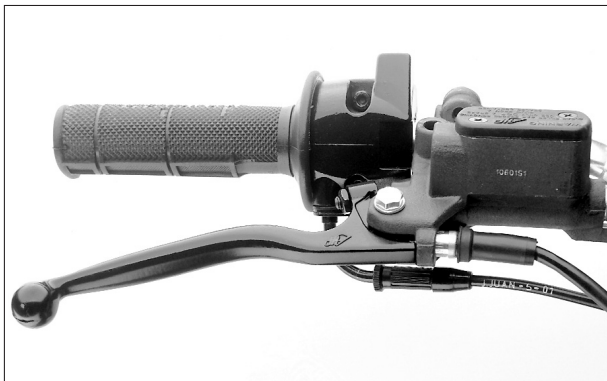

FRENO TRASERO

Controlar periódicamente que el nivel de aceite no descienda nunca debajo de la marca inferior del vaso situado por encima de la bomba de freno y debajo de la placa portanúmeros lateral trasera derecha. Para el relleno usar exclusivamente aceite hidráulico para frenos.

Cuando haga la carrera en vacío proceder a la purga de la instalación en uno de nuestros servicios.

BOMBA Y PASTILLAS DE FRENO

Asegurarse que el nivel de líquido de freno es correcto, en caso contrario, añadir líquido. Si las pastillas de freno de la pinza hidráulica están gastadas, substituir por otras nuevas.

Espesor mínimo del Ferodo de pastillas ha de ser 2 mm.

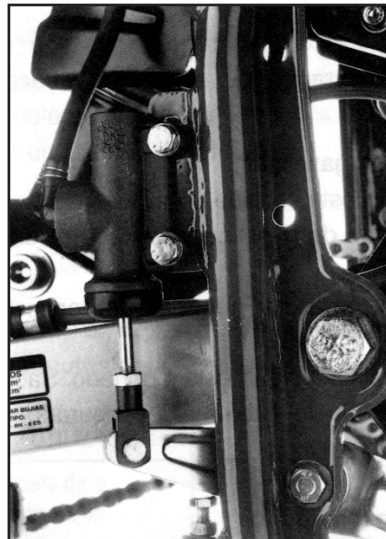

Recuerde siempre que estas operaciones deben ser efectuadas por un servicio oficial RIEJU

PUÑO DE ACELERADOR

Comprobar si funciona correctamente, haciendo girar el puño y verificando si el juego libre es correcto. El puño debe retroceder con fuerza al soltar el acelerador.

LUCES Y SEÑALES

Revisar la luz de cruce y carretera, los intermitentes, piloto trasero, indicadores de reserva de aceite y gasolina, asegurandonos que todo funciona correctamente.



NEUMÁTICOS

La presión de los neumáticos influye directamente en la estabilidad y confort de la máquina, en el espacio de frenado, y sobre todo en la seguridad del usuario, por tanto, verificar la presión de inflado. Verificar que la llanta no esté descentrada, así como el desgaste del neumático. No sobrecargar el vehículo ya que además de perder estabilidad, aumenta el desgaste de los neumáticos.

ATENCIÓN: Cuando la presión es muy alta, los neumáticos dejan de amortiguar, transmitiendo directamente los golpes y sacudidas al chasis y manillar, afectando negativamente en la seguridad y confort.

PRESIONES		
Neumático	Delantero	Trasero
RR	1,5 Kg/Cm ²	1,8 Kg/Cm ²
SPIKE	1,8 Kg/Cm ²	1,9 Kg/Cm ²

FUNCIONAMIENTO Y PUESTA EN MARCHA DEL MOTOR

Es muy importante conocer su vehículo a fondo, así como su funcionamiento.

ATENCIÓN: Recuerde que no debe dejar el motor en marcha en un recinto cerrado, pues los gases tóxicos del escape podrían provocar graves consecuencias de salud.

PUESTA EN MARCHA DEL MOTOR

Abrir el grifo de gasolina.

Si el motor está frío accionar el dispositivo de starter.

Girar la llave de contacto según el sentido horario, comprobar si el motor está en punto muerto, cerrar completamente el puño del acelerador y accionar la palanca de puesta en marcha.

Transcurridos unos segundos desde la puesta en marcha, desaccionar el starter.

A continuación apretar la palanca de embrague y entrar la primera marcha, soltar progresivamente la palanca de embrague a la vez que se acelera suavemente.

No acelerar a fondo ni hacer girar el motor a un elevado número de vueltas hasta que el motor esté suficientemente caliente.

ATENCIÓN:

Antes de partir debemos calentar siempre el motor y nunca acelerar fuertemente con el motor en frío. Así aseguraremos una mayor duración del motor.

RODAJE

El período más importante de la vida de su ciclomotor es el que se encuentra entre el kilómetro 0 y los 500 Kms. Por esta razón le rogamos que lea cuidadosamente las siguientes instrucciones.

Durante los primeros 500 Kms. No debe sobrecargar el ciclomotor ya que el motor es nuevo y las distintas partes del motor se desgastan y pulen entre sí, hasta su funcionamiento perfecto.

Durante este período debe evitarse el uso prolongado del motor a unas altas revoluciones, o en condiciones que pudieran ocasionar un calentamiento excesivo.

ACELERACIÓN

La velocidad puede ajustarse abriendo o cerrando el acelerador. Girando hacia atrás aumenta la velocidad y girando hacia delante disminuimos la velocidad.

PARA FRENAR

Cerrar el puño de gas, accionar los frenos delantero y trasero a la vez aumentando la presión progresivamente.

ATENCIÓN:

Las frenadas bruscas pueden ocasionar derrapadas o rebotes.

PARADA

Cerrar el puño de gas, accionar ambos frenos simultáneamente y cuando el vehículo ha reducido su velocidad apretar a fondo la palanca de embrage. Para parar el motor, quitar el contacto por medio de la llave.

Una vez el motor está parado cerrar siempre el grifo de gasolina.

PEDAL DE CAMBIO

Está situado bajo la parte izquierda del motor, se acciona con el pie acompañándolo por todo su recorrido, dejándolo volver a su posición de reposo antes de cambiar de nuevo la marcha. Para introducir la primera se aprieta el pedal hacia abajo, para entrar las otras elevar la palanca hacia arriba con la punta del pie.

CARBURADOR

Es una de las partes más influyentes en el buen rendimiento del motor, pues en él se realiza la mezcla de gasolina-aire, por ello, una mala carburación significa un mal rendimiento del motor, a la vez que puede dañar la parte térmica del motor. Así pues es conveniente revisar el reglaje del mismo a través de un Taller Autorizado RIEJU

SUSPENSIÓN ANTERIOR

La suspensión anterior, dotada de los medios más avanzados en cuanto a tecnología y diseño, está confiada a una horquilla hidráulica invertida con barras de 32 mm. de diámetro. Cada barra tiene una misión y efecto distinto, pues mientras una actúa mecánicamente por medio de muelles de compresión, la otra actúa sólo hidráulicamente.

CANTIDAD ACEITE POR BARRA:

- Pierna derecha 150 cc.
- Pierna izquierda 175 cc.

Tipo de aceite recomendado CASTROL FORK OIL SAE 15W.

SUSPENSIÓN POSTERIOR

La suspensión posterior es basculante con amortiguador hidráulico, no precisando de más cuidados que el vigilar el desgaste y el juego de las dollas del basculante. Si por cualquier causa se deformaran los silemblocs de anclaje del amortiguador, éste debe ser substituido, pues de lo contrario podríamos dañar la geometría del chasis.

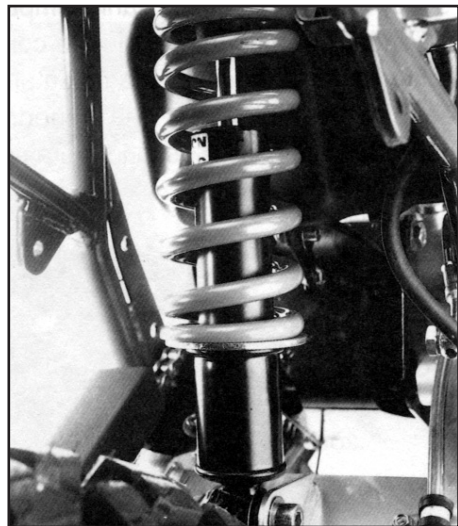

SISTEMA DE REFRIGERACIÓN

En la parte frontal derecha del ciclomotor se encuentra, tras la rejilla de protección, el radiador, de gran poder de enfriamiento.

La única precaución a tener en cuenta es comprobar que se encuentre lleno en su totalidad, pues de esta manera tendremos asegurado que el fluido refrigerante realiza todo el circuito.

Para verificar el nivel de líquido levantar el tapón del radiador y reponer si fuera necesario.

ATENCIÓN: No abrir nunca el tapón del radiador con el motor caliente, porque el líquido hirviendo puede salir a presión peligrosamente.

Es muy aconsejable usar líquido anticongelante de circuito cerrado. De esta forma evitaremos la congelación del agua con el consiguiente peligro de gripajes y roturas de las aletas de la bomba. En su defecto se aconseja utilizar temporalmente agua destilada, pues la cal del agua corriente podría dañar el radiador.



REVISIÓN DE BUJÍA

La bujía es un importante componente del motor y resulta fácil de inspeccionar. Extraiga e inspeccione periódicamente la bujía porque el calentamiento y los depósitos de carbonilla la deterioran lentamente. Si el electrodo está excesivamente erosionado o si la carbonilla u otros depósitos son excesivos, cambie la bujía por una nueva del tipo y grado térmico recomendado:

NGK BR 9 ES

Antes de montar cualquier bujía, medir la separación entre electrodos con una galga de espesor y ajustar según las especificaciones. La separación entre electrodos es de 0,6~0,7 mm.

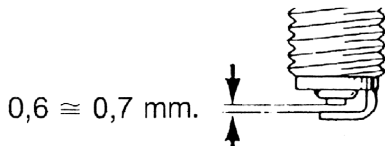

Al instalar la bujía limpiar siempre la superficie de asiento de la arandela, impidiendo de esta forma que entren restos dentro de la cámara de combustión. Enroscar la bujía a mano, procurando que enrosque suavemente y acabar de apretar entre $\frac{1}{8}$ y $\frac{1}{4}$ de vuelta aproximadamente con la llave adecuada.

FILTRO DE AIRE

El buen funcionamiento y durabilidad de los órganos del motor, biela, pistón, segmentos, rodamientos del cigüeñal, e incluso cilindro, depende en buena medida del buen estado de limpieza y engrase del filtro de aire.

Quitar la tapa de la caja sujetada por los tres tornillos y extraer el cuerpo del filtro.

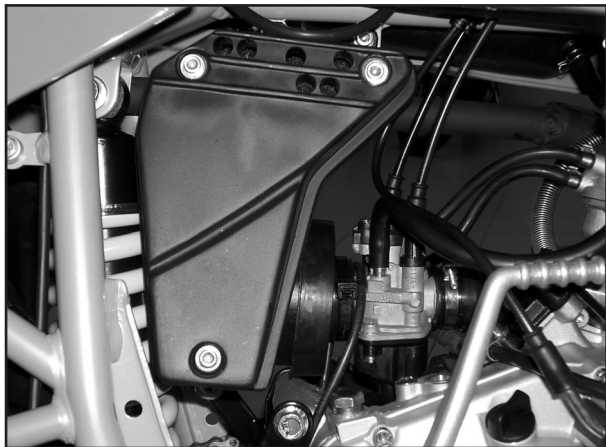

Para proceder a la limpieza de la espuma filtrante, separar ésta del soporte plástico y lavar con disolvente específico para limpieza de espumas de filtro.

Una vez esté el filtro totalmente seco proceder al montaje de manera inversa al desmontaje, procurando previamente engrasar el filtro con aceite especial para tal efecto. Para ello, echar unas gotas de aceite específico, escurriendo posteriormente la cantidad sobrante para que quede el aceite totalmente repartido. Proceder a su posterior colocación procurando que quede perfectamente en su alojamiento, pues de lo contrario podría entrar aire sin filtrar, provocando graves consecuencias para su máquina. El filtro del aire debe ser limpiado en los períodos indicados. Debe ser limpiado más frecuentemente si el ciclomotor es utilizado en zonas polvorrientas o húmedas.

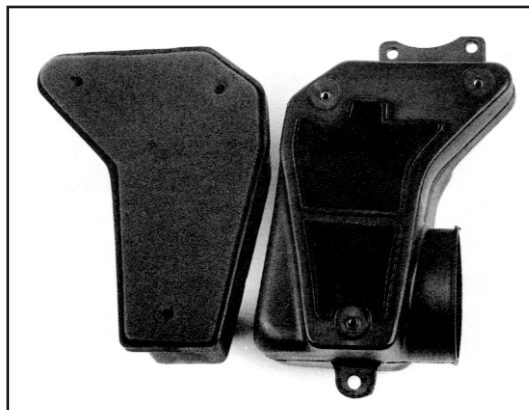

TENSADO Y LUBRICACIÓN CADENA TRANSMISIÓN

El tensado y alineación de cadena sólo precisa de aflojado previo de las tuercas del eje de rueda y dar las vueltas necesarias a las tuercas de los tensores de cadena, según figura, hasta conseguir la tensión de cadena adecuada, procurando a la vez un perfecto centrado y ali-neación de rueda.

Procurar no tensar en exceso la cadena ya que puede producir daños al motor y a la transmisión; mantener la tensión de la cadena dentro de los límites especificados en los esquemas adjuntos. Cuidar a la vez un perfecto centrado y alineado de la rueda.

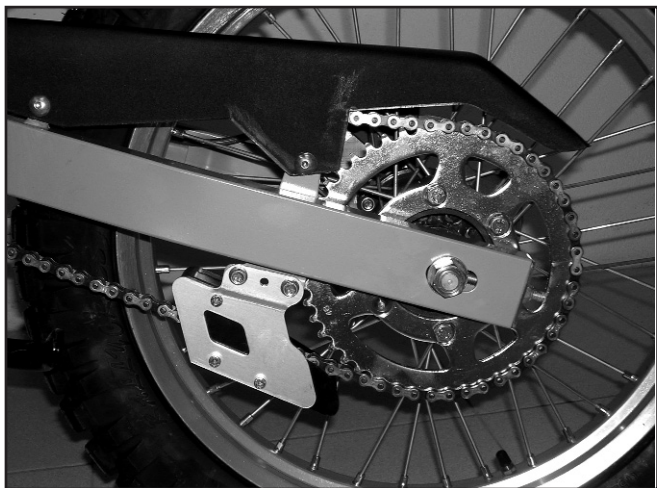

Una mala alineación de cadena y rueda puede provocar una salida de cadena, así como problemas de estabilidad en la máquina.

Periódicamente es necesario una limpieza y engrase de la cadena. La cadena está formada por muchas piezas que trabajan unas con otras. Si no se mantiene correctamente la cadena, se desgastará rápidamente, por lo tanto, es muy aconsejable engrasar la cadena periódicamente, por medio de aceite especial de engrase de cadenas.

Previo a la lubricación es necesaria una limpieza de la cadena para sacar la suciedad y el barro de la cadena con un cepillo o un paño y luego aplicar el lubricante entre las placas laterales, y en todos los rodillos centrales.

LUBRICACIÓN Y ENGRASE

La lubricación del cambio y embrague se efectúa por barboteo del aceite que se encuentra en el interior del cárter. Cambio y embrague son lubricados bajo la acción del mismo aceite, siendo el aceite recomendado un CASTROL MTX SAE 10W 40, con una capacidad total de 820 c.c.

El vaciado del cárter se efectúa mediante el tornillo de drenaje situado en la parte inferior derecha del motor. Se recomienda realizar el cambio de aceite cuando el motor todavía está caliente, pues de esta forma el cárter quedará más limpio a la vez que el aceite saldrá con más facilidad por estar más fluido. Quitando el tornillo de drenaje esperearemos a que se vacie completamente.

Una vez vacío colocar el tornillo nuevamente en su alojamiento y proceder al llenado retirando el tapón del orificio de llenado, hasta que el aceite salga por el agujero de nivel, o bien echando la cantidad de 750 c.c., ya que si no se abre el motor, siempre quedan de 50 a 70 c.c. en su interior.

Tapón llenado

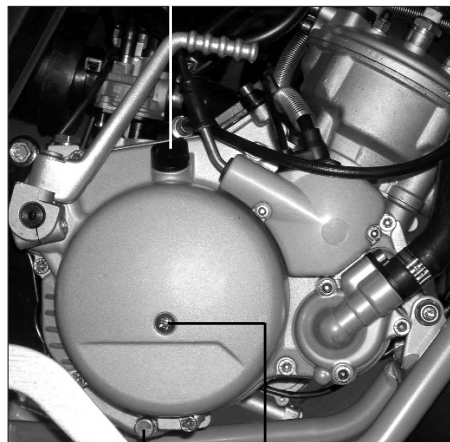

Tornillo drenaje

Tornillo nivel

LIMPIEZA Y ALMACENAMIENTO

LIMPIEZA. La limpieza frecuente y completa del vehículo, no sólo dará realce a su aspecto sino que, mejorará también su rendimiento y prolongará, al mismo tiempo, la vida útil de sus componentes.

1. Antes de limpiar:

- a) Tapar la entrada del tubo de escape para impedir que entre agua en su interior.
- b) Asegúrese que la bujía y los distintos tapones están bien instalados.

2. Si el motor está muy sucio, grasiento, aplicarle un desengrasante. No aplicar desengrasante a los ejes de rueda ni a la cadena, pues quitaríamos la capa protectora.

3. Quitar el desengrasante y la suciedad, utilizando una manguera de regar pero sólo con la presión indispensable.

ATENCIÓN: Rieju no se hace responsable de la utilización de elementos desengrasantes que manchen o deterioren elementos del vehículo.

Rieju no se hace responsable de los posibles daños y desperfectos por la utilización de agua a presión para la limpieza del vehículo.

4. Una vez quitada la suciedad, lavar todas las superficies con agua templada y jabón detergente suave. Para las zonas difíciles, acceder a ellas por medio de un cepillo de lavar el interior de las botellas o similar.
5. Enjuagar inmediatamente con agua fría y secar todas las superficies.
6. Limpiar el sillín con un compuesto de limpiatapicerías de vinilo, para conservarlo lustroso y flexible.
7. Terminada la limpieza, poner el motor en marcha y dejar que funcione al ralentí durante unos minutos. De esta forma conseguiremos secar completamente las piezas, dejando al mismo tiempo libre de humedad las distintas conexiones.

ALMACENAMIENTO. El almacenamiento de la máquina por tiempo prolongado, exige diversos cuidados contra el deterioro. Una vez limpio el vehículo prepárese para su almacenamiento de la manera siguiente:

1. Drenar el depósito de combustible, tubos y la cuba del carburador.
2. Lubricar todos los cables de los mandos.
3. Sacar la bujía y echar por el agujero de la culata una cucharada de aceite SAE 10W 40 y colocar de nuevo la bujía.
4. Tapar con una bolsa de plástico la salida del escape evitando la entrada de humedad.

OPERACIONES DE MANTENIMIENTO	1º REVISIÓN	2º REVISIÓN	REV. CADA
	500 KMS.	3.500 KMS.	3.000 KMS.
Verificación sistema de frenos	•	•	•
Verificación nivel aceite transmisión	Cambiar	•	Cambiar
Verificar tensión y desgaste cadena	•	•	•
Verificar suspensiones	•		•
Verificar, ajustar y engrasar mandos y cables	•	•	•
Verificar tensión radios ruedas y descentrado	•	•	•
Limpia y engrasar filtro aire	•	•	•
Revisar y ajustar carburador	•		•
Verificar y ajustar bujía o cambiar	•	•	•
Controlar tornillería y tuerca chasis - plásticos	•		•
Verificar sistema eléctrico	•		•
Controlar desgaste segmentos			•
Controlar niveles agua radiador	•	•	•
Verificar sistema de escape			•
Verificar funcionamiento bomba aceite	•		•

ESPECIFICACIONES Y CARACTERÍSTICAS TÉCNICAS

Modelo	RR / SPIKE
<p>Dimensiones:</p> <p>Longitud total</p> <p>Anchura total</p> <p>Altura total</p> <p>Altura del sillín</p> <p>Distancia entre ejes</p> <p>Distancia mínima al suelo</p>	<p>2020 mm.</p> <p>810 mm. / 790 mm.</p> <p>1200 mm. / 1160 mm.</p> <p>890 mm. / 835 mm.</p> <p>1345 mm.</p> <p>300 mm. / 245 mm.</p>
<p>Peso en seco:</p>	<p>88 kg.</p>
<p>Motor:</p> <p>Tipo</p> <p>Num. marchas</p> <p>Marca</p> <p>Modelo</p> <p>Cilindros, disposición</p> <p>Cilindrada</p> <p>Diámetro x Carrera</p> <p>Sistema de arranque</p> <p>Sistema lubricación</p> <p>Tipo aceite</p>	<p>2 tiempos</p> <p>6 velocidades</p> <p>Minarelli</p> <p>AM 6 (EU2)</p> <p>1 inclinado hacia delante</p> <p>49,7 c.c.</p> <p>40,3 x 39 mm</p> <p>Por palanca</p> <p>Por bomba</p> <p>2 tiempos inyección CASTROL TTS</p>

Aceite de la transmisión: Tipo Cantidad	CASTROL MTX SAE 10W 40 820 c.c.
Filtro del aire	Goma espuma tipo húmedo
Combustible: Tipo Capacidad del depósito	Gasolina sin plomo 95 5,5 L
Carburador	Dellorto PHBN 16 HS
Bujía: Tipo Separación electrodos	NGK BR 9 ES 0,6 - 0,7 mm
Tipo embrague	Multidisco en baño de aceite
Transmisión primaria Corona embrague Piñón de ataque Relación de transmisión	Z = 71 Z = 20 1 : 3,55
Transmisión secundaria Piñón salida motor Plato de arrastre Relación de transmisión Cadena	Z = 11 Z = 52 1 : 4,36 420 x 126 pasos

CAMBIO DE VELOCIDADES				
Velocidad	Árbol primario	Árbol secundario	Relación cambio	Relación salida
1º	Z = 12	Z = 36	1 : 3,00	1 : 10,65
2º	Z = 16	Z = 33	1 : 2,06	1 : 7,31
3º	Z = 19	Z = 29	1 : 1,53	1 : 5,43
4º	Z = 22	Z = 27	1 : 1,23	1 : 4,37
5º	Z = 24	Z = 25	1 : 1,04	1 : 3,69
6º	Z = 25	Z = 24	1 : 0,96	1 : 3,40

<p>Suspensión:</p> <p>Delantera</p> <p>Trasera</p>	<p>Horquilla hidráulica invertida</p> <p>Amortiguador MONO-SHOCK hidráulico</p>
<p>Frenos:</p> <p>Delantero</p> <p>Trasero</p>	<p>De disco de 220 mm Ø</p> <p>De disco de 180 mm Ø</p>
<p>Neumáticos: RR</p> <p>Delantero</p> <p>Trasero</p> <p>Neumáticos: SPIKE</p> <p>Delantero</p> <p>Trasero</p>	<p>80/90 - 21, con cámara, 1'5 kg/cm²</p> <p>110/80 - 18, con cámara, 1'8 kg/cm²</p> <p>100/80 - 17, con cámara, 1'8 kg/cm²</p> <p>130/70 - 17, con cámara, 1'9 kg/cm²</p>

Equipo eléctrico:

Encendido
Generador
Avance al encendido

Electrónico 12 v 95 w
Ducati
20º, 1'4 mm antes del P.M.S.

Voltaje y potencia bombillas:

Faro
Piloto trasero
Tablero
Intermitentes
Alumbrado cuentakilómetros

12 v 35/35 w
12 v 21/5 w
12 v 1,2 w
12 v 10 w
12 v 1,2 w

POBLACIÓN

ALBACETE
ALICANTE
ALMERIA
AVILA
BADAJOZ
BARCELONA
BARCELONA
BARCELONA
BENAVENTE (Zamora)
BILBAO (Vizcaya)
BURGOS
CACERES
CIUDAD REAL
CORDOBA
CUENCA
EL VENDRELL (Tarragona)
FIGUERES (Girona)
GIRONA
GRANADA
GRANOLLERS
GUADALAJARA
HOSPITALET LLOBREGAT (Barcelona)
HUELVA
IGUALADA (Barcelona)
JAEN
JEREZ DE LA FRONTERA (Cádiz)
LA CORUÑA
LEIOA (VIZCAYA)
LEON
LEON
LLEIDA
LOGROÑO
LUGO
MADRID
MALAGA
MANRESA (Barcelona)
MARTORELL (Barcelona)
MATARÓ (Barcelona)

DISTRIBUIDORES OFICIALES

HIJOS DE D.MARTÍNEZ NIETO
MOTOCYCLES
FERRIZ AUTOMOCIÓN
MOTOS CANALES
FERMOTO
MOTOS VERDI
MOTOS VERDI
MOTORTIZ
MOTO YUS
ARTEMOTO
MOTOBOX
MOTO CARLOS HERNÁNDEZ
CAMARENA MOTOS
ORIHUELA MOTOS CORDOBA
MOTOS GUJARRO
ESTEVE
TECNIMOTO
MOTOS CASADEMONT
CIAL NAVARRO HNOS.
ESPIGA PAD
DOMARCO
DRUG MOTO
CASTRO-JARANA-HUELVA
ANOIA MOTOS
MOTOCICLETAS ORIHUELA
EL MOTORISTA
MOTOR 7
MOTOCICLETAS MENDIVIL
MOTO DEPORTE LEON
MOTOS SEVILLA
MOTOSSOL
SCRATCH MOTOS
MOTOS MONTOUTO
MOTOS BASI
LOPERA
BRUC MOTOR'S
PELNA MOTO
MOTOS JAB

DIRECCIÓN

Juan Sebastián Elcano, 59
Isabel la Católica, 9 B
Santos Zárate, 10-12 / Apdo. 9
Avda. Portugal, 49
Avda. Ricardo Carapeto, 26
Nápoles, 327
Verdi, 88
Valencia, 109
Avda. Luis Morán, 29
Autonomía, 31
Héroes de la División Azul, 14
Argentina, 7 bajos / Apdo. 278
Azucena, 20
Avda. Antonio Maura, 1
Paseo San Antonio, 8
C/Teixidors s/n - Pol.Ind.La Cometa
Tapis, 83-85
Figueroa, 39
Camino de Ronda, 103
Avd. Francesc Macià, 398
Virgen del Amparo, 34
Enric Prat de la Riva, 171
Avda. Alemania, 56
Avda.Caresmar, 54 baixos
Avda. Madrid, 44-46
Avda. de Europa, 58 / Apdo. .700
Ronda de Outeiro, 10
Autonomia, 15
Duque de Rivas, 20
De la Facultad, 61
Rambla Aragón, 5
Fundición, 12
Alexandre Bóveda, 24
Peña Gorbea, 20
Paseo de los tilos, 80
Llum, 20
Pere Puig, 109
Ronda Sant Oleguer, 110-112

TELEFONO

967-220639
96-5229535
950-231902
920-213667
924-254672
93-4573378
93-2181285
93-4513277
980-636302
94-4448437
947-265541
927-221365
926-225254
957-234008
969-212012
977-661312
972-510218
972-205315
958-208142
93-5689075
949-224239
93-3373112
959-245100
93-8053938
953-252864
956-358510
981-174039
94-4630721
987-235473
987-202458
973-268026
941-234081
982-245875
91-4773548
95-2346116 / 95-2240934
93-8750797
93-7753636
93-7961326

POBLACIÓN

MOLINS DE REI (Barcelona)
 MONDOÑEDO (Lugo)
 MURCIA
 ORENSE
 PALENCIA
 PAMPLONA
 PIERA (Barcelona)
 PINEDA DE MAR (Barcelona)
 PREMIÀ DE MAR (Barcelona)
 REUS (Tarragona)
 RUBI (Barcelona)
 SABADELL (Barcelona)
 SALAMANCA
 SAN SEBASTIAN (Guipúzcoa)
 SANT ADRIÀ DE BESÓS
 SANTANDER
 SANT BOI DE LLOBREGAT (Barcelona)
 SEGOVIA
 SEVILLA
 STA. COLOMA DE GRAMANET (Barcelona)
 SORIA
 TALAVERA DE LA REINA (Toledo)
 TARRAGONA
 TARREGA (Lleida)
 TERRASSA (Barcelona)
 TOLEDO
 TORTOSA (Tarragona)
 VALENCIA
 VALLADOLID
 VALLS (Tarragona)
 VERA DE BIDASOA (Navarra)
 VIC (Barcelona)
 VIGO (Pontevedra)
 VILAFRANCA DEL PENEDÉS (Barcelona)
 VILANOVA I LA GELTRÚ (Barcelona)
 VILLAVICIOSA (Asturias)
 VITORIA (Álava)
 ZAMORA
 ZARAGOZA

DISTRIBUIDORES OFICIALES

MOTOS CORREDOR
 MOTOS CHAO
 MOTOS RUBIO
 TALLERES NOVOA
 MOTOS TATO, S.L.
 REMOBI
 MOTOS ISART
 CICLOS ORTEGA
 MOTOS RUBIO
 MOTOBIKE
 MOTOS CISCAR
 XTREM MOTO
 DAKAR BIKES
 COMERCIAL VELOMOTO
 MOTOS SAN ADRIAN
 MOTOS TITIN
 MOTO BAIX
 MOTO RUCAR
 COMERCIAL DOMLEZ
 MASSONI MOTO
 MOTOS MIGUEL
 BERMUDEZ E HIJOS
 MOTOS TARRAGONA
 SPRINT MOTOS
 MOTOS BARÓ
 MOTO SPORT
 FABREGUES
 IBEM AUTOMOCION
 MOTO AUTO SPORT
 MOTOS JAUMEJOAN
 MOTO TRAIL (HNOS OSES)
 MOTOS AUSIÓ
 ANCA
 SIVILL VENTURA
 TALLERES PUJANTE
 RENDUELES MOTOS
 MOTOS BUJO
 SUZUKA MOTOS
 SOROA MOTOS

DIRECCIÓN

Avda. Barcelona, 85
 Avda. de Buenos Aires, s/n
 Cartagena, 34 bajo
 Avda. de Santiago, 56
 Avda. Casado del Alisal, 47
 Bernardino Tirapu, 29
 Avda. de la Carretera, 23
 Anselm Clavé, 2
 Sant Antoni, 22-24
 Avda. President Macià, 6
 Ctra. de Terrassa, 70-72
 Paco Mutllo, 141
 Paseo de Canalejas, 123
 Nueva, 1 / Apdo. 3055
 C/ Santa Caterina, 26-28
 Cisneros, 87
 Cristófor Colom, 43
 Gobernador Fernández Jiménez, 22
 Torneo, 80
 Passeig Llorenç Serra, 71-75
 Postas, 28
 Joaquina Santander, 5
 Avda. Estanislao Figueres, 35
 Mossen Nicolau, 6
 Manyer i Flaquer, 20
 Carrera, 19
 Avgda. Colom, 13
 Filipinas, 21-23
 Juan Agapito y Revilla, 6-8
 Passeig de L'Estació, 36 baixos
 Barrio Aguerra, local 8
 Rambla Hospital, 12
 Seara, 62 / Apdo. 5013
 Sant Pere, 32-36
 Rambla Ventosa, 29
 Pedro Pidal Arroyo, 9
 Arana, 28 bajos
 Campo de Marte, 13
 Avila, 9

TELEFONO

93-6682683
 982-521951
 968-216458
 988-211497
 979-712468
 948-128157
 93-7760035
 93-7670679
 93-7523617
 977-753137
 93-6994847
 93-7166794
 923-210730
 943-287819
 93-3817183
 942-376458
 93-6303415
 921-412201
 95-4903776 / 95-4905576
 93-4662338
 975-214688
 925-802686
 977-216244
 973-312911
 93-7854312
 925-280310
 977-501172
 96-3414999
 983-295142
 977-601323
 948-630807
 93-8853850
 986-232601
 93-8900594
 93-8154186
 98-5891105
 945-254564
 980-513696
 976-350563

POBLACIÓN**ISLAS BALEARES**

EIVISSA
MAO (Menorca)
MANACOR

ISLAS CANARIAS

LA LAGUNA (Tenerife)
LAS PALMAS (Gran Canaria)

ANDORRA

ESCALDES- ENGORDANY

GIBRALTAR

NEW HARBOURS (Gibraltar)

DISTRIBUIDORES OFICIALES

RONSANA
MOTOS JERONIMO
JAUME MASCARO, BARTOLOME

DAGARA
MOTO-SERVICIO OSCAR BOLAÑOS

TOYOTA MOTORS

ALTIMORE TRADING CO.

DIRECCIÓN

Avda. Ignacio Wallis, 44 / Apdo. 863
Camí de Ses Vinyes, 68-70
Avda. Baix D'es Cos, 74

Calvo Sotelo, 73 / Apdo. 280
Senador Castillo Olivares, 34

Avda. Fiter i Rossell, 4

41, Harbours Deck

TELEFONO

971-315219
971-365122
971-550248

922-250008
928-246111

00376824413

9567-46877



RIEJU

MANUEL DE PROPRIÉTAIRE
RR / SPIKE



français

RIEJU S.A. vous remercie de la confiance que vous lui témoignez et vous félicite de votre bon choix.

Une longue expérience dans le terrain de la compétition a permis à RIEJU de développer un véhicule de hautes prestations. Le résultat: les nouveaux modèle RR / SPIKE.

Ce Livret du Propriétaire a pour but de vous informer sur l'usage et l'entretien du véhicule. Nous vous prions de lire attentivement les instructions et l'information que nous vous détaillons ci-après.

Nous vous rappelons que la durée de vie du véhicule dépend de son usage et de l'entretien qu'il reçoit, et que son entretien dans de parfaites conditions de fonctionnement réduit le coût des réparations.

Ce manuel doit être considéré comme partie intégrante du cyclomoteur et il doit être conservé dans l'équipement de base, même s'il y a un changement de propriétaire.

En cas d'incident, consultez le concessionnaire RIEJU, qui vous conseillera à tout moment.

N'oubliez pas que pour un fonctionnement correct de votre cyclomoteur, vous devez exiger des **pièces de rechange d'origine.**

INDICE

	Page		Page
Description du cyclomoteur	4	Vérifications habituelles	13
Identification du cyclomoteur	5	- Frein avant	13
Principaux éléments du cyclomoteur	6	- Frein arrière	14
- Clés	6	- Plaquettes de frein	14
- Instruments et indicateurs	6	- Poignée d'accélérateur	15
- Commutateurs du guidon	8	- Feux et signaux	15
- Manette de l'embrayage	9	- Pneumatiques	15
- Manette de frein avant	9	Fonctionnement et mise en marche du moteur	16
- Pédale de frein arrière	9	- Mise en marche du moteur	16
- Pédale de changement de vitesse	9	- Rôdage	17
- Réservoir d'huile	10	- Accélération	17
- Réservoir d'essence	10	- Pour freiner	17
- Robinet d'essence	11	- Arrêt	18
- Boîte à outils	11	- Pédale de changement de vitesse	18
Révisions avant le fonctionnement	12	Carburateur	18

	Page
Suspension avant	19
Suspension arrière	19
Système de refroidissement	20
Vérification de la bougie	21
Filtre à air	22
Tension et lubrification de la chaîne de transmission	24
Lubrification et graissage	26
Nettoyage et stockage	27
Travaux d'entretien	29

	Page
Caractéristiques techniques	30

DESCRIPTION DU CYCLOMOTEUR

Ce cyclomoteur est équipé d'un moteur MINARELLI monocylindre à deux temps à refroidissement liquide, et admission par clapets. La cylindrée de son moteur est de 49,7 centimètres cubes, avec un diamètre d'alésage de 40,3 mm. et une course de 39 mm.

L'allumage s'effectue grâce à un volant électronique et une bobine de Haute Tension de 95 W et 12 Volts. L'embrayage est à multidisques en bain d'huile avec ressorts de pression constante.

Le moteur est monté sur le châssis, en berceau double, à la hauteur du cylindre et soudé électriquement, avec des goussets de renfort qui confèrent à l'ensemble une résistance et une solidité remarquables. La suspension avant est assurée par fourche hydraulique inversée de 32 mm de diamètre.

La suspension arrière oscille sur mono-amortisseur hydraulique, donnant à la roue un important développement.

Refroidissement du moteur assuré par un radiateur de grandes dimensions maintenant le liquide à une température pratiquement constante, grâce à une pompe à action directe sur le vilebrequin.

Le frein avant à 220 mm de diamètre. Le frein arrière, également à disque, à 180 mm de diamètre.

IDENTIFICATION DU CYCLOMOTEUR

Le numéro d'identification de votre cyclomoteur est gravé sur le châssis.

Le numéro qui est gravé sur la partie droite du tube de direction, vous sera utile à tout effet (Certificat de caractéristiques, assurances, etc...), et devra être cité en cas de suggestion ou de réclamation, ainsi que pour demander des pièces de rechange.



PRINCIPAUX ÉLÉMENTS DU CYCLOMOTEUR

CLÉS

Avec ce modèle vous est livré un jeu de clés, lequel sert pour la serrure de contact. Ces clés sont attachées par une languette, sur laquelle est gravé le numéro de série des clés. Il est recommandé de le garder dans un endroit sûr, pour pouvoir disposer du numéro de la clé en cas de perte.

INSTRUMENTS ET INDICATEURS

1-Interrupteur principal ou clé de contact

L'interrupteur principal à clé de contact, dispose de trois positions: position déconnecté, position de contact pour le démarrage du moteur et une troisième position de connexion du système d'éclairage de la machine.

2-Indicateur de vitesse

Le compteur kilométrique(3) est incorporé à l'indicateur de vitesse.

4-Indicateur de point mort

Cet indicateur s'allume lorsque le levier de changement de vitesse se trouve dans une position neutre, c'est-à-dire, en point mort.

5-Témoin de température

Cet indicateur est très important étant donné qu'il peut indiquer une augmentation excessive de la température, qui peut être provoquée par un refroidissement insuffisant, ou par un niveau trop bas du liquide de refroidissement dans le radiateur.

6.-Témoin de niveau d'huile

Cet indicateur s'allume lorsque le niveau d'huile du moteur est bas, c'est-à-dire, quand il atteint le niveau de réserve. Il est d'une importance vitale que, lorsque cet indicateur s'allume, vous remplissiez au plus vite le réservoir d'huile. S'il n'y a plus du tout d'huile de mélange dans le moteur, ce dernier pourrait être gravement endommagé et ne pourrai pas être pris en garantie.

7.-Témoin de feux de route

Cet indicateur s'allume lorsque les feux de route sont allumés.

9.-Témoin de clignotant

Cet indicateur s'allume lorsqu'on met en marche les clignotants de direction.

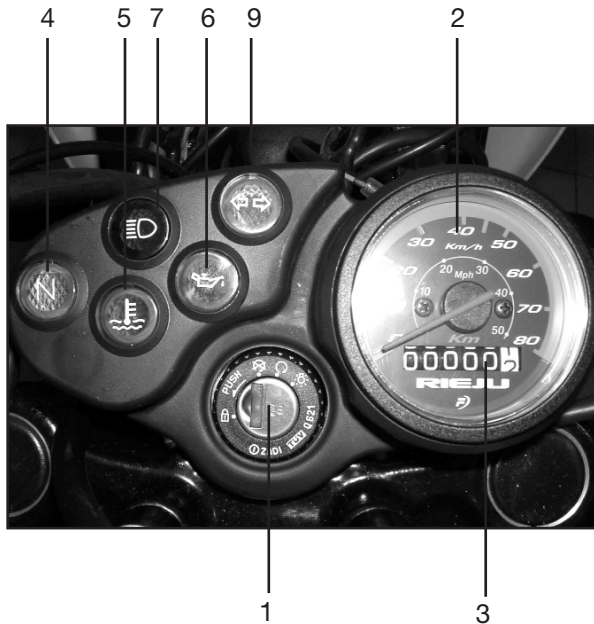

COMMUTATEURS DU GUIDON

1.-Commutateur de clignotants

Il dispose de trois positions: Dans la position centrale il est désactivé; actionnez-le à droite lorsque vous tournez vers la droite et à gauche lorsque vous tournez à gauche.

Remarquez que le bouton revient toujours à la position centrale.

2.-Commutateur de klaxon

Actionner le bouton pour klaxonner.

3.-Commutateur de feux

Il dispose de deux positions: La position inférieure correspond aux feux de position et la position supérieure aux feux de route. Pour allumer le système de feux, la clé de contact doit être sur la position d'éclairage.

4.-Commande du starter

Quand le moteur est à froid il est nécessaire d'actionner le starter pour démarrer.

ATTENTION: Une fois que le moteur est à sa température normale de fonctionnement, il faut remettre le dispositif du starter à sa position de repos, sinon il pourrait provoquer un mauvais fonctionnement du moteur.

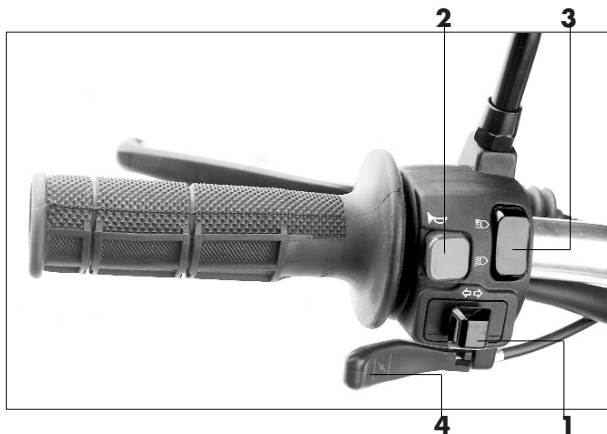

LEVIER D'EMBRAYAGE

Le levier d'embrayage est situé sur la partie gauche du guidon. Pour l'actionner, appuyez sur le levier vers le guidon.

LEVIER DE FREIN AVANT

Le levier du frein avant est situé sur la partie droite du guidon. Pour actionner le frein, appuyez sur le levier vers le guidon.

PÉDALE DE FREIN ARRIÈRE

La pédale de frein arrière est située sur la partie droite du cyclomoteur. Pour l'actionner, faites pression avec le pied vers le bas.

SELECTEUR DE CHANGEMENT DE VITESSE

Le selecteur de changement de vitesse est située sous la partie gauche du moteur. Il est actionné avec le pied. Pour mettre la première vous devez appuyer vers le bas. Pour passer les autres vitesses, levez le selecteur de changement de vitesse avec le pied.



RÉSERVOIR D'HUILE

Situé sur la partie gauche du véhicule, devant le réservoir d'essence, à la hauteur du radiateur. Pour accéder au réservoir d'huile, enlever le bouchon et remplir d'huile. La capacité du réservoir est de 2 litres.

Ne jamais laisser le réservoir d'huile vide, il faudrait purger la pompe à huile, pour enlever l'air qui se trouve à l'intérieur. Si vous restez sans huile, le moteur gripperait immédiatement avec de graves conséquences techniques et économiques pour l'utilisateur. RIEJU recommande l'utilisation d'huile Injection System.

RÉSERVOIR D'ESSENCE

Pour accéder au réservoir d'essence, ouvrir le bouchon du réservoir, en le faisant tourner dans le sens contraire des aiguilles d'une montre.

N'oubliez pas d'utiliser toujours de l'essence sans huile. La capacité du réservoir d'essence est de 5,5 litres.



ROBINET D'ESSENCE

Le robinet d'essence est situé dans la partie droite du véhicule, au-dessous du réservoir d'essence.

Il dispose de trois positions:

OFF: Avec la manette dans cette position, l'essence ne passera pas. Placez la manette dans cette position lorsque le moteur ne fonctionne pas.

ON: Avec la manette dans cette position, l'essence arrive au carburateur. La conduction normale se réalise avec la manette dans cette position.

RES: Cette position est celle de la RÉSERVE. Si vous restez sans essence lorsque vous conduisez avec la manette positionnée sur ON, tournez la manette sur la position RES. Remplissez le réservoir d'essence au plus vite, et après, n'oubliez pas de remettre la manette sur la position ON.

BOÎTE À OUTILS

La boîte à outils de forme cylindrique se trouve à la partie avant gauche du réservoir, en arrière de la grille. Pour accéder à l'intérieur, relever la languette et le couvercle situés sur sa partie supérieure.

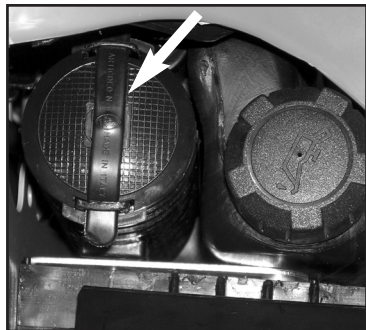

RÉVISIONS AVANT LE FONCTIONNEMENT

Vérifier les points suivants avant l'usage du cyclomoteur.

Élément à vérifier

Réservoir d'essence
Feux et indicateurs
Cable de l'indicateur de vitesse
Frein avant et arrière
Poignée accélérateur
Réservoir d'essence
Pneumatiques
Clignotants
Embrayage
Chaîne de transmission

Vérifications

Vérifier le niveau et remplir si nécessaire
Vérifier s'ils fonctionnent correctement
Vérifier s'il fonctionne et lubrifier
Vérifier jeu et fonctionnement
Vérifier jeu, régler et lubrifier si nécessaire
Vérifier niveau et remplir si nécessaire
Vérifier la pression et l'état
Vérifier s'ils fonctionnent correctement
Vérifier jeu et fonctionnement
Vérifier la tension et l'état

Les vérifications doivent être faites avant l'usage du véhicule et chaque fois qu'il va être utilisé.

Une vérification complète se fait en quelques minutes.

Si pendant les vérifications vous trouvez une anomalie, celle-ci doit être réparée avant d'utiliser le cyclomoteur.

VÉRIFICATIONS HABITUELLES

FREIN AVANT

Le freinage s'effectue au moyen d'un frein à disque de 220 mm. de diamètre actionné avec un étrier et un maître cylindre hydraulique.

Sur le disque de frein il ne doit pas y avoir d'huile ni de saletés pour assurer un fonctionnement parfait. Si vous êtes obligés de vider et remplir le liquide de frein, vous devez procéder de la façon suivante:

Enlevez le bouchon du maître cylindre, versez du liquide jusqu'à ce qu'il soit presque plein.

Ensuite, desserrez la vis de durite, en mettant un tube (d'essence) dans cette vis.

Il est important d'introduire l'extrémité de ce tube dans un récipient afin de ne pas verser de liquide. Une fois que vous aurez mis le liquide dans le maître cylindre (la vis de durite est desserrée), appuyez lentement sur la manette jusqu'à ce que le liquide descende et veillez à ce que du liquide sans bulles d'air sorte par le tube (que vous avez mis). C'est le moment de serrer la vis de durite et de remplir le réservoir (de liquide) jusqu'à la moitié. Fermez le bouchon et actionner la manette du frein jusqu'à ce que vous sentiez que le véhicule freine parfaitement.

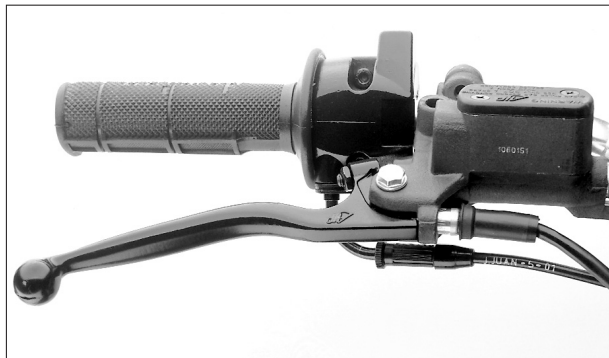

FREIN ARRIÈRE

Contrôler périodiquement que le niveau de liquide ne descende jamais en-dessous de la marque inférieure du vase situé sur le maître cylindre et au-dessous du carter latéral arrière droit. Pour remplir utiliser exclusivement du liquide hydraulique pour freins.

Lorsque vous faites la course à vide procéder à la purge de l'installation chez votre concessionnaire.

BOMBE ET PLAQUETTES DE FREIN

Assurez-vous que le niveau de liquide de frein est correct; s'il ne l'est pas, ajoutez du liquide. Si les plaquettes de freins de l'étrier hydraulique sont usées, changez-les.

L'épaisseur minimum des plaquettes de frein doit être de 2 mm.

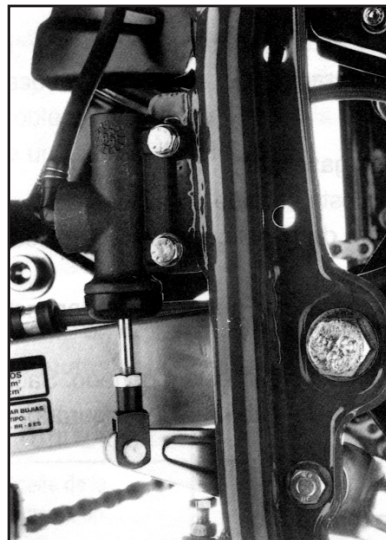

N'oubliez pas que toutes ces opérations doivent être effectuées par votre concessionnaire RIEJU.

POIGNÉE DE L'ACCÉLÉRATEUR

Vérifier qu'il fonctionne correctement, en faisant tourner la poignée et en vérifiant si le jeu libre est correct.

La poignée doit revenir avec force à sa position initiale lorsque vous lâchez l'accélérateur.

FEUX ET SIGNALISATION

Vérifiez les feux de position et de route, les clignotants, le pilote arrière, les indicateurs de réserve d'huile et d'essence, en vous assurant que tout fonctionne correctement.



PNEUMATIQUES

La pression des pneumatiques influe directement sur la stabilité et le confort de la machine, sur la distance de freinage, et surtout sur la sécurité de l'utilisateur, c'est pourquoi il est important de vérifier la pression des pneumatiques. Vérifier que la jante ne soit pas décentrée et que le pneu ne soit pas trop usé. Ne pas surcharger le véhicule car, en plus de risquer de perdre l'équilibre, cela augmente l'usure des pneumatiques.

ATTENTION: Quant la pression est trop important, les pneus n'amortissent pas, et transmettent directement les coups et les secousses au châssis et au guidon, affectant négativement la sécurité et le confort.

PRESSIONS		
Pneus	Avant	Arrière
RR	1,5 Kg/Cm ²	1,8 Kg/Cm ²
SPIKE	1,8 Kg/Cm ²	1,9 Kg/Cm ²

FONCTIONNEMENT ET MISE EN MARCHÉ DU MOTEUR

Il est très important de bien connaître son véhicule, ainsi que son fonctionnement.

ATTENTION: Vous ne devez pas laisser le moteur allumé dans un habitacle fermé, car les gaz toxiques d'échappement peuvent provoquer de graves conséquences en cas d'inhalation.

MISE EN MARCHÉ DU MOTEUR

Ouvrir le robinet d'essence.

Si le moteur est froid, actionnez le dispositif du starter.

Tournez la clé de contact selon le sens des aiguilles d'une montre, vérifiez que le moteur est au point mort, fermez complètement la poignée de l'accélérateur et actionnez le kick de mise en marche.

Quelques secondes après la mise en marche, arrêter le starter en désactivant le dispositif.

Puis appuyez sur la manette de l'embrayage et mettez la première vitesse, laissez aller progressivement la manette de l'embrayage et, en même temps, accélérez doucement.

Ne pas accélérer à fond ni faire tourner le moteur à haut régime tant que le moteur n'est pas suffisamment chaud.

ATTENTION:

Avant de partir, il est important de toujours chauffer le moteur et ne jamais accélérer fort avec le moteur à froid. Ainsi vous assurez à votre moteur une plus grande longévité.

RODAGE

La période la plus importante de la vie de votre cyclomoteur est celle qui se trouve entre 0 et 500 kms. C'est pourquoi nous vous prions de lire attentivement les instructions suivantes.

Pendant les premiers 500 kms, vous ne devez pas surcharger le moteur car le moteur est neuf et les différentes parties du moteur s'usent et se polissent entre elles, jusqu'à un fonctionnement parfait.

Durant cette période, vous devez éviter l'usage prolongé du moteur à haut régime, ou dans des conditions qui peuvent provoquer un échauffement excessif du moteur.

ACCELÉRATION

La vitesse peut être ajustée en ouvrant ou en fermant l'accélérateur. En tournant vers l'arrière vous augmentez la vitesse et en tournant vers l'avant, vous réduisez la vitesse.

POUR FREINER

Fermez la poignée de gaz, actionnez les freins avant et arrière à la fois, en augmentant progressivement la pression.

ATTENTION:

Si vous freinez brusquement vous pouvez dérraper.

ARRÊT

Fermez la poignée de gaz, actionnez les freins simultanément et lorsque le véhicule a réduit sa vitesse, appuyez à fond sur le levier de l'embrayage. Pour arrêter le moteur, arrêtez le contact en enlevant la clé, ou appuyez sur le coupe circuit.

Une fois que le moteur est arrêté, fermez toujours le robinet d'essence.

PÉDALE DE CHANGEMENT DE VITESSE

Elle est située sous la partie gauche du moteur, elle s'actionne avec le pied, qui l'accompagne tout le long de son parcours, et en la relâchant pour qu'elle puisse revenir à sa position de repos avant de charger à nouveau de vitesse. Pour passer la première vitesse, vous devez appuyer sur la pédale vers le bas; pour les autres vitesses, vous devez pousser la pédale vers le haut avec la pointe du pied.

CARBURATEUR

C'est une des parties qui a une grande influence sur le rendement du moteur; c'est dans le carburateur que se réalise le mélange d'essence-air. C'est pourquoi, une mauvaise carburation signifie un mauvais rendement du moteur, qui peut endommager la partie thermique du moteur. Il est important de vérifier le réglage du carburateur chez un concessionnaire RIEJU.

SUSPENSION AVANT

Elle dispose des moyens les plus sophistiqués quant à technologie et design. La suspension avant à été confiée à une fourche hydraulique inversée avec des tubes de 32 mm. de diamètre.

Chaque barre a un rôle et un effet particuliers, l'une agissant mécaniquement au moyen de ressorts de compression et l'autre n'agissant qu'hydrauliquement,

QUANTITE D'HUILE PAR BARRE:

Jambe droit..... 150 cc.

Jambe gauche..... 175 cc.

Fluide hydraulique SAE 15W ou 20 ou équivalent.

SUSPENSION ARRIÈRE

La suspension arrière à amortisseur hydraulique est basculante et n'exige pas d'autres soins que de l'usure et le surveiller jeu des cames du culbuteur.

Si pour quelque motif que ce soit les silent-blocs d'ancrage de l'amortisseur se déforment, l'amortisseur se déforment, l'amortisseur doit être remplacé, car à défaut, la géométrie du châssis risquerait d'être endommagée.

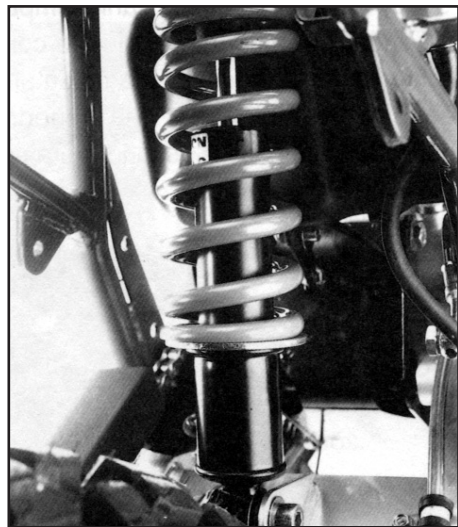

SYSTÈME DE REFROIDISSEMENT

Dans la partie frontale droite du cyclomoteur se trouve, derrière la grille de protection, le radiateur de refroidissement.

Il faut prendre soin de vérifier qu'il soit complètement plein, pour s'assurer que le liquide réfrigérant réalise tout le circuit.

Pour vérifier le niveau de liquide, levez le bouchon du radiateur et en remettre si nécessaire.

ATTENTION: Ne jamais ouvrir le bouchon du radiateur si le moteur est chaud, car le liquide bouillant peut sortir à cause de la pression (très dangereux!!). Il est recommandé d'utiliser un liquide antigel. Ainsi on évitera la congélation de l'eau, ce qui est très dangereux (grippages et cassures). Si vous ne disposez pas de liquide antigel, vous pouvez utiliser temporairement de l'eau distillée (l'eau courante peut endommager le radiateur).



CONTROLE DE LA BOUGIE

La bougie est un composant très important du moteur très facile à contrôler. Il faut enlever et vérifier périodiquement la bougie parce que l'échauffement et les dépôts qui la détériorent lentement. Si l'électrode est excessivement érodée ou si la suie ou d'autres dépôts sont excessifs, vous devez changer la bougie contre une du type et degré thermique recommandé:

NGK BR 9 ES

Avant de monter une bougie, mesurez l'espace entre les électrodes avec une cale et vérifiez que l'écartement soit bien compris entre 0,6 et 0,7 mm.

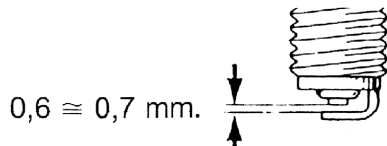

Lorsque vous installez la bougie, nettoyez toujours la surface de la rondelle, pour éviter que des restes de saletés rentrent dans la chambre de combustion. Vissez la bougie à la main, en essayant de la visser doucement et finir de serrer entre $1/8$ et $1/4$ tour avec une clé appropriée.

FILTRE À AIR

Le bon fonctionnement et la durée des pièces du moteur, bielle, piston, segments, roulements et même du cylindre, dépendent en bonne mesure du bon nettoyage et graissage du filtre à air.

Enlevez le couvercle de la boîte qui est tenue par trois vis et extraire le corps du filtre.

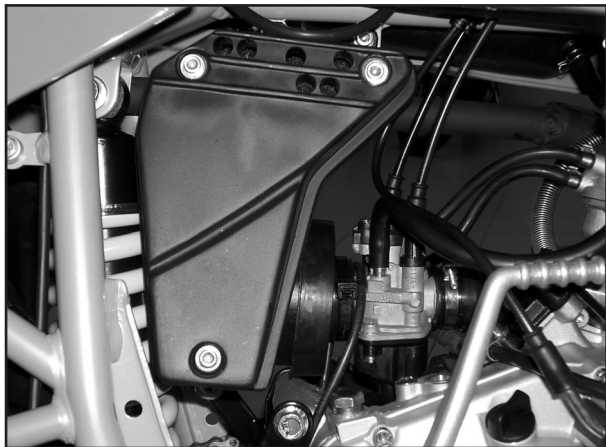

Pour procéder au nettoyage de la mousse filtrante, séparez-la du support plastique et nettoyez-la avec un dissolvant spécifique pour le nettoyage de mousses de filtre.

Lorsque le filtre est tout à fait sec, procédez au montage de la façon inverse (par rapport au démontage), en essayant de graisser le filtre avec une huile spéciale. Pour cela, versez quelques gouttes d'huile spécifique (en retirer si il y a un surplus), de façon à ce que l'huile reste totalement et uniformément répartie. Replacer le filtre de façon à ce qu'il s'emboîte parfaitement dans son habitacle (sinon de l'air non filtré pourrai entrer dans le moteur, ce qui aurait des conséquences fatales pour votre machine). Le filtre à air doit être nettoyé lors des périodes indiquées. Il doit être nettoyé d'autant plus fréquemment si le cyclo-moteur est utilisé dans des zones poussiéreuses ou humides.

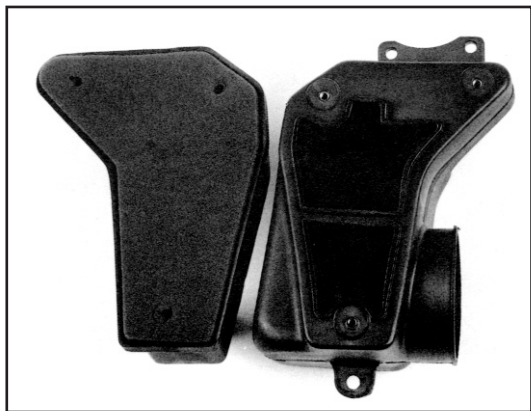

TENSION ET LUBRIFICATION DE LA CHAÎNE DE TRANSMISSION

La tension et l'alignement de la chaîne s'obtiennent simplement en desserrant les écrous de l'axe de la roue et en tournant les écrous des tendeurs de chaîne selon la figure jusqu'à ce que l'on obtienne la tension ou la flèche adéquate qui assure à la fois un centrage et un alignement parfait de la roue.

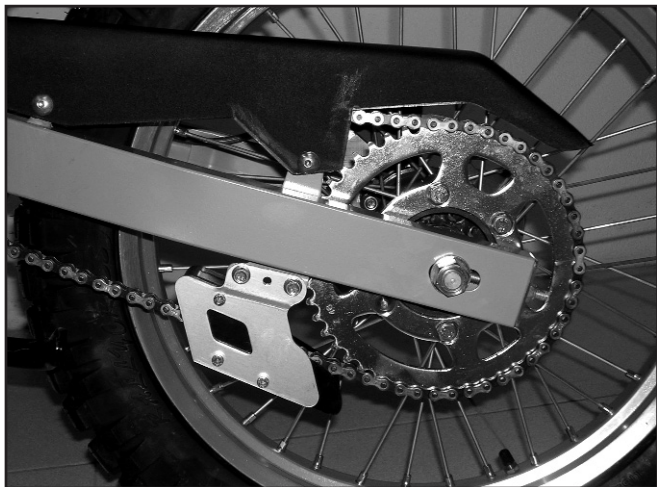

Un mauvais alignement de la chaîne et de la roue peuvent provoquer une sortie de la chaîne, ainsi que des problèmes de stabilité du véhicule.

Il est important de nettoyer et graisser périodiquement la chaîne. La chaîne est formée par de nombreuses pièces qui travaillent les unes avec les autres. Si la chaîne n'est pas maintenue correctement, elle s'usera rapidement; il est donc conseillé de graisser la chaîne périodiquement avec une huile de graissage pour chaîne.

Avant de lubrifier la chaîne, il faut la nettoyer pour enlever les saletés et la boue, avec une brosse ou un chiffon. Après, appliquer du lubrifiant sur les carters patéraux et sur tous les rouleaux centraux.

LUBRICATION ET GRAISSAGE

La lubrification de la boîte de vitesses et de l'embrayage devrait être réalisé par barbotage dans l'huile qui se trouve à l'intérieur du carter. Changement de vitesse et embrayage sont lubrifiés sous l'action d'une même huile (huile recommandé: SAE 10W 40), avec une capacité de 820 c.c.

La vidange du carter s'effectue moyennant la vis de vidange située dans la partie inférieure droite du moteur. Il est recommandé de réaliser le changement d'huile lorsque le moteur est encore chaud, ainsi le carter restera plus propre et l'huile sortira plus facilement car elle est plus fluide. En enlevant la vis de vidange, on attendra que le carter se vide complètement.

Une fois vide, remettre la vis et remplir en enlevant le bouchon jusqu'à ce que l'huile sorte par le trou de niveau, ou bien en versant 750 c.c., car si le moteur n'est pas ouvert, il reste toujours de 50 à 70 c.c. à l'intérieur.

Bouchon remplissage

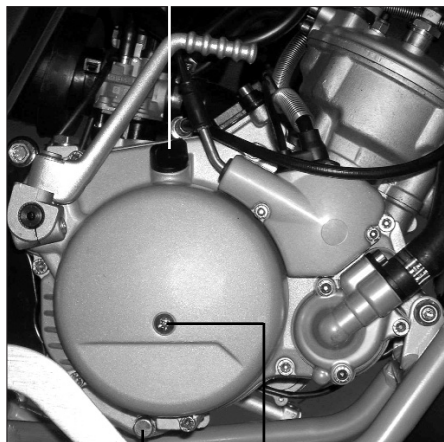

Vis de vidange

Vis de niveau

NETTOYAGE ET STOCKAGE

NETTOYAGE. Un nettoyage fréquent et complet du véhicule, en plus d'améliorer son aspect, améliorera aussi son rendement et prolongera, en même temps, la vie utile de ses composants.

1. Avant de nettoyer:

- a) Bouchez l'entrée du pot d'échappement pour empêcher l'eau d'entrer à l'intérieur.
- b) Assurez-vous que la bougie et les différents bouchons sont bien installés.

2. Si le moteur est très sale, gras, appliquez un dégraissant. Ne pas appliquer de dégraissants sur les axes de la roue ni sur la chaîne, ce qui enlèverait la couche protectrice.

3. Enlever le dégraissant et la saleté, en utilisant un tuyau d'arrosage mais uniquement avec la pression indispensable.

ATTENTION: Rieju n'est pas responsable de l'utilisation d'éléments dégraissants qui tachent ou détériorent des éléments du véhicule.

Rieju n'est pas responsable des dommages ou imperfections dues à l'utilisation d'eau sous pression pour le nettoyage du véhicule.

4. Lorsque la saleté a été enlevée, nettoyez toutes les superficies avec de l'eau tiède et du savon détergent doux. Vous pouvez accéder aux zones difficiles avec une brosse.
5. Rincez immédiatement avec de l'eau froide et séchez toutes les superficies.
6. Nettoyez la selle avec un produit pour nettoyer les tapisseries en vinyl, pour conserver son brillant et sa texture.
7. Une fois terminé le nettoyage, mettre le moteur en marche et laissez-le fonctionner au ralenti pendant quelques minutes. De cette façon, vous finirez de sécher complètement toutes les pièces et, en même temps, vous enlèverez l'humidité des différentes connexions.

STOCKAGE. Le stockage de la machine pendant une longue période de temps, exige certains soins. Lorsque vous aurez nettoyé le véhicule préparez-le pour le stocker de la façon suivante:

1. Vidanger le réservoir d'essence, durites et la cuve du carburateur.
2. Lubrifier tous les cables des commandes.
3. Enlevez la bougie et versez par le trou de la culasse une cuillère d'huile ME 10W 40 et remettez la bougie.
4. Couvrir avec un sac plastique la sortie du pot d'échappement pour éviter l'entrée d'humidité.

MAINTENANCE	1ère REVISION	2ème REVISION	REV. CHAQUE
	500 KMS.	3.500 KMS.	3.000 KMS.
Verification système de freinage	•	•	•
Verification niveau huile transmission	Changer	•	Changer
Vérifier tension et usure de chaîne	•	•	•
Vérifier suspensions	•		•
Vérifier, et ajuster commandes	•	•	•
Vérifier la tension des rayons et centrage des roues	•	•	•
Nettoyage et graissage du filtre	•	•	•
Réviser et régler le carburateur	•		•
Vérifier et régler la bougie	•	•	•
Contrôler visage	•		•
Vérifier le système électrique	•		•
Contrôler l'usure des segments et du piston			•
Contrôler le niveau de liquide de refroidissement	•	•	•
Vérifier le pot d'échappement			•
Vérifier la pompe à huile	•		•

CARACTERISTIQUES TECHNIQUES

Modèle	RR / SPIKE
<p>Dimensions:</p> <p>Longueur</p> <p>Largeur</p> <p>Hauteur</p> <p>Hauteur de selle</p> <p>Empattement</p> <p>Distance au sol</p>	<p>2020 mm.</p> <p>810 mm. / 790 mm.</p> <p>1200 mm. / 1160 mm.</p> <p>890 mm. / 835 mm.</p> <p>1345 mm.</p> <p>300 mm. / 245 mm.</p>
<p>Poids:</p>	<p>88 kg.</p>
<p>Moteur:</p> <p>Type</p> <p>Boîte de vitesses</p> <p>Marque</p> <p>Modèle</p> <p>Cylindre</p> <p>Cylindrée</p> <p>Alésage x Course</p> <p>Démarrreur</p> <p>Système de graissage</p>	<p>2 temps</p> <p>6 vitesses</p> <p>Minarelli</p> <p>AM 6 (EU2)</p> <p>1</p> <p>49,7 c.c.</p> <p>40,3 x 39 mm</p> <p>Kick</p> <p>Par pompe à huile</p>

Huile de transmission: Type Quantité	SAE 10W 30 820 c.c.
Filtre à air	Mousse tipe humide
Esence: Type Capacité réservoir	Sans plomb 95 5,5 L
Carburateur	Dellorto PHBN 16 HS
Bougie: Type Distance mini entre les électrodes	NGK BR 9 ES 0,6 - 0,7 mm
Type embrayage	Multidisques en bain d'huile
Transmission primaire Couronne Pignon Rapport de transmission	Z = 71 Z = 20 1 : 3,55
Transmission secondaire Pignon sortie moteur Couronne arrière Rapport de transmission Chaîne	Z = 11 Z = 52 1 : 4,36 420 x 126 pas

VITESSES				
Vitesse	Arbre primaire	Arbre secondaire	Rapport de vitesse	Rapport final
1°	Z = 12	Z = 36	1 : 3,00	1 : 10,65
2°	Z = 16	Z = 33	1 : 2,06	1 : 7,31
3°	Z = 19	Z = 29	1 : 1,53	1 : 5,43
4°	Z = 22	Z = 27	1 : 1,23	1 : 4,37
5°	Z = 24	Z = 25	1 : 1,04	1 : 3,69
6°	Z = 25	Z = 24	1 : 0,96	1 : 3,40

Suspension: Avant Arrière	Fourche hydraulique inversée Amortisseur MONO-SHOCK hydraulique
Freins: Avant Arrière	Disque diamètre 220 mm Disque diamètre 180 mm
Pneumatiques RR: Avant Arrière Pneumatiques SPIKE: Avant Arrière	80/90 – 21, avec chambre à air, 1'5 kg/cm ² 110/80 – 18, avec chambre à air, 1'8 kg/cm ² 100/80 – 17, avec chambre à air, 1'8 kg/cm ² 130/70 – 17, avec chambre à air, 1'9 kg/cm ²

Equipement electrique:

Allumage
Générateur
Avance à l'allumage

Electronique 12 v 95 w
Ducati
20°, 1'4 mm avant le P.M.S.

Eclairage:

Feu
Feu arrière
Tableau
Clignotants
Eclairage tableau de bord

12 v 35/35 w
12 v 21/5 w
12 v 1,2 w
12 v 10 w
12 v 1,2 w

OWNER'S MANUAL
RR / SPIKE



RIEJU S.A. is grateful for the confidence you have put in their company and would like to congratulate you on your choice of motorcycle.

The RR / SPIKE are the result of the long-term experience that RIEJU has had in competitions, which has led to the development of a high performance vehicle.

The objective of this owner's manual is to denote the use and maintenance of your vehicle, we ask you to read the instructions and information that follow carefully.

We wish to remind you that the life of the vehicle depends on how it is maintained. Maintaining the vehicle in perfect working condition reduces the cost of repair.

This manual has to be considered as an integrated component of the motorcycle and must remain part of the basic equipment, and handed over in the event of a change of vehicle ownership.

In the event of any problems, please consult the RIEJU dealer who will assist you.

Please remember that for your motorcycle to perform correctly, you should always **fit original spare parts.**

INDEX

	Page		Page
Description of the motorcycle	4	Routine testing	13
Identification of the motorcycle	5	- Front brake	13
Principal elements of the motorcycle	6	- Rear brake	14
- Keys	6	- Brake fluid and brake pads	14
- Instruments and indicators	6	- Throttle twist grip	15
- Electric handlebar switch	8	- Lights and indicators	15
- Clutch lever	9	- Tyres	15
- Front brake lever	9	Motorcycle operation	16
- Rear brake pedal	9	- Starting the motor	16
- Gear box	9	- Running In	17
- Oil tank	10	- Acceleration	17
- Petrol tank	10	- Braking	17
- Petrol tap	11	- Stopping	18
- Tool box	11	- Gear box	18
Checks before using motorcycle	12	Carburettor	18

	Page
Front suspension	19
Rear suspension	19
Water cooling system	20
Spark plug checks	21
Air filter	22
Transmission, Rear chain adjustment and lubrication	23
Gearbox Oil change	25
Cleaning, lubrication and storage	26
Maintenance	28

	Page
Technical specifications and characteristics	29

MOTORCYCLE DESCRIPTION

This motorcycle has a 49.7cc single cylinder; liquid cooled two stroke MINARELLI motor. With a piston diameter of 40,3 mm and it has a 39 mm bore.

The motor has an electronic Ignition system and a high-tension coil. The Generator provides 95 Watts and 12 volts via a regulator to supply power for the bike electrics. Engine power is delivered to final drive chain via a Multiple metal clutch with constant pressure springs, submerged in an oil bath.

The engine is anchored on an electric welded double bow frame with reinforced fasteners, making the whole frame resistant and solid.

The bike is fitted with upside hydraulic forks. The rear suspension has a mono shock absorber, giving the wheel great vertical mobility.

The front disc is 220 mm in diameter.

The rear disc is 180 mm in diameter.

IDENTIFICATION OF THE MOTORCYCLE

On the chassis you will find your motorcycle's identification number engraved .

The number is stamped on the right hand side of the front frame (Steering head.) is unique to every machine. This number is required to register your vehicle, this chassis or Vin number should be quoted when requesting warranty assistance or genuine Rieju spare parts.



PRINCIPAL ELEMENTS OF THE MOTORCYCLE

KEYS

With this model, you will be given a set of keys, which are used for the Ignition switch/Steering lock. These keys are joined together by a small plastic panel, where the key number is engraved. We recommend that this number is kept in a safe place in case the keys are lost.

INSTRUMENT AND INDICATORS

1-. Main Ignition switch

The Ignition switch has three positions: the Ignition off position, the start or Ignition on position and a third position which switches on the front and rear lights of the bike.

2-. Speedometer (Kmh and Mph)

The speedometer has the odometer fitted (3), which is calibrated in kilometres

4-. Out of gear (Neutral) indicator (Green.)

This light comes on when the gear change lever is in the neutral (N) position, that is to say, out of gear.

5-. Temperature warning lamp (Red.)

This light is very important as it can tell us if there is an excessive increase in engine running temperature due to an engine fault or a low level of cooling liquid in the radiator.

6-. 2 Stroke Oil level warning light (Red)

This lamp illuminates when the 2 stroke oil level is low, that is to say, when it reaches the reserve level. It is vitally important that when it lights up, the 2 stroke oil tank is filled as soon as possible, should the run without 2 stroke oil, it will cause serious damage to the engine.

7-. Headlight Main beam warning light (Blue)

This indicator comes on when the headlights are on main beam.

9-. Direction indicator warning lamp (Green)

This indicator comes on when we activate the direction indicators.

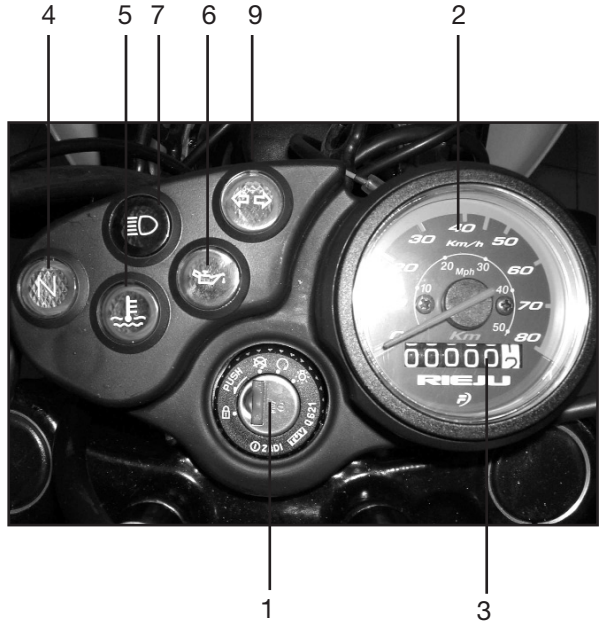

HANDLE BAR SWITCHES (Left hand side.)

1-. Indicator Switch

This has 3 positions: in the centre position it is deactivated, to indicate right it must be moved to the right and to indicate left it must be moved to the left. Note that the button always returns to the central position, to switch off the direction indicators push button.

2-. HORN BUTTON (Red)

Press the button to activate the horn.

3-. MAIN AND DIP BEAM LIGHT SWITCH

This switch has two positions: when it's down the dip beam is on and in the upper position the main beam is illuminated. The lights run directly from the engine, to switch the lights on the Ignition key has to be turned towards the lighting position, on all MRX models.

4-. COLD START (CHOKE)

When the motor is cold, the choke lever should be placed in the On position.

CAUTION: Once the motor has reached its normal working temperature, return the choke lever go back to its original position, otherwise it could cause the motor to mis-fire.

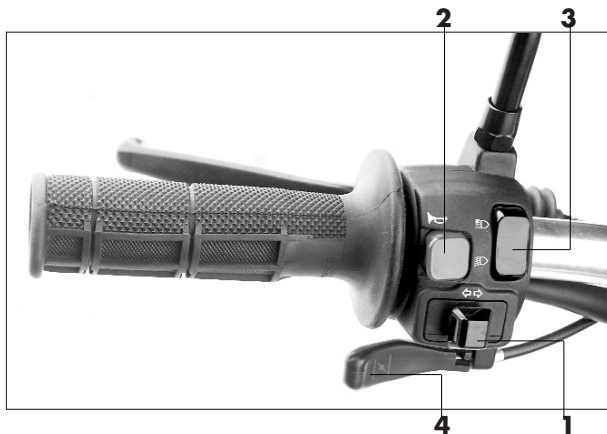

CLUTCH LEVER

The clutch lever is situated on the left-hand side of the handlebar. To activate it, pull the lever towards the grip or handlebar.

FRONT BRAKE LEVER

The front brake lever is situated on the right-hand side of the handlebar. To activate the front brake, pull the lever towards the handlebar.

REAR BRAKE PEDAL

The rear brake pedal is on the right-hand side of the motorcycle. To activate it, press downwards with the foot.

GEAR BOX PEDAL

This is situated underneath the left part of the motor, it is activated with the foot taking it all the way and then letting it go back to its' original position before changing gear again. To put the motorcycle into first gear, the pedal has to be pressed downwards. To change the other gears, lift the lever upwards with the toe.



OIL TANK

Situated on the left-hand side of the vehicle, in front of the petrol tank, to get to it, unscrew the top and fill up with oil. The capacity of the tank is 2 litres. We must never let it get empty of oil, otherwise it would be necessary to bleed the oil pump to remove any air. If the motorcycle has no oil left, the motor would seize up immediately with serious technical and costly consequences for the user. RIEJU recommends using Injection System oil.

PETROL TANK

To get to the tank, open it using the stopper of the tank, turning it anti-clockwise. Remember that petrol without oil must always be used. The capacity of the tank is 5.5 litres.



PETROL TAP

The petrol tap is situated on the right-hand side of the vehicle, under the fuel tank.

It has three positions:

OFF: with the lever in this position, the fuel will not go through. Put the lever in this position when the motor is not running when parked and garaged.

ON: with the lever in this position, the fuel goes to the carburetor. Normal driving is done with the lever in this position.

RES: this position is RESERVE. If you run out of fuel while you are driving with the lever in the "ON" position, turn the lever to this position. Fill the tank as soon as possible, then it is important to remember to turn the lever back to "ON".

TOOL BOX

The cylindrical toolbox is situated on the front left part of the tank and behind the grill. To reach it lift flip and lid situated on top of it.

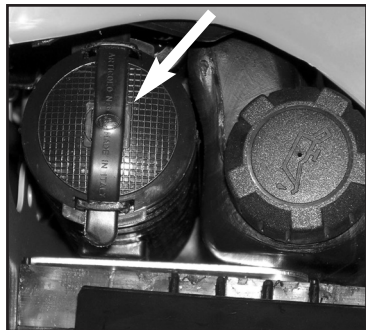

CHECKS BEFORE USING MOTORCYCLE.

Check the following points before using your motorcycle:

Items to be checked

2 Stroke Oil tank

Lights and indicators

Speedometer cable

Front and rear brakes

Accelerator grip

Petrol tank

Tyres

Indicators (Instrument panel.)

Clutch

Transmission chain

Check-up

Check the level and fill up if necessary

Check if they work correctly

Check if it works smoothly and lubricate it

Check the brake pads for wear and test brakes

Check the set, regulate and lubricate if necessary

Check level and fill if necessary

Check the tyre pressure and wear

Check if they work correctly

Check adjustment and smooth operation

Check tension and condition of chain and sprockets plus lubricate.

Each time the vehicle is used, it should be checked as above.

A complete check does not take more than a few minutes.

If during these checks any abnormality is established, it should be repaired before using the motorcycle.

ROUTINE TESTING

FRONT BRAKE

Pulling in the front brake lever operates the front brake by pumping brake fluid from the master cylinder to the front brake calliper. The brake pads are pushed by the calliper pistons against the 220mm Front disc. Slowing the bike down.

The braking surface of the disc should be free of oil and dirt to ensure maximum braking efficiency. If for any reason the master cylinder is empty of brake fluid after checking for pad wear it should be topped up as necessary. If there is air in the system the brakes will need to be bled. Loosen the bleed nipple on the front calliper, putting a petrol tube onto the nipple. This tube should be put in a recipient so as not to spill brake fluid. Undo the brake nipple on the calliper 1 or 2 turns only and gently operate the front brake lever so that the brake fluid goes down, until it comes out through the tube without any air bubbles. At this point, hold the brake lever in and close the bleed nipple. Top up the master cylinder reservoir as necessary with DOT 4 brake fluid. Replace the top and check brake efficiency.

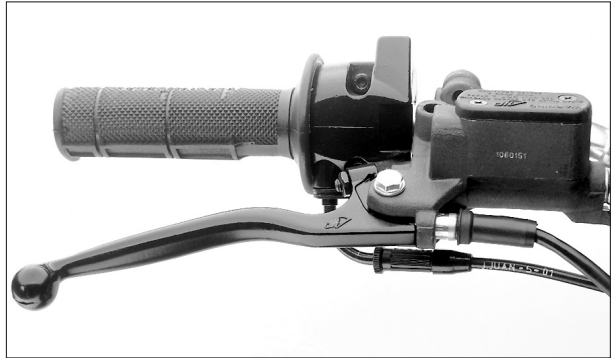

REAR BRAKE

Periodically check the brake fluid level in the reservoir situated on top of the rear brake master cylinder and under the rear right hand panel, to top up, use Dot 4 brake fluid. If the reservoir is empty please go to your local Rieju dealer.

BRAKE FLUID LEVEL AND BRAKE PAD WEAR.

Check that the level of brake fluid is correct, if not, Check for brake pad wear. If the pad material is less than 2mm thick, the pads should be replaced. If the pads are not worn out, top up the brake reservoir with brake fluid. (WARNING Brake fluid is corrosive and will damage paintwork, if spilt wash off with water immediately)

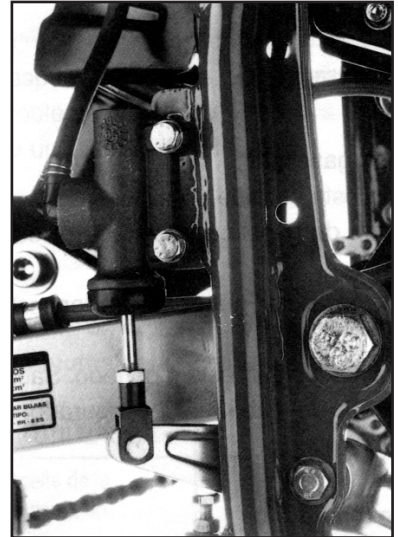

Always remember that the above must be carried out by a RIEJU official service.

THROTTLE TWIST GRIP

Ensure it works correctly, by turning the grip and verifying if the free play is correct.
The grip should return to closed position when released.

LIGHTS, INDICATORS AND WARNING LAMPS

Check operation of all lights, and direction indicators plus the oil warning lamp and petrol reserve panel lights. Replace bulbs as necessary.



TYRES

The tyre pressure directly effect the road holding ride comfort and braking distance, the, therefore check the tyre pressures regularly for your own safety. Make sure that the rim is central and not damaged, as well as the wear on the tyres. Do not overload the vehicle as this will effect stability, and increases tyre wear.

CAUTION: when the pressure is very high, the tyres can no longer absorb any shocks, transmitting any road surface defects directly to the chassis, handlebar and rider.

PRESSURES		
Tyre	Front	Rear
RR	1,5 Kg/Cm ²	1,8 Kg/Cm ²
SPIKE	1,8 Kg/Cm ²	1,9 Kg/Cm ²

MOTORCYCLE OPERATION

It is very important to know how to operate your vehicle correctly.

NOTE: remember that you must not leave the motor running in an enclosed area, as the toxic gas from the exhaust could cause serious health problems.

RUNNING IN

The most important period of your motorcycle's life is between 0 and 500 kilometres and because of this we ask you to read the following instructions carefully. In the first 500 kilometres, the motorcycle must not be overworked as the motor is new and the different parts of the motor have to wear in, until it works perfectly. During this period, avoid prolonged use of the motorcycle at high revolutions or in conditions that could cause overheating.

STARTING AND RIDING.

Open the petrol tap. If the motor is cold, fully open the choke lever. Turn the ignition key one position clockwise and check the engine is in neutral, with the throttle closed depress the kick start to turn the engine over. After a few kicks the engine should fire, allow the kick start to return to its rest position.

CAUTION: Before riding the motor should be warm, never accelerate or ride hard when the motor is cold. This will prevent pre-mature damage to your engine.

TO RIDE AWAY

Pull in the clutch lever and put the motorcycle in first gear (Down one click), slowly release the clutch lever while at the same time accelerating slowly once moving allow the clutch lever to go its rest position (OUT) and ride away.

Do not accelerate too much until the motor is warm enough.

ACCELERATION

Riding speed and acceleration is controlled by opening or closing the throttle. Operating the twist grip toward you increases the speed and away from decreases the engine revolutions.

TO BRAKE (SLOWING DOWN)

Close the throttle; activate the front and rear brakes simultaneously, increasing the pressure progressively.

NOTE: Sudden braking can cause skidding

STOPPING

Close the throttle and activate both brakes simultaneously and when the vehicle has reduced speed, Pull in the clutch lever all the way. To stop the motor, switch off the ignition and remove key.

Once the motor has stopped always close the petrol tap.

GEAR BOX PEDAL

The Gear lever is located near the left hand engine case of the motor and is activated with the foot taking it all the way down or up, letting it come back to its' original position before changing gear again. To put the motorcycle into first gear, the pedal has to be pushed downwards, to put in the 2,3,4,5,6 gears lift the lever up as far as it will go with the toe. Gear changing should be done carefully to ensure the gear you want is selected before releasing the clutch.

CARBURETTOR

The carburettor provides the correct petrol air mixture to the engine. If the settings are tampered with poor performance and/or overheating may occur. If you have any problems please refer to your Rieju dealer.

FRONT SUSPENSION

Front suspension has the most advanced technology and design; is an inverted hydraulic fork with 32mm diameter bars. Each bar has a different function, one acts on compression springs and the other one only hydraulically.

QUANTITY OF OIL PER BAR:

- Right bar 150 cc.
- Left bar 175 cc.

Type of oil recommended: FORK OIL SAE 15W

REAR SUSPENSION

The back suspension swings-out with a hydraulic shock absorber; it does not need further care except for wear out and swing arm bushings play. If by any chance the shock absorber silemblocs are deformed, you must replace the shock absorber because it could damage frame geometry.

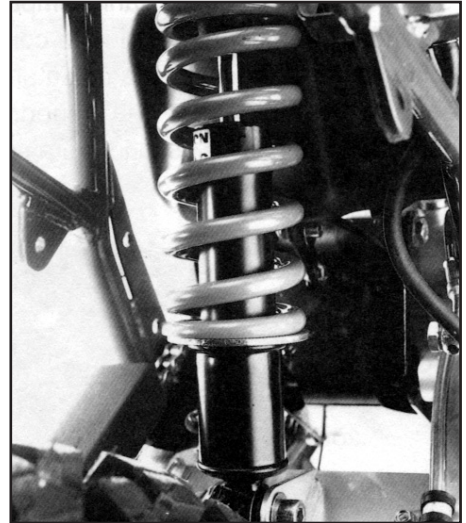

COOLING SYSTEM

The radiator is mounted on the front right-hand side of the motorcycle behind a protective grill; The radiators propose is to maintain a constant engine temperature by cooling the hot water which is pumped around the engine. To check the level of coolant, carefully undo the radiator cap off and top up if necessary.

NOTE: never open the top of the radiator when the motor is hot, because the boiling liquid could escape under the pressure, which is dangerous.

It is strongly recommended that you use a closed circuit anti-freeze liquid. In this way we can avoid the water freezing causing damage to the water pump and water pipe ruptures. Do not top up with tap water as the calcium content could damage the radiator.



SPARK PLUG CHECK

The spark plug is an important part of the motor and it is easy to check. Take the spark plug out and check it periodically, the high combustion temperatures and carbon deposits may effect the efficiency of the engine. If the electrode is too eroded or carbon deposits are excessive, change the spark plug.

The correct plug is a NGK BR 9 ES

Before fitting a new spark plug, check the gap between electrodes. This gap must be between 0,6-0,7mm.

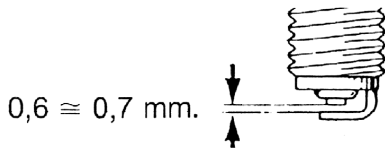

When installing the spark plug, always clean the area, around the plug hole to prevent any dirt etc. from entering the combustion chamber. Screw the spark plug in by hand, trying to make sure that it is not cross threaded finally tighten it $\frac{1}{8}$ or $\frac{1}{4}$ a turn with the plug spanner.

AIR FILTER

To ensure that the engine runs correctly, the air filter must be kept clean and oiled.

Remove the black cover of the air box, which is held on by three screws, (See picture) and extract the filter.

After removal, check to see if the foam filter is blocked, in which case wash in paraffin, apply some air filter foam oil then squeeze the filter material between your hands to remove surplus oil. Do not wring out the filter element, as this will damage the foam. When refitting the air filter sure that the foam fits the box correctly so that no air can enter the engine without being filtered. It must be cleaned more frequently if the motorcycle is used in humid or dusty places.

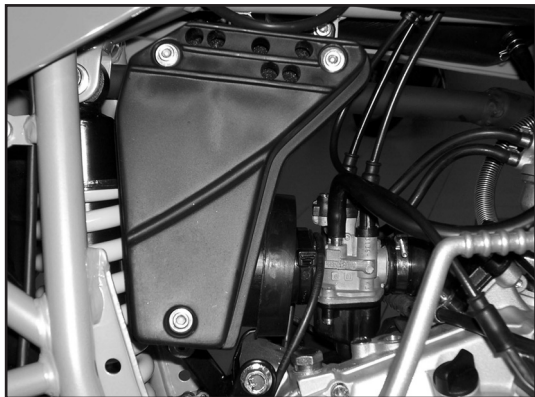
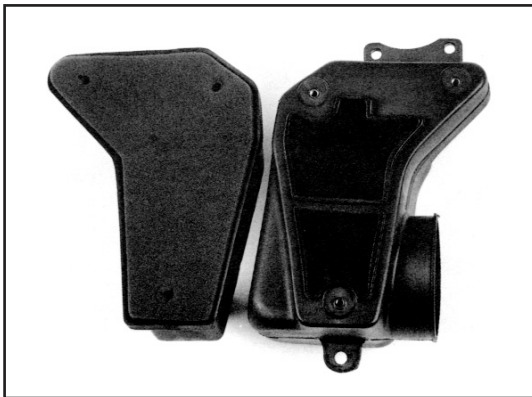

TRANSMISSION CHAIN ADJUSTING AND LUBRICATION

Chain tension and alignment only needs wheel axle nut previous loosening and adjusting tensing chain nuts until achieving adequate tension trying at the same time to go for a perfect balance and wheel alignment.

If the wheel and chain are badly aligned, this can cause the chain to come off, and severely affect the bikes handling.

Periodically, it is necessary to clean and grease the chain. The chain is made up of many pieces which all work together. If the chain is



not maintained properly, it will wear very quickly, therefore, it is advisable to grease the chain periodically, with the correct chain lubricant.

Before lubrication, it is necessary to clean the chain to remove the dirt and the mud with a brush or a cloth and then apply the chain lube to all the chain links and sprockets.

IMPORTANT WARNING.– Always try to go for a perfect chain and wheel alignment, as chain may jump out of place and break the sump.

GEARBOX OIL CHANGE.

The gearbox and the clutch are lubricated by the action of the same gearbox oil. The recommended oil is SAE 10W 40, with a total gearbox capacity of 820c.c.

A drainage bolt situated in the bottom right-hand side of the motor empties the gearbox. (See picture.) It is recommended that you change the oil when the motor is still warm, as the oil will flow easier. Remove the drain plug and wait for the gearbox to empty completely.

Once it's empty, replace the drain plug. Remove level plug (See picture.) Fill the gearbox through the black plastic filler cap on the top of the gearbox (See Picture.), until the oil just starts to run out of the level hole.

Drainage bolt

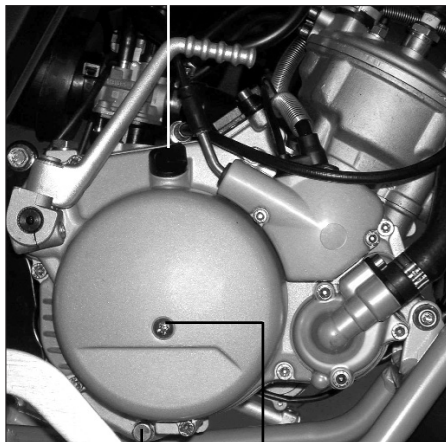

Drain plug

Level hole

CLEANING, LUBRICATION AND STORAGE

CLEANING. Frequent and thorough cleaning of your vehicle is an important part of maintenance and will reduce the risk of corrosion and help the resale value if the vehicle looks good.

1. Before cleaning:

- a) Cover the end of the exhaust to stop water getting inside.
- b) Make sure that the spark plug and filler caps are fitted correctly.

2. If the motor is very dirty or greasy, use a degreasing agent (Refer to note above.) Do not apply this to the wheel axles or the chain, because that would remove any protective layer of lubricant.

3. Using a hose pipe remove the degreasing agent and dirt, but only with the pressure that is necessary. (DO NOT USE A PRESSURE WASHER.)

NOTE: Rieju is not responsible for the use of degreasing agents that may stain or mark the body work or chassis.

Rieju is not responsible for the possible damage and wear and tear due to using a pressure hose to clean the vehicle.

4. Once the dirt has been removed, wash all the surfaces with warm water and soft detergent. To get to the difficult areas, use a bottle-washing brush or something similar.
5. Immediately rinse with cold water and dry all the surfaces.
6. Clean the seat with a combination vinyl upholstery cleaner to keep it lustre and flexible.
7. To finish off, start the motor and let it run slowly for a few minutes. This way we can dry the bike out completely
8. When dry inspect the bike for any corrosion, it may be necessary to repaint the exhaust with a heat protective paint and touch up stone chips on the frame to prevent further corrosion.

LUBRICATION

Apply lubrication to all cables, Chain and sprockets if necessary. Plus a water repellent agent to all electrical switches and exposed connections.

STORAGE.

Storage of the motorcycle for a long period of time demands certain care to prevent deterioration. Once it is clean and lubricated, prepare to store the motorcycle in the following manner:

1. Drain the petrol tank, petrol pipes and the carburettor bowl.
2. Take the spark plug out and put a spoonful of SAE 10/40 oil through the plug hole and replace the spark plug.
3. Cover the exhaust with a plastic bag to stop the humidity getting in.
4. Completely cover a bike with a sheet to keep of dust.

BASIC MAINTENANCE CHECKS	1st REVISION	2nd REVISION	3rd REVISION
	500 KMS.	3.500 KMS.	3.000 KMS
Brake efficiency check and brake pad wear.	•	•	•
Check level of gearbox oil	Change	•	Change
Check tension and wear on chain and sprockets	•	•	•
Check suspension	•		•
Check, adjust and grease controls and cables	•	•	•
Check tension of wheel spokes and wheel alignment	•	•	•
Clean and oil air filter	•	•	•
Check and adjust carburettor if necessary	•		•
Check and adjust spark plug or change it	•	•	•
Check all screws and chassis screw – plastic parts	•		•
Check electric system, lights horn and indicators etc	•		•
Check wear on all bearings, steering head and wheel			•
Check coolant level of in radiator	•	•	•
Check exhaust system.(Remove corrosion and paint)			•
Check oil pump function	•		•

TECHNICAL SPECIFICATIONS

Model	RR / SPIKE
<p>Dimensions:</p> <ul style="list-style-type: none"> Total length Total width Total height Total seat height Distance between axles Minimum distance to the floor 	<ul style="list-style-type: none"> 2020 mm. 810 mm. / 790 mm. 1200 mm. / 1160 mm. 890 mm. / 835 mm. 1345 mm. 300 mm. / 245 mm.
<p>Basic weight:</p>	<p>88 kg.</p>
<p>Engine:</p> <ul style="list-style-type: none"> Type Number of gears Make Model Cylinders Engine capacity Piston size, bore Starter system Lubrication system 	<ul style="list-style-type: none"> 2 stroke water cooled 6 gears Minarelli AM 6 (EU2) 1 inclined forwards 49,7 c.c. 40,3 mm., 39 mm Kick start Automixing

Oil transmission: Type Quantity	SAE 10W 40 820 c.c.
Air filter	Humid rubber foam
Petrol: Type Tank capacity	Unleaded petrol 95 5,5 L
Carburettor	Dellorto PHBN 16 HS
Spark plug: Type Gap	NGK BR 9 ES 0,6 - 0,7 mm
Clutch type	Multidisks in oil bath
Primary transmission Clutch rim Pinion thrust Transmission relation	Z = 71 Z = 20 1 : 3,55
Secondary transmission Front sprocket Rear sprocket Transmission relation Chain	Z = 11 Z = 52 1 : 4,36 420 x 126

SPEED CHANGE				
Speed	Primary tree	Secondary tree	Gear change ratio	Output ratio
1°	Z = 12	Z = 36	1 : 3,00	1 : 10,65
2°	Z = 16	Z = 33	1 : 2,06	1 : 7,31
3°	Z = 19	Z = 29	1 : 1,53	1 : 5,43
4°	Z = 22	Z = 27	1 : 1,23	1 : 4,37
5°	Z = 24	Z = 25	1 : 1,04	1 : 3,69
6°	Z = 25	Z = 24	1 : 0,96	1 : 3,40

<p>Suspension:</p> <p>Front</p> <p>Rear</p>	<p>Upside down forks</p> <p>Hydraulic MONO-SHOCK absorber</p>
<p>Brakes:</p> <p>Front</p> <p>Rear</p>	<p>Disc 220 mm in diameter</p> <p>Disc 180 mm in diameter</p>
<p>Tyres RR:</p> <p>Front</p> <p>Rear</p>	<p>80/90 – 21, with inner tube, 1'5 kg/cm²</p> <p>110/80 – 18, with inner tube, 1'8 kg/cm²</p>
<p>Tyres SPIKE:</p> <p>Front</p> <p>Rear</p>	<p>100/80 – 17, with inner tube, 1'8 kg/cm²</p> <p>130/70 – 17, with inner tube, 1'9 kg/cm²</p>

Electric equipment :

Ignition

Generator

Ignition timing

Electronic 12V 95W

Ducati

20°, 1'4 mm before the P.M.S.

Voltage and bulb output:

Light

Rear pilot light

Instrument cluster

Indicators

Odometer lighting

12 v 35/35 w

12 v 21/5 w

12 v 1,2 w

12 v 10 w

12 v 1,2 w



RIEJU[®]
...for everyday adventure



 www.riejumoto.com



 **RIEJU,S.A.** Borrassà 41 / P.O.Box 9 - E17600 FIGUERES (GIRONA-SPAIN). T+34 972 500 850 FAX+34 972 506 950 rieju@riejumoto.com

* VOUS BÉNÉFICIEZ D'UNE GARANTIE CONSTRUCTEUR DE 2 ANS (PIÈCES ET MAIN D'OEUVRE). TWO YEARS OF TOTAL WARRANTY IN OUR PRODUCTS (PARTS AND MANPOWER). DOS AÑOS DE GARANTIA (M.O.Y PIEZAS).