

ACA  
SERIES

Solaire™

OWNER'S GUIDE

Have questions? Need help?  
Call 1-800 CARRIER in the U.S.A. only.

For future reference, fill in the information below and keep this guide in a safe place. Please keep a copy of your receipt for warranty purposes.

This owner's guide is for the 73ACA051T, 73ACA061T, 73ACA081T, 73ACA101P, and 73ACA121T air conditioning units with electronic controls.

DEALER NAME \_\_\_\_\_

ADDRESS \_\_\_\_\_

TELEPHONE \_\_\_\_\_

MODEL/CATALOG NUMBER \_\_\_\_\_

SERVICE DISCRETE NUMBER \_\_\_\_\_

SERIAL NUMBER \_\_\_\_\_

PLEASE KEEP A COPY OF YOUR RECEIPT FOR WARRANTY PURPOSES.

CONTENTS

	Page		Page
<b>A FEW WORDS ABOUT YOUR NEW AIR CONDITIONING UNIT</b> .....	2	<b>MAINTENANCE</b> .....	6
<b>IMPORTANT SAFETY INSTRUCTIONS</b> .....	2	CLEAN FILTER .....	6
<b>OPERATION</b> .....	3-5	CARE OF REMOTE CONTROL .....	6
TEMPERATURE DISPLAY .....	3	REMOTE CONTROL BATTERY REPLACEMENT ..	6
REMOTE CONTROL AND PANEL CONTROLS ...	3	CLEAN FRONT GRILLE .....	6
DIRECTIONAL LOUVERS .....	4	WINTER STORAGE .....	6
ENERGY SAVING TIPS .....	4	<b>TROUBLESHOOTING</b> .....	7
NIGHTTIME COOLING .....	5		
FRESH AIR VENT CONTROL .....	5		

The French section follows the English section in this manual.  
Les instructions en français suivent celles en anglais.

The Spanish section follows the French section in this manual.  
La sección en español aparece después de la sección en francés en este manual.



Manufacturer reserves the right to discontinue, or change at any time, specifications or designs without notice and without incurring obligations.

# ACA SERIES

## A FEW WORDS ABOUT YOUR NEW AIR CONDITIONING UNIT

Thank you for choosing a Carrier room air conditioner to cool your home or office. In addition to providing economical cooling comfort, Carrier room air conditioners filter and dehumidify the air in the room.

This owner's guide will supply all the information you need to operate and maintain your new air-conditioning unit. See Fig. 1 for a part identification and description of the unit.

## IMPORTANT SAFETY INSTRUCTIONS

For your safety, do not store or use gasoline or other flammable vapors and liquids in the vicinity of this or any other appliance. Read product labels for flammability and other warnings.

To reduce the risk of fire, electrical shock, or injury to persons when using your air conditioner, follow basic precautions including the following:

- Be sure electrical service is adequate for the air conditioner you have chosen. Never use an extension cord or adapter plug.
- Be sure air conditioner has been securely and correctly installed according to the installation instructions provided with the unit.
- When handling air conditioner, be careful to avoid cuts from sharp metal fins on front and rear coils.
- Never run air conditioner with an outside protective cover in place. This could result in mechanical damage to the air conditioner.

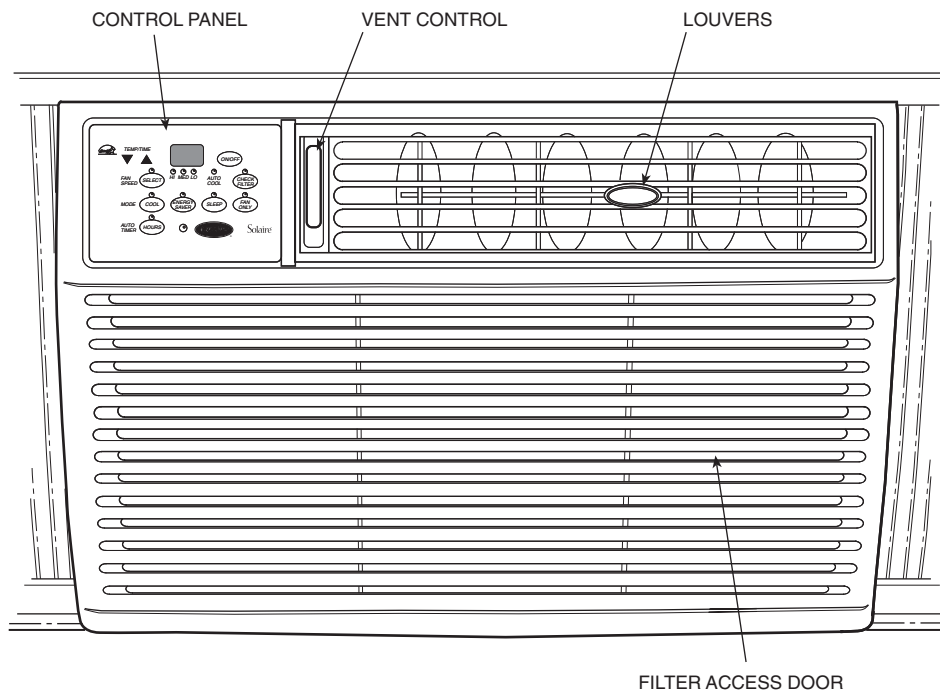

FIGURE 1 — AIR CONDITIONER

# OPERATION

The electronic control air conditioner consists of a control panel and a remote control. Both the control panel or the remote control can be used to set cooling and fan modes and adjust the desired temperature. See Fig. 2 and 3. Other additional features are provided.

## TEMPERATURE DISPLAY

The temperature display is located in the top center of the control panel. See Fig. 2. During normal operation when the unit is on, the temperature display will show the current room temperature. When the up or down arrows are used to change the thermostat setting, the temperature display will show the desired temperature setting and not room temperature. The display will revert back to room temperature after a delay. All temperatures are in Fahrenheit.

The temperature display is also used to display hours when the timer is used.

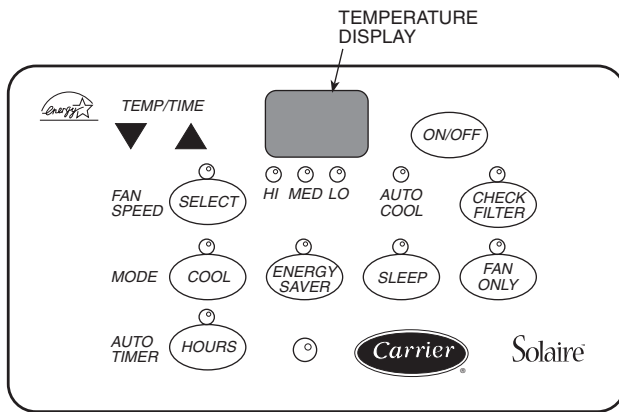

FIGURE 2 — TYPICAL AIR CONDITIONER CONTROL PANEL

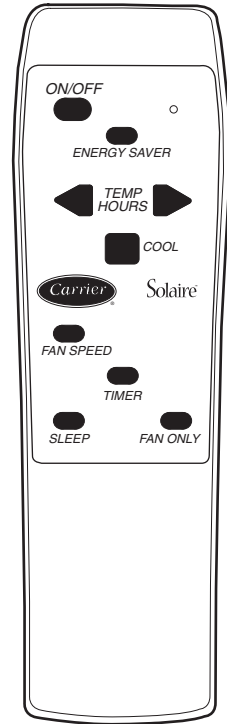

FIGURE 3 — REMOTE CONTROL

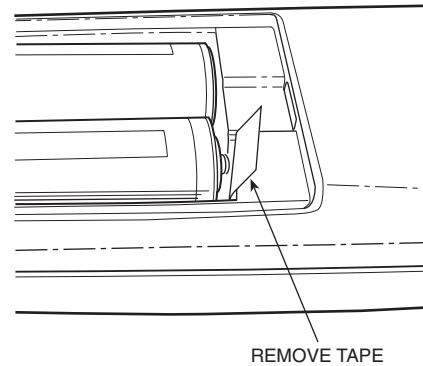

FIGURE 4 — BATTERY COVER REMOVAL

## REMOTE CONTROL AND PANEL CONTROLS

Either the remote control or the control panel on the air conditioner can be used to control the unit. The battery cover on the remote control will need to be opened and the tape strip removed before it can be used. See Fig. 4.

- **TURN UNIT OFF/ON** — Press the ON/OFF button on the remote control or control panel. When the air conditioner is first turned on, the display will show the current room temperature.
- **FAN SPEED** — The air conditioner fan speed can be set to HI, MED, LO, or AUTO COOL. The fan speed controls the amount of air that is circulated by the air conditioner. Press the Select button (Fan Speed button on remote control) to change the fan speed. The HI, MED, LO, or AUTO COOL LEDs will light to show you what fan speed has been selected.

# ACA SERIES

■ **MODES** — The air conditioner can be set to four different modes: Cool, Auto Cool, Energy Saver, Sleep, and Fan Only. An LED will light to show what mode the air conditioner is in when the button is pressed.

Press the Cool button to enter Cool mode. In Cool mode, the unit will run at the selected fan speed to maintain the temperature setting.

Press the Energy Saver button to enter Energy Saver mode. In Energy Saver mode, after the unit shuts off, the fan will continue to run for 3 minutes and then shut off until cooling is needed. While the unit is off, the fan will cycle on and off. The fan will run for 3 minutes and then go off for 10 minutes. The fan will continue to cycle on and off to sample the room temperature until cooling is needed again.

Press the Sleep button to enter Sleep mode. In Sleep mode, the air conditioner will allow the temperature to rise above the temperature setting while you are asleep. This feature conserves energy and avoids the need to get up during the night and turn off the air conditioner. While your body is at rest, there is less need for cooling.

Press the Fan Only button to enter Fan Only mode. In Fan Only mode, the fan operates to circulate the air in the room, but there is no cooling operation. This mode is used to circulate the air in the room when cooling is not required.

**Cooling Modes** — With the fan speed button, the air conditioner can be set to four different cooling modes — Low, Medium, High, or Auto Cool. Hi Cool mode is recommended for very warm days or when a fast initial cooling of the room is desired. Med Cool mode is recommended on moderately warm days or when the unit has been operating for some time and the temperature is about to reach its desired setting. Lo Cool mode is recommended on slightly warm days or after the room temperature has reached its desired setting. The Auto Cool mode adjusts the fan speed automatically from low to high based on the setting of the thermostat and the actual room temperature.

■ **THERMOSTAT** — The temperature setting on the thermostat can be adjusted from a range of 60 to 90 F (16 to 32 C). Press the up and down arrows to change the temperature setting. When in Cool mode, the air conditioner will start and stop cooling operation in order to maintain the temperature setting of the thermostat.

■ **SLEEP MODE** — Your Carrier Air Conditioner unit can be programmed so that the room temperature is allowed to rise while you are asleep. This feature conserves energy and avoids the need to get up during the night and turn off the air conditioner. While your body is at rest, there is less need for cooling.

Press the Sleep button to start Sleep mode. The control will allow the temperature to rise 2 F above the temperature setting in the next 30 minutes. It will again allow the temperature to rise 2 F above the temperature setting in the following 30 minutes. After the hour period, the temperature setting will not change again (for a maximum increase of 4 F above the

setting). This new temperature setting is maintained for 7 hours and then sleep mode is ended.

Sleep mode can be cancelled at any time by pressing the Sleep button, ON/OFF, Fan Only, or the up and down arrow buttons.

■ **DELAYED START TIME** — The AUTO TIMER Hours button (TIMER on remote control) allows you to set the air conditioner to turn on after a certain number of hours. Press the Hours or Timer button to start the Delayed Start Time function. A 0.5 will be displayed, indicating that there is a 1/2 hour remaining until the machine will automatically turn on. Each time you press the Hours or Timer button, another 1/2 hour is added to the on timer until 10 hours is reached. After 10 hours, the Delayed Start Time is increased by an hour each time the button is pressed. The maximum setting is 24 hours.

NOTE: The unit must be off or the Delayed Start Time function will not be available.

To cancel the Delayed Start Time function, press the On/Off button.

■ **CHECK FILTER** — The Check Filter function is a reminder to the home owner to check the filter for cleaning. The Check Filter LED will light after 250 hours of operation. After the filter has been cleaned, press the Check Filter button to reset the function and the light will go off. The timer cannot be reset unless the light is on.

## DIRECTIONAL LOUVERS

Directional louvers can be used to control conditioned airflow direction. Use the louvers to direct airflow in the direction that will provide you the most comfort. The louvers can be directed up or down and left or right.

## ENERGY SAVING TIPS

Your Carrier air conditioner is designed to operate efficiently and save on energy costs. Follow these recommendations for even greater energy savings.

- Select the warmest thermostat setting that will suit your comfort needs and leave the thermostat at that setting.
- Keep the air filter clean (clean approximately every 30 days).
- Use drapes, curtains, or shades to keep direct sunlight from heating the room.
- Do not obstruct the front grille air intake. Do not obstruct the top air discharge. Allow air to circulate freely around the air conditioner.
- Start your air conditioner before outdoor temperature, cooking heat, or groups of people make the room hot and uncomfortable. This avoids an initial period of discomfort while the air conditioner is cooling the room.
- When outdoor temperature is cool enough, use the Fan Only setting. This circulates indoor air, provides comfort, and utilizes less electricity than when operating in Cooling mode.

- The capacity of the air conditioner must fit the room size where it is installed for efficient and satisfactory operation.
- Close the fireplace damper and any floor or wall registers so cool air does not escape through chimney or ductwork.
- Operate any heat producing appliances during the coolest times of the day (night or early morning).

## NIGHTTIME COOLING

When outside temperatures drop below 60 F (16 C) and the unit is cooling, frost may form on the coils and block airflow into the room. If this occurs, operate the air conditioner on the Hi Fan Only setting to defrost the coil.

If cooling is desired while outside temperature is low, make sure the louvers are open to help prevent frost build up.

## FRESH AIR VENT CONTROL

The Fresh Air Vent allows the air conditioner to recirculate inside air (OFF position), draw outside air into the room (FRESH AIR position), or exhaust room air to the outside (VENT position). Any position can be used with any fan selection.

NOTE: Fresh Air Vent control is not available on 73ACA051T and 73ACA061T models.

The OFF position is used for maximum cooling. Push the vent control all the way in for the OFF position. See Fig. 5.

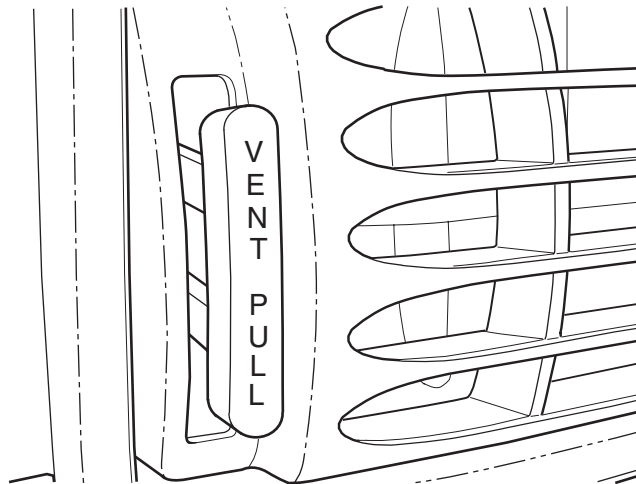

FIGURE 5 — VENT CONTROL OFF POSITION

The FRESH AIR position allows outside air to be drawn into the room to refresh the inside room air. Pull out the vent control halfway for the FRESH AIR position. See Fig. 6.

The VENT position removes stale inside air from the room and exhausts it to the outside. Pull the vent control all the way out for the VENT position. See Fig. 7.

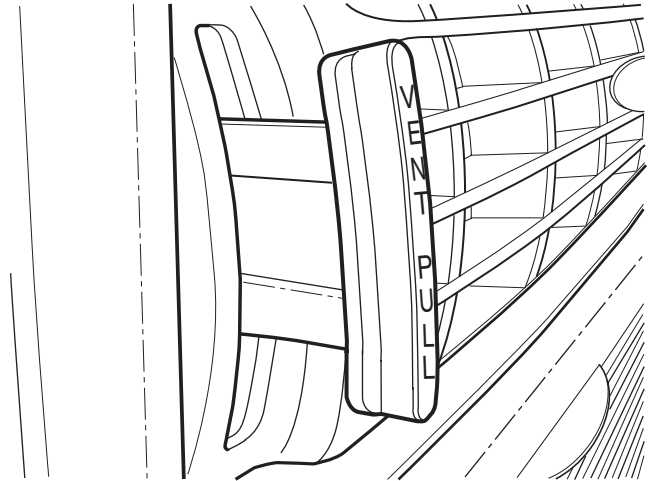

FIGURE 6 — VENT CONTROL FRESH AIR POSITION

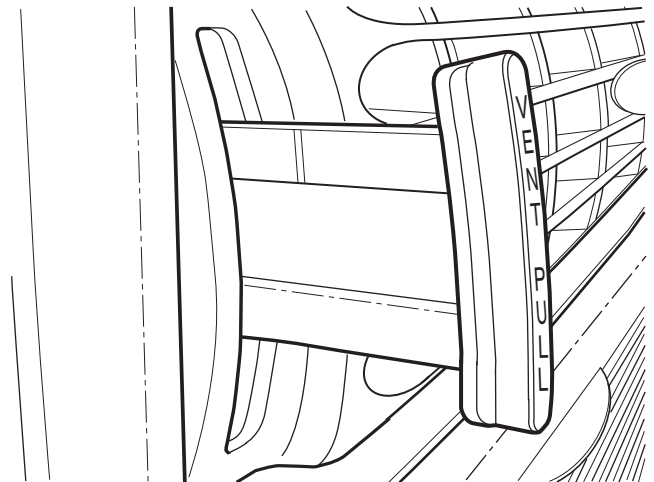

FIGURE 7 — VENT CONTROL VENT POSITION

# ACA SERIES

## MAINTENANCE

### CLEAN FILTER

Normally, the air filter should be cleaned every 30 days. The filter is highly efficient in removing airborne particles. More frequent cleaning may be required in areas with low outdoor and indoor air quality. Trapped particles in the filter can build up and cause an accumulation of frost on the cooling coils. The Check Filter feature is provided as a reminder to clean the filter.

To remove the filter, grasp the tabs on the sides of the front grille and tilt open the filter door. See Fig. 8. Remove the filter. See Fig. 9. The filter may be vacuumed or washed by hand in warm water. Dry the filter completely after washing. Replace the air filter by placing it back into position and pushing the front grille back into position.

### CARE OF THE REMOTE CONTROL

The remote control should last indefinitely with proper care. Do not expose the remote control to direct heat. Do not spill liquids or place heavy objects on the remote control. Make sure the signal from the remote control to the air conditioner is unobstructed.

### REMOTE CONTROL BATTERY REPLACEMENT

If the remote control stops working, the batteries should be replaced. The batteries used are AA size batteries.

### CLEAN FRONT GRILLE

Be sure to unplug air conditioner before cleaning or removing front grille. The front grille may be cleaned after it is removed from the air conditioner. Wash the grille by hand with warm water and a mild soap. Be sure to thoroughly dry the grille before reinstalling.

### WINTER STORAGE

If you plan to store the air conditioner during the winter, remove it carefully from the window according to the installation instructions. Return it to the original carton or cover with plastic.

To prevent rust or damage, store the air conditioner in a dry place and in an upright position. A winter cover can be purchased from your dealer. A winter cover will protect the air conditioner if it is left in place during the winter.

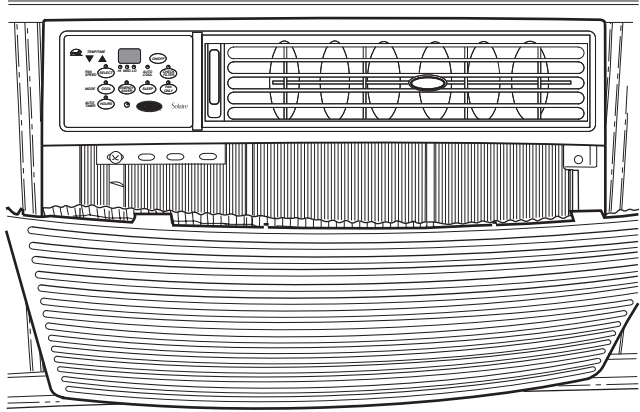

FIGURE 8 — OPENING FILTER DOOR

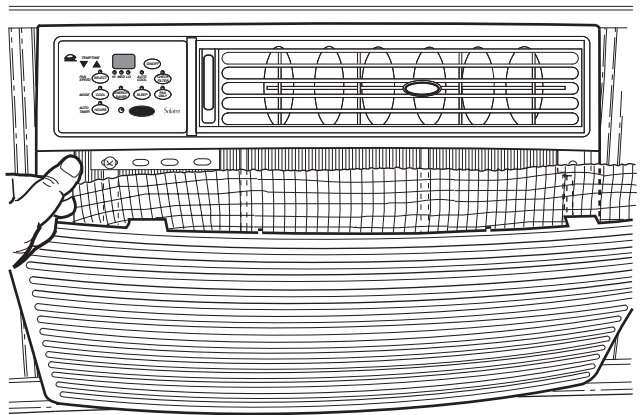

FIGURE 9 — REMOVING FILTER

# TROUBLESHOOTING

PROBLEM	CAUSE	SOLUTION
<b>UNIT WILL NOT OPERATE</b>	Unit may have become unplugged.	Check that unit is securely plugged into the wall socket.
	Fuse may have blown.	Replace fuse. See Note.
	Circuit breaker may have tripped.	Reset circuit breaker. See Note.
	Unit mode may be set to OFF.	Check to make sure Cooling mode is selected.
	Thermostat was moved lower then quickly back to a higher number.	Wait approximately 3 minutes for unit to reset.
	Unit was turned off and then back on too quickly.	Turn unit off and then wait approximately 3 minutes. Turn unit back on.
	Thermostat not set low enough to bring on cooling.	Adjust thermostat to a lower temperature.
<b>UNIT NOT PROVIDING COOLING</b>	Unit airflow is blocked.	Remove any curtains, blinds, or furniture that may be blocking indoor airflow. Check outdoor airflow and remove any blockage to outdoor airflow.
	Thermostat temperature setting is too warm.	Reset thermostat to a cooler temperature.
	Unit air filter is dirty.	Remove and clean air filter.
	Room was excessively hot when cooling operation started.	Allow sufficient time for unit to cool room.
	Cooling selector set to LO or MED.	Set Cooling operation to HI setting.
	Room temperature below 60 F (16 C)	Cooling will not occur if the room temperature is below 60 F (16 C).
	Temperature sensor tube touching coil, causing low temperature reading.	Straighten tube so it is not touching the coil.
<b>UNIT MAKING NOISES</b>	Normal operation.	Low clicking, bubbling, or whooshing noises are normal during operation of the unit.
	Window vibration.	Unit improperly installed in window. Refer to installation instructions for proper installation.
<b>WATER DRIPPING OUTSIDE</b>	Normal operation.	Condensation runoff during hot and humid weather is normal.
<b>WATER DRIPPING INSIDE</b>	Unit is not installed correctly.	Unit must be installed tilted back for proper runoff of condensation. Check that installation is correct and make necessary adjustments.
<b>ICE OR FROST BUILD-UP ON COIL</b>	Unit air filter is dirty.	Remove and clean air filter.
	Low outside temperature.	When outdoor air is approximately 60 F (16 C) or below, frost may form when unit is in Cooling mode. Switch unit to Fan Only mode until ice or frost melts.

NOTE: If circuit breaker is tripped repeatedly, or fuse is blown more than once, contact a qualified electrician.

# ACA SERIES



## Carrier Room Air Conditioner Full Warranty

**ONE YEAR WARRANTY** — CARRIER warrants to the user that this product will be free from defects of workmanship under normal use and maintenance for a period of one year from the date of original purchase. CARRIER, through its authorized independent servicing dealers or service stations, will either repair or replace a defective product (as decided solely by CARRIER) free of charge to the user.\* CARRIER may replace any defective part with either a new or remanufactured part, at CARRIER's sole option.

**EXTENDED FOUR YEAR WARRANTY ON SEALED REFRIGERATION SYSTEM ONLY** — During the second through fifth years after date of original purchase, CARRIER further warrants to the user that the compressor, condenser, evaporator, and connecting tubing will be free from defects in material or workmanship under normal use and maintenance. CARRIER will either repair or replace (as decided solely by CARRIER) any defective compressor, condenser, evaporator or connecting tubing free of charge to the user, including a recharge of refrigerant for the system if necessary. However, **THIS LIMITED WARRANTY DOES NOT INCLUDE** costs incurred for diagnosing, removing, installing, shipping or transporting the product or any parts. User is responsible for these costs; however, **SUCH COSTS MAY BE COVERED** by a separate warranty or service agreement provided by the seller or another third party, such agreement being separate and distinct from this factory warranty.

**LIMITATION OF WARRANTIES** — ALL IMPLIED WARRANTIES (INCLUDING IMPLIED WARRANTIES OF MERCHANTABILITY AND FITNESS FOR A PARTICULAR PURPOSE) ARE HEREBY LIMITED IN DURATION TO THE PERIOD FOR WHICH THE APPLICABLE PRODUCT COMPONENT IS EXPRESSLY WARRANTED HEREIN. Some states or provinces do not allow limitations on how long an implied warranty lasts, so the above limitation may not apply to you. **THE EXPRESS WARRANTIES MADE IN THIS WARRANTY ARE EXCLUSIVE AND MAY NOT BE ALTERED, ENLARGED OR CHANGED BY ANY DISTRIBUTOR, DEALER, OR OTHER PERSON WHATSOEVER.** CARRIER WILL NOT BE RESPONSIBLE FOR ANY SPECIAL, INCIDENTAL OR CONSEQUENTIAL PROPERTY OR COMMERCIAL DAMAGES OF ANY NATURE WHATSOEVER. Some states or provinces do not allow the exclusion of incidental or consequential damages, so the above limitation may not apply to you. All work provided for by this warranty shall be performed during normal working hours. All replacement parts, whether new or remanufactured, assume as their warranty period only the remaining time period for which the applicable component is expressly warranted herein.

*\* Authorized independent dealers or service stations are registered with CARRIER through its distributor organization.*

### **CARRIER WILL NOT BE RESPONSIBLE FOR:**

1. Damage due to failure to perform normal maintenance outlined in the Owner's Guide.
2. Instruction on methods of control and use of air-conditioning unit after initial installation.
3. Damage or repairs needed as a consequence of faulty installation or application. This is the responsibility of the installer.
4. Failure to start due to voltage conditions, blown fuses, open circuit breakers, or any other damages due to the inadequacy or interruption of electrical service.
5. Damage or repairs needed as a consequence of any misapplication, abuse, unauthorized alteration, improper servicing or operation.
6. Damage as a result of floods, winds, fires, lightning, accidents, corrosive environments, or other conditions beyond the control of CARRIER.
7. Any parts not supplied or designated by CARRIER.
8. CARRIER products installed outside the continental U.S.A., Alaska, Hawaii, and Canada.
9. Shipping damage or damage as a result of storing or transporting the unit.

*This warranty gives you specific rights, and you may also have other rights which vary from state to state or province to province.*

### **IF YOUR UNIT DOES NOT WORK, FOLLOW THESE STEPS IN ORDER:**

1. Check the things you can do yourself. These include being sure the air conditioner is plugged in an appropriate receptacle, checking the fuse or circuit breaker and ensuring its replacement or resetting, if necessary, and rereading the instruction book to ensure all controls are set properly. By doing this you can save money. Many unnecessary calls result in the serviceman doing what the owner can do for himself.
2. **CONTACT YOUR DEALER OR THE CARRIER AUTHORIZED SERVICE CENTER.** You may find this name printed on the product, on your invoice, or in your Homeowner's Packet.
3. **CONTACT THE NEAREST CARRIER DISTRIBUTOR SERVING YOUR AREA.** (See Telephone Yellow Pages.)
4. **CONTACT CARRIER IF A SATISFACTORY SOLUTION IS NOT REACHED IN STEPS 2 AND 3.**

Carrier Air Conditioning Consumer Relations Department, P.O. Box 4808, Carrier Parkway, Syracuse, New York 13221  
Telephone: 1-800-CARRIER From Canada: (315) 432-7885

### **FOR FUTURE REFERENCE, FILL IN DETAILS OF YOUR PURCHASE. KEEP YOUR SALES RECEIPT.**

Model/Catalog No. \_\_\_\_\_ Installed By: \_\_\_\_\_  
Service/Discrete No. \_\_\_\_\_ Name of Owner \_\_\_\_\_  
Unit Serial No. \_\_\_\_\_ Address of Installation \_\_\_\_\_  
Date of Installation \_\_\_\_\_



SÉRIE  
ACA

# Solaire™

## GUIDE DU PROPRIÉTAIRE

Vous avez des questions? Vous avez besoin d'aide?  
Appelez le 1 800 CARRIER (États-unis uniquement).

Pour référence future, remplir le formulaire ci-dessous et conserver ce guide dans un endroit sécuritaire. Veuillez conserver une copie de votre reçu pour la garantie.

NOM DU VENDEUR \_\_\_\_\_

ADRESSE \_\_\_\_\_

TÉLÉPHONE \_\_\_\_\_

MODÈLE/N° DE CATALOGUE \_\_\_\_\_

TÉLÉPHONE DU PERSONNEL D'ENTRETIEN \_\_\_\_\_

NUMÉRO DE SÉRIE \_\_\_\_\_

VEUILLEZ CONSERVER UNE COPIE DE VOTRE REÇU POUR LA GARANTIE.

### CONTENU

	Page		Page
<b>QUELQUES MOTS D'INTRODUCTION</b>		<b>ENTRETIEN</b> .....	6
<b>SUR VOTRE NOUVEAU CLIMATISEUR</b> .....	2	NETTOYAGE DU FILTRE.....	6
<b>CONSIGNES DE SÉCURITÉ IMPORTANTES</b> .....	2	ENTRETIEN DE LA TÉLÉCOMMANDE .....	6
<b>FONCTIONNEMENT</b> .....	3-5	CHANGEMENT DE LA PILE DE LA	
AFFICHEUR DE TEMPÉRATURE.....	3	TÉLÉCOMMANDE.....	6
TÉLÉCOMMANDE ET COMMANDES DU		NETTOYAGE DE LA GRILLE AVANT .....	6
PANNEAU .....	3	ENTREPOSAGE HIVERNAL.....	6
VOLETS DIRECTIONNELS .....	4	<b>DÉPANNAGE</b> .....	7
CONSEILS EN MATIÈRE D'ÉCONOMIE			
D'ÉNERGIE.....	4		
CLIMATISATION NOCTURNE .....	5		
CONTRÔLE D'ADMISSION D'AIR FRAIS .....	5		



## QUELQUES MOTS D'INTRODUCTION SUR VOTRE NOUVEAU CLIMATISEUR

Merci d'avoir choisi ce climatiseur Carrier pour rafraîchir votre maison ou votre bureau. En plus de vous fournir un confort de climatisation économique, les climatiseurs Carrier filtrent et déshumidifient l'air de la pièce.

Ce guide du propriétaire vous fournira l'ensemble des informations dont vous aurez besoin pour faire fonctionner et pour entretenir votre nouveau climatiseur. Voir la figure 1 pour une identification des différentes pièces et une description de l'appareil.

## CONSIGNES DE SÉCURITÉ IMPORTANTES

Pour votre sécurité, ne pas ranger ni utiliser d'essence ou tout autre liquide ou vapeur inflammable à proximité de cet appareil ou de tout autre appareil. Lire les étiquettes du produit pour vous informer de tout indice d'inflammabilité ou de toutes autres précautions d'usage. Pour réduire les risques d'incendie, d'électrocution ou de blessures lors de l'utilisation du climatiseur, veuillez suivre les précautions élémentaires ainsi que les précautions suivantes :

- S'assurer que l'alimentation électrique est adéquate pour le climatiseur que vous avez choisi. Ne jamais utiliser de rallonge ni d'adaptateur.
- S'assurer que le climatiseur a été solidement fixé et correctement installé suivant les instructions d'installation fournies avec l'appareil.
- Manipuler le climatiseur avec précaution, afin d'éviter les risques de coupures sur les ailettes de refroidissement tranchantes qu'on retrouve sur les serpentins avant et arrière.
- Ne jamais faire fonctionner le climatiseur avec une housse de protection en place. Cela pourrait entraîner un bris mécanique à l'intérieur du climatiseur.

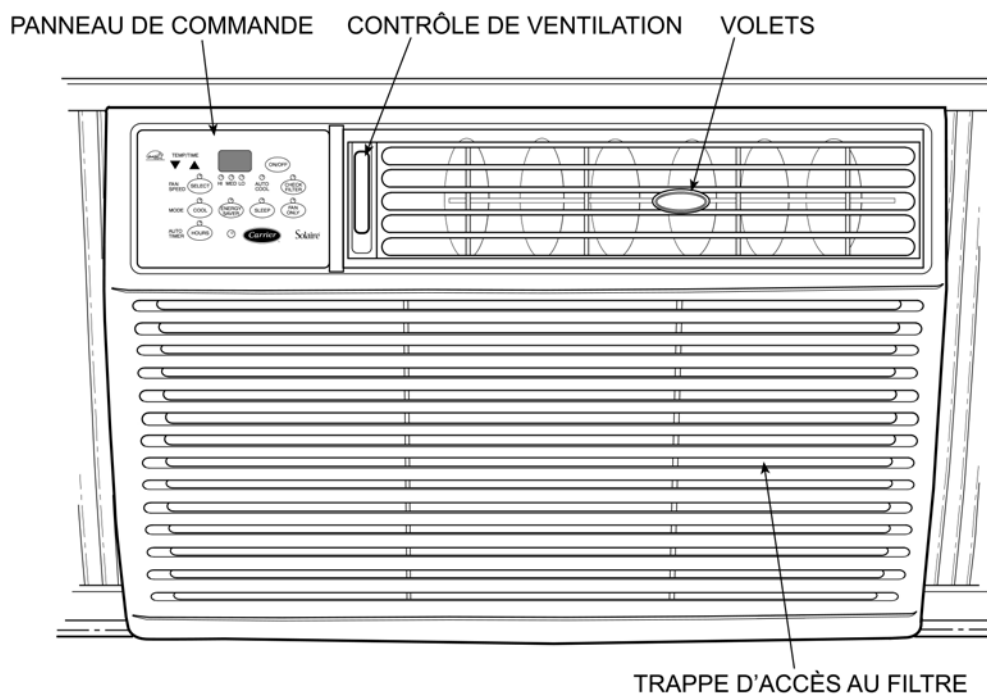

FIGURE 1 – CLIMATISEUR

## FONCTIONNEMENT

Les contrôles électroniques du climatiseur comportent un panneau de commande et une télécommande. Le panneau de commande et la télécommande peuvent être utilisés pour régler les modes de climatisation et de ventilation et pour régler la température. Voir les figures 2 et 3. Des fonctions supplémentaires sont également présentes.

### AFFICHEUR DE TEMPÉRATURE

L'afficheur de température est situé en haut et au centre du panneau de commande. Voir la figure 2. Pendant le fonctionnement normal, lorsque l'appareil est en marche, l'afficheur de température indique la température actuelle de la pièce. L'utilisation des flèches vers le haut et vers le bas pour changer le réglage du thermostat permet d'afficher le réglage de température désiré plutôt que la température de la pièce. L'afficheur indique à nouveau la température de la pièce après un court instant. Les températures sont affichées en degrés Fahrenheit. L'afficheur de température est également utilisé pour afficher les heures lors de l'utilisation de la minuterie.

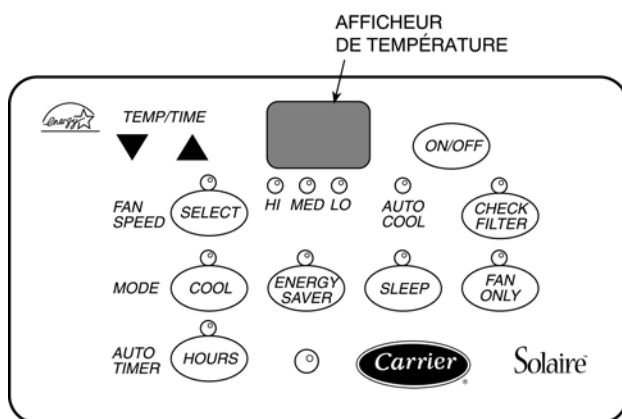

FIGURE 2 – PANNEAU DE COMMANDE TYPIQUE D'UN CLIMATISEUR

### TÉLÉCOMMANDE ET COMMANDES DU PANNEAU

La télécommande ou le panneau de commande du climatiseur peut être utilisé pour contrôler l'appareil. Ouvrir le couvercle du compartiment de la pile de la télécommande pour en retirer la languette en plastique avant de pouvoir utiliser la télécommande. Voir la figure 4.

#### ■ MISE EN MARCHÉ OU ARRÊT DE

**L'APPAREIL** — Appuyer sur la touche « ON/OFF » (marche/arrêt) de la télécommande ou sur le bouton correspondant du panneau de commande. Lors de la première mise en marche du climatiseur, l'afficheur indique la température actuelle de la pièce.

■ **VITESSES DE VENTILATION** — La vitesse de ventilation du climatiseur peut-être réglée sur « HI », « MED », « LO » ou « AUTO COOL » (élevé, moyen, faible, ou climatisation automatique). La vitesse de ventilation contrôle la quantité d'air qui circule dans le climatiseur. Appuyer sur le bouton « Select » (sélection) de l'appareil ou sur la touche « Fan Speed » (vitesse de ventilation) sur la télécommande pour changer la vitesse de ventilation. Les témoins « HI », « MED », « LO » ou « AUTO COOL » s'allument pour vous indiquer que la vitesse de ventilation a été sélectionnée.

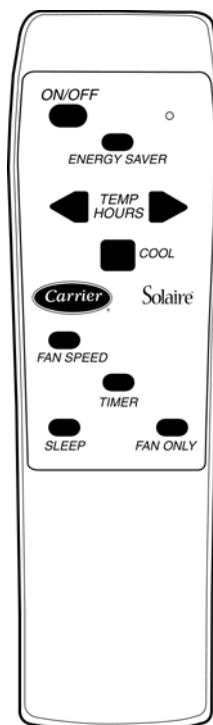
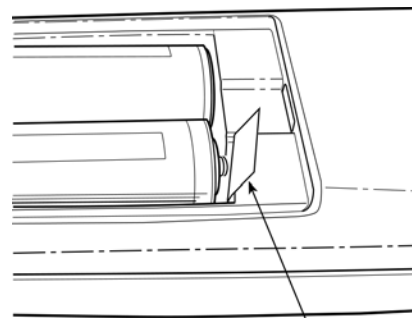

FIGURE 3 – TÉLÉCOMMANDE



ENLEVER LA LANGUETTE

FIGURE 4 – DÉMONTAGE DU COUVERCLE DE LA PILE

# SÉRIE ACA

■ **MODES** — Le climatiseur peut-être réglé sur quatre modes différents : Climatisation, climatisation automatique, économie d'énergie, veille et ventilation uniquement. Une DEL s'allume pour afficher le mode de fonctionnement sélectionné à la pression du bouton.

Appuyer sur « COOL » (climatisation) pour passer en mode de climatisation. En mode de climatisation, l'appareil fonctionne à la vitesse de ventilation sélectionnée pour maintenir le réglage de température.

Appuyer sur « ENERGY SAVER » pour passer en mode d'économie d'énergie. Lorsque l'appareil s'arrête et qu'il est en mode d'économie d'énergie, le ventilateur continue à fonctionner pendant 3 minutes puis s'arrête jusqu'à ce qu'un nouveau cycle de refroidissement soit nécessaire. Le ventilateur alterne entre la marche et l'arrêt, même pendant que l'appareil ne fonctionne pas. Le ventilateur fonctionne pendant 3 minutes puis s'arrête pendant 10 minutes. Le ventilateur répète ce cycle de marche/arrêt pour effectuer une mesure de la température de la pièce jusqu'à ce qu'un nouveau cycle de refroidissement soit nécessaire.

Appuyer sur « SLEEP » pour passer en mode de veille, afin que le climatiseur laisse monter la température au-dessus du réglage de température pendant votre sommeil. Cette fonction économise l'énergie et vous évite de devoir vous lever pendant la nuit pour arrêter le climatiseur. Lorsque votre corps est au repos, le besoin d'abaisser la température diminue.

Appuyer sur « FAN ONLY » pour passer au mode de ventilation uniquement. Dans ce mode, le ventilateur fonctionne pour faire circuler l'air de la pièce, mais sans la refroidir. Ce mode permet de faire circuler l'air de la pièce lorsque la climatisation n'est pas nécessaire.

**Modes de climatisation** — « FAN SPEED », permet de régler la vitesse de ventilation du climatiseur sur quatre modes de climatisation – faible, moyenne, élevée ou automatique. Le mode « HI COOL » (climatisation élevée) est recommandé pour les jours très chauds ou pour obtenir un refroidissement initial rapide de la pièce. Le mode « MED COOL » (climatisation moyenne) convient mieux pour les jours modérément chauds ou lorsque l'appareil a fonctionné pendant une longue période et que la température s'approche du réglage du thermostat. Le mode « LO COOL » (climatisation faible) convient pour les jours légèrement chauds ou après que la température ait atteint le réglage du thermostat. Le mode de climatisation automatique ajuste automatiquement la vitesse de ventilation pour faire passer le réglage de élevé à faible, en fonction du réglage du thermostat et de la température actuelle de la pièce.

■ **THERMOSTAT** — Le réglage de température du thermostat peut-être ajusté entre 16 °C et 32 °C (60 °F et 90 °F). Appuyer sur les flèches vers le haut et vers le bas pour changer le réglage de température. En mode « COOL » (climatisation), le climatiseur démarre et arrête le refroidissement afin de maintenir la pièce à la température réglée sur le thermostat.

■ **MODE DE VEILLE** — Votre climatiseur peut-être programmé de façon à permettre à la température de la pièce d'augmenter légèrement pendant votre sommeil. Cette fonction économise l'énergie et vous évite de devoir vous lever pendant la nuit pour arrêter le climatiseur. Lorsque votre corps est au repos, le besoin d'abaisser la température diminue.

Appuyer sur « SLEEP » pour passer en mode de veille. Le contrôleur permettra à la température de s'élever jusqu'à deux degrés au-dessus du réglage de température dans les prochaines 30 minutes. Ceci permettra à la température de s'élever de nouveau de deux degrés au-dessus du réglage de température dans les prochaines 30 minutes. Après une heure, le réglage de température ne changera plus (une augmentation maximale de 2 °C (4 °F) au-dessus du réglage est ainsi permise). Le nouveau

réglage de température est maintenu pendant sept heures avant que le mode de veille ne s'arrête.

Le mode de veille peut-être annulé à n'importe quel moment en appuyant sur « SLEEP » (veille), « ON/OFF » (marche/arrêt), « FAN ONLY » (ventilation uniquement) ou sur la flèche vers le haut ou vers le bas.

■ **DÉLAI DE MISE EN MARCHÉ** — Le bouton « AUTO TIMER » (minuterie automatique) (touche « TIMER » sur la télécommande) permet de programmer la mise en marche du climatiseur après un certain nombre d'heures. Appuyer sur « HOURS » (heures) ou « TIMER » (minuterie) pour activer la fonction de délai de mise en marche. Le chiffre 0.5 sera affiché pour indiquer qu'il reste une demi-heure avant la mise en marche automatique de l'appareil. Chaque nouvelle pression sur « HOURS » (heures) ou « TIMER » (minuterie), permet d'ajouter une autre demi-heure, et ce jusqu'à un maximum de 10 heures. Après 10 heures, le délai de mise en marche augmente d'une heure à chaque nouvelle pression. Le réglage maximum est de 24 heures. REMARQUE : L'appareil doit être arrêté pour que la fonction de délai de mise en marche soit disponible.

Pour annuler la fonction de délai de mise en marche, appuyer « ON/OFF » (marche/arrêt).

■ **VÉRIFIER FILTRE** — La fonction « CHECK FILTER » (vérifier filtre) vous rappelle de vérifier l'état de propreté du filtre. La DEL « CHECK FILTER » (vérifier filtre) s'allume après 250 heures de fonctionnement. Une fois le filtre nettoyé, appuyer sur « CHECK FILTER » (vérifier filtre) pour réinitialiser la fonction, le témoin s'éteint alors. Il est impossible de réinitialiser la minuterie lorsque le témoin est éteint.

## VOLETS DIRECTIONNELS

Les volets directionnels peuvent être utilisés pour contrôler la direction de l'air conditionné. Ils permettent alors d'orienter la circulation de l'air dans la direction qui vous offre le meilleur confort. Les volets directionnels peuvent être orientés vers le haut, vers le bas, ainsi que vers la droite ou la gauche.

## CONSEILS EN MATIÈRE D'ÉCONOMIE D'ÉNERGIE

Votre climatiseur Carrier est conçu pour fonctionner de façon efficace tout en vous permettant des économies d'énergie. Suivre ces recommandations pour réduire davantage vos coûts énergétiques.

- Choisir le réglage de thermostat le plus haut qui vous assurera un confort optimal et laisser le thermostat à ce réglage.
- Maintenir le filtre propre (le nettoyer environ tous les 30 jours).
- Utiliser des rideaux ou des volets pour empêcher la lumière directe du soleil de réchauffer la pièce.
- Ne pas obstruer la prise d'air sur la grille avant. Ne pas obstruer la sortie d'air située au sommet de l'appareil. S'assurer que l'air puisse circuler librement autour du climatiseur.
- Démarrer votre climatiseur avant que la température extérieure, la chaleur dégagée par la cuisson ou la présence d'un groupe de personnes ne rende la pièce trop chaude et inconfortable. Ceci vous évitera de devoir attendre que le climatiseur refroidisse la pièce.
- Si la température extérieure est assez basse, utiliser le réglage « FAN ONLY » (ventilation uniquement). Ceci fait circuler l'air de la pièce, augmente le niveau de confort et utilise moins d'énergie que le mode de climatisation.
- La capacité du climatiseur doit correspondre aux dimensions de la pièce à refroidir pour assurer un fonctionnement efficace et satisfaisant.

- Fermer la trappe du conduit de cheminée et toute bouche d'aération pouvant être présente dans les murs ou sur le plancher pour que l'air froid ne puisse s'échapper par la cheminée ou par les conduits de chauffage.
- Utiliser les appareils ménagers dégageant de la chaleur pendant les périodes les plus fraîches de la journée (la nuit ou tôt le matin).

## CLIMATISATION NOCTURNE

Lorsque la température extérieure est inférieure à 16 °C (60 °F) et que le climatiseur fonctionne (en mode climatisation), du gel peut se former sur les serpentins et obstruer la circulation d'air dans la pièce. Dans ce cas, régler le climatiseur à « HI FAN ONLY » (ventilation uniquement - élevée) pour permettre aux serpentins de dégeler.

Pour rafraîchir alors que la température extérieure est basse, s'assurer que les volets directionnels sont ouverts pour éviter la formation de givre dans l'appareil.

## CONTRÔLE D'ADMISSION D'AIR FRAIS

Le contrôle d'admission d'air frais permet au climatiseur de faire circuler l'air de la pièce lorsqu'il est en position « OFF » (fermé), d'admettre l'air frais externe en position « FRESH AIR » (air frais) ou d'évacuer de l'air vicié vers l'extérieur en position « VENT » (ventilation). N'importe quelle position de réglage du contrôle d'admission d'air frais peut être utilisée pour toute position de réglage de ventilation.

REMARQUE : La manette de contrôle d'admission d'air frais n'est pas disponible sur les modèles 73ACA051T et 73ACA061T.

Utiliser la position « OFF » (arrêt) pour obtenir un refroidissement maximum. Pousser la manette de contrôle d'admission d'air frais à fond pour la placer en position « OFF » (arrêt). Voir la figure 5.

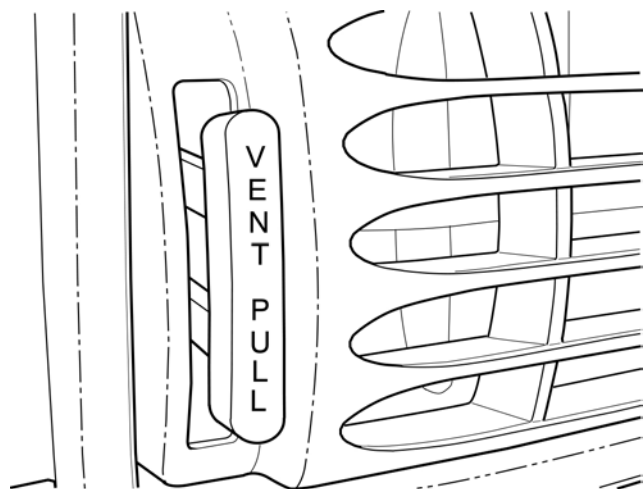

**FIGURE 5 – MANETTE DE CONTRÔLE D'ADMISSION D'AIR FRAIS EN POSITION ARRÊT**

La position « FRESH AIR » (air frais) permet l'admission d'air frais de l'extérieur dans la pièce afin de renouveler l'air ambiant. Tirer la manette de contrôle d'admission d'air frais jusqu'à mi-course pour la placer en position « FRESH AIR » (air frais). Voir la figure 6.

La position « VENT » (ventilation) chasse l'air vicié de la pièce vers l'extérieur. Tirer la manette de contrôle d'admission d'air frais à fond pour la placer en position « VENT » (ventilation). Voir la figure 7.

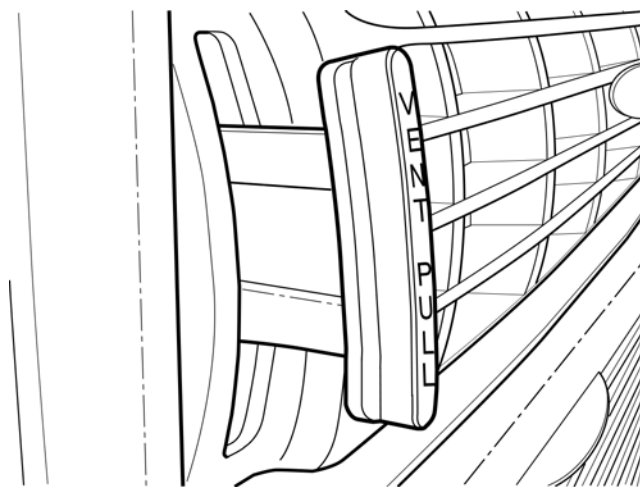

**FIGURE 6 – MANETTE DE CONTRÔLE D'ADMISSION D'AIR FRAIS EN POSITION ADMISSION D'AIR FRAIS**

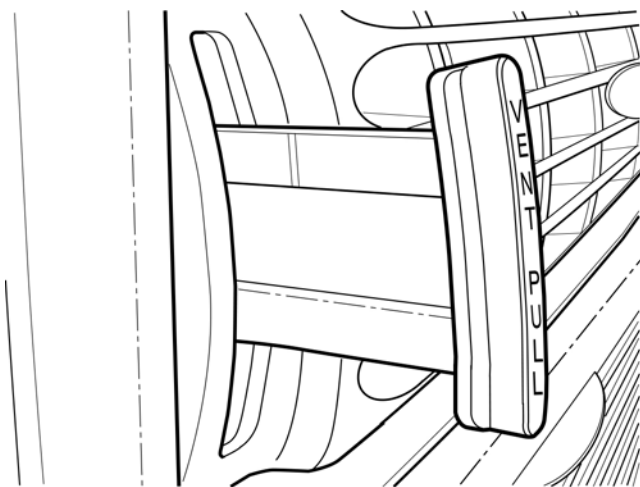

**FIGURE 7 – MANETTE DE CONTRÔLE D'ADMISSION D'AIR FRAIS EN POSITION VENTILATION**

# SÉRIE ACA

## ENTRETIEN

### NETTOYAGE DU FILTRE

Normalement, le filtre à air doit être nettoyé tous les 30 jours. Le filtre élimine très efficacement les particules présentes dans l'air. Un nettoyage plus fréquent du filtre peut s'avérer nécessaire dans les régions où la qualité de l'air extérieur est moins bonne ou lorsque l'air intérieur est vicié. Des particules accumulées dans le filtre peuvent entraîner une accumulation de givre sur les serpentins de refroidissement. La fonction « CHECK FILTER » (vérifier filtre) indique qu'il est temps de nettoyer le filtre.

Pour démonter le filtre, enfoncer les languettes situées sur les côtés de la grille avant et soulever la trappe d'accès au filtre. Voir la figure 8. Enlever le filtre. Voir la figure 9. Le filtre peut-être nettoyé avec un aspirateur ou lavé à la main dans de l'eau chaude. Sécher le filtre complètement après le lavage. Remettre le filtre à air en position, et repousser la grille avant en place.

### ENTRETIEN DE LA TÉLÉCOMMANDE

La télécommande peut durer presque indéfiniment si vous en prenez soin. Ne pas exposer la télécommande à de la chaleur directe. Ne pas renverser des liquides ou placer des objets lourds sur la télécommande. S'assurer que le signal allant de la télécommande au climatiseur ne soit pas obstrué.

### CHANGEMENT DE LA PILE DE LA TÉLÉCOMMANDE

Si la télécommande cesse de fonctionner, les piles doivent être changées. Utiliser des piles AA.

### NETTOYAGE DE LA GRILLE AVANT

S'assurer de débrancher le climatiseur avant de nettoyer ou d'enlever la grille avant. Démontez la grille avant du climatiseur avant de la nettoyer. Laver la grille à la main avec de l'eau chaude et un détergent doux. S'assurer de sécher la grille avec soin avant de la réinstaller.

### ENTREPOSAGE HIVERNAL

Si le climatiseur doit être remis pour la période hivernale, le retirer avec précaution de la fenêtre en suivant les instructions d'installation. Remettre le climatiseur dans sa boîte de carton ou le recouvrir avec du plastique.

Afin d'éviter qu'il ne rouille ou qu'il ne soit endommagé, entreposer le climatiseur dans un endroit sec et à la verticale. Vous pouvez vous procurer une housse protectrice pour l'hiver chez votre détaillant. Cette toile protégera le climatiseur si vous le laissez en place pendant l'hiver.

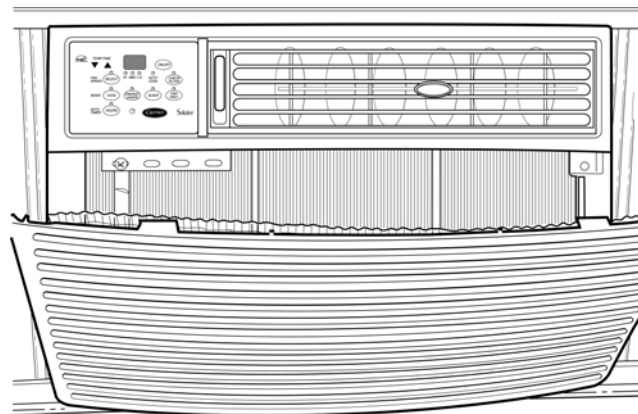

FIGURE 8 – OUVERTURE DE LA TRAPPE DU FILTRE

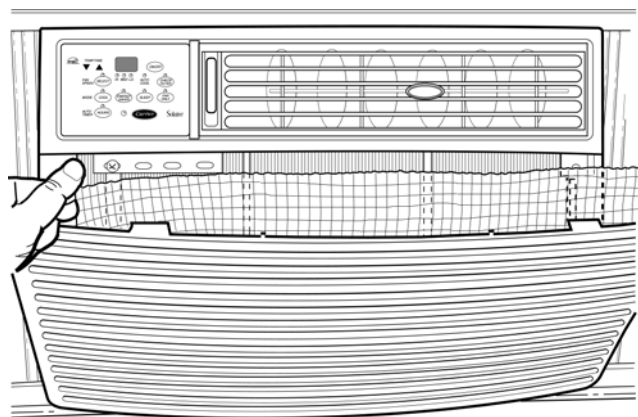

FIGURE 9 – DÉMONTAGE DU FILTRE

## DÉPANNAGE

PROBLÈME	CAUSE	SOLUTION
<b>L'APPAREIL NE FONCTIONNE PAS</b>	L'appareil est débranché.	Vérifier que l'appareil est correctement branché dans une prise de courant.
	Le fusible est brûlé.	Remplacer le fusible. Voir la remarque.
	Le disjoncteur est déclenché.	Réarmer le disjoncteur. Voir la remarque.
	L'appareil est à la position « OFF » (arrêt).	Vérifier que le mode de climatisation est sélectionné.
	Le thermostat a été réglé sur un réglage inférieur puis ramené rapidement un réglage supérieur.	Attendre environ trois minutes pour que l'appareil se réinitialise.
	L'appareil a été éteint puis rallumé trop rapidement.	Arrêter l'appareil et attendre environ trois minutes. Rallumer l'appareil.
<b>L'APPAREIL NE REFROIDIT PAS</b>	Le thermostat est réglé à une température trop élevée pour permettre le déclenchement du refroidissement.	Ajuster le thermostat à une température inférieure.
	L'air ne circule pas bien dans l'appareil.	Déplacer les rideaux, les stores ou les meubles qui pourraient empêcher la circulation de l'air à l'intérieur. Vérifier la circulation de l'air à l'extérieur et éliminer tout blocage à la circulation de l'air extérieur.
	Le thermostat est réglé à une température trop élevée.	Régler le thermostat à une température plus basse.
	Le filtre à air de l'appareil est sale.	Démonter et nettoyer le filtre à air.
	La pièce était excessivement chaude lorsque l'opération de refroidissement a commencé.	Laisser s'écouler une période de temps suffisante pour permettre à l'appareil de refroidir la pièce.
	Le sélecteur de climatisation est à la position « LO » (faible) ou « MED » (moyen).	Régler le fonctionnement à la position « HI » (élevé).
<b>L'APPAREIL FAIT DU BRUIT</b>	La température de la pièce est inférieure à 16 °C (60 °F).	Aucune opération de refroidissement ne s'exécute si la température de la pièce est inférieure à 16 °C (60 °F).
	Le tube du capteur thermique touche au serpentín et entraîne une lecture de température basse.	Redresser le tube afin qu'il ne touche pas au serpentín.
	Fonctionnement normal.	De faibles cliquetis, un bruit de bouillonnement, un suintement, sont des bruits de fonctionnement normaux pour cet appareil.
<b>DE L'EAU S'ÉCOULE À L'EXTÉRIEUR</b>	Vibration de la fenêtre.	L'appareil est mal installé dans la fenêtre. Se référer aux instructions d'installation.
	Fonctionnement normal.	Il est normal que de la condensation s'écoule pendant les jours chauds et humides.
<b>DE L'EAU S'ÉCOULE À L'INTÉRIEUR</b>	L'appareil est mal installé.	L'appareil doit être incliné vers l'arrière pour permettre une bonne évacuation du condensat. Vérifier que l'installation a été effectuée correctement et appliquer les correctifs nécessaires.
<b>DE LA GLACE OU DU GIVRE S'ACCUMULE SUR LE SERPENTIN</b>	Le filtre à air de l'appareil est sale.	Démonter et nettoyer le filtre à air.
	La température extérieure est basse.	Lorsque la température de l'air à l'extérieur est inférieure à 16 °C (60 °F), du givre peut se former lorsque l'appareil est en mode de climatisation. Placer l'appareil en mode « FAN ONLY » (ventilation uniquement) jusqu'à ce que le givre ou la glace fonde.

REMARQUE : Si le disjoncteur se déclenche fréquemment ou si le fusible grille plus d'une fois, contacter un électricien qualifié.

# SÉRIE ACA



## Garantie complète pour climatiseur Carrier

**GARANTIE DE UN AN** — CARRIER garantit à l'utilisateur que ce produit est exempt de défauts de fabrication lors d'une utilisation et d'un entretien normal pour une période de un an après la date d'achat. CARRIER, par ses distributeurs de services indépendants autorisés ou ses postes de service, pourra réparer ou remplacer un produit défectueux (au choix exclusif de CARRIER) sans frais pour l'utilisateur. \* CARRIER peut remplacer toute pièce défectueuse soit par une pièce neuve ou par une pièce reconditionnée, au choix exclusif de CARRIER.

**GARANTIE ÉTENDUE DE QUATRE ANS POUR LES SYSTÈMES DE RÉFRIGÉRATION SCELLÉS UNIQUEMENT** — Pendant la période s'étendant de la seconde à la cinquième année suivant la date d'achat, CARRIER garantit à l'utilisateur que le compresseur, le condensateur, l'évaporateur et les raccords de tuyauterie seront exempts de défaut de matériaux et de fabrication lors d'une utilisation et d'un entretien normal. CARRIER réparera ou remplacera (au choix exclusif de CARRIER), sans frais pour l'utilisateur, tout compresseur, condensateur, évaporateur et raccords de tuyauterie défectueux, incluant la recharge de produit réfrigérant pour le système, le cas échéant. Cependant, CETTE GARANTIE LIMITÉE N'INCLUT PAS les coûts de diagnostic, de désinstallation, d'installation, d'envoi ou de transport du produit ou de pièces détachées. Ces frais sont à la charge de l'utilisateur; cependant, DE TELS FRAIS PEUVENT ÊTRE COUVERTS par une garantie séparée ou par un contrat d'entretien offert par le vendeur ou toute autre tierce partie, un tel contrat étant distinct de cette garantie d'origine.

**LIMITATION DES GARANTIES** — TOUTES LES GARANTIES IMPLICITES (INCLUANT LES GARANTIES IMPLICITES DE QUALITÉ MARCHANDE ET D'UTILISATION POUR UN BUT SPÉCIFIQUE) SONT PAR LA PRÉSENTE LIMITÉES À LA PÉRIODE POUR LAQUELLE LE COMPOSANT DU PRODUIT APPLICABLE EST EXPRESSÉMENT GARANTI. Certains états ou provinces ne permettent pas de limitation sur la durée de la garantie implicite, il est donc possible que la limitation susmentionnée ne s'applique pas à votre cas. LES GARANTIES EXPRESSES INCLUSES DANS CETTE GARANTIE SONT EXCLUSIVES ET NE PEUVENT ÊTRE MODIFIÉES, AUGMENTÉES OU CHANGÉES PAR UN DISTRIBUTEUR OU PAR QUI QUE CE SOIT. CARRIER NE PEUT ÊTRE TENUE RESPONSABLE POUR LES DOMMAGES SPÉCIAUX, INDIRECTS OU CONSÉCUTIFS À LA PROPRIÉTÉ OU POUR LES DOMMAGES COMMERCIAUX DE QUELQUE NATURE QUE CE SOIT. Certains états ou provinces ne permettent pas l'exclusion des dommages indirects ou consécutifs, il est donc possible que la limitation susmentionnée ne s'applique pas à votre cas. Tout travail effectué pour cette garantie doit l'être pendant les heures normales de travail. Toutes les pièces de remplacement, qu'elles soient neuves ou reconditionnées, ne sont couvertes par la garantie que pour la période pour laquelle le composant remplacé est expressément garanti par la présente.

\* Les distributeurs indépendants autorisés ou les postes de service sont enregistrés auprès de CARRIER ou par l'organisation des distributeurs.

### CARRIER NE POURRA ÊTRE TENUE RESPONSABLE POUR :

1. Les dommages causés par un mauvais entretien tel que défini dans le Guide du propriétaire.
2. Les instructions sur les méthodes de contrôle et d'utilisation du climatiseur après l'installation initiale.
3. Les dommages ou les réparations nécessaires causés par une mauvaise installation ou application. Ceci étant la responsabilité de l'installateur.
4. L'impossibilité de démarrer l'appareil à cause d'une mauvaise tension, d'un fusible grillé, d'un disjoncteur à circuit ouvert ou de tout autre dommage dû à une alimentation électrique interrompue ou inadéquate.
5. Les dommages ou les réparations rendus nécessaires suite à un mauvais usage, une utilisation abusive, une modification non autorisée, un mauvais entretien ou une mauvaise utilisation.
6. Les dommages causés par une inondation, le vent, un incendie, la foudre, un accident, un environnement corrosif ou toute autre condition hors du contrôle de CARRIER.
7. Toute pièce non fournie ou non conçue par CARRIER.
8. Les produits CARRIER installés à l'extérieur des États-Unis continentaux, de l'Alaska, de Hawaï et du Canada.
9. Les dommages survenus lors du transport ou résultant de l'entreposage ou du déplacement de l'appareil.

La présente garantie vous confère des droits spécifiques. Vous pouvez également bénéficier d'autres droits qui peuvent varier selon les provinces ou les territoires.

### SI VOTRE APPAREIL NE FONCTIONNE PAS, SUIVEZ DANS L'ORDRE LES ÉTAPES CI-DESSOUS :

1. Vérifiez ce que vous pouvez faire vous-même. Ceci inclut de s'assurer que le climatiseur est bien branché dans une prise de courant appropriée, de vérifier les fusibles et le disjoncteur et d'effectuer les changements et les réglages nécessaires. Si besoin est, consulter le livre d'instructions pour vous assurer que toutes les commandes sont correctement réglées. En suivant ces quelques conseils vous pourrez économiser de l'argent. Dans de nombreux cas, le préposé à l'entretien effectue des procédures que le propriétaire pourrait faire lui-même.
2. **CONTACTER VOTRE REVENDEUR OU LE CENTRE D'ENTRETIEN AUTORISÉ CARRIER.** Ce nom est imprimé sur le produit, sur votre facture ou sur les papiers du propriétaire.
3. **CONTACTER LE DISTRIBUTEUR CARRIER LE PLUS PRÈS, DESSERVANT VOTRE RÉGION.** (Voir les pages jaunes.)
4. **CONTACTER CARRIER SI UNE SOLUTION SATISFAISANTE N'EST PAS TROUVÉE EN SUIVANT LES ÉTAPES 2 ET 3.**

Carrier Air Conditioning Consumer Relations Department, P.O. Box 4808, Carrier Parkway, Syracuse, New York 13221  
Téléphone : 1 800 CARRIER à partir du Canada : (315) 432-7885

### POUR RÉFÉRENCE FUTURE, INSCRIRE LES DÉTAILS DE VOTRE ACHAT. GARDER VOTRE REÇU DE CAISSE.

N° de modèle/catalogue \_\_\_\_\_ Installé par : \_\_\_\_\_

Entretien/n° de code \_\_\_\_\_ Nom du propriétaire \_\_\_\_\_

N° de série de l'appareil \_\_\_\_\_ Adresse d'installation \_\_\_\_\_

Date de l'installation \_\_\_\_\_



SERIE  
ACA

Solaire™

## MANUAL DEL PROPIETARIO

¿Preguntas? ¿Necesita ayuda?  
Llame al 1-800 CARRIER, sólo en los EE.UU.

Para futura referencia, rellene la información de abajo y guarde este manual en un lugar seguro. Sírvase guardar una copia de su recibo para fines de la garantía.

NOMBRE DEL DISTRIBUIDOR \_\_\_\_\_

DIRECCIÓN \_\_\_\_\_

TELÉFONO \_\_\_\_\_

NÚMERO MODELO/CATÁLOGO \_\_\_\_\_

NÚMERO DISCRETO DEL SERVICIO \_\_\_\_\_

NÚMERO DE SERIE \_\_\_\_\_

SÍRVASE GUARDAR UNA COPIA DE SU RECIBO PARA FINES DE LA GARANTÍA.

## CONTENIDO

	Página		Página
<b>ALGUNAS PALABRAS SOBRE SU NUEVA UNIDAD DE ACONDICIONAMIENTO DE AIRE</b> ...	2	<b>MANTENIMIENTO</b> .....	6
<b>INSTRUCCIONES IMPORTANTES DE SEGURIDAD</b> .....	2	LIMPIEZA DEL FILTRO .....	6
<b>FUNCIONAMIENTO</b> .....	3-5	CUIDADO DEL CONTROL REMOTO .....	6
PANTALLA DE TEMPERATURA .....	3	REEMPLAZO DE LA PILA DEL CONTROL REMOTO .....	6
CONTROL REMOTO Y CONTROLES DEL PANEL .....	3	LIMPIEZA DE LA REJILLA FRONTAL .....	6
REJILLAS DIRECCIONALES .....	4	ALMACENAMIENTO EN INVIERNO .....	6
CONSEJOS PARA AHORRAR ENERGÍA .....	4	<b>RESOLUCIÓN DE PROBLEMAS</b> .....	7
ENFRIAMIENTO NOCTURNO .....	5		
CONTROL DE LA VENTILACIÓN CON AIRE FRESCO .....	5		



# SERIE ACA

## ALGUNAS PALABRAS SOBRE SU NUEVA UNIDAD DE ACONDICIONAMIENTO DE AIRE

Gracias por escoger un aparato de aire acondicionado para habitaciones Carrier para enfriar su hogar u oficina. Además de ofrecer económica comodidad de enfriamiento, los aparatos de aire acondicionado Carrier filtran y deshumedecen el aire en la habitación.

Este manual del propietario le ofrecerá toda la información que necesita para operar y mantener su nueva unidad de acondicionamiento de aire. Vea la fig. 1 para la identificación de piezas y descripción de la unidad.

## INSTRUCCIONES IMPORTANTES DE SEGURIDAD

Para su seguridad, no guarde ni utilice gasolina ni otros vapores y líquidos inflamables cerca de éste u otro aparato. Lea las advertencias sobre la inflamabilidad y de otra índole en las etiquetas de los productos.

Para reducir el riesgo de incendio, electrocución o lesiones personales al utilizar su aparato de aire acondicionado, siga las siguientes precauciones básicas, incluyendo las siguientes:

- Asegúrese de que el servicio eléctrico es adecuado para el aparato de aire acondicionado que ha escogido. Nunca utilice una extensión ni un enchufe adaptador.
- Asegúrese de que el aparato de aire acondicionado está correctamente instalado y fijado de acuerdo con las instrucciones de instalación que se adjuntan a la unidad.
- Al manipular el aparato de aire acondicionado, evite cortarse con las afiladas aletas de metal en los serpentines frontal y posterior.
- Nunca haga funcionar el aparato de aire acondicionado con una cubierta protectora exterior. Esto podría ocasionar daños mecánicos al aparato de aire acondicionado.



FIGURA 1 — APARATO DE AIRE ACONDICIONADO

# FUNCIONAMIENTO

El control electrónico del aparato de aire acondicionado consta de un panel de control y un control remoto. Tanto el panel de control como el control remoto pueden usarse para fijar los modos de enfriamiento y ventilación y para ajustar la temperatura deseada. Vea las figs. 2 y 3. Se ofrecen otras funciones adicionales.

## PANTALLA DE TEMPERATURA

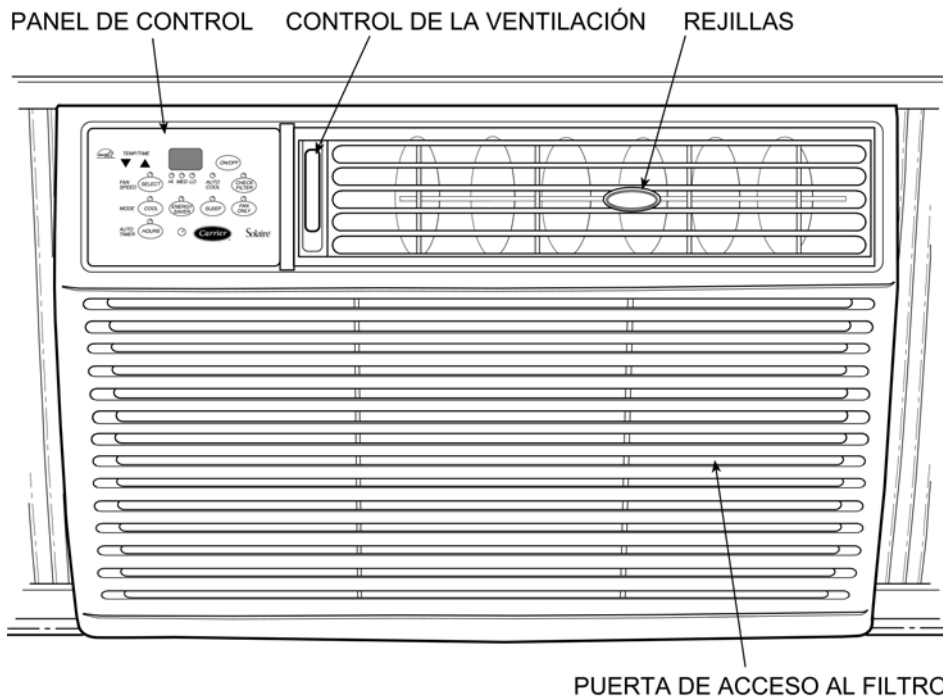
La pantalla de temperatura está situada en la parte central superior del panel de control. Vea la fig. 2. Durante el funcionamiento normal cuando la unidad esté encendida, la pantalla de temperatura mostrará la temperatura actual de la habitación. Cuando las flechas de aumentar o disminuir se utilicen para cambiar el valor de configuración del termostato, la pantalla de temperatura mostrará la temperatura deseada y no la temperatura actual de la habitación. La pantalla volverá a mostrar la temperatura actual de la habitación después de algunos momentos. Todas las temperaturas se muestran en grados Fahrenheit.

La pantalla de temperatura se utiliza también para mostrar la hora cuando se utiliza el temporizador.



FIGURA 2 — PANEL DE CONTROL TÍPICO DEL APARATO DE AIRE ACONDICIONADO

## CONTROL REMOTO Y CONTROLES DEL PANEL

Pueden utilizarse el control remoto o el panel de control del aparato de aire acondicionado para controlar la unidad. La tapa de la pila en el control remoto debe abrirse y debe extraerse la cinta de celo en su interior antes de poder utilizarlo. Vea la fig. 4.

■ **ENCENDER/APAGAR LA UNIDAD** — Oprima el botón ON/OFF (Encender/apagar) del control remoto o del panel de control. Cuando el aparato de aire acondicionado se enciende por primera vez, la pantalla mostrará la temperatura actual de la habitación.

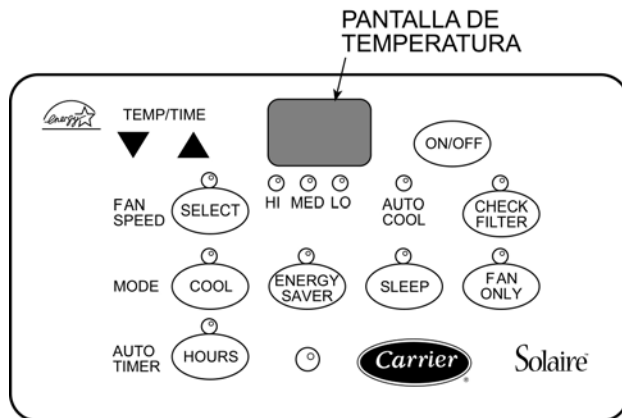
■ **VELOCIDAD DEL VENTILADOR** — La velocidad del ventilador del aparato de aire acondicionado puede fijarse en HI (Alta), MED (Media), LO (Baja), o AUTO COOL (Enfriamiento automático). La velocidad del ventilador controla la cantidad de aire que circula en el aparato de aire acondicionado. Oprima el botón Select (Seleccionar) (botón Fan Speed [Velocidad del ventilador] en el control remoto) para cambiar la velocidad del ventilador. Los indicadores luminosos HI (Alto), MED (Medio), LO (Bajo), o AUTO COOL (Enfriamiento automático) se encenderán para mostrarle qué velocidad de ventilador se ha seleccionado.



FIGURA 3 — CONTROL REMOTO



EXTRAER CINTA DE CELO

FIGURA 4 — EXTRACCIÓN DE LA TAPA DE LA PILA

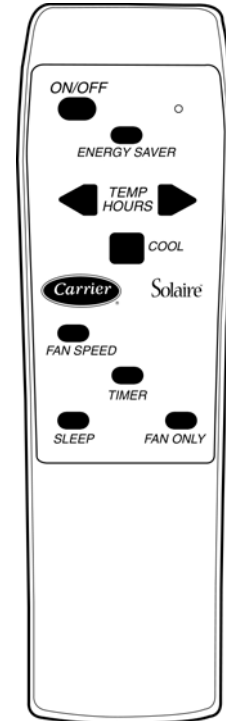
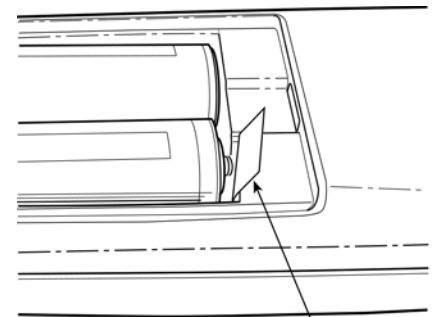
# SERIE ACA

■ **MODOS** — El aparato de aire acondicionado puede programarse en cuatro modos diferentes: Cool (Enfriar), Auto Cool (Enfriamiento automático), Energy Saver (Ahorrar energía), Sleep (Hibernar) y Fan Only (Sólo ventilador). Un indicador luminoso (LED) se encenderá para mostrar en qué modo se encuentra el aparato de aire acondicionado cuando se oprime el botón.

Oprima el botón COOL (Enfriar) para entrar en el modo enfriar. En el modo Cool (Enfriar), la unidad funcionará a la velocidad del ventilador seleccionada para mantener el valor de configuración de la temperatura.

Oprima el botón ENERGY SAVER (Ahorrar energía) para entrar en el modo ahorrar energía. En el modo ahorrar energía, después de apagarse la unidad, el ventilador continuará funcionando durante 3 minutos y luego se apagará hasta que se necesite enfriar de nuevo. Mientras la unidad está apagada, el ventilador se encenderá y se apagará. El ventilador funcionará durante 3 minutos y luego se apagará durante 10 minutos. El ventilador continuará encendiéndose y apagándose para verificar la temperatura de la habitación hasta que se necesite enfriar de nuevo.

Oprima el botón SLEEP (Hibernar) para entrar en el modo hibernar. En el modo hibernar el aparato de aire acondicionado permitirá que la temperatura se eleve por encima de la temperatura fijada mientras está durmiendo. Esta función conserva la energía y evita la necesidad de levantarse durante la noche y apagar el aparato de aire acondicionado. Mientras su cuerpo descansa, hay menos necesidad de enfriar.

Oprima el botón FAN ONLY (Sólo ventilador) para entrar en el modo sólo ventilador. En el modo sólo ventilador, el ventilador funciona para circular el aire en la habitación, pero no se enfría. Este modo se utiliza para mover el aire en la habitación cuando no se necesita enfriar.

**Modos Cooling (Enfriamiento)** — Con el botón FAN SPEED, el aparato de aire acondicionado puede fijarse en cuatro modos de enfriamiento diferentes: Lo (Bajo), Medium (Medio), Hi (Alto) o Auto Cool (Enfriamiento automático). Se recomienda el modo enfriamiento alto para días muy cálidos o cuando se desea un enfriamiento inicial rápido de la habitación. El modo enfriamiento medio se recomienda para días moderadamente cálidos o cuando la unidad lleva funcionando algún tiempo y la temperatura está a punto de alcanzar el valor de configuración deseado. El modo enfriamiento bajo se recomienda para días ligeramente cálidos o después de que la temperatura actual de la habitación haya alcanzado el valor de configuración deseado. El modo enfriamiento automático ajusta automáticamente la velocidad del ventilador de baja a alta basándose en el valor de configuración del termostato y la temperatura actual de la habitación.

■ **TERMOSTATO** — El valor de configuración de la temperatura en el termostato puede ajustarse entre 16 a 32 °C (60 y 90 °F). Oprima las flechas de aumentar y disminuir para cambiar la temperatura fijada. Cuando está en el modo enfriar, el aparato de aire acondicionado arrancará y parará el enfriamiento para mantener el valor de configuración de la temperatura en el termostato.

■ **MODO SLEEP (HIBERNAR)** — Su aparato de aire acondicionado Carrier puede programarse de modo que permita que la temperatura actual de la habitación se eleve mientras usted duerme. Esta característica conserva la energía y evita la necesidad de levantarse durante la noche para apagar el aparato de aire acondicionado. Mientras su cuerpo descansa, hay menos necesidad de enfriar.

Oprima el botón SLEEP (Hibernar) para comenzar el modo hibernar. El control permitirá que la temperatura se eleve 2 °F

sobre la temperatura fijada durante los siguientes 30 minutos. De nuevo permitirá que la temperatura se eleve 2 °F sobre el valor de configuración de la temperatura durante los siguientes 30 minutos. Después de un periodo de una hora, el valor de configuración de la temperatura no volverá a cambiar (un aumento máximo de 4 °F sobre la temperatura fijada). Esta nueva temperatura fijada se mantiene durante 7 horas y luego se termina el modo hibernar.

El modo hibernar puede cancelarse en cualquier momento oprimiendo el botón SLEEP (Hibernar), ON/OFF (Encender/apagar), FAN ONLY (Sólo ventilador), o las flechas de aumentar y disminuir.

## ■ DEMORA DEL TIEMPO DE INICIO DE FUNCIONAMIENTO

— El botón AUTO TIMER (Temporizador automático) (TIMER [Temporizador] en el control remoto) le permite hacer que el aparato de aire acondicionado se encienda después de un número determinado de horas. Oprima el botón HOURS (Horas) o el botón TIMER (Temporizador) para comenzar la función Delayed Start Time (Demora de tiempo de inicio de funcionamiento). Se mostrará un 0.5, que indica que queda 1/2 hora para que se encienda la unidad automáticamente. Cada vez que oprime el botón HOURS (Horas) o el botón TIMER (Temporizador), se añade otra 1/2 hora al temporizador, hasta alcanzar un máximo de 10 horas. Después de 10 horas, Delayed Start Time (Demora de tiempo de inicio de funcionamiento) aumenta en una hora cada vez que se aprieta el botón. El valor máximo es de 24 horas.

NOTA: La unidad debe estar apagada o la función Demora de tiempo de inicio de funcionamiento no estará disponible.

Para cancelar la Demora de tiempo de inicio de funcionamiento, oprima el botón ON/OFF (Encender/apagar).

■ **REVISAR EL FILTRO** — La función “Revisar el filtro” es un recordatorio al dueño de casa para que revise la limpieza del filtro. El indicador luminoso “Check Filter” (Revisar el filtro) se encenderá después de 250 horas de funcionamiento. Después de limpiar el filtro, oprima el botón CHECK FILTER (Revisar el filtro) para reiniciar la función y se apagará la luz. El temporizador no puede reiniciarse a no ser que esté encendida la luz.

## REJILLAS DIRECCIONALES

Las rejillas direccionales pueden utilizarse para controlar la dirección del flujo de aire acondicionado. Use las rejillas para dirigir el flujo de aire en la dirección que le ofrezca mayor comodidad. Las rejillas pueden dirigirse arriba o abajo y de izquierda a derecha.

## CONSEJOS PARA AHORRAR ENERGÍA

Su aparato de aire acondicionado Carrier está diseñado para funcionar de modo eficiente y ahorrar costes de energía. Siga estas recomendaciones para mayor ahorro de energía.

- Seleccione la temperatura más alta en el termostato en la que se siente más cómodo y deje el termostato a esa temperatura.
- Mantenga limpio el filtro de aire (límpielo aproximadamente cada 30 días).
- Utilice cortinas o persianas para evitar que la luz directa del sol caliente la habitación.
- No obstruya la entrada de aire por la rejilla frontal. No obstruya la descarga superior de aire. Permita que el aire circule libremente alrededor del aparato de aire acondicionado.
- Encienda su aparato de aire acondicionado antes de que la temperatura exterior, el calor de la cocina o la acumulación de gente vuelvan la habitación caliente e incómoda. Esto evita un periodo inicial de incomodidad mientras el aparato de aire acondicionado enfría la habitación.

- Cuando la temperatura exterior es lo suficientemente fría, utilice el modo Fan Only (Sólo ventilador). Esto circula el aire interior, ofrece comodidad y utiliza menos electricidad que el funcionamiento en el modo Cooling (Enfriamiento).
- La capacidad del aparato de aire acondicionado debe corresponder al tamaño de la habitación donde se instale, a fin de que su funcionamiento sea eficiente y satisfactorio.
- Cierre el tiro de la chimenea y cualquier rejilla de la pared o el piso para que el aire frío no escape por la chimenea o los conductos.
- Haga funcionar cualquier electrodoméstico que produzca calor durante los momentos más fríos del día (noche o por la mañana temprano).

## ENFRIAMIENTO NOCTURNO

Cuando la temperatura exterior baja de los 16 °C (60 °F) y la unidad está enfriando, puede formarse escarcha en los serpentines y bloquear el flujo de aire a la habitación. Si esto ocurre, haga funcionar el aparato de aire acondicionado sólo en Hi Fan Only (Sólo ventilador en velocidad alta) para descongelar el serpentín. Si se desea enfriar mientras la temperatura exterior es baja, asegúrese de que las rejillas están abiertas para evitar la concentración de escarcha.

## CONTROL DE LA VENTILACIÓN CON AIRE FRESCO

El Fresh Air Vent (Ventilación con aire fresco) permite que el aparato de aire acondicionado haga circular el aire interior (posición OFF [Apagada]), introduzca aire exterior en la habitación (posición FRESH AIR [Aire fresco]), o extraiga aire de la habitación al exterior (posición VENT [Ventilación]). Cualquier posición puede usarse con cualquier selección de ventilador.

NOTA: No hay disponible un control para Fresh Air Vent (Ventilación con aire fresco) en los modelos 73ACA051T ni 73ACA061T.

La posición OFF (Apagado) se utiliza para enfriamiento máximo. Empuje hacia dentro el control de la ventilación hasta el tope para alcanzar la posición OFF (Apagado). Vea la fig. 5.

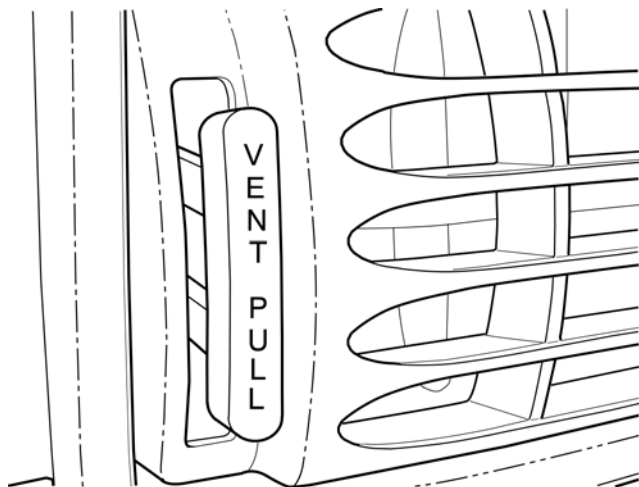

**FIGURA 5 — POSICIÓN OFF (APAGADO) DEL CONTROL DE LA VENTILACION**

La posición FRESH AIR (Aire fresco) permite que el aire exterior se introduzca en la habitación para refrescar el aire interior de la misma. Tire del control de la ventilación hasta la mitad para la posición FRESH AIR (Aire fresco). Vea la fig. 6.

La posición VENT (Ventilación) elimina el aire estancado dentro de la habitación y lo extrae al exterior. Tire del control de la ventilación hacia fuera para alcanzar la posición VENT (Ventilación). Vea la fig. 7.

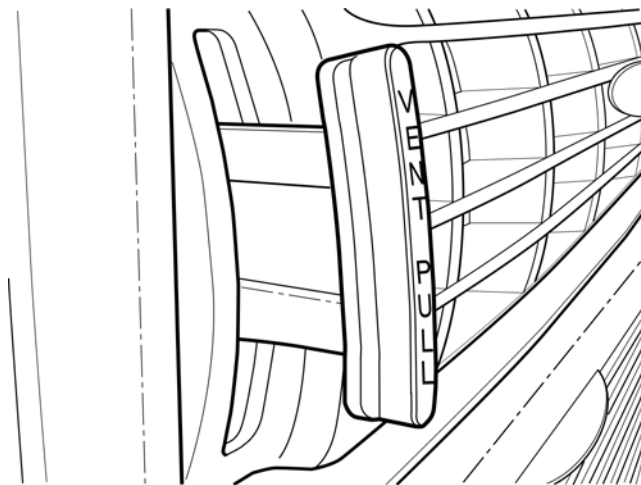

**FIGURA 6 — POSICIÓN DE AIRE FRESCO DEL CONTROL DE LA VENTILACIÓN**

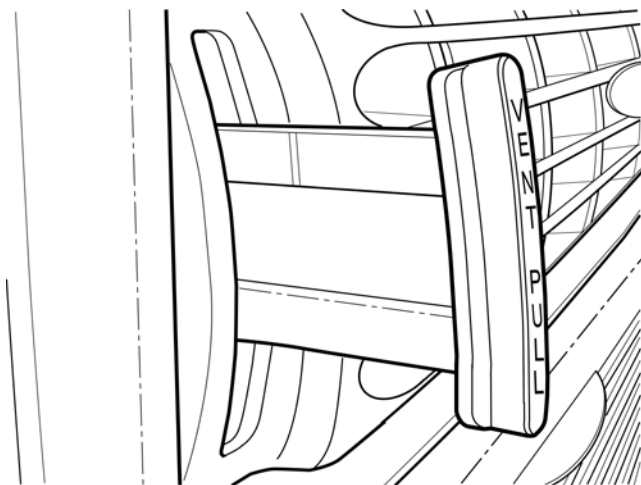

**FIGURA 7 — POSICIÓN DE VENTILACIÓN DEL CONTROL DE LA VENTILACIÓN**

# SERIE ACA

## MANTENIMIENTO

### LIMPIEZA DEL FILTRO

Normalmente, el filtro de aire deberá limpiarse cada 30 días. El filtro es muy eficiente en la extracción de partículas en el aire. Puede ser necesaria una limpieza más frecuente en zonas con baja calidad de aire exterior e interior. Las partículas atrapadas en el filtro pueden acumularse y provocar una acumulación de escarcha en los serpentines de enfriamiento. La característica Check Filter (Revisar el filtro) se ofrece como un recordatorio para limpiar el filtro.

Para extraer el filtro, agarre las pestañas a los lados de la rejilla frontal e incline la puerta del filtro para abrirla. Vea la fig. 8. Extraiga el filtro. Vea la fig. 9. El filtro puede aspirarse o lavarse a mano en agua tibia. Seque el filtro completamente después de lavarlo. Reemplace el filtro de aire volviendo a colocarlo en su posición y empujando la rejilla frontal en su posición.

### CUIDADO DEL CONTROL REMOTO

El control remoto deberá durar indefinidamente con un cuidado adecuado. No exponga el control remoto al calor directo. No vierta líquidos ni coloque objetos pesados sobre el control remoto. Asegúrese de que la señal del control remoto hasta el aparato de aire acondicionado está libre de obstrucciones.

### REEMPLAZO DE LAS PILAS DEL CONTROL REMOTO

Si el control remoto deja de funcionar, deben reemplazarse las pilas. Las pilas utilizadas son de tamaño AA.

### LIMPIEZA DE LA REJILLA FRONTAL

Asegúrese de desenchufar el aparato de aire acondicionado antes de limpiarlo o de extraer la rejilla frontal. La rejilla frontal puede limpiarse después de extraerla del aparato de aire acondicionado. Lave la rejilla a mano con agua tibia y jabón suave. Asegúrese de secar bien la rejilla antes de volver a instalarla.

### ALMACENAMIENTO EN INVIERNO

Si tiene planificado almacenar el aparato de aire acondicionado en invierno, extráigalo cuidadosamente de la ventana según las instrucciones de instalación. Devuélvalo a la caja original o cúbralo con un plástico.

Para evitar óxido o daño, almacene el aparato de aire acondicionado en un lugar seco y en posición vertical. Puede adquirir una cubierta de invierno de su distribuidor. Una cubierta de invierno protegerá el aparato de aire acondicionado si se deja en su lugar durante el invierno.



FIGURA 8 — APERTURA DE LA PUERTA DEL FILTRO



FIGURA 9 — EXTRACCIÓN DEL FILTRO

# RESOLUCIÓN DE PROBLEMAS

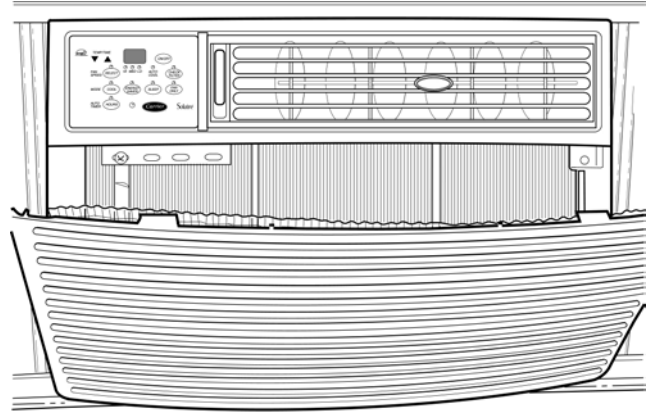
PROBLEMA	CAUSA	SOLUCIÓN
<b>LA UNIDAD NO FUNCIONA</b>	La unidad puede estar desenchufada.	Revise que la unidad está bien enchufada en el tomacorriente de la pared.
	Puede haberse quemado un fusible.	Cambie el fusible. Vea la nota.
	El interruptor de circuito puede haberse disparado.	Reinicie el interruptor de circuito. Vea la nota.
	El modo de la unidad puede estar en OFF (Apagado).	Revise para asegurarse de que está seleccionado el modo Cooling (Enfriamiento).
	El termostato bajó y luego subió rápidamente a un número superior.	Espere aproximadamente 3 minutos antes de volver a reiniciar la unidad.
	La unidad se ha apagado y vuelto a encender demasiado rápidamente.	Apague la unidad y espere durante 3 minutos aproximadamente. Vuelva a encender la unidad.
	El termostato no se ha fijado lo suficientemente bajo como para que enfríe.	Ajuste el termostato a una temperatura inferior.
<b>LA UNIDAD NO ENFRÍA</b>	El flujo de aire está bloqueado.	Quite cortinas, persianas o muebles que puedan estar bloqueando el flujo de aire hacia dentro. Revise el flujo de aire exterior y elimine cualquier bloqueo del mismo.
	El valor de configuración de la temperatura en el termostato es demasiado alto.	Reinicie el termostato a una temperatura inferior.
	El filtro de aire de la unidad está sucio.	Extraiga y limpie el filtro de aire.
	La habitación estaba demasiado caliente cuando comenzó el proceso de enfriamiento.	Permita tiempo suficiente para que la unidad enfríe la habitación.
	El selector de enfriamiento está fijado en LO (Bajo) o MED (Medio).	Fije el enfriamiento en HI (Alto).
	La temperatura de la habitación es inferior a 16 °C (60 °F).	No se produce enfriamiento si la temperatura de la habitación es inferior a 16 °C (60 °F).
<b>LA UNIDAD HACE RUIDO</b>	Funcionamiento normal.	Los pequeños chasquidos, burbujeo o siseo son normales durante el funcionamiento de la unidad.
	Vibración de la ventana.	Se ha instalado de modo inadecuado la unidad en la ventana. Consulte las instrucciones de instalación para su instalación adecuada.
<b>GOTEA AGUA EN EL EXTERIOR</b>	Funcionamiento normal.	El goteo de condensación en condiciones atmosféricas cálidas y húmedas es normal.
<b>GOTEA AGUA EN EL INTERIOR</b>	La unidad no está instalada correctamente.	La unidad debe estar instalada inclinada para que se produzca una eliminación adecuada de la condensación. Revise que la instalación es correcta y realice los ajustes necesarios.
<b>ACUMULACIÓN DE ESCARCHA EN EL SERPENTÍN</b>	El filtro de aire de la unidad está sucio.	Extraiga y limpie el filtro de aire.
	Temperatura exterior baja.	Cuando el aire exterior está aproximadamente a 16 °C (60 °F) o menos, puede formarse escarcha cuando la unidad está en el modo de enfriamiento. Cambie la unidad a modo Fan Only (Sólo ventilador) hasta que se derrita el hielo o la escarcha.

NOTA: Si se dispara el interruptor de circuito o se quema un fusible más de una vez, contacte a un electricista cualificado.

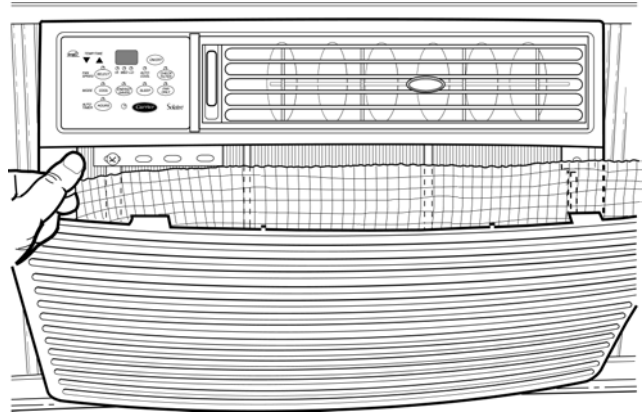
# SERIE ACA



## Garantía completa del aparato de aire acondicionado para habitaciones Carrier

**GARANTÍA DE UN AÑO** — CARRIER garantiza al usuario que este producto estará libre de defectos de mano de obra bajo uso y mantenimiento normales durante un período de un año a partir de la fecha de compra original. CARRIER, a través de sus distribuidores independientes autorizados o de sus estaciones de servicio, reparará o reemplazará un producto defectuoso (a discreción exclusiva de CARRIER) sin coste alguno para el usuario.\* CARRIER podrá sustituir cualquier pieza defectuosa con una pieza nueva o refabricada, a opción exclusiva de CARRIER.

**GARANTÍA EXTENDIDA DE CUATRO AÑOS SOLAMENTE PARA EL SISTEMA SELLADO DE REFRIGERACIÓN** — Durante los años segundo a quinto después de la fecha original de compra, CARRIER garantiza además al usuario que el compresor, el condensador, el evaporador y los conductos de conexión entre los mismos estarán libres de defectos de materiales o mano de obra, bajo condiciones normales de uso y mantenimiento. CARRIER reparará o reemplazará (a discreción exclusiva de CARRIER) cualquier compresor, condensador, evaporador o conducto de conexión defectuoso sin cargo alguno para el usuario, incluyendo una recarga de refrigerante para el sistema en caso necesario. Sin embargo, ESTA GARANTÍA LIMITADA NO INCLUYE los costes en que se incurra debido al diagnóstico, extracción, instalación, envío o transporte del producto o de las piezas. El usuario es responsable de estos costes; sin embargo, TALES COSTES PUEDEN CUBRIRSE por medio de una garantía separada o de un acuerdo de servicio ofrecido por el vendedor o por una tercera parte, acuerdo que es separado y diferente de esta garantía de fábrica.

**LIMITACIÓN DE LA GARANTÍA** — TODAS LAS GARANTÍAS IMPLÍCITAS (INCLUYENDO GARANTÍAS IMPLÍCITAS DE COMERCIABILIDAD E IDONEIDAD PARA UN PROPÓSITO PARTICULAR) QUEDAN POR LA PRESENTE LIMITADAS EN DURACIÓN AL PERÍODO DURANTE EL CUAL ESTÁN EXPRESAMENTE GARANTIZADOS LOS COMPONENTES DE PRODUCTOS EN EL PRESENTE DOCUMENTO. Algunos estados o provincias no permiten limitaciones en la duración de una garantía implícita, de modo que la limitación arriba indicada puede no aplicarse a usted. LAS GARANTÍAS EXPLÍCITAS EN ESTA GARANTÍA SON EXCLUSIVAS Y NO PUEDEN ALTERARSE, AUMENTARSE O CAMBIARSE POR NINGÚN DISTRIBUIDOR, VENDEDOR O CUALQUIER OTRA PERSONA. CARRIER NO SERÁ RESPONSABLE DE NINGÚN DAÑO COMERCIAL O A LA PROPIEDAD ESPECIAL, INCIDENTAL O CONSECUENTE DE NINGÚN TIPO. Algunos estados o provincias no permiten la exclusión de daños incidentales ni consecuentes, por lo que la limitación arriba indicada puede no aplicarse a usted. Todo el trabajo cubierto bajo esta garantía se llevará a cabo durante horas laborales normales. Todos los repuestos, bien nuevos o refabricados, asumen como período de garantía sólo el periodo de tiempo restante por el cual el componente aplicable está expresamente garantizado en el presente documento.

\*Los distribuidores independientes autorizados o estaciones de servicio están registrados con CARRIER por medio de su organización de distribuidores.

### CARRIER NO SERÁ RESPONSABLE POR:

1. Daños debido a la falta de realización del mantenimiento normal que se explica en el Manual del propietario.
2. Formación en métodos de control y uso de la unidad de acondicionamiento de aire después de la instalación inicial.
3. Daños o reparaciones necesarias como consecuencia de una instalación o aplicación incorrecta. Esto es responsabilidad del instalador.
4. Fallos en el encendido debido a condiciones de potencia, fusibles quemados, interruptores de circuito abiertos o cualquier otro daño debido a la inaptitud o interrupción del servicio eléctrico.
5. Daño o reparaciones necesarias como consecuencia de cualquier mala aplicación, abuso, alteración no autorizada, mantenimiento no adecuado o funcionamiento.
6. Daño como resultado de inundaciones, vientos, incendios, rayos, accidentes, entornos corrosivos u otras condiciones fuera del control de CARRIER.
7. Cualquier pieza no suministrada o designada por CARRIER.
8. Productos CARRIER instalados fuera de los EE.UU. continentales, Alaska, Hawai y Canadá.
9. Daños en el envío o daños como resultado del almacenamiento o transporte de la unidad.

*Esta garantía le concede derechos específicos y usted puede tener otros derechos adicionales que varían según el estado o provincia.*

### SI SU UNIDAD NO FUNCIONA, SIGA LOS SIGUIENTES PASOS EN ORDEN:

1. Compruebe qué cosas puede realizar usted mismo. Esto incluye asegurarse de que el aparato de aire acondicionado está enchufado en un receptáculo adecuado, revisar el interruptor de circuito o fusible y garantizar su reemplazo o reinicio en caso necesario, y la relectura del libro de instrucciones para asegurarse que todos los controles están fijados adecuadamente. Haciendo esto puede ahorrar dinero. Muchas llamadas innecesarias a los técnicos en reparaciones resultan en que el técnico haga lo que el propietario podría hacer por sí mismo.
2. CONTACTE A SU DISTRIBUIDOR O AL CENTRO DE SERVICIOS AUTORIZADO CARRIER. Encontrará su nombre impreso en el producto o en su factura, o en su Paquete de propietario de casa.
3. CONTACTE AL DISTRIBUIDOR DE CARRIER MÁS CERCANO QUE TRABAJE EN SU ZONA. (Consulte las Páginas amarillas.)
4. CONTACTE A CARRIER SI NO LLEGA A UNA SOLUCIÓN SATISFACTORIA EN LOS PASOS 2 Y 3.

Carrier Air Conditioning Consumer Relations Department, P.O. Box 4808, Carrier Parkway, Syracuse, New York 13221

Teléfono: 1-800-CARRIER Desde Canadá: (315) 432-7885

### PARA FUTURA REFERENCIA, RELLENE LOS DATOS DE SU COMPRA. GUARDE SU RECIBO DE VENTAS.

N. de modelo/Catálogo \_\_\_\_\_ Instalado por: \_\_\_\_\_

N. servicio \_\_\_\_\_ Nombre del propietario \_\_\_\_\_

N. serie de la unidad \_\_\_\_\_ Dirección de instalación \_\_\_\_\_

Fecha de instalación \_\_\_\_\_