

BEFORE YOU BEGIN:

- **The trolley must be in down (closed door) position during assembly and installation.** If you have a completely installed garage door opener, the rail/opener assembly must be taken down. UP and DOWN Limits must be readjusted after installation.
- Opener hanging brackets will require repositioning and the addition of an extra bracket for stability due to increased rail length.

IF THIS IS A NEW INSTALLATION:

Use the front (header), chain/cable assembly, and longer emergency release rope in this kit in place of those packaged with your garage door opener. Add the enclosed center rail as the second rail section, creating a five piece rail assembly. Complete the assembly, installation, and adjustment of your opener according to your owner's manual, with the exception of adding an additional hanging bracket for stability.

IF THIS IS AN EXISTING INSTALLATION, CONTINUE AS FOLLOWS:

1. Disconnect power to opener.
2. Pull down on the emergency release handle, then disconnect the trolley from the door arm.
3. Disconnect the rail/opener assembly from the header bracket and hanging brackets, and place it on the floor.
4. Remove the outer nut (Figure 1) from the trolley shaft and set aside.
5. Disconnect the two master link assemblies from the trolley (Figure 1) and discard.
6. Remove idler pulley assembly and set aside.
7. Remove the chain/cable assembly and discard.
8. Push the trolley back toward the opener. Disconnect the front rail and second rail sections by using a screwdriver tip to pry up the outer tab on each side of the rail (Figure 2), then slide it off the existing rail assembly. Discard the front and second rails.
9. Align the new front and center rails with the existing rail assembly, keeping the cut out "window" at the front (header) end. Be sure to keep rails right side up: *the idler pulley bolt hole above the window is larger on top of the rail than on the bottom.* Slide the new center rail onto the assembly, then add the front rail. Tabs along the side will lock into place.
10. As a temporary stop, insert a screwdriver into the hole 10" (25 cm) from the front end of the rail (Figure 1). Slide the trolley assembly to this point.
11. Locate the rail tab. Use a flathead screwdriver and lift the rail tab until the tab is vertical (90°) (Figure 2).
12. Refer to your owner's manual to complete the assembly, re-installation and adjustment of your opener. **NOTE:** Before hanging the opener, an additional hanging bracket is necessary for stability. See *Adding An Additional Hanging Bracket on reverse side.* (Replace the old emergency release rope with the new, longer replacement rope.)
13. Reconnect power.
14. Make adjustments and test the safety reversal system according to the owner's manual.

⚠️ WARNING

To prevent possible SERIOUS INJURY or DEATH:

- Disconnect ALL electric and battery power BEFORE performing ANY service or maintenance.

CAUTION

The garage door MUST be in the fully closed position during installation.

Figure 1

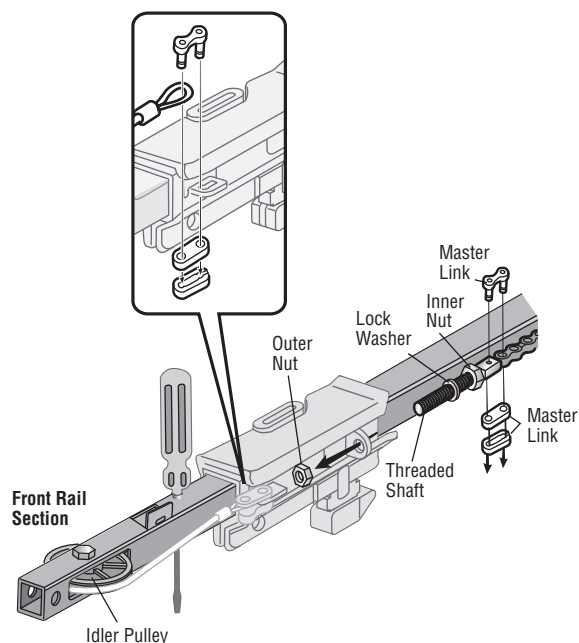
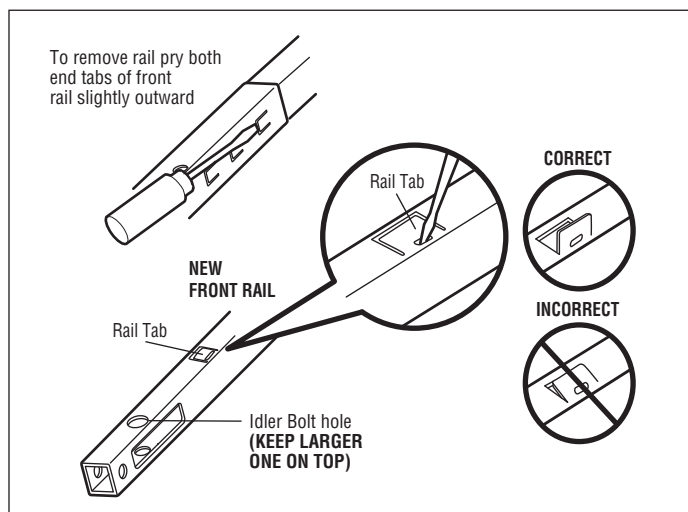

Figure 2



ADDING AN ADDITIONAL HANGING BRACKET:

Cut the enclosed hanging bracket (*cross brace*) to fit across the installed hanging brackets. Fasten the cross brace to the top and bottom hole of the hanging brackets (Figure 3 and Figure 4) using 5/16" -18x7/8" hex bolts, 5/16 lock washers and 5/16" -18 nuts.

Figure 3

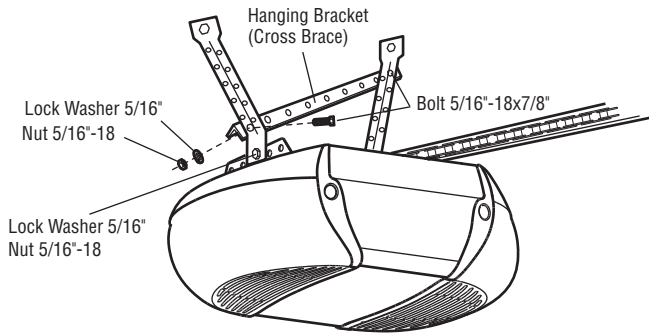
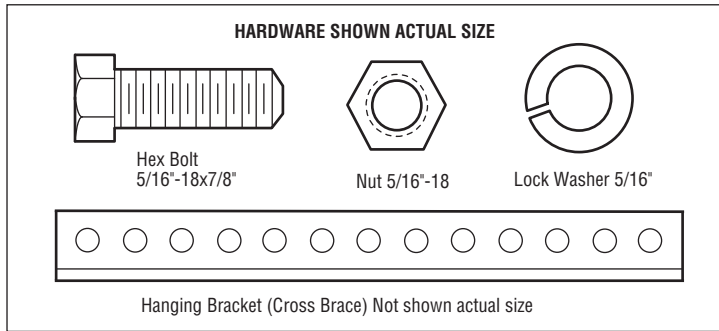
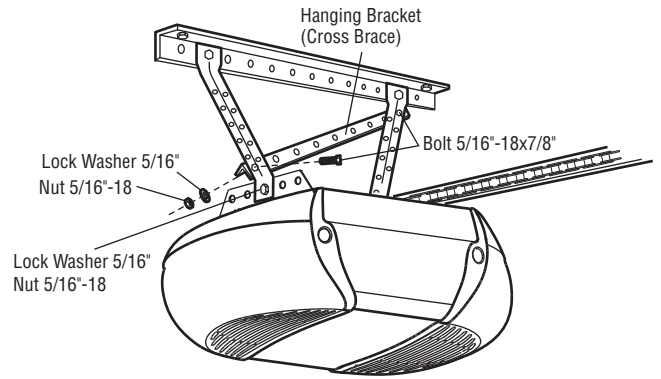

Figure 4



! WARNING

To avoid possible **SERIOUS INJURY** from a falling garage door opener, fasten it **SECURELY** to structural supports of the garage. Concrete anchors **MUST** be used if installing any brackets into masonry.

REPLACEMENT PARTS

Part No.	Description	Qty
183C158-14	Header Rail Extension	1
41A5807-2	10' Chain/Cable Assembly	1
183C157-10	Center Rail Section	1
41A3021	Rope	1
4A1008	Master Link Kit	1

CRAFTSMAN®

Juego de Extensión de Riel de 10 Pies (3M)

Modelo 139.53727

ANTES DE COMENZAR:

- Durante el ensamblaje y la instalación, el trole debe estar en la posición de puerta cerrada (hacia abajo). Si el abre-puertas de garaje ya está completamente instalado, deberá desmontar el conjunto de riel y abre-puertas. Después de la instalación deberá volver a ajustar los límites de carrera hacia ARRIBA y hacia ABAJO.
- Debido al incremento de la longitud del riel, será necesario reubicar las ménsulas de soporte del abre-puertas, y agregar un travesaño para conferirle mayor estabilidad.

PARA UNA INSTALACION NUEVA:

Utilice la sección delantera (cabecera) del riel, el conjunto de cadena y cable y la cuerda de liberación de emergencia más larga que se proporcionan en este kit, en lugar de los que recibió con el abre-puertas del garaje. Agregue la sección central de riel incluida como segunda sección de riel (quite una de las secciones de riel del medio que recibió con el abre-puertas de garaje); de esta forma creará un conjunto de riel de cinco piezas. Lleve a cabo el armado, la instalación y los ajustes de la unidad siguiendo las instrucciones del manual del abre-puertas, a excepción del travesaño adicional para conferirle mayor estabilidad.

PARA UNA INSTALACION YA EXISTENTE, CONTINUE LA SIGUIENTE MANERA:

1. Desconecte la energía eléctrica al abre-puertas del garaje.
2. Tire hacia abajo de la manija del sistema de desenganche de emergencia y después desconecte el trole del brazo de la puerta.
3. Desconecte el conjunto de riel y abre-puertas del soporte delantero y los soportes colgantes, y colóquelo en el suelo.
4. Quite la tuerca externa (Figura 1) del eje del trole portador y guárdela a un lado.
5. Desconecte las dos tupa del en la ce maestro del trole (Figura 1) y de séchelos.
6. Quite el conjunto de polea loca y guárdelo a un lado.
7. Quite el conjunto de cadena y cable y deséchelo.
8. Empuje el trole hacia el abre-puertas. Con la punta de un destornillador, apalanque las lengüetas externas de ambos lados del riel para desconectar la sección delantera del riel de la segunda sección (Figura 2) y luego deslícela para separarla del conjunto de riel existente. Deseche ambos rieles, el delantero y la segunda sección.
9. Alinee los nuevos rieles delantero y central con el conjunto de riel existente, cuidando de orientar hacia adelante el extremo con el orificio rectangular. Cerciórese de orientar el lado correcto hacia arriba: el orificio para el perno de la polea loca, que está arriba del orificio rectangular, es más grande en la parte superior del riel que en la parte inferior. Deslice el nuevo riel central en el conjunto y después agregue el riel delantero. Las lengüetas laterales encajarán en su sitio.
10. Ponga en el riel un destornillador en el orificio que es 25 cm (10 pulg.) del frente del riel como tope temporal del trole (Figura 1). Deslice el conjunto de trole hasta este lugar.
11. Ubicar la pestaña del riel. Utilizar un destornillador de punta plana para levantar la pestaña hasta que quede en posición vertical (a 90°) (Figura 2).
12. Consulte el Manual del propietario para terminar de armar abre-puertas reinstalarlo y ajustarlo. **NOTA:** Antes de montar el abre-puertas es necesario instalar un travesaño adicional en la ménsula de soporte para conferirle mayor estabilidad. Véanse al dorso las instrucciones de Instalación del travesaño adicional. (Instale la cuerda de desenganche de emergencia nueva, que es más larga, en lugar de la vieja.)
13. Conectar la alimentación eléctrica.
14. Hace ajustes y prueba la sistema de seguridad de reversa conforme a manual del usuario.

⚠️ ADVERTENCIA

Para evitar una LESIÓN GRAVE o INCLUSO LA MUERTE:

- Desconecte TODA alimentación eléctrica que llegue a la unidad (incluso de una batería) ANTES de hacer CUALQUIER trabajo de reparación o mantenimiento.

PRECAUCIÓN

La puerta del garaje DEBE estar en la posición completamente cerrada durante la instalación.

Figura 1



Figura 2



INSTALACION DEL TRAVESAÑO ADICIONAL:

Corte la ménsula desoporte (*travesaño*) incluido con la unidad a la medida necesaria para que quepa entre las dos ménsulas de soporte. Fije un extremo del travesaño al agujero superior de una ménsula de soporte y el otro extremo al agujero inferior de la otra ménsula de soporte (Figuras 3 y 4) utilice tornillos de cabeza hexagonal de 5/16 pulg-18x7/8 pulg., arandelas de presión de 5/16 pulg. y tuercas de 5/16 pulg.-18.

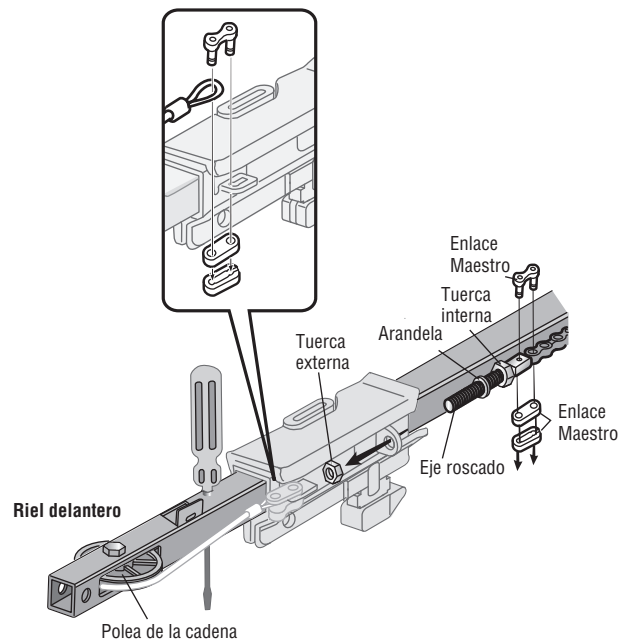
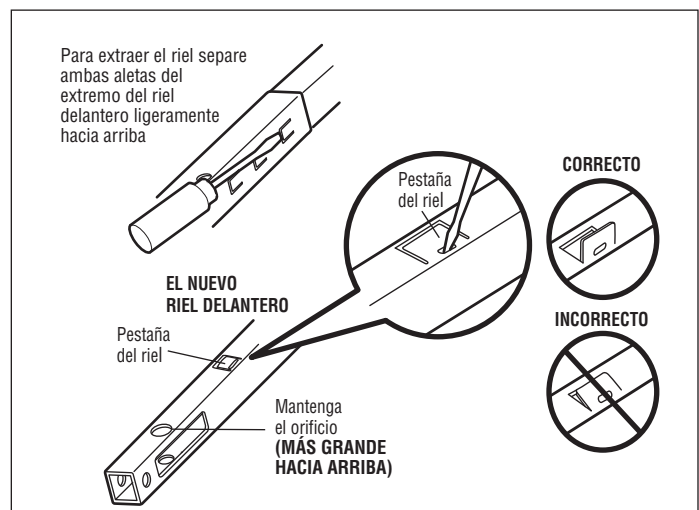
Figura 3



Figura 4



PARTES DE REPUESTO

Nº de pieza	Descripción	Cant.
183C158-14	Extensión de riel delantero	1
41A5807-2	Conjunto de cadena y cable de 3 m (10 pies)	1
183C157-10	Sección central del riel	1
41A3021	Cuerda	1
4A1008	Kit de eslabón maestro	1

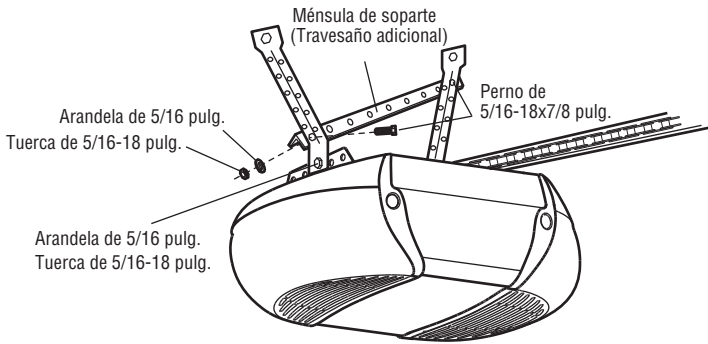
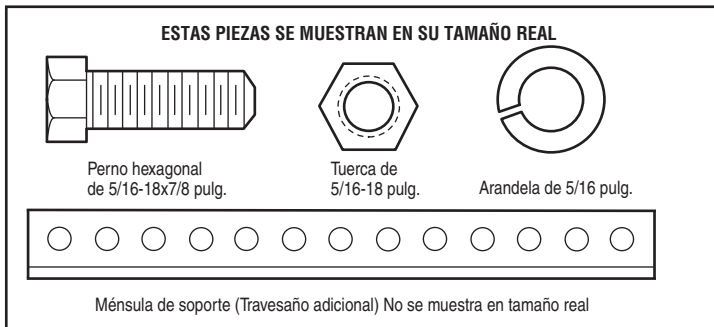
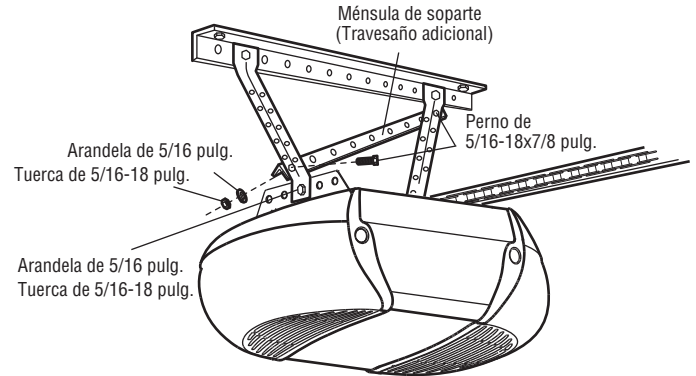
⚠ ADVERTENCIA

Para evitar la posibilidad de una LESIÓN GRAVE si se cae el abridor de la puerta de cochera, sujételo FIRMEMENTE a los soportes estructurales de la cochera. Se DEBEN usar sujetadores para concreto si alguna de las ménsulas se va a instalar en mampostería.