

Limites de la Garantie

Esta garantía tiene una vigencia de cinco años desde la fecha de compra de los componentes del altavoz, un año para los amplificadores de graves y componentes electrónicos. Esta garantía protege al propietario original siempre que el producto haya sido comprado a un distribuidor AR autorizado en los Estados Unidos. La factura original de la venta debe ser presentada cada vez que se requiera un servicio de garantía. Para obtener servicios de garantía fuera de los Estados Unidos, contacte un distribuidor AR autorizado en el país donde el producto se compró. Excepto lo especificado abajo, esta garantía cubre todos los defectos en material y mano de obra.

Lo siguiente no está cubierto: Daño causado por accidente, mal uso, abuso, modificación del producto o negligencia, daño ocurrido durante el transporte, daños por incumplimiento de las instrucciones contenidas en el manual del propietario, daño resultante de reparaciones realizadas por alguien no autorizado por AR o cualquier reclamo basado en la falsa representación de un vendedor. Esta garantía no cubre daños incidentales o consecuentes o el costo de remover o reinstalar la unidad. Esta garantía no es válida si el número de serie del equipo ha sido removido o borrado.

Esta garantía le da derechos legales específicos. Usted puede también poseer otros derechos que varían de estado en estado. Algunos estados no permiten exclusiones o limitaciones por daños consecuentes o incidentales o limitaciones en el tiempo de duración acordado en la garantía, por ello lo anterior puede no ser aplicable.

Cómo Obtener un Servicio

Por favor contáctenos al 1-800-225-9847 o escriba a Acoustic Research, 17C Airport Drive, Newdale, MA 01747. Inmediatamente le aconsejaremos cómo proceder. Podremos remitirlo a un Centro de Servicio AR autorizado o pedirle que envíe su equipo a la fábrica para su reparación. Deberá presentar la factura original para establecer la fecha de compra. **POR FAVOR, NO MANDE SU PRODUCTO AR PARA REPARACIÓN SIN AUTORIZACIÓN PREVIA. POR FAVOR, NO RETORNE EL PRODUCTO A LA DIRECCIÓN DADA ANTERIORMENTE. NO ES UN LOCAL DE SERVICIO.** Usted es responsable del transporte del producto para reparación y del pago de los costos de transporte iniciales. Sin embargo, pagaremos los costos del transporte de regreso si las reparaciones necesarias son cubiertas por la garantía.

Garanti limité

Ce garanti sera effectif pour une période de cinq ans à partir de la date d'achat des composants de haut-parleur et pour une période d'un an pour les caissons de bass amplificateur et les composants électroniques. Ce garanti protège le propriétaire d'origine pourvu que le produit ait été acheté d'un concessionnaire AR autorisé aux Etats-Unis. La facture originale doit être présentée chaque fois qu'un service de garanti est requis. Pour un service de garanti en dehors des Etats-Unis, prenez contact avec un distributeur AR autorisé dans le pays où le produit a été acheté. Ce garanti couvre tous les défauts de matériel ou d'artisanat, à l'exception de ceux spécifiés ci-dessous.

Les défauts suivants ne sont pas couverts : Des dégâts produits par un accident, par une mauvaise utilisation, par l'abus, par modification du produit, par négligence, des dégâts causés durant le transport, des dégâts causés parce que les instructions contenues dans le guide du propriétaire n'ont pas été suivies, des dégâts causés par des réparations faites par une personne qui n'a pas été autorisée par AR ou des réclamations fondées sur des représentations erronées de la part du vendeur. Ce garanti ne couvre pas les dommages incidentaux ou consécutifs, ou le coût de l'installation et l'enlèvement de l'appareil. Ce garanti est annulé dès que le numéro de série a été enlevé ou dégradé.

Ce garanti vous donne des droits légaux spécifiques. Vous pouvez avoir d'autres droits qui varieront d'un état à l'autre. Certains états ne permettent pas l'exclusion ou limitation des dégâts incidentaux ou consécutifs ou des limitations sur la durée d'un garanti impliqué. Alors ceci peut ne pas s'appliquer à vous.

Comment obtenir un service

Contactez nous à 1-800-225-9847 ou écrivez-nous au Acoustic Research, 17C Airport Drive, Newdale, MA 01747. Nous vous conseillerons sur les mesures à prendre. Nous pouvons vous diriger vers un centre de service AR autorisé ou vous demander d'envoyer le haut-parleur à l'usine pour des réparations. Vous aurez besoin de la facture d'origine pour établir la date d'achat. **N'ENVOYER PAS VOTRE PRODUIT AR POUR REPARATIONS AVANT L'AUTORISATION PREALABLE. NE RENDEZ PAS LE PRODUIT A L'ADRESSE CI-DESSUS, IL N'EST PAS UNE LOCATION DE SERVICE.** Vous êtes responsable pour le transport de votre produit pour réparations et pour le paiement du coût de transport de départ. Nous payerons le coût de transport de retour si les réparations sont couvertes par le garanti.

Package Components

Your Acoustic Research ARIC65/ARIW6 contains the following:

- Two speakers with grilles and insulating tape
- Mounting and masking template

Tools and Supplies Needed

The following tools and supplies are needed to properly install the speakers:

- Pencil
- Level
- Utility knife, keyhole saw or drywall saw
- Stud locator
- Drill with 1" flat bit
- Phillips and flat blade screwdrivers
- Measuring tape
- Fire resistant, UL-rated speaker wire
- Wire cutter/stripper

Componentes del Paquete

Su Acoustic Research ARIC65/ARIW6 contiene lo siguiente:

- Dos altavoces con rejillas y cinta aisladora
- Plantillas de montaje y de enmascarar

Herramientas y Suministros Necesarios

Las siguientes herramientas y suministros se necesitan para instalar apropiadamente los altavoces:

- Lápiz
- Nivel
- Cuchillo utilitario, sierra caladora o sierra para paredes duras
- Localizador de clavos o tachones
- Taladro con mecha plana de 1"
- Destornilladores Phillips y planos
- Cinta métrica
- Cable para altavoz normalizado UL y resistente a la temperatura
- Cúter y pelador de cable

Les composants du paquet

Votre Acoustic ARIC65/ARIW6 contient le suivant :

- Deux haut-parleurs avec grilles et bande isolante
- Un gabarit de montage et de masquage

Outils et fournitures requis

Les outils et les fournitures suivants sont nécessaire pour une bonne installation des haut-parleurs :

- Crayon
- Niveau
- Un couteau d'utilité, une scie à guichet et une scie autoforeuse
- Un localisateur de goujon
- Une perceuse avec un mors plat d'un pouce
- Des tournevis Philips et avec un rasoir plat
- Un mètre
- Du fil à haut-parleur lié à l'unité logique et résistant au feu
- Un coupeur de fil et un déboiseur

ARIC65 Front View (with grille removed)

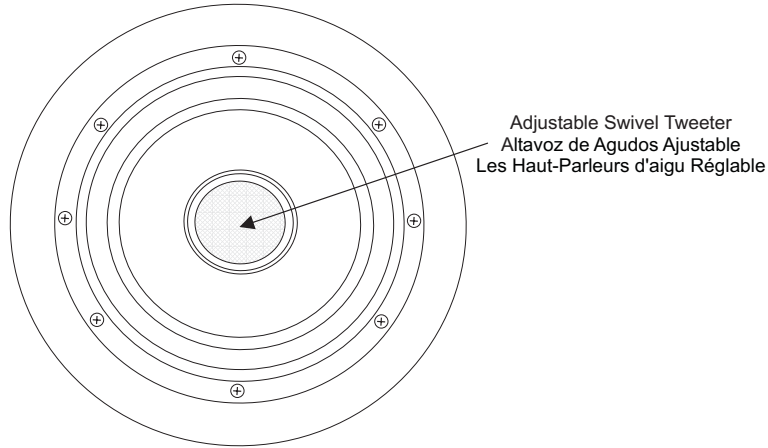

ARIW6 Front View (with grille removed)

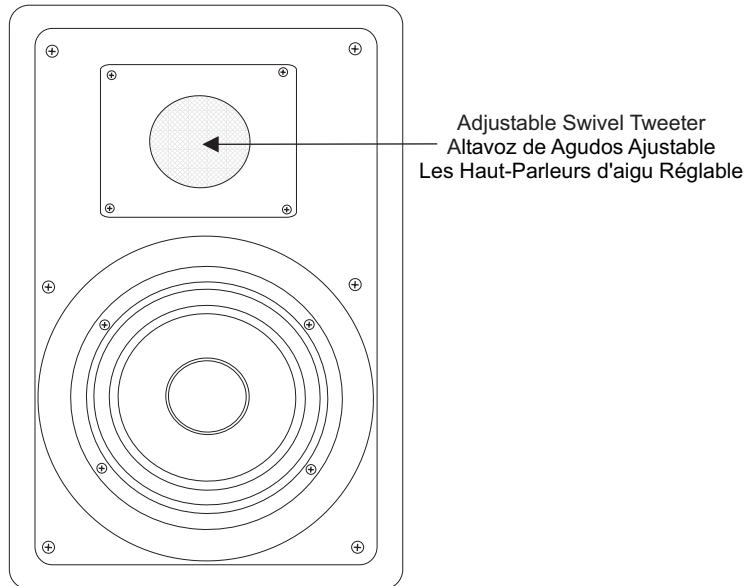

Troubleshooting

If no sound comes from the speakers, check the following:

- Be sure the receiver Power switch is in the On position.
- Check the receiver's Volume Control setting to ensure volume is turned up sufficiently.
- Check that the receiver's Input Selector is set to an active source of audio signals and that a Tape Monitor Loop is not engaged.
- Be sure that the receiver's Speaker Selector switch is turned on to the terminals (A or B, 1 or 2) that you have your speakers connected to. If the receiver has a headphone jack, you can use headphones to check the receiver for output.

Solución de Problemas

Si los altavoces no funcionan adecuadamente, verifique lo siguiente:

- Asegúrese que la llave de encendido del receptor está en la posición "On".
- Verifique que el Control de Volumen del receptor esté lo suficientemente alto.
- Verifique que el Selector de Entrada del receptor esté sintonizado en una fuente activa de señal de audio y que el giro de la cinta no esté enganchado.
- Asegúrese que la llave del Selector del Altavoz del receptor esté conectada a las terminales (A o B, 1 o 2) a las cuales usted ha conectado los altavoces y encendida. Si el receptor tiene entrada para auriculares, usted puede utilizarlo para verificar la salida del receptor.

Dépannage

S'il n'y a pas de son, vérifiez le suivant :

- Soyez sûr que l'interrupteur de puissance du récepteur est dans la position En Marche
- Vérifiez le réglage du volume du récepteur pour vous assurer que le volume est suffisamment fort
- Vérifiez que le sélectionneur d'entrée du récepteur soit réglé sur une source active de signaux audio et que la boucle moniteur de magnétophone n'est pas engagé.
- Soyez sûr que l'interrupteur de sélection de haut-parleur de votre récepteur est allumé sur les cosses (A ou B, 1 ou 2) auxquelles vous avez branché vos haut-parleurs. Si le récepteur a une prise femelle de casque d'écoute, vous pouvez utiliser le casque d'écoute pour vérifier le récepteur pour la sortie.

Limited Warranty

This warranty remains in effect for five years from date of purchase for speaker components, one year on subwoofer amplifiers and electronic components. This warranty protects the original owner providing that the product has been purchased from an authorized AR dealer in the United States. The original bill of sale must be presented whenever warranty service is required. For warranty service outside the United States, contact the authorized AR distributor in the country where the product was purchased. Except as specified below, this warranty covers all defects in material and workmanship.

The following are not covered: Damage caused by accident, misuse, abuse, product modification or neglect, damage occurring during shipment, damage from failure to follow instructions contained in the owners manual, damage resulting from the performance of repairs by someone not authorized by AR, or any claims based on misrepresentations by the seller. This warranty does not cover incidental or consequential damages or the cost of removing or reinstalling the unit. This warranty is void if the serial number has been removed or defaced.

This warranty gives you specific legal rights. You may also have other rights which vary from state to state. Some states do not allow the exclusion or limitation of incidental or consequential damages or limitations on how long an implied warranty lasts, so the above may not apply.

How to Obtain Service

Please contact us at 1-800-225-9847 or write to Acoustic Research, 17C Airport Drive, Newdale, MA 01747. We will promptly advise you of what action to take. We may direct you to an authorized AR Service Center or ask you to send your speaker to the factory for repair. You will need to present the original bill of sale to establish the date of purchase. PLEASE DO NOT SHIP YOUR AR PRODUCT FOR REPAIR WITHOUT PRIOR AUTHORIZATION. PLEASE DO NOT RETURN PRODUCT TO THE ABOVE ADDRESS, IT IS NOT A SERVICE LOCATION. You are responsible for transporting your product for repair and for payment of initial shipping charges. However, we will pay return shipping charges if the repairs are covered under warranty.