



Cybex VR3® Tricep Press
Manual del propietario
Sistemas de resistencia
Número de referencia 12180-999-3 L

Índice

Seguridad

Lineamientos y Prácticas de Seguridad	3
Equipo de Anclaje	3
Advertencias de seguridad en las instalaciones	3
Advertencias de seguridad para el usuario	4
Advertencias y precauciones	6
Colocación de etiquetas	7

Montaje

Especificaciones de la Máquina	8
Elección y preparación de la ubicación	8
Herramientas Necesarias	9
Instrucciones de Montaje	9

Ejercicio

Uso previsto	14
Instrucciones	14

Mantenimiento

Advertencias	15
Mantenimiento diario	15
Mantenimiento semanal	18
Mantenimiento anual	20
Ajuste del cable	21
Ajuste de correas	22

Servicio de atención al cliente

Registro del producto	23
Cómo ponerse en contacto con el servicio de atención al cliente	23
Autorización de devolución del material (RMA)	24
Piezas dañadas	25

Cybox® y el logotipo de Cybox son marcas comerciales registradas de Cybox International, Inc.
VR3® y la insignia son las marcas registradas registradas de Cybox internacionales, inc.

DECLINACIÓN DE RESPONSABILIDAD: Cybox International, Inc. no se responsabiliza del contenido de este manual. Cybox International, Inc. se reserva el derecho de revisar este documento en el momento en que lo desee y de realizar cambios en el producto que se describe en el manual sin previo aviso y sin la obligación de informar al usuario sobre dichas revisiones y cambios.

© Copyright 2013, Cybox International, Inc. Reservados todos los derechos. Impreso en los Estados Unidos de América.

10 Trotter Drive Medway, MA 02053 • 508-533-4300 • FAX 508-533-5183 www.cyboxintl.com • 12180-999-3 L • Mayo 2013

Seguridad

Lineamientos y Prácticas de Seguridad

 Lea detalladamente el manual del propietario antes de armar, reparar o usar el equipo. El propietario debe respetar todos los lineamientos de seguridad en este manual. También es responsabilidad del propietario instruir a los usuarios acerca de la operación segura y apropiada del equipo y colocar correctamente todas las etiquetas de advertencia y carteles de instrucciones. Todos los usuarios deben leer estas etiquetas y carteles antes de usar el equipo.

ADVERTENCIA

Pueden ocurrir serias lesiones o muerte si no se respetan las siguientes advertencias e instrucciones de seguridad.

Equipo de Anclaje



- El propietario no debe permitir que el equipo se utilice hasta que esté adecuadamente anclado como se describe a continuación.
- Para maximizar la estabilidad y evitar que se balancee, incline o caiga, el equipo debe estar anclado a una superficie sólida y nivelada, usando todos los hoyos de anclaje proporcionados.
- Los sujetadores deben tener una resistencia a la tracción de al menos 500 libras. Cybex recomienda pernos de 3/8" de grado 2 ó mejores. Se requiere al menos una resistencia a la tracción de 220 lb/100 kg para cada posición de anclaje.
- Si los marcos de las patas no hacen contacto con la superficie, **NO** los jale hacia abajo con las anclas. Utilice rondelas planas como relleno para que todas las patas o marcos hagan contacto con la superficie.
- Debido a los diversos tipos de pisos en los que las máquinas pueden ser ancladas o instaladas, consulte con un contratista calificado y autorizado para asegurarse de que el anclaje y la instalación sean apropiados.

Advertencias de seguridad en las instalaciones

No permita que nadie, incluyendo los entrenadores, utilice el equipo de manera distinta a la mostrada en las etiquetas de advertencia y carteles de instrucciones ubicados en cada máquina.

No instale el equipo en una superficie desnivelada. La superficie sólida y nivelada no debe inclinarse más de 1/8" por cada 10' de distancia, o según lo definan y requieran los códigos locales de construcción.

El propietario de la instalación/propietario del equipo es el responsable de asegurarse de que alrededor de cada máquina haya el espacio adecuado para poder utilizar y pasar por la máquina de forma segura.

En cumplimiento con la ADA (Ley de Discapacidad Americana), debe haber un espacio libre en el suelo de al menos 0,76 metros por 1,21 metros y debe estar provisto de una ruta accesible para al menos uno de cada tipo de equipo de ejercicios. Si el espacio libre se encuentra cerrado por tres lados (por ejemplo, por las paredes o por el mismo equipo), el espacio libre debe ser de 0,91 a 1,21 metros.

Todas las otras máquinas deben disponer de un espacio de suelo libre de 0,60 metros para todos los puntos de acceso de la máquina.

Las dimensiones que se mencionan en las instrucciones de montaje de este manual incluyen las dimensiones (en uso) de espacio ocupado máximo.

Todo el equipo debe ser utilizado en un área supervisada y con accesos controlados.

No permita que el equipo sea utilizado por niños de 12 años o menores. Supervise a las personas con discapacidad y a niños de 13 años y mayores.

El propietario debe asegurarse de que se realicen inspecciones y revisiones de mantenimiento de manera regular según se detalla en este manual. Mantenga un registro de todas las actividades de mantenimiento y reparación.

Cada día, antes de utilizarlo, el propietario debe inspeccionar el equipo. Si hay algún componente suelto o desgastado, como bandas, cables, agarraderas, poleas, o falta o está dañada cualquier etiqueta o cartel, el propietario debe corregir cualquier deficiencia antes de permitir que se utilice el equipo.

Utilice solamente componentes Cybex para dar mantenimiento y reparar el equipo.

Coloque el cartel de seguridad de las instalaciones de modo que sea visible y se destaque.

Advertencias de seguridad para el usuario

Los propietarios deben indicar a los usuarios **HACER** lo siguiente:

- Obedecer todas las etiquetas de advertencia y carteles de instrucciones cuando utilicen el equipo.
- Insertar completamente el perno de selección de peso antes de utilizar el equipo selectorizado.
- Consulte con un médico antes de iniciar un programa de ejercicios. Si en cualquier momento al hacer ejercicio físico siente mareos, desmayo o dolor, deténgase y consulte con su médico.
- Haga que lo supervisen cuando utilice equipos de peso libre.

Los propietarios deben indicar a los usuarios **NO HACER** lo siguiente:

- **NO** coloque los pernos de selección de peso en equipos selectorizados en una posición elevada ni utilice la máquina si los encuentra en esta posición.
- **NO** aumente la resistencia de peso en el equipo por ningún motivo, excepto los proporcionados por Cybex.
- **NO** use ropa floja o suelta ni joyas mientras utiliza el equipo. Manténgase alejado de las partes móviles.

- **NO** se apoye o tire de la máquina.
- **NO** use la máquina para el apoyo durante el estiramiento.
- **NO** coloque correas de resistencia, cuerdas u otros medios al equipo. A excepción de los provistos por el fabricante para el uso previsto en el equipo.
- **NO** exceda el peso máximo especificado del propietario.
- **NO** utilice el equipo si al inspeccionarlo parece estar dañado o inoperable.
- **NO** utilice el equipo si le faltan las protecciones o si están dañadas.
- **NO** quite ninguna etiqueta del equipo.

Advertencias y precauciones

Las etiquetas de advertencia indican una situación potencialmente peligrosa, que si no se evita, puede provocar lesiones graves o la muerte.

Las etiquetas de precaución indican una situación potencialmente peligrosa que, si no se evita, puede provocar lesiones leves o moderadas.

Las etiquetas de advertencia y precaución se muestran en la página siguiente. Los diagramas que aparecen con las etiquetas indican el lugar en el que está colocada cada etiqueta..



ADVERTENCIA

Para minimizar el riesgo de lesiones:

Antes de su uso:

- Realice un examen médico antes de comenzar cualquier programa de ejercicios.
- Consulte las instrucciones antes de usar.
- Lea y comprenda las etiquetas de advertencia. 
- Inserte los pines de ajuste completamente antes de usar.
- Inspeccione la unidad, cables, correas, conexiones y guardias. Si están dañados, desgastados, rotos o faltan, notifique al personal de planta. **NO UTILIZAR.**

Durante el uso:

- Utilice sólo como se muestra en cartel de instrucciones.
- No utilice para estirar y no ate correas u otros dispositivos.
- No modifique la unidad.
- No permita que los niños de 12 años o menos estén en o cerca de la máquina.
- Notifique al personal de la planta si la placa de peso se eleva. **NO UTILIZAR.**
- Deje de hacer ejercicio si se siente débil, mareado o tiene algún dolor.
- Use un ayudante.

No quite esta etiqueta. Reemplace si está dañada o es ilegible.

DE000001-3



PRECAUCIÓN

Peligro de pinzamiento. Mantenga las manos y los dedos alejados cuando la pila de pesas está elevada.

DE000005-3



PRECAUCIÓN

El asiento puede caer cuando se tira de la perilla de ajuste. Para evitar lesiones, apoye el asiento al ajustar e inserte el pasador en el orificio de ajuste antes de usar.

4520-362-3 B

Colocación de etiquetas

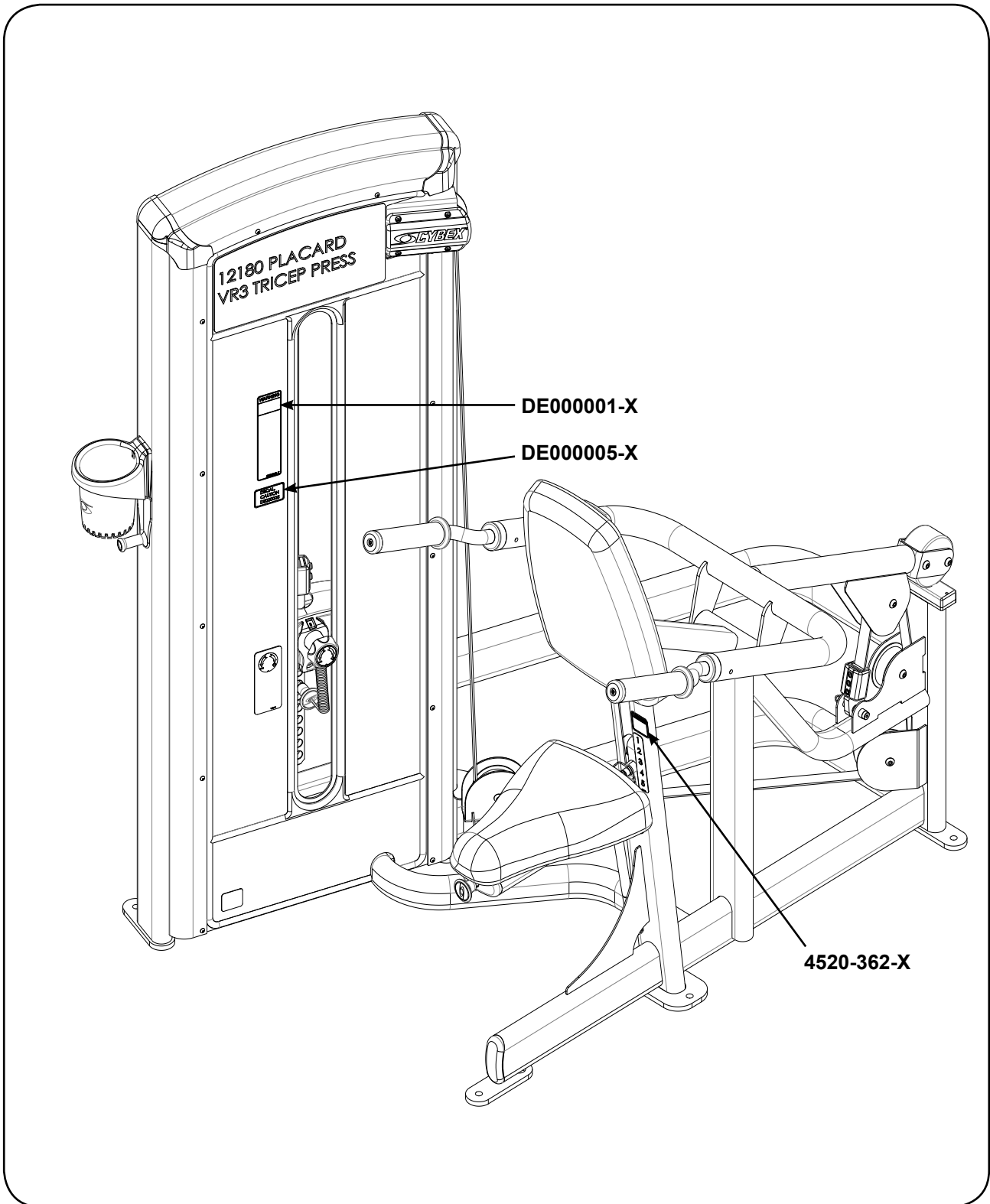

Montaje

Especificaciones de la Máquina

Peso Total y Tamaño VR3 Tricep Press 12180 Pila Estándar

Peso	Dimensiones de la Máquina en Reposo	Dimensiones de la Máquina en Uso
455 Lb	54" L x 49" A x 64" A	58" L x 49" A x 64" A
207 Kg	136 cm L x 125 cm A x 162 cm A	147 cm L x 125 cm A x 162 cm A

Peso Total y Tamaño VR3 Tricep Press 12180 Pila Ligera

Peso	Dimensiones de la Máquina en Reposo	Dimensiones de la Máquina en Uso
495 Lb	54" L x 49" A x 64" A	58" L x 49" A x 64" A
225 Kg	136 cm L x 125 cm A x 162 cm A	147 cm L x 125 cm A x 162 cm A

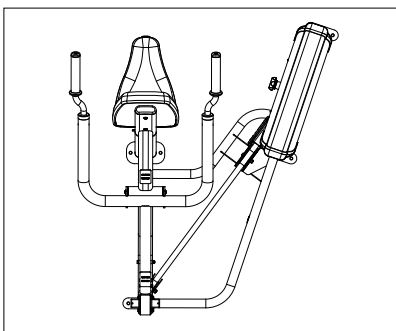

Peso máximo del usuario	Peso de entrenamiento máximo
300 lbs/135kg	205 lbs/193kg

Elección y preparación de la ubicación

Antes de montar la unidad, compruebe que la ubicación elegida cumple con los siguientes criterios:

- La zona está bien iluminada y ventilada.
- La superficie presenta buenas condiciones estructurales y está bien nivelada.
- Área libre para acceder a la unidad y para bajar en caso de emergencia. El espacio mínimo es de 0,6 metros (23 pulgadas) en los laterales de la unidad y.
- Las unidades adyacentes pueden compartir la zona libre.

El propietario de la instalación/propietario del equipo es el responsable de asegurarse de que alrededor de cada máquina haya el espacio adecuado para poder utilizar y pasar por la máquina de forma segura.

En cumplimiento con la ADA (Ley de Discapacidad Americana), debe haber un espacio libre en el suelo de al menos 0,76 metros por 1,21 metros y debe estar provisto de una ruta accesible para al menos uno de cada tipo de equipo de ejercicios. Si el espacio libre se encuentra cerrado por tres lados (por ejemplo, por las paredes o por el mismo equipo), el espacio libre debe ser de 0,91 a 1,21 metros.

Todas las otras máquinas deben disponer de un espacio de suelo libre de 0,60 metros para todos los puntos de acceso de la máquina.

Las dimensiones que se mencionan en las instrucciones de montaje de este manual incluyen las dimensiones (en uso) de espacio ocupado máximo.

- La zona no debe encontrarse cerca de lugares con una humedad alta, como una sala de vapor, sauna, piscina cubierta o en el exterior. La unidad está diseñada para funcionar normalmente en un entorno con una humedad relativa del 30% al 75%.

La exposición a una gran cantidad de vapor de agua, cloro y/o bromo podría afectar de manera adversa a los componentes electrónicos, así como a las demás piezas de la unidad.

- La zona debe mantener una temperatura ambiente de 10° C (50° F) a 40° C (104° F) grados.

Herramientas Necesarias



- Llave Allen 7/32"
- Llave Allen 1/8"
- Aceite de motor de peso medio
- Llave dinamométrica
- Llave inglesa 3/4"



Instrucciones de Montaje

Se requiere de dos personas Para realizar este procedimiento.

 Lea y asegúrese de entender bien las instrucciones antes de montar esta unidad. Compruebe con atención todas las piezas. Si encuentra alguna pieza dañada, consulte la sección de Atención al cliente de este manual para el procedimiento adecuado para devolver, cambiar o pedir piezas.

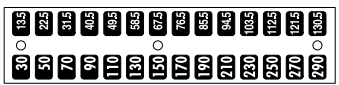
A continuación se muestra la lista de piezas para su verificación

Ctd.	Pieza número	Descripción	Diagrama
4	12090-322	Pies De Goma	
1	12000-345	Pies De Goma	
1	12000-560	Pegatina, Placa de Peso (Ligero) 30-290	

Ctd.	Pieza número	Descripción	Diagrama
7	4000C101	Placa de Pila de Peso (Estándar)	
9	4000C101	Placa de Pila de Peso (Ligero)	

Mover a la ubicación deseada

Si	Entonces
Si la máquina se puede mover sin quitar o agregar pilas de peso.	<p>Se necesitarán dos personas para este procedimiento</p> <ol style="list-style-type: none"> 1. Coloque en la ubicación deseada. 2. Retire los cuatro conos de transporte mediante una llave inglesa o conector 3/4" 3. Coloque las almohadillas en cada pie del armazón.

Si	Entonces
Si se necesita quitar las pilas de peso antes de mover la máquina a la ubicación deseada.	<p>Se necesitarán dos personas para este procedimiento</p> <ol style="list-style-type: none"> 1. No quite los tornillos BHSCS de en medio que sujetan el protector al soporte inferior 2. Quite los dos tornillos de cabeza cilíndrica con hexágono interior (BHSCS) que sujetan el soporte inferior al armazón con una llave Allen 1/8". 3. Quite los tornillos BHSCS restantes que sujetan el protector trasero a la armazón. 4. Después de quitar el último tornillo BHSCS el protector se deslizará al suelo junto con el soporte inferior. 5. Deslice el protector para quitarlo de la máquina. 6. Deslice la parte superior de la barra conductora con muelle hasta que el tapón haya salido del armazón.

Si	Entonces
Si se necesita quitar las pilas de peso antes de mover la máquina a la ubicación deseada.	<ol style="list-style-type: none"> 7. Suelte lentamente el tapón de la barra conductora. 8. El tapón de la barra conductora contiene un muelle de compresión que saltará si no se suelta lentamente. 9. Quite los tapones de la barra conductora y el muelle. 10. Repita los pasos anteriores con la otra barra conductora. 11. Inclíne ligeramente las barras conductoras hacia afuera, lejos de la máquina para evitar la polea. NO aplique presión excesiva sobre las barras conductoras, ya que eso dañará los tapones 12. Deslice el peso superior hacia arriba para sacarlo de la máquina.

Mueva la máquina a la ubicación deseada.

1. Retire los cuatro conos de transporte mediante una llave inglesa o conector 3/4"
2. Coloque las almohadillas en cada pie del armazón.

Ancle la máquina al suelo de manera segura.

Cybex recomienda encarecidamente la maximización de la estabilidad. El equipo debe utilizarse en una superficie nivelada y sólida.



ADVERTENCIA: Ancle la máquina al suelo de manera segura.

- *Cybex no se responsabiliza del anclaje del equipo. Póngase en contacto con un contratista profesional.*
- *Utilice sujeciones que tengan una capacidad de tensión mínima de 227 kg (500 lb) (pernos de 3/8 in de calidad 2 o superior).*
- *Si las patas/estructura no tocan la superficie, NO las sujete a la superficie con anclajes. Ajuste las patas o la estructura que no toque la superficie utilizando arandelas planas.*

Instale las placas de peso.

1. Instale de una en una las placas de peso.
2. Sitúe cada placa de peso de tal forma que los bordes anchos de los casquillos miran hacia arriba y los bordes estrechos miran hacia abajo.



3. Instale el poste de levantamiento.
4. Coloque los muelles y tapones en las barras conductoras.
5. Comprima y empareje los tapones de las barras conductoras con los agujeros en el armazón de peso y apriételos.
6. Los tapones de las barras conductoras deben encajar en los agujeros.

Recorrido de la correa

1. Verifique que la correa pasa a través de la parte superior del soporte de la polea y que la correa termina en el peso superior.
2. Levante el peso superior y compruebe que la posición de la abrazadera de la correa (en el peso superior) esté alineada correctamente con el soporte superior de la polea.

3. Deslice la correa a través de la ranura en la abrazadera de la correa.
4. Compruebe que tanto la correa como la pieza están instaladas correctamente. No instale la pieza al revés.

Correcto recorrido de la correa **Incorrecto** recorrido de la correa

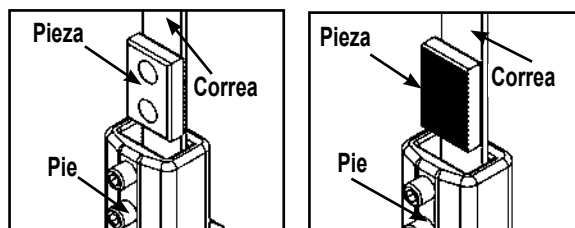

5. Tire fuertemente de la correa y sujete la correa a la abrazadera con los dos juegos de tornillos.
6. Juego de tornillos de torsión 300-350 lb-in.
7. Coloque la clavija de la pila de pesos en cada placa para comprobar la instalación.
8. Simule una operación normal levantando y bajando el peso superior sin seleccionar una resistencia.
9. Coloque la clavija de la pila de pesos en cada placa para comprobar la instalación.
10. Levante y baje el peso superior simulando una operación normal (sin seleccionar resistencia).
11. Compruebe que la correa se mueve con suavidad y su recorrido va directamente de la parte superior del soporte de la polea a la abrazadera de la correa.
12. Gire el pomo de incremento de peso para seleccionar 0 lb o 0 kg.

Instale el protector posterior

1. Sitúe el protector en su lugar.
2. Empezando desde abajo quite los dos tornillos BHSCS para sujetar el soporte inferior al protector.
3. Instale pero no apriete los tornillos BHSCS restantes que sujetan el protector.
4. Apriete todos los tornillos BHSCS.

Instale las pegatinas de las placas de peso

1. Retire la protección de la pegatina asegurándose que la etiqueta permanece sujeta a la parte delantera.

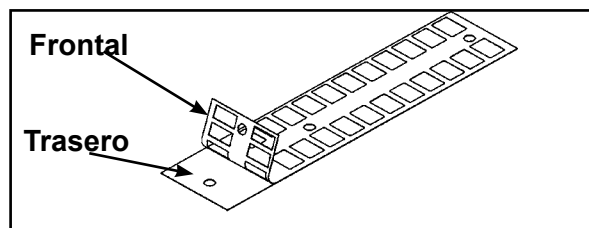

2. Inserte un pasador guía a través de cada agujero de la plantilla. Un pasador guía puede ser cualquier objeto que encaje a través del agujero de la pila de pesos, tal como un perno de selección de la pila de peso.
3. Empareje la pegatina y frótela sobre las placas de peso.
4. Quite la parte delantera, para permitir que las pegatinas se adhieran a las placas de peso.

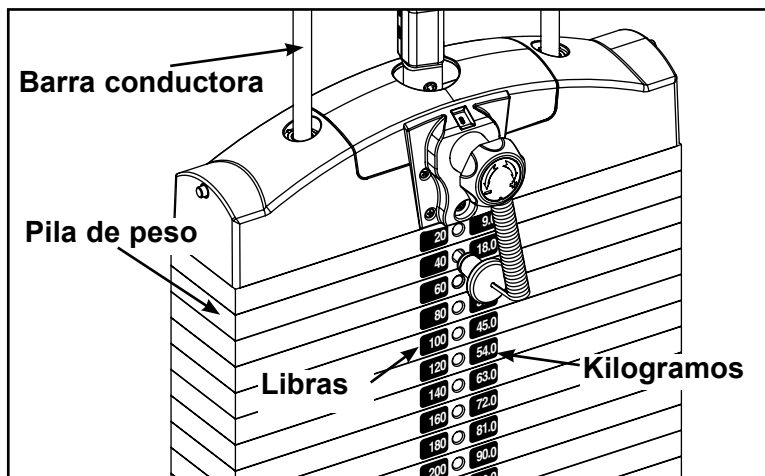

Compruebe la correcta operación

Ejercicio

Uso previsto

El uso previsto de esta máquina es simplificar o mejorar la preparación física general y los ejercicios para un uso comercial.

Instrucciones

 Antes de utilizar esta máquina, lea y comprenda todas las instrucciones y advertencias de la sección Seguridad del manual del propietario.

Todos los puntos del ajuste en la máquina tienen manijas o perillas amarillas.

Colocación

1. Ajuste el asiento de manera que los codos queden detrás y ligeramente debajo de los hombros.
2. Coloque las asas a la anchura deseada.

Movimiento

1. AEmpuje las asas hasta que los brazos estén totalmente rectos.



PRECAUCIÓN: Usar sólo en el modo descrito

Para evitar lesiones graves, utilice el equipo solamente como se describe en los carteles situados en cada máquina.

Tricep Press

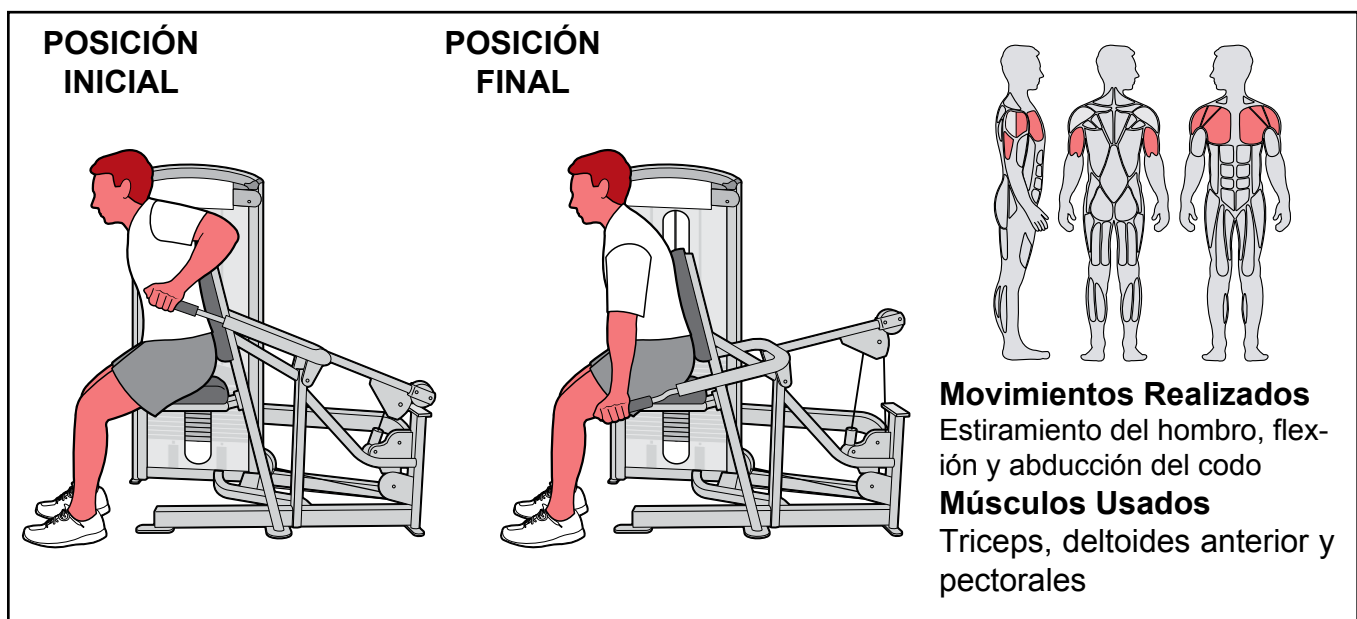

Mantenimiento

Todas las tareas de mantenimiento preventivo deben realizarse de manera habitual. La realización de estas tareas rutinarias de mantenimiento preventivo puede ayudar a que el funcionamiento de todos los equipos de los sistemas de resistencia de Cybex sea seguro y carente de problemas.

Cybex no se hace responsable de las revisiones y tareas de mantenimiento habituales que debe llevar a cabo en sus máquinas. Indique a todo el personal cuáles son las tareas de revisión y mantenimiento de la máquina y cómo deben registrarse. Los representantes de Cybex están a su disposición para responder a cualquier duda que pueda surgirle.

Advertencias



Lea todas las advertencias de este capítulo.



ADVERTENCIA: *Para realizar el mantenimiento, servicio y reparación:*

- *Sólo debe realizarlo personal de servicio capacitado*
- *Utilice sólo piezas de recambio de Cybex*

Preste atención a las siguientes advertencias:



ADVERTENCIA: *Peligro ocasionado por el equipo.*

Para evitar lesiones graves o incluso la muerte sustituya de inmediato los componentes gastados o dañados y mantenga el equipo fuera de uso hasta que la reparación esté terminada.

Mantenimiento diario

Cuando utilice agentes de limpieza abrasivos, por ejemplo, alcohol de frotación o lejía, se recomienda aplicarlos antes en un área poco visible. Otros agentes de limpieza pueden contener disolventes abrasivos o desconocidos cuya fórmula puede ser cambiada por el fabricante sin previo aviso. Si desea utilizar otros productos de limpieza, aplíquelos con cuidado en un área poco visible para determinar el daño que pueden causar en el material. No utilice nunca productos de limpieza ni disolventes destinados al uso industrial. Para limpiar áreas manchadas o sucias, se recomienda un paño blanco suave. Procure no utilizar toallitas de papel.

Los productos de limpieza pueden dañar o irritar la piel, los ojos, etc. Utilice guantes de protección y póngase algún tipo de protección en los ojos. **No** respire ni trague ningún producto de limpieza. Evite que el área circundante y la ropa entren en contacto con el producto. Utilice el producto en un área ventilada. Siga todas las advertencias del fabricante del producto. CYBEX y sus distribuidores no se hacen responsables de los daños o lesiones causados como resultado del uso o del uso incorrecto de los productos de limpieza.

Limpeza de la tapicería

Si	Entonces
Manchas suaves	<ol style="list-style-type: none"> 1. Prepare una solución de jabón líquido doméstico al 10 % y agua templada. 2. Aplíquelo con un paño suave empapado. 3. En caso necesario, aplique una solución de limpiador líquido con un cepillo de cerdas suaves. 4. Humedezca un paño suave y limpio en agua y elimine los restos.
Manchas más difíciles	<ol style="list-style-type: none"> 1. Prepare una solución de un 10 % lejía doméstica (hipoclorito de sodio) y un 90 % de agua. Humedezca un paño suave y blanco en la solución. 2. Frote con suavidad sobre la zona manchada. 3. Humedezca un paño suave y limpio en agua y aclare la zona. 4. Si las manchas persisten, deberá utilizar lejía doméstica pura. Deje que la lejía empape el área afectada o aplíquela durante aproximadamente 30 minutos con un paño empapado en lejía. Humedezca un paño suave y limpio en agua y aclare la zona para eliminar cualquier concentración de lejía que persista.
Manchas más difíciles (método alternativo)	<ol style="list-style-type: none"> 1. Humedezca un paño suave y blanco en alcohol de frotación. 2. Frote con suavidad sobre la zona manchada. 3. Humedezca un paño suave y limpio en agua y aclare la zona.
Recuperación del brillo	<ol style="list-style-type: none"> 1. Aplique una fina capa de cera para muebles durante 30 segundos. 2. Frote con suavidad sobre la zona con un paño limpio y blanco.

Limpeza de las estructuras

Limpe todas las estructuras utilizando una solución suave de agua templada y detergente para el coche. Asegúrese de secar bien la superficie. **EVITE** utilizar productos de limpieza que contengan ácidos o cloro así como productos de limpieza que contengan elementos abrasivos ya que estos podrían rayar o dañar el equipo.

Limpieza de cromados

Limpie los tubos cromados utilizando un pulidor para cromo y, a continuación, aplicando una capa de cera para coches. Se recomienda utilizar productos de limpieza neutros cuyo pH oscile entre 5,5 y 8,5. Asegúrese de secar bien la superficie. EVITE utilizar productos de limpieza que contengan ácidos o cloro así como productos de limpieza que contengan elementos abrasivos ya que estos podrían rayar o dañar el equipo.

Instrucciones para limpiar el panel delantero:

Utilice esponjas o paños suaves y limpios para aplicar los productos de limpieza y también para lavar y enjuagar. A continuación, utilice agua corriente templada para el enjuague.

- **NO** utilice productos de limpieza abrasivos o de alta alcalinidad.
- **NO** deje los productos de limpieza aplicados durante mucho tiempo, aclárelos inmediatamente.
- **NO** aplique productos de limpieza si la máquina está expuesta a la luz solar directa o a temperaturas elevadas.
- **NO** utilice raspadores, utensilios para limpiar cristales ni cuchillas.
- **NO** limpie con gasolina.

Productos de limpieza y detergentes compatibles:

- Formula 409
- Top Job
- Joy
- Palmolive
- Windex con amoníaco D

Para tapar arañazos superficiales o poco profundos:

Para tapar los arañazos, aplique un líquido abrillantador para coches suave y retírelo con un paño limpio y suave.

Embellecedores recomendados:

- Cera en pasta Johnson
- Embellecedor para plásticos Mirror Glaze 10 (de Mirror Bright Polish Co.)
- Embellecedor para plásticos Novus 1 y 2 (de Novus Inc.)

Mantenimiento semanal

Inspección de todas las tuercas y pernos

Apriete todas las tuercas y pernos, según sea necesario.





ADVERTENCIA: Peligro ocasionado por el equipo.

Para evitar lesiones graves o incluso la muerte sustituya de inmediato los componentes gastados o dañados y mantenga el equipo fuera de uso hasta que la reparación esté terminada.





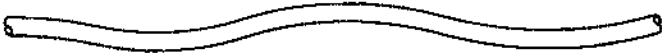
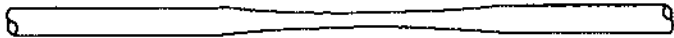

Inspección de cables y correas

Inspeccione todos los cables y correas para comprobar si están dañados o desgastados, y presenten la tensión adecuada. Cuando inspeccione los cables y correas, recórralos con los dedos y preste una atención especial a los dobleces en los cables y a los puntos de conexión. Si observa alguna de las condiciones que se especifican a continuación, es posible que el cable esté desgastado:

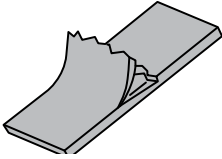
Cables

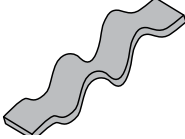
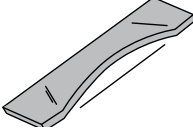
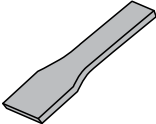
Condición del cable	Diagrama
Una rotura o fisura en la funda de protección del cable que deje el cable al descubierto	
El cable presenta un pliegue o doblez	
Funda de protección ondulada	
Estrechamiento: una funda de protección del cable estirada	

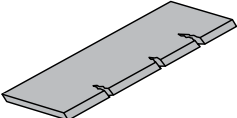
Correas

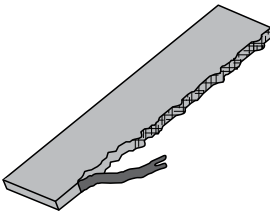
Condición de la correa	Vista en 3D	Vista en 3D o lateral
Piel de la cinta pelada		
Correa ondulada		
La correa es más estrecha en algunas partes	<p data-bbox="654 632 982 852">Sustituya la correa si alguna de sus partes es 0,08 cm o 1/32 in (0,03 in) más estrecha que el resto de la correa.</p> 	<p data-bbox="998 632 1498 779">Examine el borde de la correa (ambos lados). Reemplácela si alguna de sus partes es más estrecha que el resto.</p> 
Rasgaduras o roturas		
Se han soltado uno o más filamentos de kevlar o hay una cantidad significativa de kevlar deshilachado		

PRECAUCIÓN: Si no se siguen las precauciones siguientes, pueden producirse lesiones personales o daños materiales. No las use si restan menos de 1/8 in (0,32 cm) de material hasta el borde. Cambie las agarraderas que estén desgastadas inmediatamente. Si no se sustituyen los manillares desgastados se podrían provocar lesiones o daños materiales.

Inspeccione las barras y las agarraderas para comprobar si están desgastadas observando especialmente los puntos de conexión de las áreas de las lengüetas.

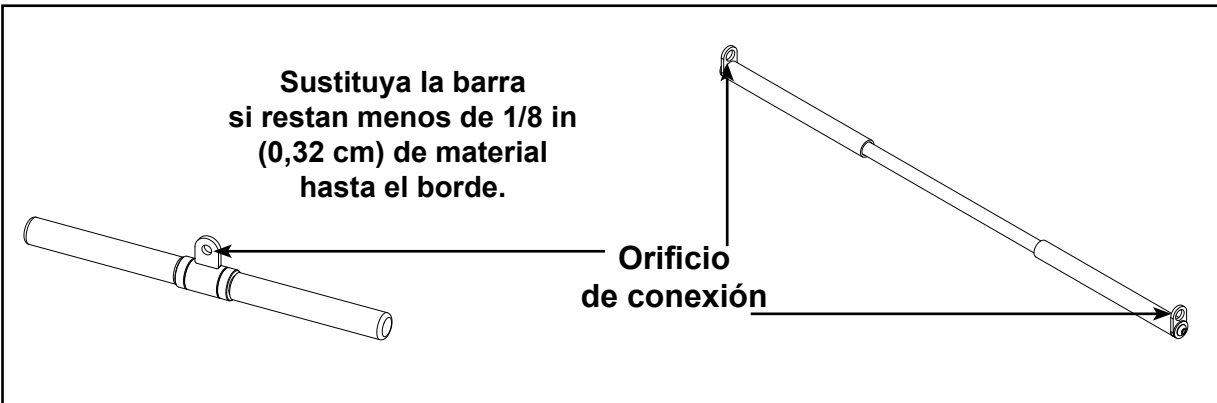

Inspección	Acción
Inspeccione las barras y las agarraderas para comprobar si están desgastadas observando especialmente los puntos de conexión de las áreas de las lengüetas.	Cambie las agarraderas que estén desgastadas inmediatamente.
Inspeccione las conexiones rápidas para comprobar si los mecanismos de enganche funcionan correctamente (indica desgaste).	Reemplácelas todas inmediatamente si están sueltas o deterioradas.
Inspeccione todo el etiquetado para asegurarse de que puede leerse, incluidos los letreros de instrucciones y las etiquetas de advertencias y precauciones.	Cambie las etiquetas desgastadas inmediatamente.
Inspeccione todas las pilas de pesas para comprobar si la alineación y el funcionamiento son correctos.	Corrija los problemas de alineación incorrecta o de mal funcionamiento inmediatamente.
Inspeccione la lubricación de las varillas guías.	Limpie las varillas guía de la pila de pesas a lo largo de las mismas. Lubríquelas aplicando una capa fina de aceite de motor para automóviles de viscosidad media.

Mantenimiento anual

Sustituya todos los cables y correas cada año

Ajuste del cable

Herramientas necesarias

Llave de 9/16 in (1,4 cm) (2)

Los sistemas de resistencia de Cybex utilizan cuatro tipos de ajuste de tensión de cables:

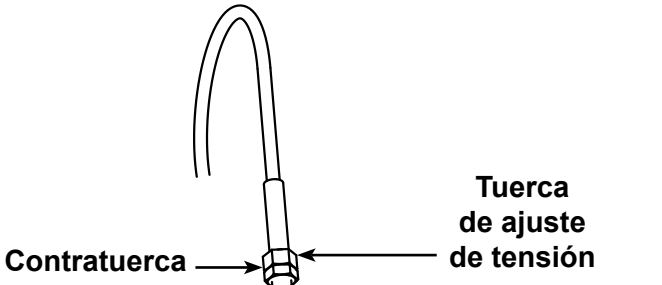
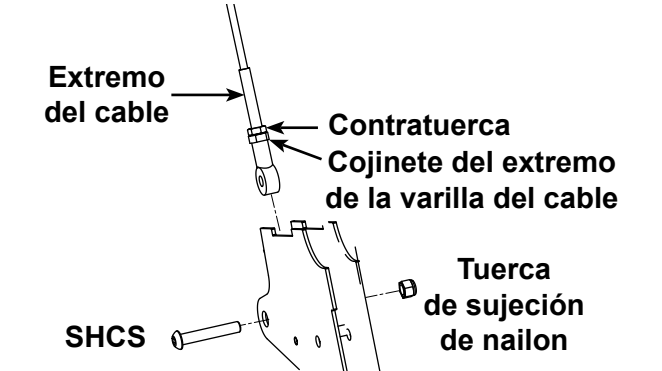
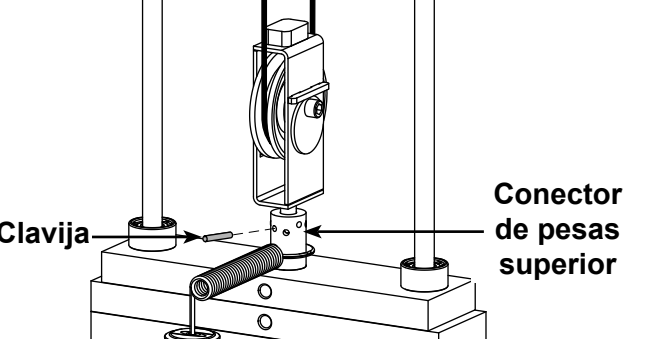
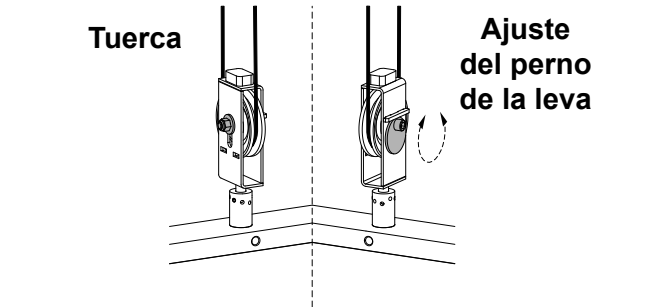
Ajuste del cable	Descripción	Diagrama
Ajuste de contratuerca	Este tipo de ajuste utiliza una contratuerca y una tuerca de ajuste de tensión en el extremo del cable de la leva como ajuste principal. El otro extremo del cable normalmente presenta un ajuste de clavija elástica.	 <p>Contratuerca → Tuerca de ajuste de tensión</p>
Ajuste de extremo de barra	Este tipo de ajuste utiliza un tornillo Allen para asegurar un cojinete del extremo de la varilla del cable (SHCS) a la máquina. El ajuste principal se consigue mediante el giro del cojinete del extremo de la varilla. El otro extremo del cable normalmente contiene un ajuste de cable con clavija.	 <p>Extremo del cable → Contratuerca Cojinete del extremo de la varilla del cable SHCS → Tuerca de sujeción de nailon</p>
Ajuste de clavija elástica	Este tipo de ajuste utiliza una clavija elástica y diversos orificios del conector de pesas superior de la pila de pesas.	 <p>Clavija → Conector de pesas superior</p>
Ajuste del extremo de leva	Este tipo de ajuste utiliza un perno de ajuste en la agarradera de la polea. Afloje la tuerca y rote el perno de la leva para ajustar el cable.	 <p>Tuerca → Ajuste del perno de la leva</p>

Ajuste de correas

Herramientas necesarias

- Llave de 7/32 in (0,5 cm)
- Llave de torsión (libras-in)

Ajuste de correas	Acción
Correa floja	<ol style="list-style-type: none">1. Con la ayuda de una llave Allen de 7/32 in (0,5 cm), afloje los tornillos de fijación.2. Tire de la correa para tensarla.3. Asegure la correa en su sitio con tornillos de fijación.4. Tornillos de fijación por torsión de 300-350 lb/in (7,6-8,9 kg/m).5. Compruebe que la correa se mueva suavemente y vaya directamente desde la agarradera de la polea superior hasta la pinza de la correa de la pesa.

Servicio de atención al cliente

Registro del producto

Para registrar su producto, haga lo siguiente:

1. Visite www.cybexintl.com.
2. Busque Registro del producto en la sección Soporte.
3. Rellene todo el formulario.
4. Haga clic en el botón Submit (Enviar) para registrar su producto.

Cómo ponerse en contacto con el servicio de atención al cliente

El horario de atención telefónica es de lunes a viernes de 8.30 a 18.00. EST (hora oficial de la costa este norteamericana).

Los clientes de Cybex que residan en Estados Unidos pueden ponerse en contacto con el servicio de atención al cliente de Cybex llamando al 888-462-9239.

Los clientes de Cybex que vivan fuera de Estados Unidos pueden ponerse en contacto con el servicio de atención al cliente de Cybex llamando al 508-533-4300 o enviando un fax al 508-533-5183. Dirección de correo electrónico: internationaltechhelp@cybexintl.com

Encontrará más información en el sitio web: www.cybexintl.com.

Para ponerse en contacto con nosotros en línea; visite www.cybexintl.com.

Seleccione Soporte > Parts / Ordering (Piezas/solicitud). En el panel de navegación de la izquierda, haga clic en Parts Diagrams - Current Products (Diagramas de piezas - Productos actuales). Seleccione las piezas en los cuadros desplegables.

Si desea hablar con un representante del servicio de atención al cliente, llame al 888-462-9239 (clientes que residan en Estados Unidos) o al 508-533-4300 (clientes que residan fuera de Estados Unidos).

- Número de serie de la unidad, nombre de producto y número de modelo.
- Descripción de pieza y número de referencia, si dispone de esta información. Podrá encontrar todas las piezas en la web www.cybexintl.com.
- Dirección de envío.
- Persona de contacto.
- Incluya una descripción del problema.

Además de la dirección de envío y de la persona de contacto, puede resultar útil tener cerca el número de cuenta, si bien no es obligatorio. Asimismo, puede enviar pedidos por fax al 508-533-5183.

Autorización de devolución del material (RMA)

El sistema Autorización de devolución del material (RMA) se utiliza con el fin de devolver material para su sustitución o reparación, o para el reembolso del importe. El sistema le asegura que los materiales devueltos se manipulan y analizan correctamente. Realice el siguiente procedimiento detenidamente.

Póngase en contacto con su distribuidor autorizado de Cybex para obtener información sobre cualquier asunto relacionado con la garantía. Su distribuidor autorizado de Cybex solicitará a Cybex una Autorización de devolución del material (RMA), si es necesario. Cybex no aceptará, en ningún caso y bajo ninguna circunstancia, piezas o equipos defectuosos que no incluyan una RMA adecuada y una etiqueta del Servicio automático de devolución (ARS).

Póngase en contacto con el servicio de atención al cliente de Cybex para la devolución de cualquier artículo que esté defectuoso.

Proporcione al técnico información detallada del problema o del defecto que tiene el artículo que desea devolver. Indique el modelo y el número de serie del equipo de Cybex.

Si Cybex lo estima oportuno, el técnico podrá solicitarle que devuelva las piezas defectuosas a Cybex para que se evalúen y se reparen o sustituyan. El técnico le asignará un número de autorización de devolución del material (RMA) y le enviará una etiqueta del Servicio automático de devolución (ARS). La etiqueta del ARS y los números de RMA deben estar claramente visibles en la parte exterior del paquete que contiene el artículo o artículos que se van a devolver. En el paquete se debe incluir, junto con las piezas, la descripción del problema, el número de serie del equipo y el nombre y dirección del propietario.

El departamento de recepción de Cybex no aceptará las mercancías que se devuelvan sin un número de RMA en la parte exterior del paquete ni los envíos que se realicen contra reembolso.

Piezas dañadas

Los materiales que resulten dañados en el envío no se devolverán para que sean abonados. Los daños que se produzcan durante el envío son responsabilidad del transportista (UPS, Federal Express, empresas de transportes, etc.).

Daños visibles

Cuando reciba el pedido, compruebe todos los elementos atentamente. Si observa algún daño en la mercancía mediante una inspección visual, deberá indicarlo en el justificante de entrega que le proporcionará el trabajador de la empresa de transportes y hacer que este lo firme. Si no lo hace tal y como se ha indicado, el transportista puede rechazar la reclamación por daños que presente. El transportista le proporcionará el formulario que debe completar para presentar la reclamación.

Daños ocultos

Si no ha observado ningún daño a simple vista en el momento de recibir el envío pero los observa posteriormente, deberá informar de dichos daños al transportista tan pronto como le sea posible. Cuando descubra el daño, deberá solicitar al transportista, por escrito o por teléfono, que lleve a cabo una inspección de los materiales en los diez días posteriores a la fecha de recepción de la mercancía. Guarde todos los paquetes y material de envío ya que forman parte del proceso de inspección. El transportista le proporcionará un informe de la inspección y los formularios que debe completar para presentar una reclamación por daños ocultos. La reclamación por daños ocultos es responsabilidad del transportista.



10 Trotter Drive Medway, MA 02053 • 508-533-4300 • FAX 508-533-5183

www.cybexintl.com