

Instrucciones de reemplazo para el SENSOR RPM 41C4672

Necesitará una llave de tuercas magnética de 1/4 de pulgada y pinzas de punta alargada.

1. Desconecte la energía eléctrica del abrepuertas.
2. Quite el lente del abrepuertas (consulte el manual del propietario).
3. Quite la cubierta:
 - Con una llave de tuercas magnética de 1/4 pulgada, quite los dos tornillos incrustados en la parte inferior de la cubierta.
 - Desbloquee los cables en el interior del receptáculo de foco y coloque la cubierta a un lado.
4. Levante la puerta de acceso del Centro de Control y hágala a un lado.
5. Afloje el conjunto del tablero lógico del receptor del chasis quitando los dos tornillos dentro del panel bajo los bordes superiores **(a)**. Permita que cuelgue de los cables.
6. Libere el conjunto del interruptor de límite **(b)** de las ranuras de retención en la abrazadera del interruptor de límites **(c)** presionando la parte superior e inferior en el lado derecho cerca del engranaje impulsor (véase la ilustración).
7. Libere el gancho en el lado izquierdo **(d)** y permita que el conjunto cuelgue de los cables.
8. Quite el tornillo en la parte superior cerca de la abrazadera del interruptor de límites donde sujeta al chasis.
9. Incline la abrazadera hacia arriba para liberar sus dos ganchos de las ranuras en el chasis, y permita que cuelgue.
10. Quite el engranaje sin fin y su retén **(e)**:
 - Abra las alas del retén ligeramente para liberarlo del engranaje sin fin y deslice el pasador central del retén hacia afuera de la apertura en el eje del motor.
 - Saque el engranaje sin fin.
11. Saque el interruptor **(f)**.
12. Saque el conjunto del arnés de cables **(g)** del conjunto del sensor.
13. Quite el conjunto del sensor **(h)** del soporte del motor:
 - Con unas pinzas de punta alargada, apriete una de las dos clavijas del retén que se extienden a través del soporte del motor **(i)** al mismo tiempo que hala levemente el conjunto del sensor para liberar la clavija de su orificio. (Funciona mejor cuando las pinzas se sujetan tan verticalmente como sea posible.)
 - Repita con la segunda clavija.
 - Desenganche y deseche el conjunto del sensor usado.
14. Instale el nuevo conjunto del sensor:
 - Coloque el gancho de retención sobre el borde de la ranura en la abrazadera del motor.
 - Alinee las clavijas con los orificios y meta el conjunto a presión en su sitio.
15. Conecte el arnés de cables en el nuevo sensor.
16. Coloque de nuevo el interruptor, *presionando hasta el fondo el extremo del eje del motor, contra el collarín.*
17. Invierta los pasos del 10 al 1 para volver a armar la unidad y reconecte la energía eléctrica.

NOTA: Se necesita una prueba del sistema de reversa de seguridad para operarlo con seguridad. Siga las instrucciones en el reverso o en su manual del propietario.

ADVERTENCIA

Para evitar una LESIÓN GRAVE O INCLUSO LA MUERTE por electrocución, desconecte la energía eléctrica ANTES de continuar.

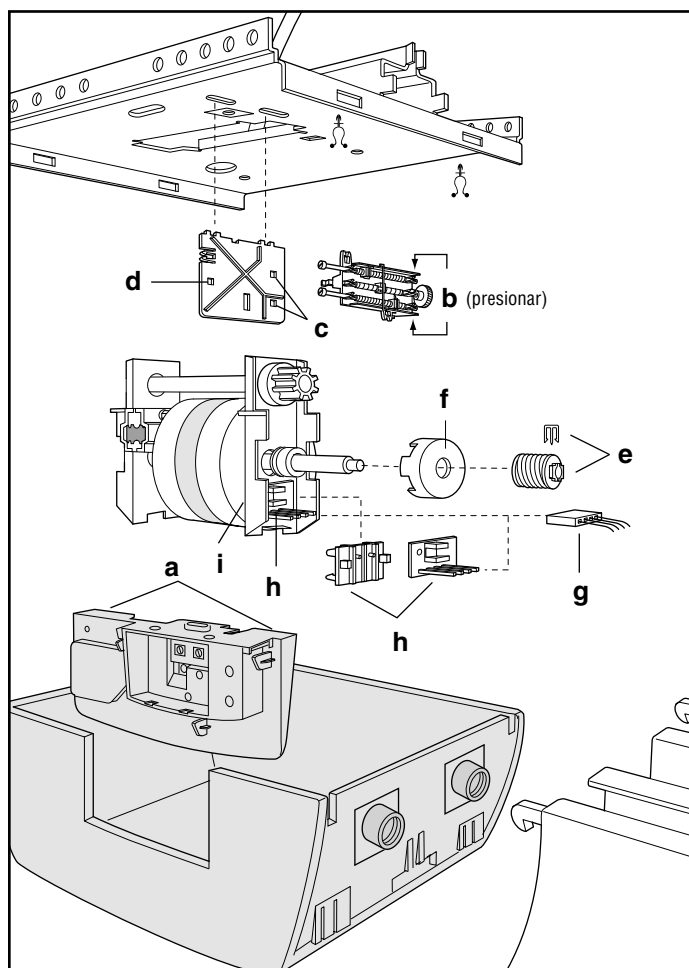

Prueba del sistema de reversa de seguridad

PRUEBA

- Con la puerta totalmente abierta, coloque un tablón de 1-1/2 pulgada (3.8 cm) (o un 2 x 4 acostado) en el suelo, centrado debajo de la puerta del garaje.
- Opere la puerta en la dirección hacia abajo. La puerta **debe** retroceder al entrar en contacto con la obstrucción.

AJUSTE

- Si la puerta se detiene al entrar en contacto con la obstrucción, esto significa que el recorrido hacia abajo no es suficiente. Aumente el límite del recorrido HACIA ABAJO con el tornillo correspondiente, haciéndolo girar 1/4 de vuelta hacia la izquierda.

NOTA: Si su puerta es seccional, asegúrese que los ajustes al límite no hagan que el brazo de la puerta se mueva más allá de una posición recta hacia arriba y hacia abajo.

- Repita la prueba.
- Cuando la puerta retroceda al entrar en contacto con el tablón de 1-1/2 pulgadas (3.8 cm), quite la obstrucción y opere el abrepuertas para que realice 3 ó 4 ciclos completos de operación a fin de probar el ajuste.
- Si la unidad continúa reprobando la Prueba de reversa de seguridad, llame a un técnico especializado en sistemas de puertas.

VERIFICACIÓN DE SEGURIDAD IMPORTANTE:

Pruebe el Sistema de reversa de seguridad luego de:

- Hacer ajustes al largo del brazo de la puerta, los límites del recorrido o los controles de la fuerza.
- Cualquier reparación o ajuste a la puerta del garaje (incluidos los resortes y las piezas).
- Cualquier reparación o desnivelación del suelo del garaje.
- Cualquier reparación o ajuste al abrepuertas.

⚠ ADVERTENCIA

Si el sistema de reversa de seguridad no se ha instalado debidamente, las personas (y los niños pequeños en particular) podrían SUFRIR LESIONES GRAVES O INCLUSO LA MUERTE cuando se cierre la puerta del garaje.

- El sistema de reversa de seguridad se DEBE probar cada mes.
- Si se ajusta uno de los controles (límites de fuerza o recorrido), es posible que sea necesario ajustar también el otro control.
- Después de llevar a cabo CUALQUIER ajuste, se DEBE probar el sistema de reversa de seguridad. La puerta DEBE retroceder al entrar en contacto con un objeto de 1-1/2 pulgada (3.8 cm) de altura (o un 2 x 4 acostado) colocado en el suelo.

