

HONDA

@ 125/150

@ 125/150 ES

MANUAL DEL PROPIETARIO



AVISO IMPORTANTE

MODELO PARA CONDUCTOR Y PASAJERO

Este escúter ha sido diseñado para transportar el conductor y un pasajero. No exceda nunca la capacidad de carga mostrada.

UTILIZACION EN CARRETERA

Este escúter ha sido diseñado para ser utilizado exclusivamente en carretera.

LEA CUIDADOSAMENTE ESTE MANUAL DE USO Y MANTENIMIENTO

Preste especial atención a las explicaciones precedidas por las siguientes palabras:

⚠ ADVERTENCIA

- **Indica una gran posibilidad de producirse heridas personales o de peligro de muerte si no se cumplen las instrucciones.**

PRECAUCION

- **Indica la posibilidad de daños personales o al escúter si no se cumplen las instrucciones.**

NOTA:

- Proporciona informaciones útiles.

Este manual deberá considerarse parte integral del escúter y debe permanecer con él si el escúter se vuelve a vender.

Honda @125/150 - @ 125/150 ES

USO Y MANTENIMIENTO



Toda la información de esta publicación se basa en los datos más recientes del producto disponible en el momento de aprobarse la impresión.

Honda Italia Industriale S.p.A. se reserva el derecho de aportar modificaciones en cualquier momento sin la obligación de previo aviso y sin ningún compromiso.

Este manual no puede reproducirse en ninguna de sus partes sin autorización escrita de Honda Italia Industriale S.p.A. Este manual se refiere al escúter @125/150 - @125/150 ES.

BIENVENIDO

Muchísimas gracias por haber adquirido una Honda y le deseamos muchos kilómetros de agradable conducción en los años venideros. Para gozar de una conducción agradable y segura y para apreciar más su motocicleta, antes de conducirla, familiarícese con el contenido de este manual de uso y mantenimiento. Su seguridad no depende sólo de su estado de alerta y del conocimiento del vehículo, también depende de las condiciones mecánicas del mismo. La inspección antes de conducir y el mantenimiento regular son esenciales.

Cuando sea necesario realizar operaciones de mantenimiento o reparación recuerde que su concesionario autorizado Honda, es el que mejor conoce su escúter.

Tenga usted una conducción agradable y le agradecemos que haya comprado una Honda.

- Los siguientes códigos utilizados en este manual se refieren a los Países que se indican a continuación:

@125 - @125 ES		@150 - @150 ES	
ED	ITALIA, ESPAÑA, BELGICA, PORTUGAL	ED	ITALIA, ESPAÑA
	ALEMANIA, HOLANDA	2 ED	ITALIA, ESPAÑA
	AUSTRIA, SUIZA		
F	FRANCIA		
E	REINO UNIDO		
2 ED	ALEMANIA, HOLANDA, BELGICA, AUSTRIA, ITALIA, ESPAÑA, SUIZA		
2 F	FRANCIA		

- Las normas pueden cambiar según el País de destinación.

ÍNDICE

- 1 SEGURIDAD DEL ESCUTER
 - 1 Reglas para una conducción segura
 - 3 Equipos de protección
 - 4 Modificaciones
 - 4 Carga y accesorios
- 7 UBICACION INSTRUMENTOS
- 10 INSTRUMENTOS E INDICADORES
- 17 COMPONENTES PRINCIPALES
 - 17 Suspensión
 - 18 Frenos
 - 23 Refrigerante
 - 25 Combustible
 - 28 Aceite del motor
 - 29 Neumáticos sin cámara de aire
- 33 COMPONENTES INDIVIDUALES ESENCIALES
 - 33 Interruptor de encendido
 - 34 Controles lado derecho del manillar
 - 35 Controles lado izquierdo del manillar
 - 36 Interruptor de parada en ralentí (@125/150 ES)
 - 37 Bloqueo del freno trasero
- 38 CARACTERISTICAS
 - 38 Bloqueo de dirección
 - 39 Cerradura del asiento
 - 40 Portacascos
 - 41 Compartimiento Central
 - 42 Compartimiento de documentos
 - 43 Carenado delantero
 - 43 Tapa central inferior
 - 44 Maleteros laterales derecho/izquierdo
 - 45 Ajuste vertical del enfoque del faro delantero
 - 46 Parada en ralentí (@125/150 ES)
- 52 FUNCIONAMIENTO
 - 52 Inspecciones antes de conducir
 - 53 Arranque del motor
 - 56 Rodaje
 - 57 Conducción
 - 64 Cuando el interruptor de parada en ralentí esté puesto en la posición de parada en ralentí IDLING STOP (@125/150 ES)
 - 67 Estacionamiento
 - 68 Sugerencias para evitar robos

MANTENIMIENTO

- 69 MANTENIMIENTO
- 70 Programa de mantenimiento
- 73 Juego de herramientas
- 74 Números de serie
- 75 Etiqueta de color
- 75 Precauciones en el mantenimiento
- 76 Filtro de aire
- 77 Filtro de aire del alojamiento de la correa
- 80 Respiradero del carter
- 81 Aceite del motor
- 84 Bujías
- 86 Ralentí
- 87 Soporte lateral
- 88 Desgaste pastillas del freno
- 89 Desgaste zapatas del freno
- 90 Batería
- 92 Cambio de fusibles
- 95 Reemplazo de las bombillas

99 TRANSPORTE

100 LIMPIEZA

103 GUIA PARA GUARDAR LA MOTOCICLETA

103 Cómo guardar la motocicleta

104 Para volver a utilizar la motocicleta

105 ESPECIFICACIONES

SEGURIDAD DEL ESCUTER

⚠ ADVERTENCIA

- **La conducción del escúter exige que usted tome cuidados especiales para garantizar su seguridad. Conozca estas exigencias antes de conducir.**

REGLAS PARA UNA CONDUCCION SEGURA

1. Haga siempre una inspección antes de conducir (pág. 52) y proceda con las regulaciones o reparaciones necesarias. De esta manera se pueden evitar accidentes o daños al escúter.
2. Muchos accidentes se deben a la inexperiencia del conductor. La mayoría de los Países exigen un examen o permiso de conducir especial para escúters. No preste nunca un escuter a una persona sin experiencia.
3. Muchos accidentes automovilísticos o motociclísticos ocurren porque el conductor no “ve” al motociclista. Hágase visible para evitar un accidente del que usted no es culpable:
 - Póngase ropas de colores vivos o reflectantes.
 - No conduzca en el “punto ciego” de otro motorista o automobilista.
4. Cumpla siempre las señales y las leyes de tráfico locales y nacionales.
 - Muchos accidentes se deben a la velocidad excesiva. Cumpla los límites de velocidad y no conduzca NUNCA a velocidades que no permitan las condiciones de seguridad.
 - Señalicen siempre el cambio de dirección o el cambio de carril. El manejo y las dimensiones de su vehículo pueden confundir a los otros conductores.

5. No deje que los otros motoristas le sorprendan. Tenga sumo cuidado con los cruces, entradas y salidas de estacionamientos, y carreteras de acceso.
6. Mantenga siempre las dos manos en el manillar mientras conduce y los pies apoyados en la plataforma para los pies.
7. No deje nunca el escúter sin atender y con el motor en marcha.
8. Modere su velocidad cuando conduzca por carreteras con baches. Eviten todo tipo de baches, raíles del tren o cunetas que podrían causar daños en la estructura del vehículo o que podrían ocasionar la pérdida de control o daños en la estructura del vehículo.

EQUIPOS DE PROTECCION

PONGASE SIEMPRE UN CASCO. TAMBIEN DEBERA PONERSE UN PROTECTOR PARA LA CARA O UNA GAFAS.

PONGASE ROPAS DE COLORES VIVOS O REFLECTANTES

LAS ROPAS DEBEN CEÑIRSE BIEN AL CUERPO

PONGASE GUANTES

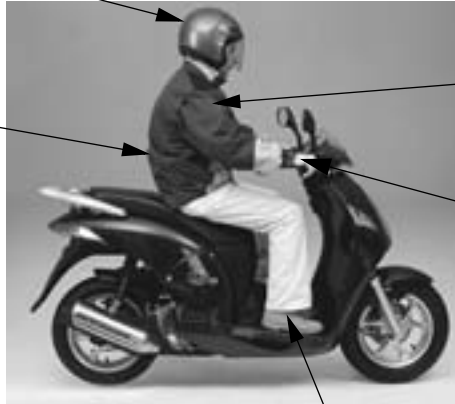

EL CALZADO DEBE SER DE SU MEDIDA, TENER TACON BAJO Y PROTEGER LOS TOBILLOS.

MODIFICACIONES

⚠ ADVERTENCIA

- **Eventuales modificaciones aportadas al escúter, o el desmontaje de equipos originales, pueden hacer que el vehículo sea inseguro e ilegal.**
Cumpla todos los reglamentos locales y nacionales pertinentes al equipo obligatorio.

CARGA Y ACCESORIOS

⚠ ADVERTENCIA

- **Los accesorios originales Honda han sido especialmente proyectados y diseñados para este escúter. No se han efectuado pruebas en otro tipo de accesorios, por lo tanto usted es personalmente responsable de la selección, la instalación y la utilización de accesorios Honda no originales. Cumpla siempre las siguientes indicaciones pertinentes a la carga:**

Estos consejos generales podrían ayudarle a decidir si y cómo equipar su escúter y cargarlo con seguridad.

1. El peso combinado del escúter, de la carga y de eventuales accesorios no debe exceder la capacidad de carga máxima de 180 kg. No exceda nunca los límites de carga indicados a continuación Gancho para la compra delantero: 1,5 kg
Portaequipajes: 3,0 kg
 - No exceda los siguientes límites de carga para el compartimiento central: 10 kg
 - La carga excesiva de todas estas partes puede comprometer la estabilidad y el manejo del vehículo.
2. No instale ningún otro carenado ni modifiquen el existente.
3. No lleve artículos que sobresalgan de la parrilla o que tapen la luz de cola.
4. No lleve a niños o a animales en la parrilla trasera.
5. Contengan el peso de la carga y posiciónela en el centro del escúter. Cuanto más lejos esté situado el peso del centro de gravedad, menor será la manejabilidad del vehículo.

6. Asegúrese que los accesorios no tapen completamente o parcialmente cualquier luz, reduzcan la luz de tierra y el ángulo de inclinación, o limiten la carrera de las suspensiones o la rotación del manillar y las operaciones de inspección.
7. Si se montan en el escúter carenados o parabrisas defectuosos pueden causar resistencias aerodinámicas y una conducción inestable. No instalen carenados que reduzcan o obstaculicen la entrada del aire hacia el motor.
8. Los accesorios que alteren su posición de conducción alejando las manos o los pies de los mandos de control, hacen aumentar el tiempo de reacción en las situaciones de emergencia.
9. No instalen sistemas eléctricos que alteren la capacidad de carga eléctrica del escúter. La ruptura de un fusible puede conllevar una pérdida peligrosa de la eficiencia de las luces y del rendimiento del motor.
10. Este escúter no ha sido diseñado para arrastrar sidecars y remolques. En caso de que se instalen estos medios se comprometerá seriamente la manejabilidad del escúter.
11. Cualquier modificación al sistema de enfriamiento puede causar un exceso de temperatura y dañar gravemente el motor. No modifique la protección del radiador ni instale accesorios que obstaculicen o desvien la circulación del aire del radiador.

La sobrecarga del escúter afectará gravemente a la estabilidad y manejabilidad del vehículo

Portaequipajes: 3,0 kg

Compartimiento central:
no exceda nunca el límite
máximo de carga: 10 kg.



Gancho para la
compra delantero: 1,5 kg

UBICACION INSTRUMENTOS

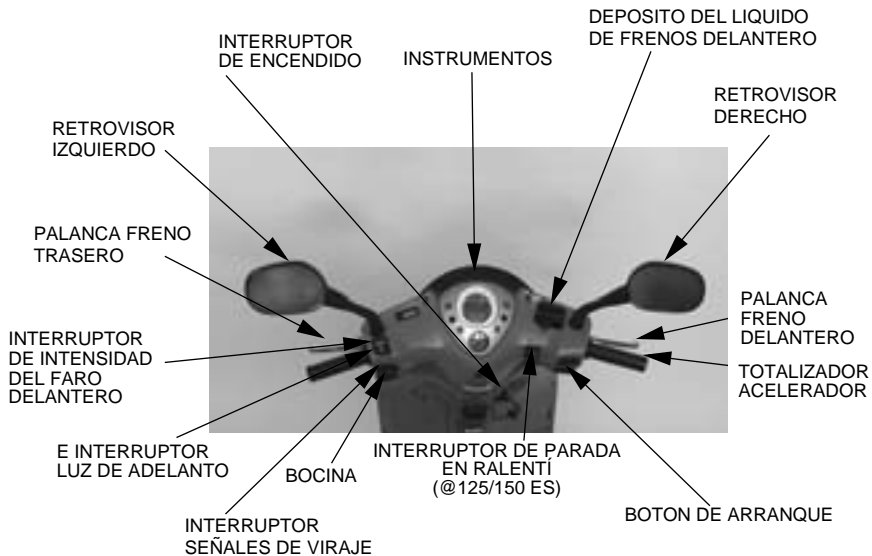

PALANCA DE BLOQUEO
FRENO TRASERO

PORTACASCOS

CERRADURA ASIENTO

ALOJAMIENTO
FILTRO DE AIRE

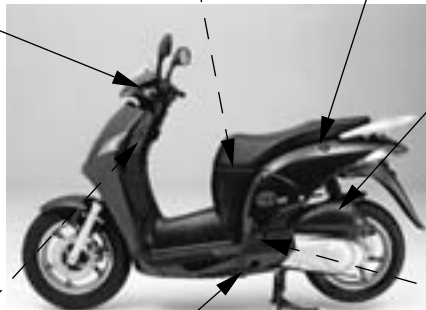

COFRE PORTADOCUMENTOS

SOPORTE
LATERAL

SOPORTE
CENTRAL

FILTRO DE AIRE DE
DEL ALOJAMIENTO
LA CORREA

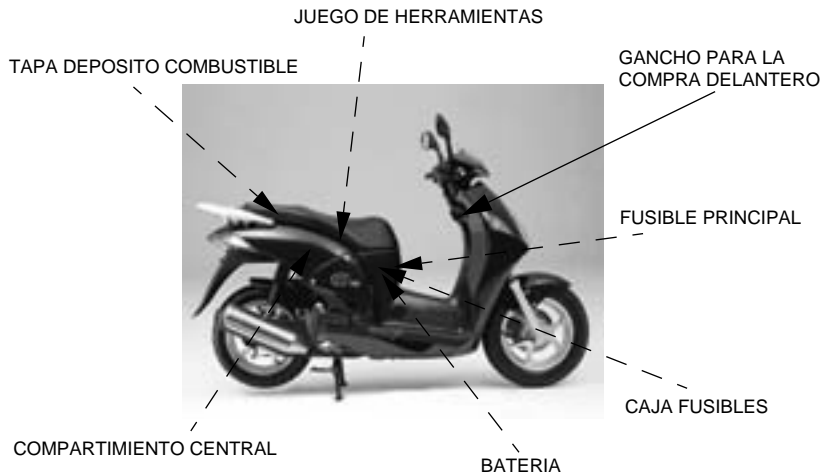

INSTRUMENTOS E INDICADORES

Los indicadores están incluidos en el tablero de instrumentos. Sus funciones se describen en las tablas de la páginas siguientes.

- (1) Indicador de combustible
- (2) Indicador intermitente izquierdo
- (3) Velocímetro
- (4) Cuentakilómetros
- (5) Reloj digital
- (6) Indicador luz de carretera
- (7) Indicador intermitente izquierdo
- (8) Indicador temperatura fluido de refrigeración
- (9) Indicador de mantenimiento
- (10) Control de reposición totalizador parcial
- (11) Totalizador parcial
- (12) Piloto de en espera (@125/150 ES)

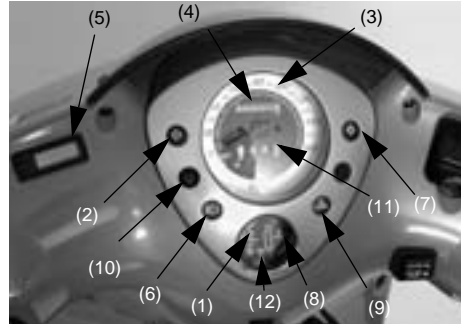

Ref. Núm.	Descripción	Función
1	Indicador combustible	Muestra aproximadamente la gasolina disponible (véase la pág. 14).
2	Indicador intermitente izquierdo	Parpadea cuando funciona el intermitente izquierdo.
3	Velocímetro	Indica la velocidad de conducción.
4	Cuentakilómetros	Indica el número total de los kilómetros recorridos.
5	Reloj digital	Indica las horas y minutos (pág. 15).
6	Indicador luces de carretera (azul)	Se enciende cuando funcionan las luces de carretera.
7	Indicador intermitente derecho	Parpadea cuando funciona el intermitente derecho.
8	Indicatore temperatura refrigerante	Indica la temperatura del liquido refrigerante (vedere a pag. 13).
9	Indicador de mantenimiento	Girando el interruptor hacia ON el indicador se enciende, al cabo de algunos segundos se apaga. Si el indicador permanece encendido, significa que es necesario sustituir el aceite motor, consulte la tabla de Mantenimiento (pág. 70). Si el indicador no se enciende, hay una avería en el sistema de señalización del indicador (pág.16).

Rif. No.	Descrizione	Funzione
10	Control reposición totalizador parcial	Reponga (0) el totalizador parcial apretando el botón.
11	Totalizador parcial	Indica los kilómetros de un viaje.
12	Piloto de en espera (@125/150 ES)	Parpadea cuando está funcionando el sistema de parada en ralentí.

Indicador de la temperatura del fluido de refrigeración

El motor estará lo suficientemente caliente para conducir la motocicleta cuando la aguja empiece a moverse sobre la marca "C" (frío). El margen de temperatura de funcionamiento normal se encuentra entre las marcas "H" y "C". Si la aguja alcanza la marca "H" (caliente), pare el motor y compruebe el nivel del fluido refrigerador en el depósito de reserva. Léa las páginas 23 y 24 e no use la motocicleta hasta después de haber solucionado el problema.



(1) Medidor de las temperatura del fluido refrigerador

PRECAUCION

- Si se excede la temperatura máxima de funcionamiento podrían producirse serias averías en el motor.

Indicador de combustible (1)

Cuando la aguja del medidor entre en la banda roja (2), el combustible estará bajo nivel y deberá llenar el depósito lo antes posible.

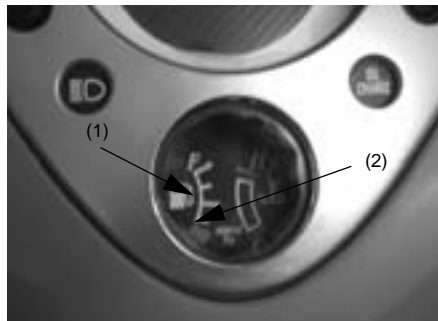

- (1) Indicador combustible
- (2) Banda roja

Reloj digital (1)

Muestra las horas y los minutos. Para ajustar la hora, procedan de la siguiente manera:

1. Coloque el interruptor de contacto en ON.
2. Presione el botón "H" (2). Para avanzar la hora mantenga presionado el botón hasta que se visualice la hora deseada.
3. Presione el botón "M" (3). Para avanzar los minutos mantenga presionado el botón. La presentación volverá a "00" cuando se alcance a "60" minutos sin afectar la presentación de la hora.

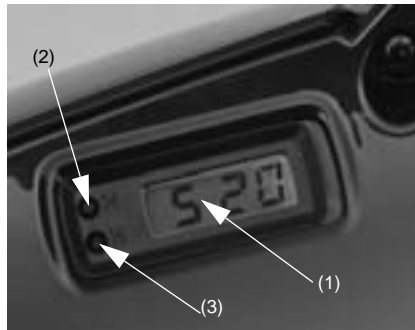

- (1) Reloj digital
- (2) Botón (H)
- (3) Botón (M)

Indicador de mantenimiento

Cuando el kilometraje del escúter se aproxime al intervalo de mantenimiento especificado para el cambio del aceite motor excepto durante los primeros 1000 km, el indicador (1) de mantenimiento se enciende. Tras haber sustituido el aceite motor, repongan el indicador siguiendo las operaciones a continuación indicadas.

Reset

1. Giren el interruptor de encendido en "ON".
2. Presionen el botón de reset (3) usando un atornillador (2) u otra herramienta equivalente.
3. Manténganlo presionado durante más de un segundo, hasta que el indicador se apague.
4. Luego giren el interruptor de encendido en "OFF".

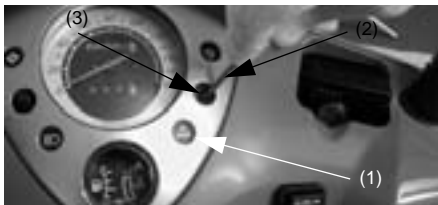

- (1) Indicador
- (2) Atornillador
- (3) Botón de reset

NOTA:

- Cuando el interruptor de encendido está en "ON", el indicador parpadea una vez.
- El indicador parpadea dos veces, cuando se pulsa el interruptor de reset durante más de segundo, significa que la reposición se ha llevado a cabo y el indicador se hallará a cero

Cuando el kilometraje de su escúter esté próximo al intervalo de la sustitución del aceite motor (como se indica en el programa de mantenimiento en la pág. 70), el indicador del mantenimiento se iluminará. Tras haber sustituido el aceite motor, repongan el indicador pulsando el botón de reset colocado encima del indicador mismo.

NOTA:

- El indicador se encenderá únicamente cuando el escúter haya recorrido unos 4000 km (Tipo E 2500 mi), por lo tanto tras haber efectuado la sustitución del aceite motor (excepto durante los primeros 1000 km aproximadamente) (Tipo E 600 mi) asegúrese de reponer los indicadores al objeto de que el intervalo siguiente de mantenimiento esté determinado en el kilometraje especificado.

COMPONENTES PRINCIPALES

(Informaciones necesarias para el uso del escúter)

⚠ ADVERTENCIA

- Si no se realiza la inspección antes de conducir (pag. 52), podrían causarse graves heridas personales o averías en el vehículo.

SUSPENSION

La carga previa del muelle del amortiguador (1) tiene tres posiciones de regulación para los distintos tipos de carga y el estado de la carretera.

Utilice una llave de gancho (2) para ajustar el amortiguador trasero (2).

La posición A es para cargas ligeras y condiciones suaves de la carretera. La posición C aumenta la carga previa del resorte para que la suspensión trasera sea más dura y puede utilizarse cuando la motocicleta lleve cargas muy pesadas.

Posición estándar: A

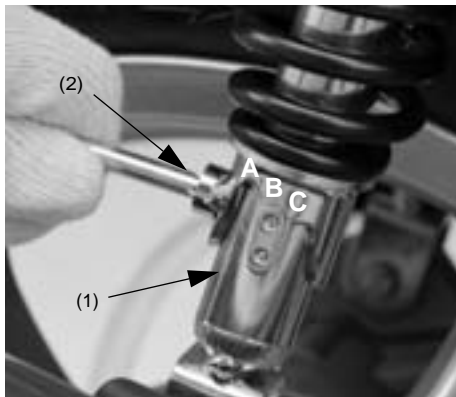

- (1) Amortiguador
- (2) Llave de gancho

FRENOS

Este escúter está equipado con un sistema de frenado combinado. Accionando la palanca del freno trasero se activa el freno trasero y el delantero. Para conseguir la máxima efectividad del freno use simultáneamente las palancas de los frenos delantero y trasero, como lo haría con un escúter equipado con frenos corrientes.

Como ocurre con los sistemas de frenos corrientes para escúters, una aplicación excesiva del freno puede bloquear las ruedas, con lo que se perderá el control sobre el escúter.

Para frenar normalmente aplique simultáneamente las palancas del freno delantero y trasero al tiempo que se reduce a una velocidad inferior para adaptarse a la velocidad de marcha. Para conseguir la máxima fuerza de frenado, cierre la mariposa del acelerador y aplique firmemente las palancas de los frenos delantero y trasero.

Freno delantero

Este escúter tiene un freno delantero de disco hidráulico. Al desgastarse las pastillas de los frenos, el nivel del líquido de frenos disminuye, para poder compensar el desgaste.

Usted no tiene que realizar ajuste alguno, sin embargo, el nivel del líquido y el desgaste de las pastillas debe inspeccionarse periódicamente. El sistema debe comprobarse frecuentemente, para asegurarse que no hayan fugas de líquido. Si el juego de la palanca puede ser excesivo y las pastillas del freno no estuviesen desgastadas (pág. 88) más allá del límite recomendado, existe probablemente aire en el sistema del freno, y éste deberá purgarse.

Pógase en contacto con el concesionario de Honda autorizado para realizar este trabajo.

Nivel del líquido de frenos:

⚠ ADVERTENCIA

- El líquido de frenos puede causar irritaciones. Evi-ten el contacto con la piel o los ojos. En caso de haberlo tocado, lave la zona afectada con abundante agua y llamen a un médico si ha entrado en sus ojos.
- **MANTENGASE FUERA DEL ALCANCE DE LOS NIÑOS.**

PRECAUCION

- Maneje cuidadosamente el líquido de frenos porque éste podría dañar las superficies pintadas y las de plástico.
- Al añadir líquido de frenos asegúrese que el depósito esté en posición horizontal antes de desenroscar la tapa, de lo contrario el líquido podría salirse.
- Usen sólo el líquido de frenos DOT3 or 4 en una lata sellada.
- Eviten rigurosamente que cuerpos extraños, como suciedad o agua, entren en el depósito de líquido de frenos.

Asegúrese que el nivel del líquido esté por encima de la marca del nivel mínimo Inferior (1) estando el escúter apoyado en su posición vertical.

Se debe agregar líquido de frenos al recipiente siempre que el nivel del líquido comience a alcanzar la marca del nivel Inferior (1). Extraiga los tornillos (2), la tapa del depósito (3), la placa del diafragma (4) y el diafragma (5). Llene el recipiente con líquido de frenos DOT3 or 4 desde un recipiente sellado hasta la marca de nivel superior (6). Vuelva a instalar el diafragma y la tapa. Ajuste firmemente los tornillos.

Otras inspecciones:

Asegúrese que no existan fugas de líquido. Compruebe las mangueras y accesorios por si tuviesen deterioros o grietas.



- (1) Marca de nivel inferior (LOWER)
- (2) Tornillos
- (3) Tapa del depósito
- (4) Placa del diafragma
- (5) Diafragma
- (6) Marca de nivel superior (UPPER)

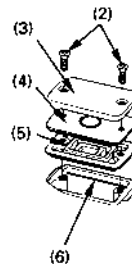

Freno trasero

Regulación:

1. Mida la distancia de desplazamiento de la palanca del freno trasero (1) antes que el freno empiece a funcionar. La carrera en vacío medida en la punta de la palanca del freno debe ser de: 15 - 25 mm. Si es necesario regularla, giren la tuerca de ajuste del freno trasero (2).

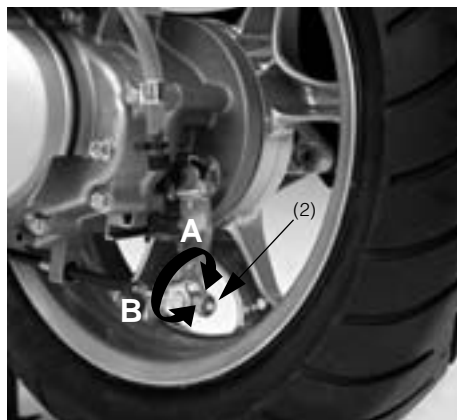
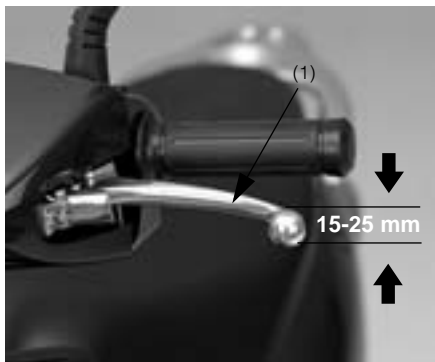

(A) Disminución del juego

(B) Aumento del juego

(1) Palanca del freno trasero

(2) Tuerca de ajuste

2. Accione varias veces el freno y compruebe que la rueda gire libremente al soltar la palanca del freno.

NOTA:

- Asegúrese que la ranura de la tuerca de ajuste (2) se posicione en el pasador del brazo (3) al final de la regulación, compruebe siempre que el interruptor de la luz de los frenos funcione correctamente.
- Si no fuese posible efectuar una regulación adecuada con este método, consulten a su con-cesionario Honda autorizado.

Otras inspecciones:

Asegúrese que el brazo del freno, el resorte y las piezas de empalme estén en buenas condiciones.

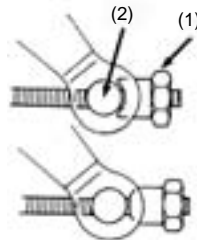

O

X

(1) Tuerca de ajuste

(2) Pasador del brazo

REFRIGERANTE

Recomendaciones sobre el refrigerante

El propietario debe mantener el nivel correcto del refrigerante para evitar la congelación, el recalentamiento y la corrosión. Utilice solamente anticongelante de glicol etilénico de alta calidad que contenga inhibidores de protección contra la corrosión específicamente recomendados para ser utilizados en motores de aluminio.

(CONSULTE LA ETIQUETA DEL RECIPIENTE DE ANTICONGELANTE).

PRECAUCION

- **Utilice agua potable de bajo contenido mineral o agua destilada como parte de la solución anticongelante. El agua con alto contenido mineral o sal puede dañar el motor de aluminio.**

Honda suministra una solución del 50/50 de anticongelante y agua con este escúter. Esta solución de refrigerante es la más adecuada para la mayoría de las temperaturas de funcionamiento, y ofrece además una buena protección contra la corrosión.

Una concentración alta de anticongelante disminuye el rendimiento del sistema de enfriamiento y se recomienda solamente en caso de que sea necesario añadir una protección contra el congelamiento. Una solución del 40/60 (40% de anticongelante) no suministra una protección adecuada contra la corrosión. Cuando se encuentren con temperaturas bajo cero, inspeccionen frecuentemente el sistema de enfriamiento añadiendo, si es necesario, una concentración más alta de anticongelante (hasta el 60% máximo).

Inspecciones

El depósito de reserva se encuentra en el lado delantero derecho.

Compruebe el nivel del refrigerante en el depósito de reserva (1) mientras el motor se encuentre en la temperatura normal de funcionamiento y el escúter en posición vertical. Si el nivel del refrigerante se encuentra por debajo de la marca de nivel "LOWER" (2), quiten la tapa del depósito de reserva (3) y añada la mezcla de refrigerante hasta que éste alcance la marca de nivel "UPPER" (4). Añada refrigerante al depósito de reserva. No intente añadir refrigerante quitando la tapa del radiador.

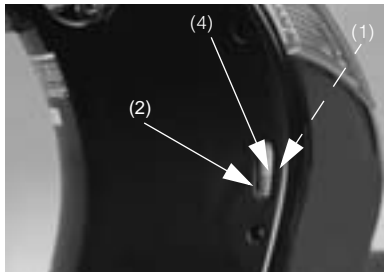

⚠ ADVERTENCIA

- **No quite la tapa del radiador estando el motor caliente. El refrigerante se encuentra sometido a presión y podría quemarle al salir despedido al exterior.**
- **Mantenga las manos y ropas alejadas del ventilador de enfriamiento, porque éste puede empezar a funcionar automáticamente.**

Si el depósito de reserva estuviese vacío, o si la pérdida de refrigerante fuese excesiva, compruebe que no existan fugas y póngase en contacto con su concesionario Honda autorizado para realizar la reparación.

- (1) Depósito de reserva
- (2) Marca de nivel inferior (LOWER)
- (3) Tapa del depósito de reserva
- (4) Marca de nivel superior (UPPER)

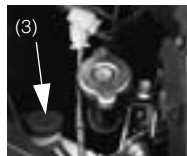

COMBUSTIBLE

Depósito de combustible

El depósito de combustible está situado debajo del asiento. El depósito de combustible tiene una capacidad de: 9,0 litros.

Desbloquee y abra el asiento con la llave de encendido. Para abrir la tapa de relleno de combustible (1) gírela hacia la izquierda hasta que produzca un sonido seco de confirmación. Levante la tapa de relleno de combustible y sáquela. Después de reposar, asegúrese de cerrar bien la tapa de relleno girándola hacia la derecha. Asegúrese que las flechas marcadas en el tapón de relleno de combustible y en el depósito de combustible (2) queden alineadas.

Use gasolina sin o con poca cantidad de plomo con un octanaje de investigación de 91 o más.

Le recomendamos gasolina sin plomo porque produce menos depósitos en el motor y en las bujías y alarga la vida útil de los componentes del sistema de escape.

PRECAUCION

- Si se produjesen golpes del encendido o detonaciones a velocidades estables del motor bajo cargas normales, cambie a otra marca de gasolina. Si los golpes del encendido o las detonaciones persisten, póngase en contacto con su concesionario Honda autorizado. De lo contrario ésto lo consideraremos como una mala utilización y los daños causados por una mala utilización no está cubiertos por la garantía de Honda.

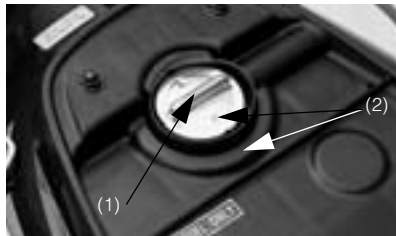

- (1) Tapa del relleno de combustible
- (2) Marcadas



(3) Boca de llenado

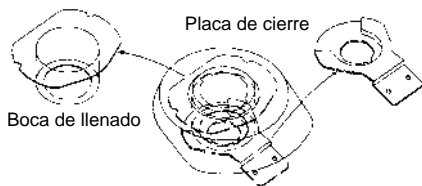

⚠ ADVERTENCIA

- La gasolina es extremadamente inflamable y explosiva bajo ciertas condiciones. Rellene en un área bien ventilada con el motor parado. No fume ni permita llamas o chispas en el lugar donde se almacena la gasolina o donde se rellene el depósito de combustible.
- No llene excesivamente el depósito (no debe haber combustible en el cuello del orificio de llenado (3). Después de llenar el depósito, asegúrese que el tapón esté firmemente cerrado.
- Tenga cuidado de no derramar combustible durante el llenado.
- El combustible derramado o el vapor del combustible podrían encenderse. Si hubiese derramado combustible, asegúrese, antes de arrancar el motor, que el lugar donde lo vertió esté seco .
- Eviten el contacto frecuente o prolongado con la piel y eviten respirar los vapores de la gasolina. **MANTENGASE FUERA DEL ALCANCE DE LOS NIÑOS.**

Gasolina con alcohol

Si decide utilizar gasolina con alcohol (gasohol), asegúrese que el octanaje sea por lo menos tan alto como el recomendado por Honda. Existen dos tipos de gasolina con alcohol (gasohol): uno que contiene etanol, y otro que contiene metanol. No utilice gasohol con más del 10% de etanol. No utilice tampoco gasolina que contenga metanol (alcohol metílico) sin tener disolventes e inhibidores contra la corrosión. No utilice nunca gasolina con más de 5% de metanol, incluso cuando ésta tenga disolventes e inhibidores contra la corrosión.

NOTA:

- Los daños en el sistema de combustible o los problemas de rendimiento del motor debido a la utilización de combustibles que contengan alcohol no están cubiertos por la garantía. Honda no puede aprobar la utilización de combustibles con metanol porque no dispone de pruebas que demuestren su idoneidad.
- Antes de adquirir combustible de una gasolinera desconocida compruebe si el combustible lleva alcohol, si lo tuviese asegúrese del tipo y porcentaje de alcohol utilizado. Si notase algún síntoma de funcionamiento inapropiado cuando utilice gasolina con alcohol o una gasolina que usted cree que lleva alcohol, cambie de gasolina.

ACEITE DEL MOTOR

Comprobación del nivel de aceite del motor

Compruebe diariamente el nivel de aceite del motor antes de conducir la motocicleta.

El nivel debe mantenerse entre las marcas de nivel superior (1) e inferior (2) de la varilla del nivel de aceite (3).

1. Arranque el motor y déjelo al ralentí algunos minutos.

2. Pare el motor y apoye el escúter en su soporte central sobre una superficie plana y nivelada.

3. Después de algunos minutos saque la tapa de la varilla de medición (3), frótelas para limpiarla y vuelva a insertarla sin enroscar. Extraiga la varilla de medición. El nivel de aceite debe estar entre las marcas inferior (1) y superior (2) de la varilla de medición.

4. Si fuese necesario añada el aceite especificado (pág. 81) hasta alcanzar la marca de nivel superior. No llene excesivamente.

5. Vuelva a instalar el tapón de relleno / de la varilla del nivel de aceite. Compruebe que no hayan fugas de aceite.

PRECAUCION

- **El funcionamiento del motor sin suficiente aceite puede causar serias averías en él.**

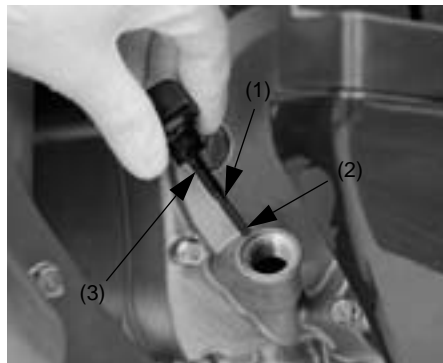

- (1) Nivel superior
- (2) Nivel inferior
- (3) Aceite

NEUMATICOS SIN CAMARA DE AIRE

Este escúter está equipado con neumáticos sin cámara, con válvulas y llantas para estos neumáticos.

Use solamente neumáticos marcados “TUBELESS” y válvulas para neumáticos sin cámara en las llantas que llevan la marca “TUBELESS TYRE APPLICABLE”.

La presión correcta del aire ofrecerá la máxima estabilidad, comodidad de conducción y duración de los neumáticos.

Compruebe frecuentemente la presión de los neumáticos y ajústela si fuese necesario.

NOTA:

- La presión de los neumáticos debe comprobarse antes de conducir cuando los neumáticos estén “fríos”.
- Los neumáticos sin cámara de aire tienen cierta facilidad para cerrarse en el caso de sufrir pinchazos y por lo general el escape de aire es muy lento. Inspeccione cuidadosamente los neumáticos por si estuviesen dañados especialmente cuando no estén completamente inflados.

		Delantero	Rear
Tamaño Neumáticos		110/90 13M/C 56L	130/70 13M/C 57L
Presión en frío kPa (kgf/cm ²)	Sólo conductor	175 (1,75)	200 (2,00)
	Conductor	175 (1,75)	225 (2,25)
Marca neumáticos (TUBELESS SOLAMENTE)			
Dunlop		Delantero	D3O5F
		Trasero	D3O5
Bridgestone		Delantero	HOOP B03
		Trasero	HOOP B02
IRC		Delantero	MB99 c
		Trasero	MB99 c

Grietas y daños

Compruebe los resaltos de los neumáticos y los flancos por si tuviesen grietas (1) u otros daños (2).

⚠ ADVERTENCIA

- Los neumáticos agrietados o dañados suponen un peligro para la seguridad. Pueden perder rápidamente su presión y ser la causa de la pérdida de control del vehículo.

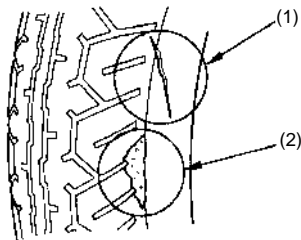

- (1) Grieta
(2) Daños

Desgaste anormal

Compruebe si el resalte del neumático se desgasta anormalmente (1).

NOTA:

- El desgaste anormal afectará adversamente a la tracción y el manejo.

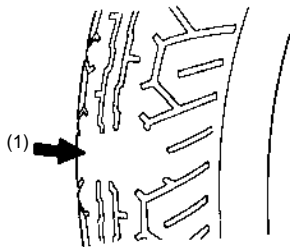

- (1) Desgaste anormal

Clavos, piedras y otros objetos puntiagudos

Compruebe los resaltes del neumático y los flancos por si tuviesen incrustados clavos, piedras u otros objetos puntiagudos (1).

⚠ ADVERTENCIA

- Los clavos, piedras y otros objetos puntiagudos pueden causar pinchazos que a su vez producen la pérdida de control del vehículo.

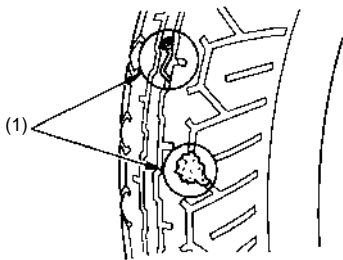

(1) Clavos, piedras y otros objetos puntiagudos

Espesor del resalte

Comprueben que el indicador de desgaste (1) para averiguar si la profundidad de los resaltes sea suficiente. Si puede verse el indicador de desgaste el neumático deberá cambiarse.

⚠ ADVERTENCIA

- El funcionamiento del escúter con neumáticos excesivamente desgastados es muy peligroso y afectará adversamente a la tracción y el manejo.

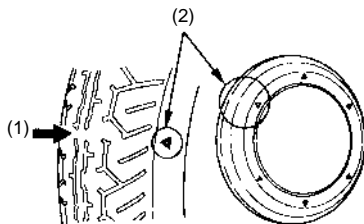

(1) Indicador de desgaste
(2) Marca de posición del indicador de desgaste

Reparación/Cambio de neumáticos

Póngase en contacto con su concesionario Honda autorizado.

⚠ ADVERTENCIA

- La utilización de neumáticos diferentes de los indicados en la lista de la etiqueta de información de neumáticos puede afectar adversamente al manejo.
- No instale neumáticos con cámara de aire en las llantas para neumáticos sin cámara de aire. Los bordes de apoyo del neumático quizá no se asienten y los neumáticos podrían patinar en las llantas haciendo que éstas se desinflen causando la pérdida del control del vehículo.
- No instale la cámara de aire dentro de un neumático sin cámara de aire; la acumulación excesiva de calor podría ser la causa de que la cámara explote, desinflándose rápidamente el neumático y perdiéndose el control del vehículo.

⚠ ADVERTENCIA

- Cambie el neumático si los flancos están pinchados y dañados, la presión sobre los flancos podría estropear las reparaciones y desinflar los neumáticos, lo que podría causar la pérdida del control del vehículo.
- Si no retira las piedras y clavos que quedan atrapados entre las estrías de los neumáticos, el rendimiento de los mismos se reducirá y cuando más tarde los lleve a reparar, no los podrá recuperar.

PRECAUCION

- No intente sacar un neumático sin cámara de aire sin las herramientas especiales necesarias y las protecciones de la llanta, puesto que se corre el riesgo de dañar o deformar la superficie de la llanta misma.

COMPONENTES INDIVIDUALES ESENCIALES

INTERRUPTOR DE ENCENDIDO

El interruptor de encendido (1) está en el lado derecho, debajo del vástago de dirección. Deberá recibir una placa (2) con el número de llave junto con la misma.

Necesitará este número de llave si debe reemplazarla en caso de que se haya perdido. Guarde la placa en un lugar seguro.

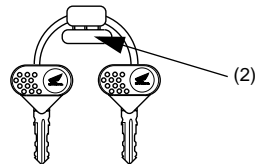

- (1) Interruptor de encendido
- (2) Placa con el número de llave

Posición llave	Función	Extracción llave
LOCK	La dirección está bloqueada. El motor y las luces no funcionan.	La llave puede retirarse.
OFF	El motor y las luces no pueden funcionar.	La llave puede retirarse.
ON	El motor y las luces pueden funcionar.	La llave puede retirarse.

MANDOS LADO DERECHO MANILLAR

Interruptor de encendido

Al pressionar el pulsador de encendido (1), el motor de arranque pone en marcha el motor; el faro delantero se apaga automáticamente, en cambio la luz trasera permanece encendida.

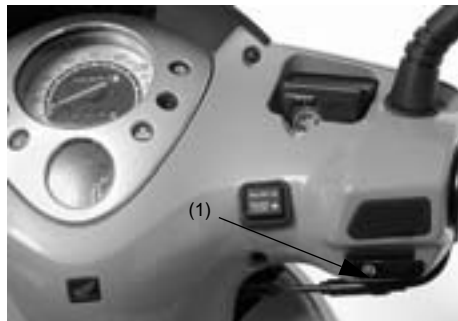

Para la operació de arranque véase la página 53.



(1) Interruptor de encendido

CONTROLES LADO IZQUIERDO MANILLAR

Interruptor de intensidad de luz del faro (1)

	Posición luz de carretera
	Posición luz de cruce

Interruptor luz de adelantamiento (2) PASSING ↓

Cuando este interruptor se presiona hacia abajo, el faro parpadea para avisar a los vehículos que circulan o para el adelantamiento.

Interruptor indicador intermitente (3)

Desplácelo hacia la izquierda para indicar un giro a la izquierda, y desplácelo hacia la derecha para indicar un giro a la derecha. Presionen para desactivarlo.

Bocina (4)

La bocina empezará a funcionar cuando pulsen el botón pertinente.

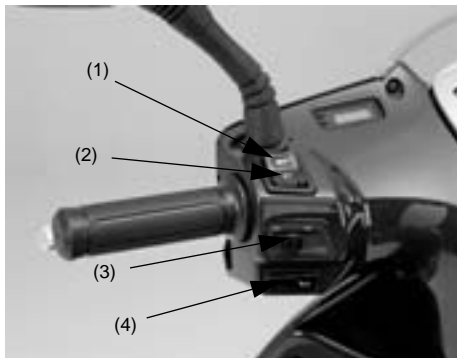

- (1) Interruptor de intensidad de luz del faro
- (2) Interruptor luz de adelantamiento
- (3) Interruptor indicador intermitente
- (4) Botón de la bocina

INTERRUPTOR DE PARADA EN RALENTÍ (@125/150 ES)

Activa y desactiva el sistema de parada en ralentí.

IDLING STOP....Sistema de parada en ralentí activado.

IDLINGSistema de parada en ralentí desactivado.

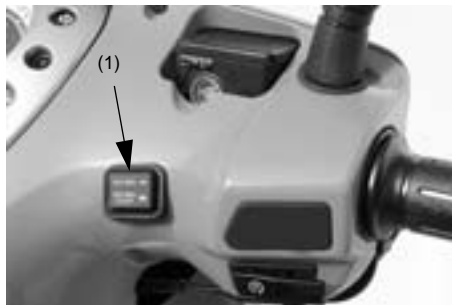

(1) Interruptor de parada en ralentí

BLOQUEO DEL FRENO TRASERO

Asegúrese de que el bloqueo del freno trasero esté accionado mientras calienta el motor.

Para accionar el bloqueo del freno:

1. Teniendo empujado hacia dentro el pasador del bloqueo (1), apriete la palanca del freno trasero (2).
2. Accione la palanca del freno trasero empujando la palanca de bloqueo del freno trasero hacia atrás y presionando la palanca del freno trasero.

NOTA:

- Si el freno trasero y el cable del bloqueo del freno no están ajustados debidamente, el bloqueo del freno trasero no se accionará.
- Si necesita ajustar el cable del bloqueo del freno, póngase en contacto con su concesionario Honda autorizado.

To release the brake lock:

1. Desbloquee la palanca de bloqueo del freno apretando la palanca del freno trasero.
2. Suelte la palanca del freno trasero.

PRECAUCION

- **Antes de conducir el vehículo, asegúrese de que el freno trasero esté desbloqueado.**

Para activar

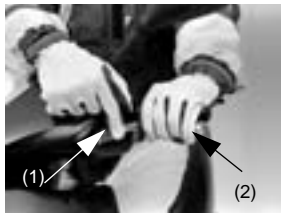

Para desactivar



- (1) Pasador de bloqueo del freno
- (2) Palanca del freno trasero

CARACTERISTICAS

(No son necesarias para el funcionamiento)

BLOQUEO DE LA DIRECCION

Para cerrar la dirección, gire el manillar completamente hacia la izquierda, y ponga la llave (1) en la posición "LOCK" mientras la empuja hacia adentro.

Retire luego la llave.

⚠ ADVERTENCIA

- **No ponga la llave en la posición "LOCK" para bloquear la dirección mientras conduce el escúter porque podría perder el control del vehículo.**

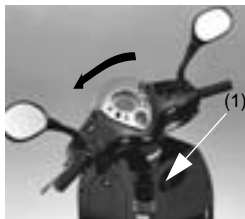

PARA BLOQUEAR

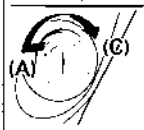
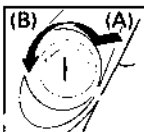

PARA DESBLOQUEAR

- (A) EMPUJE HACIA ADENTRO
(B) GIRE HACIA LA POSICION "LOCK"
(C) GIRE HACIA LA POSICION "OFF"

(1) Llave de contacto

CERRADURA DEL ASIENTO

El cierre del asiento (1) está en el costado izquierdo, por debajo del asiento.

Para levantar el asiento, inserte la llave de contacto (2) y gírela hacia la derecha para desbloquear.

Levante el asiento mientras mantiene la llave en posición desbloqueada.

Para bloquear el asiento, bájelo y empuje cerca del gancho (3) hasta que se bloquee. Asegúrese de que el asiento esté bien sujeto antes de conducir.

NOTA:

- Antes de bloquear el asiento, compruebe que no se haya olvidado la llave en el compartimiento debajo del asiento.

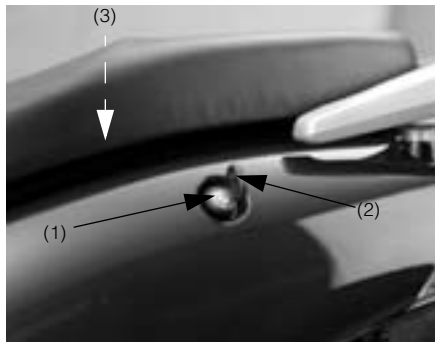

- (1) Cerradura del asiento
- (2) Llave de contacto
- (3) Ganchos

PORTACASCO

El portacasco elimina la necesidad de llevar consigo el casco cuando estacione el escúter. Inserte la llave de contacto en la cerradura del asiento, y giréla hacia la derecha para desbloquearla.

Cuelgue el casco en el gancho del portacasco. Cierre el asiento y fijelo con seguridad

⚠ ADVERTENCIA

- **El portacasco ha sido diseñado para poder dejar el casco cuando estacione el escúter. No conduzca con el portacasco colocado; el casco puede interferir y comprometer las condiciones de seguridad de la conducción del vehículo.**



(1) Portacasco

COMPARTIMIENTO CENTRAL

El compartimiento central (1) está debajo del asiento.

Límite máximo de carga: 10 kg

⚠ ADVERTENCIA

- No sobrepase nunca el límite máximo de peso porque de lo contrario, el manejo y la estabilidad quedarían seriamente afectados.

PRECAUCION

- El compartimiento central podrá calentarse con el calor del motor. No guarde en este compartimiento comida u otros artículos que sean inflamables o que puedan deteriorarse con el calor.

NOTA:

- No dirija agua a presión directamente contra el compartimiento central, ya que el agua podría penetrar en su interior.

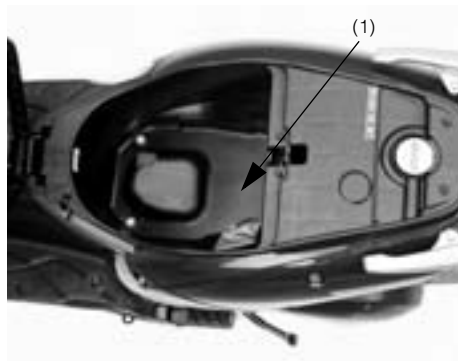

(1) Compartimiento central

COMPARTIMIENTO DE DOCUMENTOS

El compartimiento de documentos (1) está en la parte delantera izquierda del manillar. Para abrirlo, gire la llave de contacto hacia la derecha.

Este manual del propietario y otros documentos deberán guardarse en este compartimiento.

Cuando lave el escúter tenga cuidado de no inundar esta zona con agua.

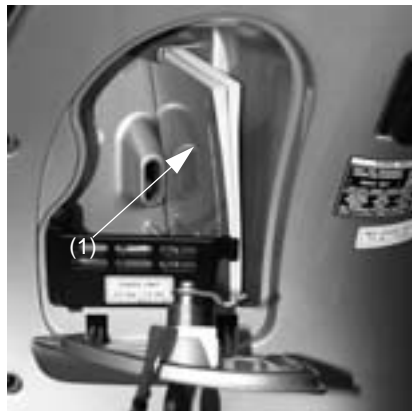

(1) Compartimiento de documentos

CARENADO DELANTERO

Para sacar el carenado delantero (1) desenrosque los ocho tornillos (2) del tablero interno (3). A continuación extraiga el carenado. Para volverlo a montar efectúe el procedimiento a la inversa.

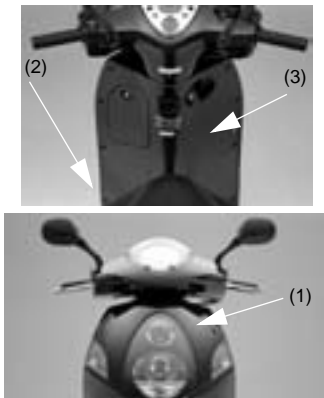

- (1) Carenado delantero
- (2) Tornillos
- (3) Tablero interno

TAPA CENTRAL INFERIOR

Levanten el asiento. Desenrosquen el tornillo central (1) de la tapa (2). Retiren las abrazaderas (3) del lado derecho e izquierdo de la tapa. Saquen la tapa. Para montarla de nuevo efectúen las operaciones a la inversa con respecto al montaje.

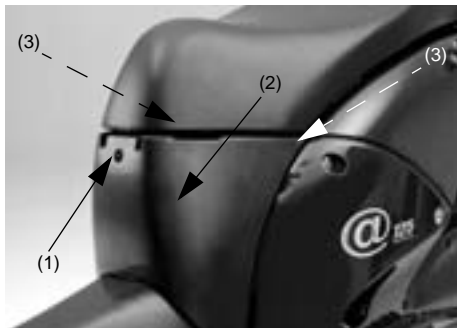

- (1) Tornillo
- (2) Tapa central
- (3) Abrazaderas

MALETERO LATERAL DERECHO E IZQUIERDO

Desenrosque los dos tornillos (1) del maletero lateral. Desenrosque el tornillo (2) detrás de la plataforma para los pies. Desenrosque el tornillo (3) del maletero tras haber sacado la tapa central inferior (pág. 43) Retire el maletero lateral. Para volverlo a montar efectúe el procedimiento a la inversa.

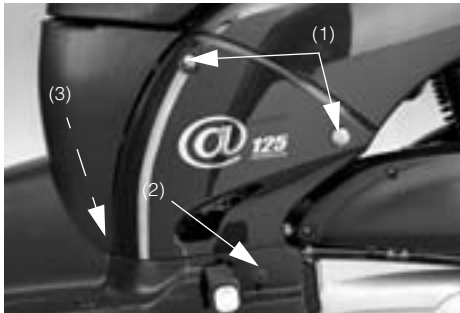

AJUSTE VERTICAL DEL ENFOQUE DEL FARO DELANTERO

El ajuste vertical deberá realizarse girando el tornillo (1) a través del agujero del compartimiento de documentos. La regulación puede efectuarse sólo hacia arriba.

Tenga en cuenta las leyes y normas locales.

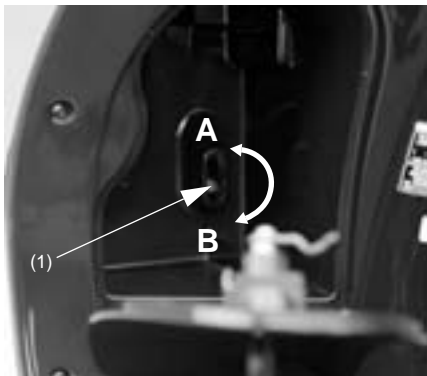

- (1) Tornillo de regulación
- (A) Arriba
- (B) Abajo

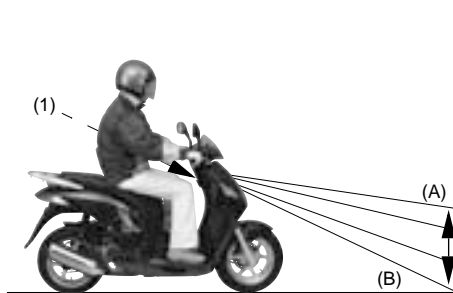

NOTA:

- Ajuste la altura del haz luminoso teniendo en cuenta las normas locales de circulación.

PARADA EN RALENTÍ (@125/150 ES)

Función del sistema de para en ralentí

El sistema de parada en ralentí sirve para mejorar la economía del combustible y reducir las emisiones de escape y los ruidos parando el motor automáticamente cuando se para en una intersección (parada en ralentí).

- El sistema de parada en ralentí se pone en funcionamiento cuando se cierra el acelerador y se para completamente la motocicleta.
- El piloto de en espera parpadeará para indicar que el sistema de parada en ralentí está funcionando.
- El motor se puede poner en marcha otra vez apretando la empuñadura del acelerador.

La operación de parada en ralentí puede cancelarse moviendo el interruptor de parada en ralentí hasta la posición IDLING.

Condición de funcionamiento del sistema de parada en ralentí

Para que el sistema de parada en ralentí pueda funcionar bien, deberán darse las condiciones siguientes.

1. Antes de comenzar a conducir la motocicleta.
 - Caliente el motor hasta la temperatura de funcionamiento. El sistema de parada en ralentí no funcionará cuando el motor esté frío.
 - Ponga el interruptor de parada en ralentí en la posición IDLING STOP.
 - Tome una postura apropiada en el asiento. El sistema no funcionará cuando el asiento no esté debitamente cargado con peso.

Conduzca la motocicleta a una velocidad superior a los 10 km/h.

2. Para parar la motocicleta.

- El acelerador debe estar cerrado. El sistema de parada en ralentí no funcionará con el acelerador abierto.
- Pare completamente la motocicleta. El sistema de parada en ralentí no funcionará a menos que la motocicleta haya sido parada completamente.

3. Para volver a poner en marcha el motor.

- Compruebe que el piloto de en espera esté parpadeando. El motor no podrá ser puesto otra vez en marcha a menos que el piloto de en espera esté parpadeando aunque se abra el acelerador..
- El sistema de parada en ralentí se liberará, y el piloto de en espera y el faro se apagarán a menos que el conductor permanezca en el asiento durante más de tres minutos.
- Cuando vuelva a poner en marcha el motor con la luz del piloto sin parpadear, apriete la palanca del freno y presione el botón de arranque.

Para una conducción segura (@125/150 ES)

Observe lo siguiente para asegurar una operación segura del sistema de parada en ralentí.

- No deje la motocicleta desatendida con el sistema de parada en ralentí funcionando. Asegúrese de quitar la llave del interruptor de encendido cuando deje la motocicleta desatendida.



- Cuando se desmone de la motocicleta, no apoye su cuerpo ni la mano contra el asiento, ni ponga carga en él mientras esté funcionando el sistema de parada en ralentí. El motor podrá volverse a poner en marcha si se gira inintencionadamente la empuñadura del acelerador.



Cuando el sistema de parada en ralentí no funcione (@125/150 ES)

Realice lo siguiente antes de llevar la motocicleta a su concesionario Honda.

Síntoma	Compruebe	Remedio
La parada en ralentí no funciona	Está el interruptor de parada en ralentí puesto en la posición IDLING STOP ?	Ponga el interruptor de parada en ralentí en la posición IDLING STOP.
	Está frío el motor ?	El sistema de parada en ralentí no funcionará cuando el motor esté frío. Caliente el motor a la temperatura de funcionamiento.
	Está la motocicleta completamente parada ?	El sistema de parada en ralentí no funcionará a menos que la motocicleta esté marchando a una velocidad superior a los 0 km/h.

Síntoma	Compruebe	Remedio
La parada en ralentí no funciona.	Está abierto el acelerador?	El sistema de parada en ralentí no funcionará si el acelerador esté abierto. El acelerador está cerrado.
	Ha puesto en marcha la motocicleta después de haberla parado por última vez ?	El sistema de parada en ralentí no funcionará si la motocicleta no es acelerada a una velocidad superior a los 10 km/h después de haber vuelto a poner el motor en marcha por última vez. Vuelva a poner en marcha la motocicleta.
	Está sentado el conductor en el asiento con una postura correcta ?	El sistema de parada en ralentí no funcionará si el asiento no está cargado con peso correctamente. Siéntese en el asiento con una posición correcta.

Síntoma	Compruebe	Remedio
El motor no se pone marcha a pesar de abrir el acelerador.	Está parpadeando el indicador de en espera ? Compruebe lo siguiente si está apagado	Realice lo siguiente si el indicador de en espera está apagado.
	Está sentado el conductor en el asiento con una postura correcta ?	El sistema de parada en ralentí no funcionará si el asiento no está cargado con peso correctamente. El sistema se desactivará si el asiento permanece sin carga durante más de unos 3 minutos. Siéntese en el asiento con una posición correcta.
	Está el interruptor de parada en ralentí puesto en la posición IDLING ?	Ponga el interruptor de parada en ralentí en la posición IDLING STOP.

OPERACIONES

INSPECCIONES ANTES DE CONDUCIR

⚠ ADVERTENCIA

- **Si no realiza la inspección antes de conducir, pueden causarse graves heridas personales o averías en el escúter.**

Inspeccione su escúter todos los días antes de conducir. Los puntos indicados a continuación podrá inspeccionarlos en unos pocos minutos y, a la larga, ahorrará tiempo, gastos, e incluso le salvarán posiblemente la vida.

1. Nivel de aceite del motor – Añada aceite de motor si fuese necesario. Compruebe si hay fugas (pág. 28).
2. Nivel de combustible – llene el depósito cuando sea necesario (pág. 25). Compruebe si hay fugas.
3. Nivel de refrigerante – Añada refrigerante si fuese necesario. Compruebe si hay fugas (pág. 23 - 24).

4. Freno delantero y trasero – Compruebe su funcionamiento y cerciónese de que no haya fugas de líquido de frenos y si es necesario regule el juego (pág. 18 - 22).
5. Neumáticos – Comprueben su función y presión (pág. 29 - 32).
6. Acelerador – Compruebe si se abre suavemente y se cierra por completo en cualquier posición que se ponga el manillar.
7. Luces y bocinas – Compruebe si los faros delantero y trasero, interruptor de parada del motor, indicadores intermitentes y bocina funcionan correctamente.

Solucionen cualquier avería antes de conducir el vehículo. Pónganse en contacto con su concesionario Honda autorizado si no consigue resolver el problema por sí mismo.

ARRANQUE DEL MOTOR

Sigan siempre el procedimiento correcto de arranque descrito a continuación.

En este escúter se ha aplicado un sistema de exclusión del sistema de arranque del soporte lateral.

El motor no podrá ponerse en marcha si el soporte lateral está bajado.

Si baja el soporte lateral estando el motor en marcha, el motor se parará. Este escúter posee un estárter automático y un grifo para la gasolina automático de depresión, por lo tanto no son necesarias operaciones manuales.

1. Apoye el escúter en su soporte central.
2. Gire el interruptor de encendido (1) en la posición "ON".

⚠ ADVERTENCIA

- **No ponga nunca en funcionamiento el motor en un ambiente cerrado. El gas de escape contiene monóxido de carbono venenoso que puede causar la pérdida del conocimiento e incluso la muerte.**

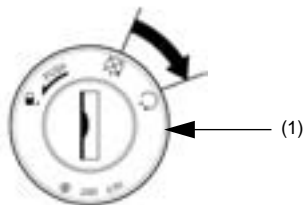

(1) Interruptor de encendido

3. Apriete la palanca del freno trasero (1).

⚠ ADVERTENCIA

- **La rueda trasera girará si no se bloquea con el freno puesto en contacto con el suelo. El contacto accidental con la rueda que gira puede causar graves heridas personales.**

NOTA:

- El arranque eléctrico funciona únicamente cuando está accionada la palanca del freno delantero o trasero y el soporte lateral subido.



- (1) Palanca del freno trasero
(2) Botón de arranque

4. Con la mariposa del acelerador completamente cerrada, presionen el botón de arranque (2). Suelte el botón de arranque tan pronto como se ponga en marcha el motor.

NOTA:

- No utilice el motor de arranque eléctrico durante más de 5 segundos cada vez. Antes de presionar de nuevo el botón, espere unos 10 segundos.

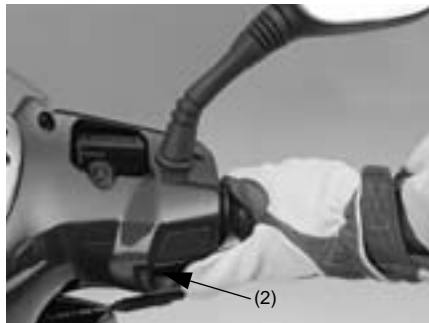

5. Asegúrese de mantener la mariposa del acelerador cerrada y el freno trasero bloqueado (1), mientras caliente el motor.
6. Deje que se caliente el motor antes de conducir . (Véase el párrafo “CONDUCCION” en la pág. 57).



(1) Palanca del freno trasero

⚠ ADVERTENCIA

- No repita el movimiento de la abertura y cierre rápido del acelerador porque el escúter se moverá repentinamente hacia delante causando posiblemente la pérdida del control.
- No dejen sin atender el escúter mientras se caliente el motor.



Si no puede arrancar el motor estando caliente:

1. Apoye el escúter en su soporte central y apriete la palanca del freno trasero.
2. Gire la mariposa del acelerador (1) de $1/8$ - $1/4$ al arrancar el motor.

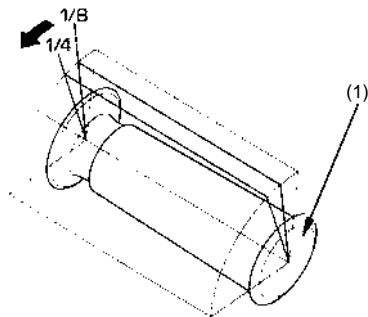

(1) Mariposa del acelerador

RODAJE

Contribuya a garantizar la fiabilidad y el rendimiento futuro de su escúter, prestando atención especial a la forma en que conduce durante los primeros 500 km.

Durante este período, evite las salidas a todo gas y las aceleraciones rápidas.

Durante el rodaje inicial las superficies nuevas de trabajo rozan entre sí y se desgasta rápidamente. El mantenimiento de los 1.000 km tras el rodaje, sirve para compensar este desgaste inicial. Si realiza el rodaje con cuidado asegura una duración y rendimiento del motor excelentes.

CONDUCCION

1. Asegúrese que el acelerador esté cerrado, antes de dejar de apoyar el escúter en su soporte central.

⚠ ADVERTENCIA

- **La rueda trasera debe estar bloqueada al dejar de apoyar el escúter en su soporte central, ya que se podría perder el control.**
2. Póngase en el lado izquierdo del escúter y empújelo hacia delante para dejar de apoyarlo en el soporte central.

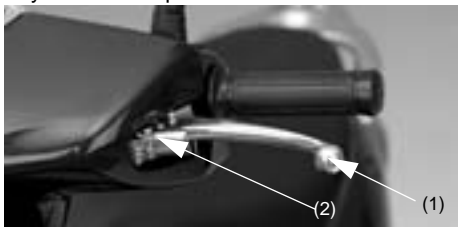

- (1) Palanca del freno trasero
- (2) Bloqueo palanca del freno



3. Monte en el escúter desde el lado izquierdo, manteniendo un pie en el suelo para no perder el equilibrio.



4. Desbloquee la rueda trasera apretando y soltando la palanca del freno trasero (1).

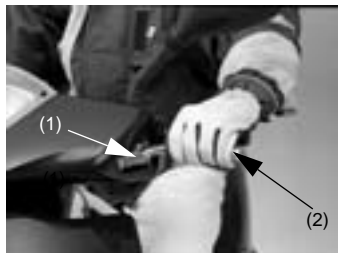
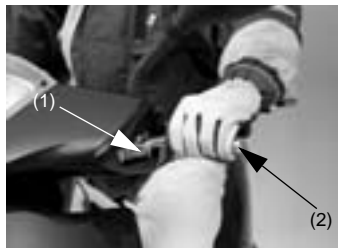

- (1) Palanca del freno trasero
- (2) Palanca de bloqueo

5. Antes de empezar a moverse, indique la dirección que va a tomar con los intermitentes y compruebe si las condiciones del tráfico ofrecen seguridad. Sujete firmemente el manillar con ambas manos.

⚠ ADVERTENCIA

- **Nunca trate de conducir con una mano porque podría perder el control del vehículo.**
6. Para acelerar, abra el acelerador (1) poco a poco; el escúter avanzará.

⚠ ADVERTENCIA

- **No repita el movimiento de abertura y cierre rápido del acelerador porque el escúter se moverá repentinamente hacia adelante causando posiblemente la pérdida del control del vehículo.**
7. Cierre el acelerador para desacelerar.

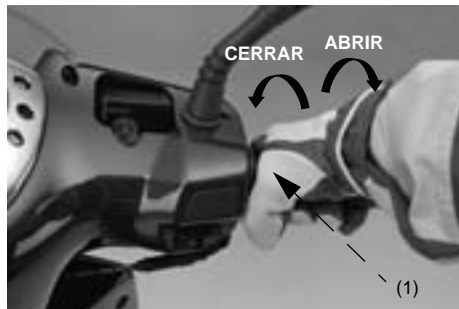

(1) Acelerador

8. Al frenar el escúter será muy importante la coordinación del acelerador (1) y de los frenos delantero y trasero (2).

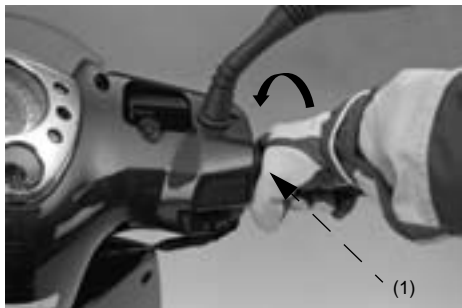

- (1) Acelerador
(2) Frenos delantero y trasero

⚠ ADVERTENCIA

- El freno delantero y trasero deben aplicarse al mismo tiempo. El uso independiente de uno de ellos reduce el frenado.
- El frenado excesivo puede bloquear las ruedas y reducir el control del escúter.

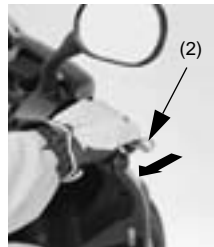
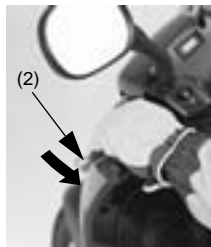

9. Al acercarse a una curva o giro, cierre por completo el ecelerador (1) y frene el escúter aplicando los frenos (delantero (3) y trasero (2)) al mismo tiempo.

10. Después de salir de la curva, abra el acelerador gradualmente para acelerar el escúter.

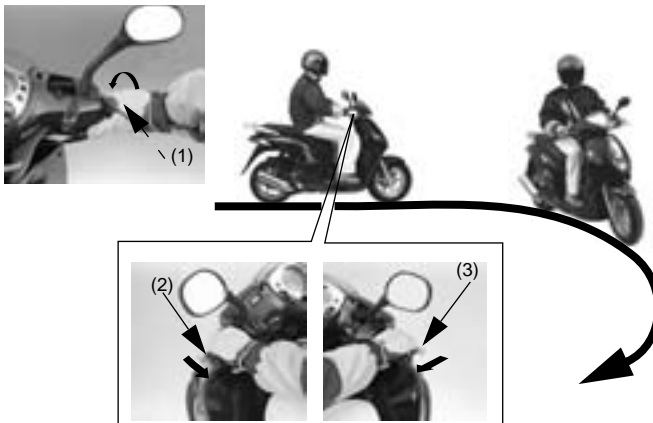

- (1) Acelerador
- (2) Freno trasero
- (3) Freno delantero

11. Cuando descienda por una pendiente muy pronunciada, cierre por completo el acelerador (1) y frene con ambos frenos para reducir la velocidad.

PRECAUCION

- Evite utilizar continuamente los frenos porque se producirá sobrecalentamiento y se reducirá la eficacia del frenado.

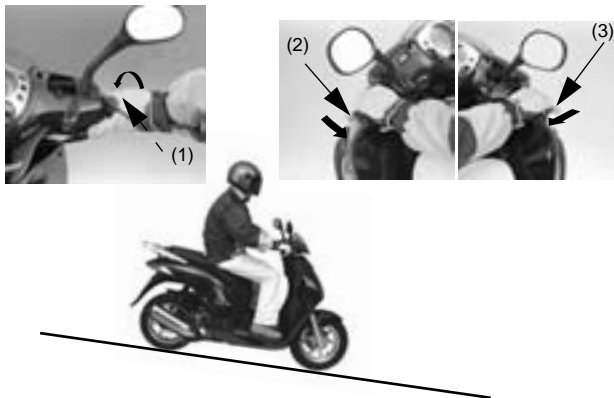

- (1) Acelerador
- (2) Freno trasero
- (3) Freno delantero

12. Cuando conduzca sobre superficies húmedas o blandas ponga especial cuidado.

⚠ ADVERTENCIA

- **Cuando conduzca sobre terreno mojado, bajo la lluvia o sobre superficies blandas, su capacidad para la maniobra y el frenaje se reducirá.
Siga en estos casos los consejos siguientes:**
- **Tenga sumo cuidado al frenar, acelerar o tomar curvas.**
- **Conduzca a velocidades bajas y deje mayores distancias para frenar.**
- **Mantenga el escúter en una posición tan vertical como sea posible.**
- **Tenga mucho cuidado cuando conduzca sobre superficies deslizantes como por ejemplo vías del tren, chapas de hierro, tapas de alcantarillas, señalizaciones pintadas en el suelo.**

CUANDO EL INTERRUPTOR DE PARADA EN RALENTÍ ESTÉ PUESTO EN LA POSICIÓN DE PARADA EN RALENTÍ (@125/150 ES)

El motor deja de funcionar al ralentí unos 3 segundos después de conducir la motocicleta a una velocidad superior a los 10 km/h, haberla parado completamente, y haber cerrado el acelerador con el motor caliente.

El piloto de en espera comienza a parpadear para indicar que el sistema de parada en ralentí está funcionando.



NOTA:

- Una parada en ralentí sostenida podrá hacer que la batería se descargue.

Para arrancar de nuevo el motor

El motor se puede volver a arrancar abriendo el acelerador.

El motor no arrancará a menos que ponga su peso en posición correcta en el asiento.



Compruebe que el motor está arrancado.

Cuando arranque tras parar en una cuesta, no se olvide soltar la palanca del freno después de cerciorarse de que el motor comienza a tomar fuerza tras superar la carga impuesta al mismo.



El sistema de parada en ralentí se liberará cuando el interruptor del modo de parada en ralentí sea devuelto a la posición de ralentí. Al poner el interruptor del modo de parada en ralentí el sistema reanuda su función.

El sistema de parada en ralentí se liberará cuando se use el soporte lateral estando en la condición de parada en ralentí. Reanudará su función cuando el soporte lateral sea plegado.

ESTACIONAMIENTO

1. Tras la parada del escúter, posición en la posición "OFF" el interruptor de encendido y saque la llave.
2. Utilice el soporte central para aguantar el escúter mientras permanece estacionado.

PRECAUCION

- Estacione el escúter sobre una superficie firme y nivelada para evitar que pueda caerse.
3. Bloquee la dirección al objeto de evitar robos (pág. 38).

⚠ ADVERTENCIA

- El tubo de escape y el silenciador se calientan considerablemente durante el funcionamiento y permanecen suficientemente calientes como para causar quemaduras si se tocan, incluso después de haber parado el motor.
- UTILICE EL SOPORTE CENTRAL



SUGERENCIAS PARA EVITAR ROBOS

1. Bloquee siempre la dirección y nunca deje la llave en el interruptor de encendido. Ésto puede parecer sencillo, pero muchas personas se olvidan de hacerlo.
2. Asegúrese de que la información del registro de su escúter sea precisa y actual.
3. Estacione el escúter en un garage cerrado, siempre que sea posible.
4. Anote su nombre, dirección y número de teléfono en este manual del propietario y guárdelo siempre en su escúter.
5. Muchas veces los escúter robados pueden identificarse por la información anotada en el manual del propietario que aún sigue en ellos.

NOMBRE: _____

DIRECCION: _____

N. TELEFONO: _____

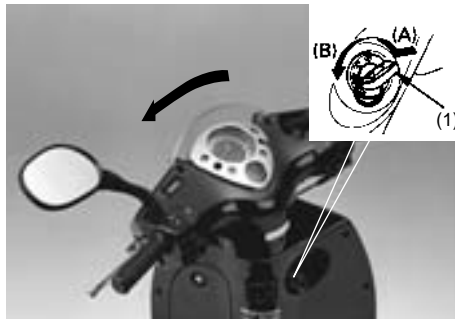

- (1) Llave de contacto
- (A) Empuje hacia adentro
- (B) Girar para bloquear

MANTENIMIENTO

1. Si es necesario efectuar reparaciones, recuerde que su concesionario Honda autorizado es el que conoce mejor su escúter, y está equipado con todo lo necesario para llevar a cabo el mantenimiento y las reparaciones. El programa de mantenimiento puede ser realizado también por un taller cualificado que normalmente desempeñe este tipo de operaciones.
2. Estas instrucciones están basadas teniendo en cuenta que el escúter va a ser utilizado exclusivamente para las funciones que ha sido diseñado. Una conducción constante a gran velocidad o en condiciones de mucho polvo y humedad requerirán de un servicio de mantenimiento más frecuente.
3. Consulten a su concesionario Honda autorizado para las recomendaciones aplicables a las necesidades y uso personal.

PROGRAMA DE MANTENIMIENTO

El programa de mantenimiento siguiente especifica todo el mantenimiento necesario para mantener el escúter en las mejores condiciones de operación. El mantenimiento deberá realizarse de acuerdo con los estándares y especificaciones de Honda y debe llevarlo a cabo un técnico debidamente cualificado y equipado. Su concesionario Honda autorizado cumple todos estos requisitos.

Realice la inspección antes de conducir, al cumplirse cada uno de los períodos de mantenimiento programado. I: Inspeccione y limpie, ajuste, lubrique o cambie si fuese necesario

C: Limpie - R: Cambie - A: Ajuste - L: Lubrique

Frecuencia	Según la condición que se verifique → ↓	x 1000 km x 1000 mi	Lectura cuentakilómetros (Nota 1)				Véase la Pág.
			1 0.6	4 2.5	8 5	12 7.5	
Elemento	Nota	Mes		6	12	18	
* Tubería de combustible				I	I	I	—
* Funcionamiento del acelerador				I	I	I	—
* Filtro de aire	Nota 2					R	76
Respiradero del carter	Nota 3			C	C	C	—
Bujía					R		84
* Juego de válvulas			I	I	I	I	—
Aceite del motor			R	R	R	R	81
Pantalla del filtro de aceite del motor						C	82
* Ralenti del motor			I	I	I	I	86
Refrigerante del radiador	Nota 4				I		—

Elemento	Frecuencia	Según la condición que se verifique ↓ Nota	Lectura cuentakilómetros (Nota 1)				Véase la Pág.
			→ x 1000 km x 1000 mi	1 0.6	4 2.5	8 5	
				6	12	18	
* Sistema de refrigeración							—
* HAEC							—
* Correa de transmisión			Cada 8000 km I - Cada 24000 km R				—
Filtro de aire del alojamiento de la correa				C	C	C	77
* Aceite de la transmisión final		Nota 4					—
Líquido de frenos		Nota 4					19-20
Desgaste de las zapatas/pastillas del freno							88-89
Sistema de frenos							—
* Interruptor de la luz del freno							—
* Operación del bloqueo del freno							18-22
* Orientación del faro							—
** Desgaste de la zapata del embrague							—
Soporte lateral							87
* Suspensión							—
* Tuercas, pernos, fijadores							—
** Ruedas/neumáticos							29
** Coginetes del cabezal de dirección							—

*Deberán ser atendidos por un concesionario Honda autorizado, a menos que el propietario disponga de los datos de servicio de mantenimiento y herramientas apropiadas y esté cualificado mecánicamente. Consulte el manual oficial de servicio Honda.

**Por motivos de seguridad, le recomendamos que estas intervenciones sean atendidas exclusivamente por un concesionario Honda autorizado. Honda recomienda que su concesionario autorizado pruebe en carretera el escúter después de haber realizado cada mantenimiento periódico.

Nota 1. Cuando las indicaciones del cuentakilómetros sean más altas, repita el trabajo de mantenimiento al cumplirse los intervalos aquí indicados.

Nota 2. Atienda más frecuentemente cuando conduzca en zonas de mucho polvo o agua.

Nota 3. Cambie cada 2 años. El trabajo de cambio exige conocimientos de mecánica.

Nota 4. Cambie cada 2 años. El trabajo de cambio exige conocimientos de mecánica.

JUEGO DE HERRAMIENTAS

Para tener acceso al juego de herramientas (1) abran el asiento. Las herramientas están en el compartimiento central, debajo del asiento.

Con las herramientas de este juego podrá realizar algunas reparaciones en carretera, ajustes menores y cambios de piezas.

- Llave de sector para perno
- Llave abierta de 8 x 10 mm
- Llave abierta de 12 x 14 mm
- Destornillador
- Empuñadura para destornillador
- Llave hexagonal de 5 mm
- Llave para bujía
- Fusible 30A
- Extractor para fusibles
- Bolsa de herramientas



(1) Bolsa de herramientas

NUMEROS DE SERIE

Necesitará los números de serie del chasis y del motor. También podrá necesitarlos su concesionario para pedir repuestos. Anote los números para conservarlos como referencia.

CHASIS N. _____

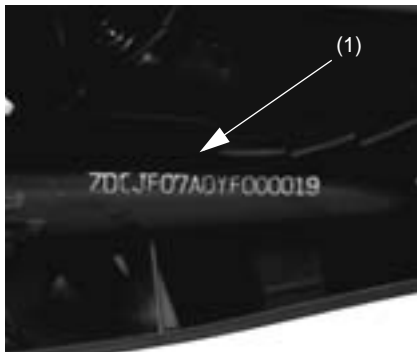

(1) Número de chasis.

El número del chasis (1) está estampado en el lado derecho del cuerpo del chasis.

El número del motor (2) está estampado en el lado izquierdo del cárter, cerca de la rueda trasera.

MOTOR N. _____

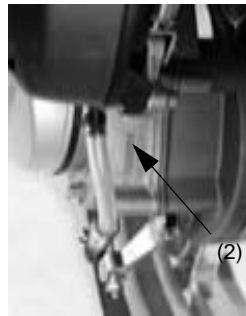

(2) Número del motor.

ETIQUETA DE COLOR

La etiqueta de color (1) está pegada en el compartimiento central. Sirve para pedir piezas de recambio.

Anote en los espacios debajo el color y el código para que le sirvan como referencia.

COLOR: _____

CODIGO: _____

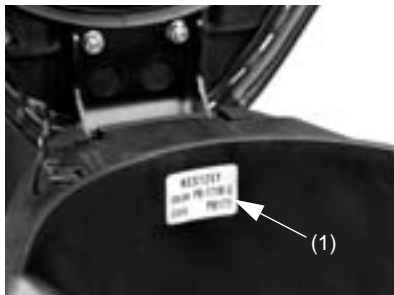

(1) Etiqueta del color

PRECAUCIONES EN EL MANTENIMIENTO

⚠ ADVERTENCIA

- Si su escúter se ha caído o ha sufrido una colisión, inspeccione las palancas de control, cables, y otras piezas importantes por si estuviesen dañadas. No conduzca el escúter si los daños sufridos impiden un funcionamiento seguro. Lleve el escúter al concesionario Honda autorizado para que éste inspeccione los componentes principales, como por ejemplo el chasis, las suspensiones, la alineación de la horquilla, al objeto de que pueda localizar posibles daños que usted por sí mismo difícilmente podría localizar.
- Antes de que efectúe cualquier operación de mantenimiento, apague el motor, apoye el escúter en el soporte central, sobre una superficie firme y nivelada.
- Para el mantenimiento y las reparaciones utilice sólo piezas originales Honda o equivalentes. Las piezas o partes que no sean equivalentes podrían comprometer la seguridad del escúter.

FILTRO DE AIRE

(Consulte el párrafo de las “Precauciones en el mantenimiento” en la pág. 75).

El filtro de aire debe atenderse a intervalos regulares (pág. 70), atiéndalo con más frecuencia cuando conduzca en zonas de mucho polvo o agua.

1. Desenrosquen los seis tornillos (1) de la tapa del filtro de aire (2).
2. Quiten la tapa y tiren el filtro de aire (3).

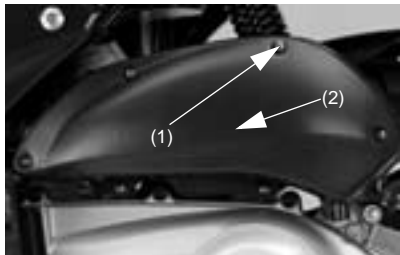

- (1) Tornillos
- (2) Tapa filtro de aire
- (3) Filtro de aire

3. Utilice filtros de aire originales de Honda, o uno equivalente específico para su modelo. El uso de un filtro de aire Honda incorrecto o de otro que no sea de marca Honda o que no tenga la calidad equivalente puede causar un desgaste prematuro en el motor o problemas de rendimiento.
4. Vuelva a instalar las partes desmontadas siguiendo el procedimiento a la inversa.

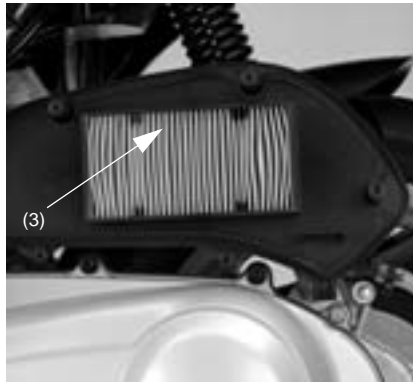

FILTRO DE AIRE DEL ALOJAMIENTO DE LA CORREA

(Consulte las precauciones en el mantenimiento en la pág. 75).

1. Saque la tapa central inferior (pág. 43)

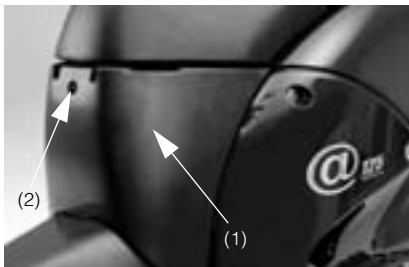

- (1) Tapa central
- (2) Tornillos

2. Extraiga el maletero lateral izquierdo (pág.44).



- (1) Maletero lateral
- (2) Tornillos

3. Extraiga los dos tornillos de la banda lateral izquierda, desenrosque los dos pernos de la plataforma para apoyar los pies (1) y los dos pernos (2) de la abrazadera del pedal para apoyar los pies del pasajero.

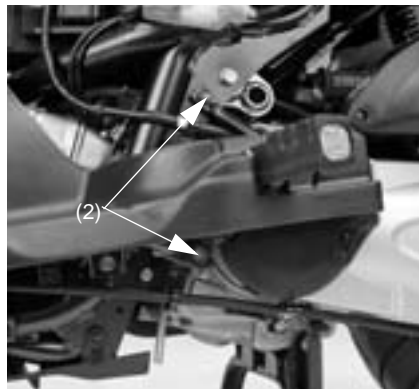
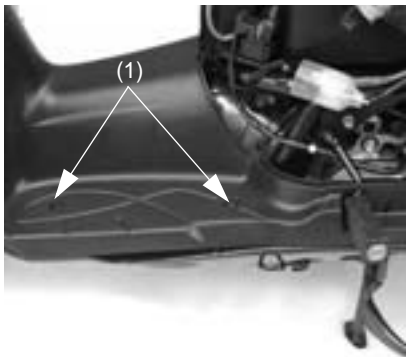

- (1) Pernos plataforma apoyar los pies
(2) Abrazadera pedal apoyar los pies

4. Retire el grupo filtro de aria del alojamiento de la correa (1) sacando los dos pernos (2).
5. Retire la tapa del filtro (3) soltando la lengüeta (4).
6. Extraiga el filtro (5).
7. Lave el filtro con un disolvente limpio no inflamable y déjelo secar por completo.

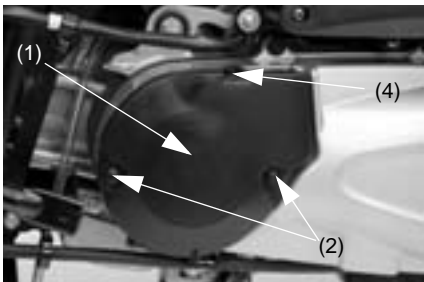

- (1) Grupo filtro aire del alojamiento de la correa
- (2) Pernos
- (3) Tapa del filtro
- (4) Lengüeta
- (5) Filtro

⚠ ADVERTENCIA

- **Nunca utilice gasolina ni disolventes de bajo punto de inflamación, para limpiar el depurador de aire. De lo contrario, puede producirse un incendio o una explosión.**

PRECAUCION

- **Deje que el filtro se seque completamente antes de la instalación.**
 - **No ponga aceite en el filtro; la correa de transmisión podría dañarse.**
8. Para la instalación siga el procedimiento a la inversa con respecto al desmontaje.

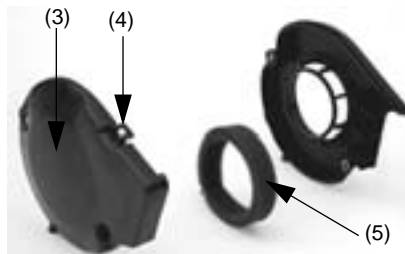

RESPIRADERO DEL CARTER

(Consulte las precauciones en el mantenimiento en la pág. 75)

Quite el tapón del tubo del respiradero del cárter (1) y drene el depósito en un recipiente adecuado.

Vuelva a instalar el tapón del tubo del respiradero del cárter.

NOTA:

- Atienda con más frecuencia cuando conduzca bajo la lluvia a la máxima aceleración, o después de haber lavado o haberse caído la motocicleta. Drene la suciedad si el nivel acumulado puede verse a través de la sección transparente del tubo de drenaje.



(1) Respiradero del cárter

ACEITE DEL MOTOR

(Consulte las precauciones en el mantenimiento en la pág. 75)

Aceite del motor

Un buen aceite del motor dispone de muchas cualidades necesarias. Utilice solamente un aceite de motor de buena calidad y altamente detergente cuyo recipiente certifique que cumple, o supera, los requerimientos de clasificación Norteamericana API o de las categorías SE, SF o SG.

Viscosidad:

El grado de viscosidad del aceite del motor debe basarse en la temperatura atmosférica media de la zona donde conduce. Lo que sigue ofrece una guía para seleccionar el grado de viscosidad más adecuado del aceite que va a utilizarse a diferentes temperaturas atmosféricas.

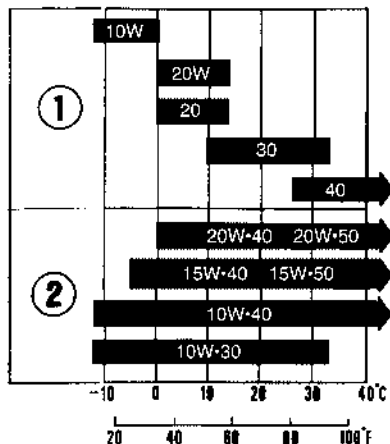

Pantalla del colador de aceite / Aceite de motor

La calidad de aceite de motor es el factor principal que afecta la vida útil del motor. Cambie el aceite del motor según se especifica en el programa de mantenimiento (pág. 70).

NOTA:

- Cambie el aceite del motor estando el motor a temperatura de operación normal y el escúter apoyado sobre su soporte central para asegurar un drenaje rápido y completo.

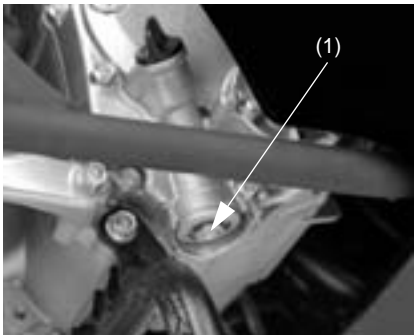

(1) Tapón de drenaje

1. Quite el tapón de relleno aceite de la tapa del cárter derecho.
2. Coloque un recipiente debajo del cárter para recoger el aceite, y quite el tapón de drenaje de aceite (1).

NOTA:

- El resorte (2) y la rejilla del filtro del aceite (3) sobresalen cuando se saca el tapón de drenaje (1).
3. Limpie el tamiz del filtro de aceite.
 4. Compruebe que la junta de goma y la junta tórica del tapón de drenaje estén en buen estado.

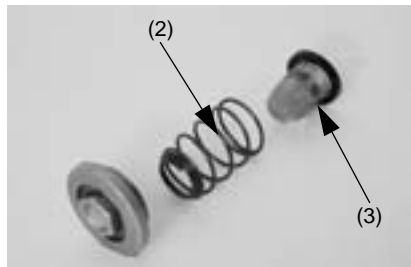

(2) Resorte (3) Filtro del aceite

5. Instale el tamiz del filtro de aceite, el resorte y el tapón de drenaje.
6. Llene el depósito con aceite del grado recomendado, aproximadamente: 1,1 litros.
7. Instale el tapón del relleno de aceite.
8. Arranque el motor y déjelo al ralentí durante 2 o 3 minutos.
9. Pare el motor y compruebe si el nivel de aceite si el nivel de aceite está en la marca de nivel superior de la varilla de nivel de aceite, estando el escúter en posición vertical en un lugar nivelado.

NOTA:

- Asegúrese que no hayan fugas de aceite.
- Disponga del aceite del motor usado de la forma compatible con el medio ambiente. Le sugerimos que lleve el aceite usado en un recipiente cerrado a su estación de servicio local para que dispongan de él apropiadamente. No lo tire a la basura ni tampoco lo derrame sobre el suelo, ni a un desagüe.

PRECAUCION

- **El aceite del motor usado puede causar cancer en la piel si se deja en contacto con ella durante largos períodos de tiempo. A pesar de que ésto es improbable, a menos que usted utilice el aceite diariamente, le recomendamos que se lave perfectamente las manos con agua y jabón tan pronto como sea posible, después de haber manipulado aceite usado.**

BUJIAS

(Consulte las precauciones en el mantenimiento en la pág. 75).

Bujías aconsejadas:

Estándar:	CR8EH-9 (NGK) U24FER9 (DENSO)
Para largos recorridos a alta velocidad	CR9EH-9 (NGK) U27FER9 (DENSO)

NOTA:

- Tenga cuidado de no dañar las partes adyacentes cuando haga el mantenimiento a las bujías.

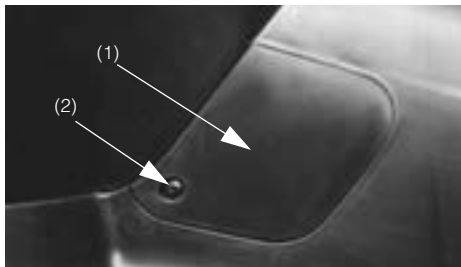

1. Quite la tapa de mantenimiento (1) desenroscando el tornillo (2).
2. Desconecte el capuchón de la bujía (3).
3. Limpie la suciedad de alrededor de la base de la bujía. Quite la bujía con la llave de bujías incluida en el juego de herramientas.
4. Tire la bujía usada a la basura.

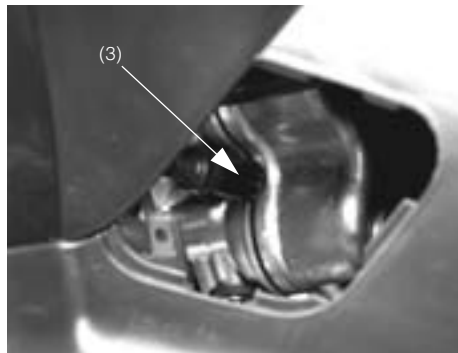

- (1) Tapa de mantenimiento
- (2) Tornillo
- (3) Capuchón de la bujía

5. Compruebe la separación entre los electrodos de la bujía (1) empleando un calibre de espesores tipo alambre. Si fuese necesario tener que realizar ajustes, doble con cuidado el electrodo lateral de masa (2). La separación entre los electrodos debe ser: 0,80 - 0,90 mm.

PRECAUCION

- **Asegúrese que la arandela de la bujía esté en buen estado.**

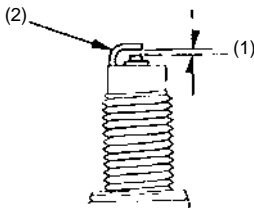

- (1) Separación entre electrodos
(2) Electrodo lateral

6. Estando instalada la arandela, coloque la bujía con la mano para evitar dañar la rosca.
7. Apriete la nueva bujía 1/2 de vuelta con una llave de bujías para comprimir la arandela. Si volviese a utilizar la bujía, solamente tendrá que ajustarla entre 1/8 o 1/4 de vuelta después de haberse asentado.
8. Reinstale el capuchón de la bujía.

⚠ ADVERTENCIA

- **No deje nunca trapos de taller en la zona del motor, después de haber limpiado la base de la bujía. Ésto podría ser la causa de que el motor se sobrecaliente y se averíe.**

PRECAUCION

- **La bujía debe estar firmemente ajustada. Una bujía mal ajustada puede calentarse mucho y dañar posiblemente el motor.**
- **No utilice nunca bujías sin la correcta gradación, puesto que podrían causar graves daños al motor.**

RALENTI

(Consulten las precauciones en el mantenimiento en la pág. 75).

El motor debe estar a la temperatura de funcionamiento normal para ajustar con precisión el ralentí. Diez minutos de conducción son suficientes.

NOTA:

- No intente compensar los fallos de otros sistemas ajustando el ralentí. Consulte a su concesionario Honda autorizado para los ajustes del carburador programados regularmente.
1. Caliente el motor, apoye el escúter sobre su soporte central.
 2. Conecte el tacómetro al motor.
 3. Ajuste el ralentí (A - B) con el tornillo de tope de la mariposa de gases(1).

Ralentí:

1.600 giros/min

⚠ ADVERTENCIA

- La rueda trasera girará si no se bloquea con el freno o está en contacto con el suelo. El contacto accidental con la rueda que gira podría causar heridas personales.

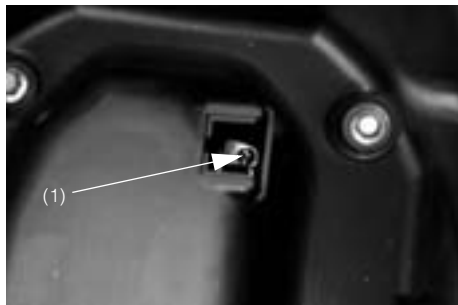

(1) Tornillo de tope de la mariposa del acelerador

SOPORTE LATERAL

(Consulte las precauciones en el mantenimiento en la pág. 75).

Compruebe que el sistema del soporte lateral funcione correctamente.

- Compruebe que el resorte no esté dañado o haya perdido tensión y que el ensamblaje del soporte lateral se mueva libremente.
- Compruebe el sistema de desconexión del encendido del soporte lateral:

1. Apoye el escúter en su soporte central.
2. Suba el soporte lateral y arranque el motor.
3. Baje el soporte lateral. El motor deberá pararse al bajar el soporte lateral.

Si el sistema del soporte lateral no funciona tal y como se describe, acuda a su concesionario Honda autorizado para que éste se lo arregle.

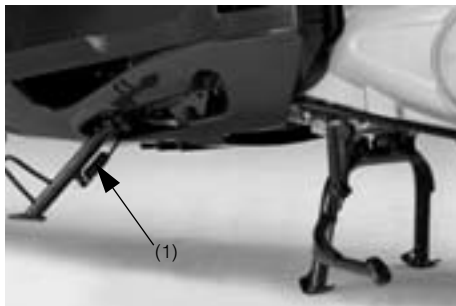

(1) Resorte

DESGASTE DE PASTILLAS DEL FRENO

(Consulte las precauciones en el mantenimiento en la pág. 75).

El desgaste de las pastillas del freno depende de la severidad del uso, forma de conducción y de las condiciones de la carretera. Por lo general, las pastillas se desgastarán más rápidamente en carreteras mojadas o de arena. Compruebe las pastillas en cada intervalo de mantenimiento normal (pág. 71).

Freno delantero

Compruebe la marca indicadora de desgaste (1) de cada pastilla.

Si cualquiera de las pastillas está desgastada hasta la marca indicadora, cámbielas como un juego. Vaya a su concesionario Honda autorizado para este servicio.

NOTA:

- Utilice solamente pastillas de repuesto originales Honda o equivalentes, que están en venta en los concesionarios Honda autorizados. Vaya a su concesionario Honda autorizado en caso de avería en el sistema de frenado.



(1) Marca indicadora de desgaste

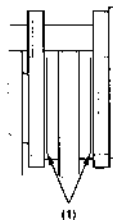

DESGASTE ZAPATAS FRENO

(Consulten las precauciones en el mantenimiento en la pág. 75).

El freno trasero está equipao con un indicador de desgaste.

Al utilizar el freno, un indicador de referencia (1) se aproxima a una flecha (2) marcada en el brazo del freno (3). Si el símbolo de la flecha está alineada con el indicador de referencia cuando el freno esté accionado por completo, es necesario sustituir las zapatas del freno.

Para este servicio acuda a un concesionario Honda autorizado.

NOTA:

- Cuando es necesario reparar una avería en los frenos, consulten a su concesionario Honda autorizado. Utilicen solamente repuestos originales Honda, o equivalentes.

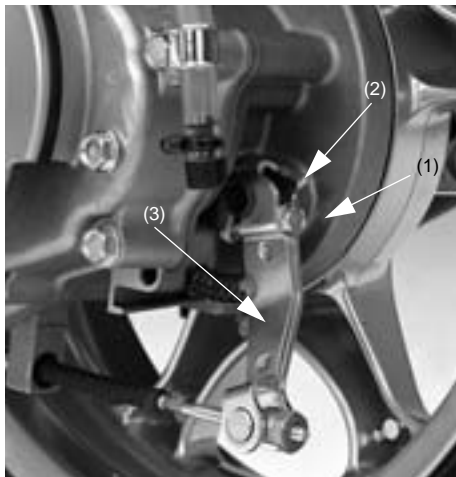

- (1) Indicador de referencia
- (2) Flecha
- (3) Brazo de accionamiento del freno

BATERIA

(Consulten las precauciones en el mantenimiento en la pág. 75).

No es necesario comprobar el nivel del electrolito de la batería ni añadir agua destilada, porque la batería es del tipo “exenta de mantenimiento” (sellada). Si la batería parece estar agotada y/o pierde el electrolito (dificultando la puesta en marcha u otros fallos eléctricos), póngase en contacto con su concesionario Honda autorizado.

PRECAUCION

- **No trate de quitar la regleta de tapones de la batería porque podría causar fugas y eventualmente dañar la batería.**
- **Cuando vaya a guardar el escúter durante un largo período de tiempo, quite la batería del escúter y cárguela completamente.**
- **Luego guárdela en un lugar fresco y seco. Si deja la batería en el escúter desconecte el cable negativo del borne de la batería.**

⚠ ADVERTENCIA

- **La batería produce gases explosivos, mantenga chispas, llamas y cigarrillos alejados de la batería. Procure que la ventilación sea adecuada cuando realice la carga en un lugar cerrado.**
- **La batería contiene ácido sulfúrico (electrolita). El contacto del electrolito con la piel o los ojos puede causar graves quemaduras. Póngase ropas de protección y una máscara.**
- **Si el electrolito tocara su piel, lave la zona afectada con abundante agua.**
- **Si el electrolito entrara en sus ojos, lávelos con abundante agua durante unos quince minutos y llame en seguida a un médico.**
- **El electrolito es venenoso.**
- **Si lo ingieren, deben beber grandes cantidades de agua o de leche y seguir con leche de magnesio o aceite vegetal y llamen a un médico.**
- **MANTENGASE FUERA DEL ALCANCE DE LOS NIÑOS.**

Desmontaje de la batería:

1. Desenrosque la tapa central inferior (pág. 43).
2. Desmonte el tornillo del bloqueo de la abrazadera de la batería (1).
3. Desconecte primero el cable del borne negativo (-)(3) de la batería y luego el positivo (+)(4).
4. Extraiga la batería (5) de la caja de la batería.

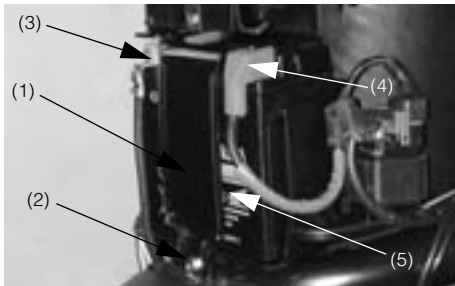

- (1) Tapa de la caja de la batería
- (2) Tornillos
- (3) Cable del borne negativo (-)
- (4) Cable del borne positivo (+)
- (5) Batería

CAMBIO DE FUSIBLES

(Consulten las precauciones en el mantenimiento en la pág. 75).

Los fallos frecuentes de los fusibles, indican generalmente la presencia de un cortocircuito o sobrecarga en el sistema eléctrico. Póngase en contacto con su concesionario Honda autorizado para realizar las operaciones necesarias.

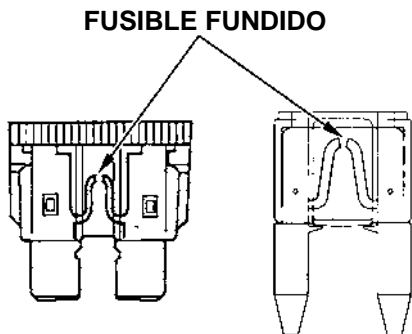

PRECAUCION

- Ponga el interruptor de encendido en la posición “OFF” antes de comprobar o cambiar fusibles, para evitar formar cortocircuitos accidentales.

⚠ ADVERTENCIA

- Nunca utilice un fusible de amperaje diferente del especificado. De lo contrario, podría dañarse seriamente el sistema eléctrico o producirse un incendio, causándose una peligrosa pérdida de iluminación o potencia del motor.

Caja de fusibles:

La caja de fusibles se halla detrás de la tapa central en el lado derecho de la batería.

Los fusibles especificados son:

10A x 4, 15A x 1

1. Saque la tapa central inferior (pág.43).
2. Abra la tapa de la caja de fusibles (1).
3. Extraiga el fusible fundido e instale el nuevo. Los fusibles de repuesto (2) se encuentran en la caja de fusibles.
4. Cierre la tapa de la caja de fusibles e instale la tapa central.

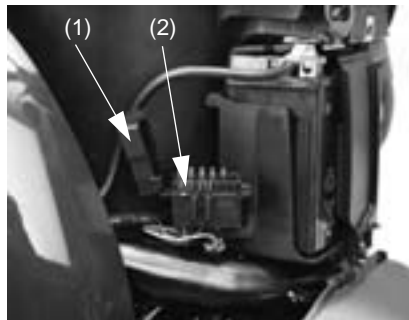

- (1) Caja de fusibles
- (2) Fusibles de repuesto

Fusible principal:

El fusible principal (1) se encuentra en el lado izquierdo de la batería detrás de la tapa central.

El fusible especificado es:

30A

1. Saque la tapa central (pag. 43).
2. Desconecte el conector de cable (2) del interruptor magnético del estárter.
3. Saquen el fusible antiguo e instalen el nuevo. El fusible de recambio se encuentra en la bolsa de herramientas (pág. 73).
4. Reconecten el conector e instalen la tapa de la batería.

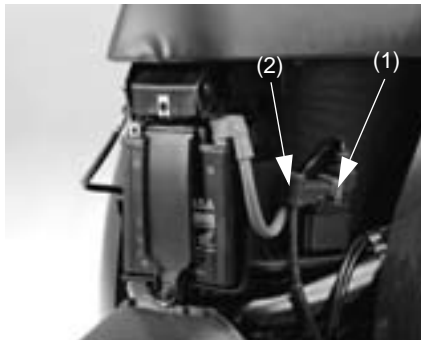

(1) Fusible principal

(2) Conector

REEMPLAZO DE LA BOMBILLA

(Consulten las precauciones en el mantenimiento en la pág. 65).

⚠ ADVERTENCIA

- **La bombilla se calienta mucho mientras la luz está encendida, y permanece caliente durante un rato después de apagarla. Asegúrese de que se enfríe totalmente antes de realizar el servicio.**

PRECAUCION

- **No deje huellas dactilares en la bombilla del faro porque puede crear puntos calientes en la bombilla y causar su ruptura. Póngase guantes limpios para reemplazar la bombilla; si toca la bombilla con las manos desnudas, límpiela con un paño humedecido con alcohol para evitar que falle pronto.**

NOTA:

- Asegúrese de colocar en “OFF” el interruptor de encendido cuando reemplace la bombilla.
- No utilice otras bombillas que no sean las especificadas.
- Después de instalar una bombilla nueva, compruebe que la luz opere correctamente.

Bombilla del faro

1. Retire la protección delantera (pag.43).
2. Desenrosque los dos tornillos de la abrazadera del faro delantero (1).
3. Saque el guardapolvo (2).
4. Extraiga los dos conectores (3).
5. Desenganche el retén (4).
6. Extraiga la bombilla (5).
7. Instale una bombilla nueva siguiendo el procedimiento a la inversa con respecto a la operación de extracción.

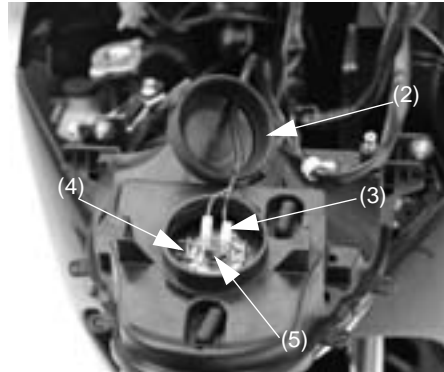
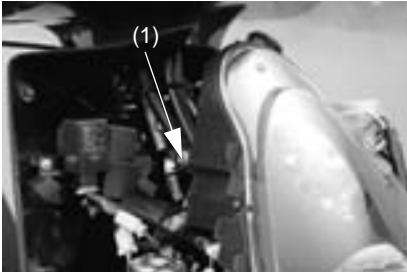

- (1) Tornillos
- (2) Guardapolvo
- (3) Conectores
- (4) Retén
- (5) Bombilla

Bombilla luz de posición

1. Extraiga el reflector de la luz de posición (1).
2. Extraiga la bombilla (2) sin girarla.
3. Instale la bombilla nueva en el orden inverso al desmontaje.

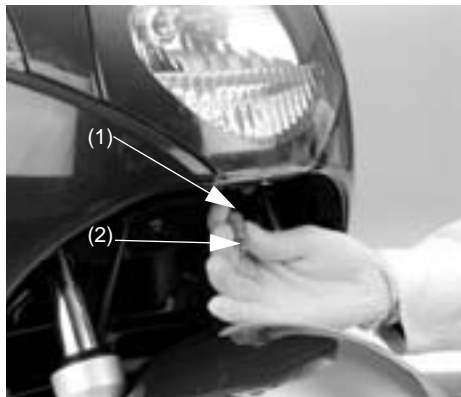

- (1) Reflector de la luz de posición
(2) Bombilla

Bombilla de luz de parada/luz de posición

1. Desenrosque los dos tornillos (1) de la luz de cola y extráigala.
2. Gire el casquillo 90° hacia la izquierda y sáquelo.
3. Extraiga la bombilla sin girarla.
4. Instale la bombilla nueva en el orden inverso al desmontaje.

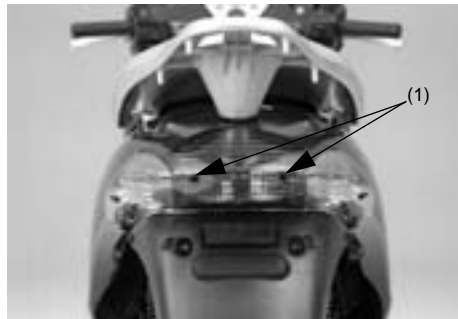

- (1) Tornillos de la luz

Bombilla de señal de giro frontal

1. Retire el cristal del indicador (1).
2. Gire el casquillo 90° hacia la izquierda y sáquelo.
3. Extraiga la bombilla sin girarla.
4. Instale la bombilla nueva en el orden inverso al desmontaje.



(1) Cristal indicador

Bombilla de los indicadores de dirección traseros

1. Retiren la luz de cola trasera (pág. 97).
2. Retiren el cristal del indicador de dirección.
3. Giren el conector de 90°, el izquierdo se deberá girar hacia la izquierda, el derecho se deberá girar hacia la derecha, y sáquenlo.
4. Extraigan la bombilla sin girarla.
5. Instalen una bombilla nueva siguiendo el procedimiento a la inversa con respecto a la remoción.



TRANSPORTE

⚠ ADVERTENCIA

- Para evitar la posibilidad de que ocurra un incendio o una explosión cuando transporta el escúter, siempre:
- Drene el depósito de combustible y el carburador.
- Transporte el escúter en posición vertical, es decir, en la posición normal de conducción para evitar fugas de aceite.

Drenaje del combustible

Realice este trabajo en lugares bien ventilados.

⚠ ADVERTENCIA

- **La gasolina es extremadamente inflamable y explosiva bajo ciertas condiciones. Realice esta operación en un área bien ventilada con el motor parado. No fume ni permita llamas o chispas en el lugar donde se drena o se almacena la gasolina, o donde se llena el depósito de combustible.**
1. Pare el motor.
 2. Vacíe el depósito del combustible utilizando un sifón de venta en el comercio especializado u otro sistema equivalente.
 3. Ponga el extremo libre del tubo de drenaje del carburador en un recipiente adecuado.
 4. Abra el orificio de drenaje del carburador girando el tornillo de drenaje hacia la izquierda. Cuando haya drenado todo el combustible, gire el tornillo hacia la derecha hasta ajustarlo.

LIMPIEZA

Limpie su escúter regularmente para proteger el acabado de su superficie y compruebe que no hayan partes dañadas, desgastadas, o fugas de aceite o de líquido de frenos.

PRECAUCION

- **El agua (o el aire) a alta presión puede dañar ciertas partes del escúter.**

Evite rociar agua a alta presión (com la de equipos de lavado automático de automóviles) en los puntos siguientes:

- Cubos de ruedas
- Interruptor de encendido
- Carburador
- Cilindro principal del freno
- Instrumentos
- Interruptores del manillar
- Salida del silenciador
- Bajo el asiento
- Filtro de aire

1. Después de limpiarlo, aclare el escúter completamente con suficiente cantidad de agua limpia. Los residuos de detergente fuerte pueden oxidar las partes de aleación.

NOTA:

- Limpie las partes de plástico empleando un paño o una esponja húmedos en una solución con detergente suave y agua. Frote la parte sucia con cuidado, aclarándola abundantemente con agua limpia.
- Limpie el parabrisas con un paño suave a esponja y suficiente cantidad de agua. Séquelo con un paño suave y seco. Elimíne los pequeños arañazos con un compuesto de pulir plástico que podrá adquirir en el comercio. Si los arañazos no se pueden quitar y le impiden ver claramente, cambie el parabrisas.
- El interior de la lente del faro puede empañarse después de lavar la motocicleta. La humedad que se condensa en la lente del faro, desaparece poco a poco si se enciende el faro en la posición de luz de carretera. Con el faro encendido, mantenga el motor en marcha.

2. Seque completamente el escúter, ponga en marcha el motor y deje que funcione durante varios minutos.

⚠ ADVERTENCIA

- La eficacia del frenaje se reducirá temporalmente inmediatamente después de lavar el escúter.
- Para evitar posibles accidentes, deje distancias más largas para frenar.
- Non utilice otros disolventes que contengan sustancias corrosivas para limpiar las partes de plástico. Podrían oscurecerse o arañarse las partes de plástico.



3. Pruebe los frenos antes de utilizar el escúter. Para recuperar el rendimiento normal del freno, tal vez sea necesario aplicar el freno varias veces.

PRUEBEN LOS FRENOS



Mantenimiento de ruedas de aluminio pintadas

El aluminio puede corroerse cuando entra en contacto con la suciedad, barro o la sal de la carretera. Limpie las ruedas después de circular por tales lugares.

Emplee una esponja humedecida y detergente poco concentrado. No emplee cepillos duros, lana de acero, ni limpiadores que contengan compuestos abrasivos o químicos.

Después del lavado, enjuague con mucha agua y seque con un paño limpio.

Retoque las ruedas con pintura si estuviesen dañadas.

GUIA PARA GUARDAR LA MOTOCICLETA

Cuando vaya a almacenar la motocicleta durante un período largo de tiempo, como por ejemplo durante el invierno, es necesario tomar ciertas medidas para evitar los efectos del deterioro producido por la falta del uso del escúter. Además, es necesario efectuar reparaciones ANTES de guardarlo, ya que de otra manera estas reparaciones podrían olvidarse cuando se desee utilizar de nuevo el vehículo.

COMO GUARDAR LA MOTOCICLETA

1. Cambie el aceite del motor.
2. Asegúrese que el sistema de enfriamiento esté lleno con un 50/50 de solución anti-congelante.
3. Drene el depósito de combustible y el carburador en un recipiente de gasolina homologado.

NOTA:

- Si va a dejar guardada la motocicleta por un período superior a un mes, es muy importante drenar el carburador, para asegurar su funcionamiento correcto cuando la vuelva a utilizar.

⚠ ADVERTENCIA

- **La gasolina es extremadamente inflamable y explosiva bajo ciertas condiciones. Realice esta operación en un área bien ventilada con el motor parado. No fume ni permita llamas o chispas en el lugar donde se drena y almacena la gasolina, donde se rellena el depósito de combustible o donde se almacena el combustible.**

4. Saque el capuchón de la bujía y la bujía, y vierta en el cilindro una cuchara (15-20 cm³) de aceite limpio para motores de cuatro tiempos.
Vire varias veces el motor para distribuir el aceite.

NOTA:

- Cuando realice esta operación, el interruptor de encendido deberá estar en la posición "OFF".
5. Quite la batería y guárdela en un lugar que no esté expuesto a temperaturas de congelación ni tampoco a los rayos directos del sol. Cargue la batería cada mes.

6. Lave y seque el escúter. Cubra con cera todas las superficies pintadas.
7. Bañe las partes cromadas con aceite antioxidante.
8. Infle los neumáticos a las presiones recomendadas. Coloque el escúter sobre bloque para elevar los neumáticos sobre el suelo.
9. Cubra el escúter (no use materiales de plástico o recubiertos) y guárdelo en un lugar sin calefacción, sin humedad y con una variación mínima diaria de temperatura. No lo deje a la luz directa del sol.

PARA VOLVER A UTILIZAR LA MOTOCICLETA

1. Destape y limpie el escúter.
2. Instale la batería. Si la tensión de la batería resultase baja, acuda a un centro de asistencia Honda autorizado para recargarla, puesto que se necesita un equipo específico.
3. Llene el depósito de combustible con gasolina nueva.
4. Efectúe todas las inspecciones preliminares (pág. 52). Pruebe el escúter a poca velocidad en una zona sin tráfico.

ESPECIFICACIONES

DATOS TECNICOS	@125/150	@ 125/150 ES
DIMENSIONES		
Longitud total	1.937 mm	1.937 mm
Anchura total	698 mm	698 mm
Altura total	1.174 mm	1.174 mm
Distancia entre ejes	1.328 mm	1.328 mm
Altura mínima sobre el suelo	141 mm	141 mm
Peso en seco	122 kg	122 kg
CAPACIDAD		
Capacidad pasajeros	Conductor y un pasajero	Conductor y un pasajero
Olio de motor	1,0 litros	1,0 litros
Depósito de combustible	9,0 litros	9,0 litros
Capacidad del sistema de enfriamiento	0,95 litros	0,95 litros
Capacidad de carga máxima	180 kg	180 kg
MOTOR		
Calibre y carrera	52,4 x 57,8 mm	58,0 x 57,8 mm
Cilindrada total	124,6 / 152,7 cm ³	124,6 / 152,7 cm ³
Relación de compresión	11,0 : 1	11,0 : 1
Ralentí	1.600 giros/min	1.600 giros/min

DATOS TECNICOS	@125/150	@ 125/150 ES
CHASIS		
Tipo de chasis	Monocuna	
Inclinación del vástago de dirección	27° 00'	
Avance de carrera	80 mm	
Suspensión delantera, carrera pasador rueda	Horquilla telescópica, 89 mm	
Suspensión trasera, carrera pasador rueda	Motor oscilador con doble amortiguador 83mm	
Neumático delantero	110/90-13 M/C 56 L	
Neumático delantero	130/70-13 M/C 57 L	
TRANSMISION		
Tipo de embrague	Automático	Automático
Transmisión final	Correa trapezoidal	Correa trapezoidal
Relación cambio	2,64 : 1 ÷ 0,82 : 1	2,64 : 1 ÷ 0,82 : 1
Reducción final	9,2 / 10,109	9,2 / 10,109

DATOS TECNICOS	@125/150	@ 125/150 ES
SISTEMA ELECTRICO		
Sistema de arranque	Elettrico	
Generador	0,23 KW / 5.000 giri/min	0,26 KW / 5.000 giri/min
Batería	12 V - 6 Ah	
Fusible principal	30 A	
Fusibles secundarios	15 A x 1, 10 A x 4	
Bujía estándar	CR8EH-9 (NGK), U24FER9 (DENSO)	
Bujía para conducción a altas velocidades	CR9EH-9 (NGK), U27FER9 (DENSO)	
Separación electrodos	0,80 - 0,90 mm	
BOMBILLAS		
Faro delantero	12V - 55W / 55W	12V - 55W / 55W
Luce de parada / luz de cola	12V - 21W / 5W x 1	12V - 21W / 5W x 1
Luz indicadores intermitentes	12V - 21W x 4	12V - 21W x 4
Luz de posición	12V - 5W	12V - 5W
Luz instrumentos	12V - 1,7W x 2	12V - 1,7W x 2
Indicador intermitente	12V - 1,7W x 2	12V - 1,7W x 2
Indicador luces de carretera	12V - 1,7W	12V - 1,7W

