

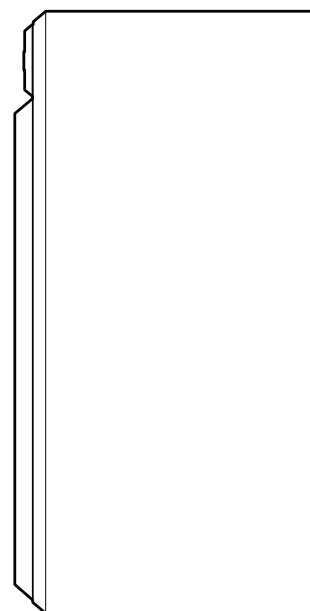

# MODELO 4319

Monitor de estudio de 3 vías, 12 pulgadas

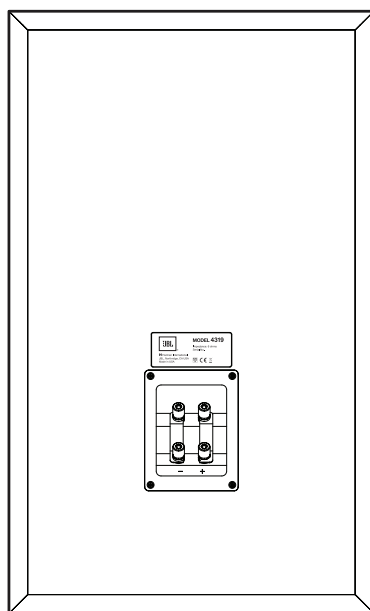
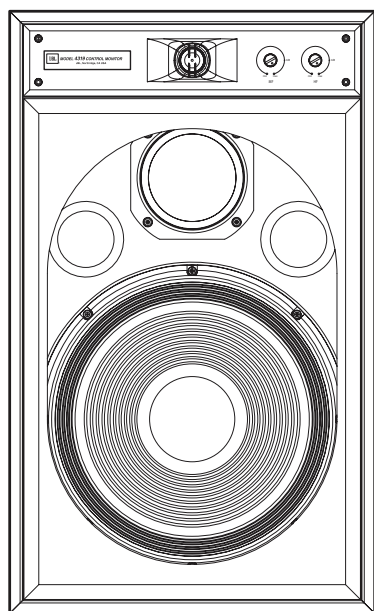

## GUÍA DE INICIO RÁPIDA

### GRACIAS POR ELEGIR ESTE PRODUCTO JBL®

Gracias por comprar el monitor de estudio 4319 de tres vías JBL®.

Los ingenieros de JBL llevan más de 60 años suministrando equipo de audio para conciertos, estudios de grabación y cines de todo el mundo y, los productos JBL se han convertido indiscutiblemente en la elección de los principales artistas de grabación e ingenieros de sonido. El 4319 es un nuevo miembro

de la familia de altavoces monitor de estudio para estante JBL que se remonta a 1968 con el modelo original del monitor de control 4310. Para conseguir el mejor rendimiento de su nuevo monitor de estudio, lea estas instrucciones en su totalidad.

## CONTENIDO DEL PAQUETE

Cada caja de JBL 4319 contiene un (1) altavoz monitor de estudio JBL 4319. Si sospecha que se ha producido algún daño debido al envío, informe a su distribuidor inmediatamente. Le recomendamos que guarde la caja y los materiales de embalaje para un uso futuro.

## COLOCACIÓN

**PRECAUCIÓN: El 4319 pesa 16,3 kg (35,9 lb). Antes de colocar el altavoz sobre un estante o plataforma, asegúrese que sea lo suficientemente resistente como para soportar el peso del altavoz.**

Antes de decidir dónde colocar los altavoces, inspeccione la sala y piense sobre la colocación, utilizando la siguiente ilustración como guía.

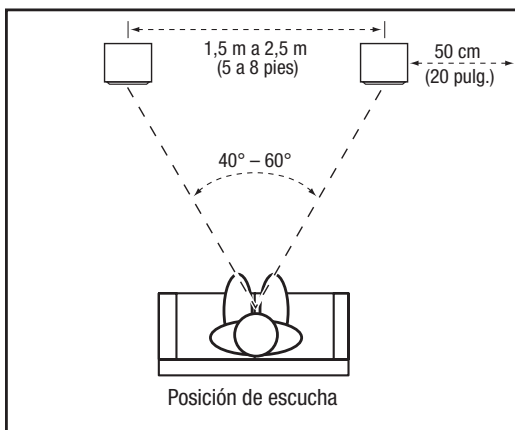

- Evite colocar los altavoces cerca de amplificadores, salidas de aire de calor o de otros objetos que generen grandes cantidades de calor.
- No coloque los altavoces en lugares muy húmedos o con mucho polvo.
- No coloque los altavoces bajo la luz directa del sol o de otra luz fuerte.
- El 4319 no tiene apantallamiento de vídeo y podría provocar la decoloración o distorsión de la imagen si se coloca cerca de algunos tipos de TV. Si sucede esto, aleje los altavoces de la TV hasta que desaparezca la decoloración o la distorsión.
- Para obtener los mejores resultados, coloque los altavoces a una separación de entre 1,5 m a 2,5 m (5 a 8 pies). Si coloca los altavoces más separados, póngalos en ángulo con la posición de escucha.
- Los altavoces producirán el sonido estereofónico de estudio con mayor precisión cuando el ángulo entre el oyente y los altavoces sea de 40 a 60 grados.
- Coloque cada altavoz de manera que el de agudos quede aproximadamente al nivel del oído.
- Normalmente la salida de graves aumentará al acercar más el altavoz a una pared o esquina. Para obtener el mejor rendimiento, le recomendamos que coloque los altavoces al menos a 50 cm (20 pulgadas) de las paredes laterales.

## CONEXIONES

**PRECAUCIÓN: Asegúrese de que todos los componentes eléctricos del sistema estén APAGADOS (y preferiblemente desenchufados de las tomas de CA) antes de realizar ninguna conexión.**

Los altavoces y amplificadores tienen terminales de conexión correspondientes positivos y negativos (“+” y “-”). El 4319 tiene dos juegos de terminales de conexión que están marcados con “+” y “-” en el conjunto de terminales. Además, los terminales “+” tienen anillos rojos, mientras que los terminales “-” tienen anillos negros. Véase la ilustración de la derecha.

El 4319 está diseñado para que la tensión positiva del terminal “+” (rojo) haga que los amplificadores del altavoz se muevan hacia afuera (hacia la sala).

Le recomendamos que utilice un cable para altavoces de alta calidad con codificación de polaridad. El lado del cable con reborde u otro código normalmente se considera polaridad positiva (“+”).

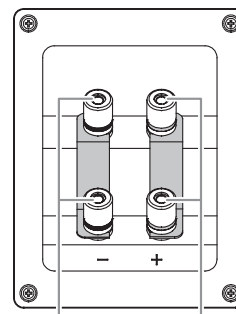

Terminales negativos (-) Terminales positivos (+)

Para asegurar la polaridad correcta, conecte cada terminal “+” de la parte posterior del amplificador o receptor al terminal “+” (rojo) respectivo de cada altavoz. Conecte los terminales “-” (negro) de forma similar. Consulte el manual del propietario del amplificador o receptor para confirmar los procedimientos de conexión.

## CONEXIÓN BÁSICA DE CABLE ÚNICO

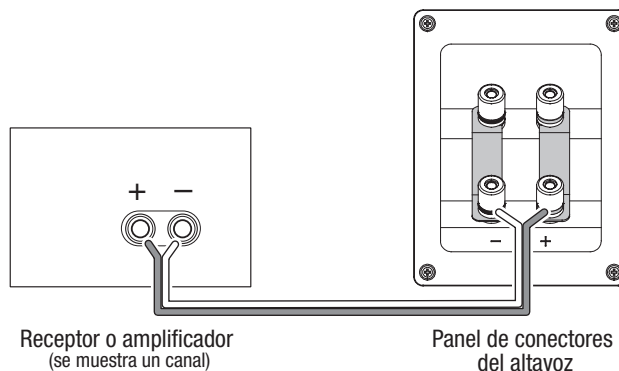

Conecte el amplificador a cada altavoz tal como se muestra en la ilustración de la derecha. Puede usar cualquiera de los juegos de terminales del altavoz. NOTA: No quite los puentes de metal situados entre los dos juegos de terminales cuando conecte los cables del altavoz.

**IMPORTANTE:** No invierta las polaridades (es decir, “+” a “-” o “-” a “+”) cuando haga las conexiones. El hacerlo provocaría una mala reproducción acústica y disminuiría el rendimiento de graves.

Los terminales dorados del altavoz 4319 pueden aceptar una variedad de tipos de conectores de cables: cables desnudos, conectores de pala, conectores de clavija y conectores banana.

### Utilización de cables desnudos o conectores de clavija

IMPORTANTE: Asegúrese de que los cables o clavijas (+) y (-) no entren en contacto entre ellos ni con el otro terminal. Si los cables entran en contacto puede producirse un cortocircuito que puede dañar el receptor o el amplificador.

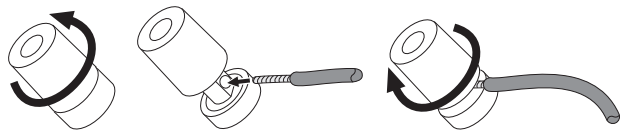

A. Desenroscar el capuchón  
B. Insertar el cable desnudo o el conector de clavija en el agujero del poste  
C. Apretar el capuchón para fijarlo

### Utilización de conectores de pala

IMPORTANTE: Asegúrese de que las hojas (+) y (-) del conector de pala no entren en contacto entre ellas ni con el otro terminal. Si las hojas entran en contacto puede producirse un cortocircuito que puede dañar el receptor o el amplificador.

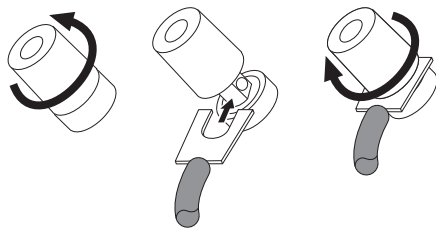

A. Desenroscar el capuchón  
B. Insertar las hojas del conector de pala alrededor del poste  
C. Apretar el capuchón

### Utilización de conectores banana

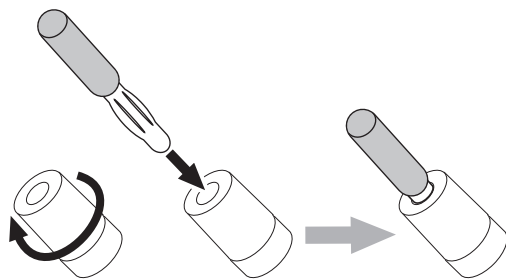

A. Apretar el capuchón  
B. Insertar el conector banana en el agujero del capuchón

### Conexión bicable

El montaje de la conexión del 4319 tiene dos juegos de terminales de entrada que están conectados por barras de puente de metal. El juego superior de terminales es para los medios/agudos y, el juego inferior de terminales es para los graves.

Esta disposición permite bicablear los altavoces utilizando un amplificador estereofónico único o dos amplificadores estereofónicos. El bicableado puede ofrecer ventajas sónicas y mayor flexibilidad en la selección de amplificador de potencia que una conexión convencional de cable único.

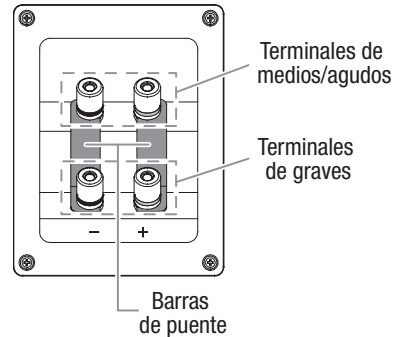

Para bicablear el 4319, quite primero los puentes de los terminales tal como se muestra en la ilustración de la derecha.

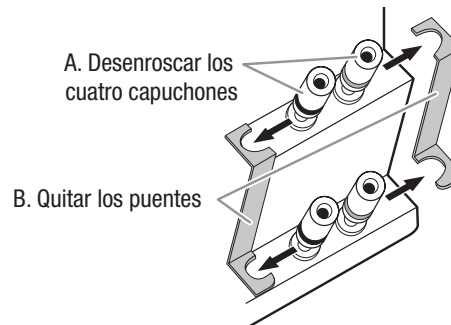

Si está bicableando con un amplificador de potencia estereofónico único, conecte los altavoces según la siguiente ilustración.

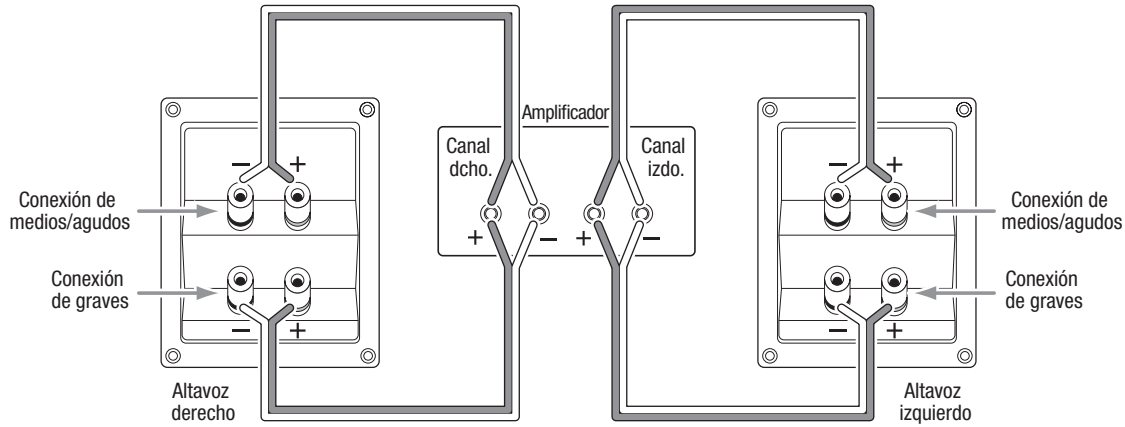

Si está bicableando con dos amplificadores de potencia estereofónicos, conecte los altavoces según la siguiente ilustración.

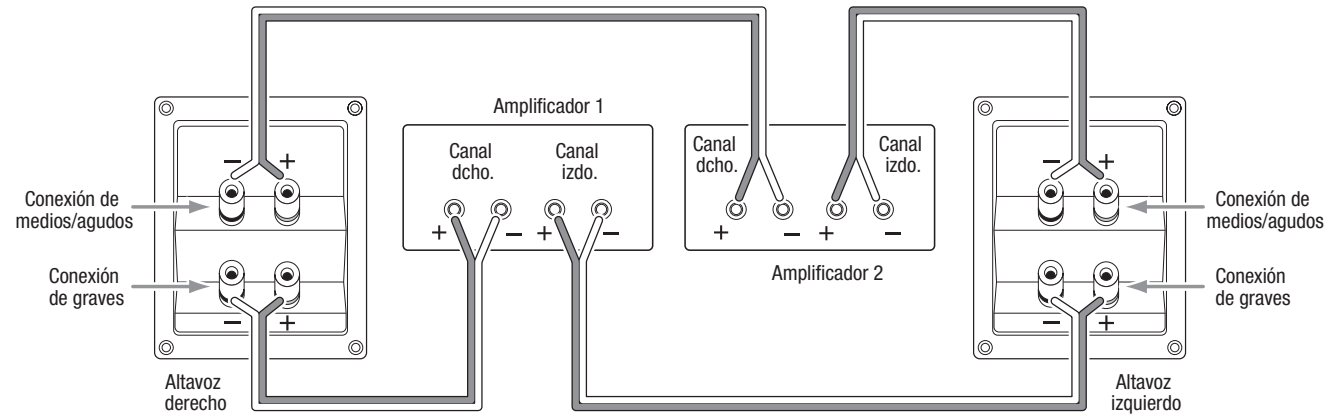

En cualquier caso, siga las instrucciones para los diferentes tipos de conectores de *Conexión básica de cable único*, en la página anterior. NOTA: Para mayor información sobre las diferentes opciones de conexión y cables-altavoces, consulte con su distribuidor local JBL.

## Controles/Ajustes

El 4319 tiene controles en el panel frontal que le permiten equilibrar los niveles del amplificador de medios (etiquetado con MF) y agudos (HF) con el de graves.

Puede utilizar estos controles para ajustar el sonido del altavoz con la acústica de la sala o a su gusto personal. Las posiciones de 0 dB están indicadas en la unidad.

Como con la mayoría de los altavoces, después de empezar a utilizar el 4319, la suspensión de los amplificadores necesitará varias semanas para "asentarse" y conseguir el rendimiento óptimo. Durante este periodo, el equilibrio entre los graves, medios y agudos puede cambiar, por lo que le recomendamos que ajuste los controles del altavoz de medios y agudos en consecuencia.

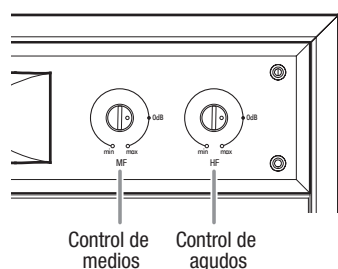

## Cómo cuidar los altavoces

- Limpie la caja con un paño seco y limpio para quitar el polvo. Los paños mojados o el papel de limpiar pueden quitar brillo al acabado de la caja. No utilice líquidos volátiles como benceno, disolvente o alcohol en la caja.
- No rocíe insecticida cerca de la caja.
- Para quitar el polvo del tejido de la rejilla utilice una aspiradora a potencia de succión baja.
- No lave la rejilla con agua, ya que podría decolorarse o volverse desigual.
- Si las superficies de los conos del altavoz de medios y agudos se llenan de polvo, puede limpiarlas con cuidado con un pincel de caligrafía o un pincel de pintura suave y seco. No use un paño mojado.
- No toque NUNCA con nada la cúpula del altavoz de agudos.

### TIPO DE ALTAVOZ ESTANTE DE 3 VÍAS

Altavoz de graves	Cono de pulpa pura (modelo 2213Nd-1) de 30 mm
Alcance medio	Cono de aleación de aluminio-magnesio (modelo 105H-2) de 125 mm
Altavoz de agudos	Cúpula de aleación de aluminio-magnesio (modelo 054ALMg-1) de 25 mm
Impedancia	6 ohmios
Potencia máxima recomendada del amplificador	200 vatios RMS
Sensibilidad (2,83 V/1 m)	92 dB
Respuesta en frecuencia	38 Hz – 40 kHz (-6dB)
Frecuencias de cruce	650 Hz, 2,2 kHz
Dimensiones (alto x ancho x profundidad)	597 mm x 362 mm x 299 mm – 302 mm con rejilla (23-1/2" x 14-1/4" x 11-3/8" – 11-7/8" con rejilla)
Peso	16,3 kg (35,9 lb)



**HARMAN**

HARMAN Consumer, Inc.  
8500 Balboa Boulevard, Northridge, CA 91329 EE. UU.

© 2011 HARMAN International Industries, Incorporated. Todos los derechos reservados.  
JBL es una marca comercial de HARMAN International Industries, Incorporated, registrada en los Estados Unidos y/o en otros países.

Las funciones, especificaciones y aspecto están sujetos a cambio sin previo aviso.

Pieza N.º 443887-002 Rev.: B

[www.jbl.com](http://www.jbl.com)