



42" Knit Ceiling Fan Owners Manual

**Ventilador de Techo de 106.7cm
Manual del Propietario**

SKU 355-7007

42” Knit Ceiling Fan

Table of Contents

Safety Rules.....	1
Unpacking Your Fan.....	2
Installing Your Fan	3
Operating Your Fan	10
Care of Your Fan.....	11
Troubleshooting	11
Specifications	12
Warranty Information	13

QUESTIONS, PROBLEMS, MISSING PARTS:

Please do not return to retailer: Call 1-800-749-3267 for any missing parts or questions regarding installation.

Please reference your SKU (355-7007)
or UPC (082392 636609).

READ AND SAVE THESE INSTRUCTIONS

1. To reduce the risk of electric shock, ensure electricity has been turned off at the circuit breaker or fuse box before beginning.
2. All wiring must be in accordance with the National Electrical Code ANSI/NFPA 70-1999 and local electrical codes. Electrical installation should be performed by a qualified licensed electrician.
3. **WARNING:** To reduce the risk of fire or electrical shock, do not use this fan with any solid-state fan speed control device.
4. **CAUTION:** To reduce the risk of personal injury, use only the screws provided with the outlet box.
5. The outlet box and support structure must be securely mounted and capable of reliably supporting a minimum of 35 pounds. Use only UL Listed outlet boxes marked "FOR FAN SUPPORT."
6. The fan must be mounted with a **minimum of 7 feet clearance** from the trailing edge of the blades to the floor.
7. Do not operate the reverse switch while fan blades are in motion. Fan must be turned off and blades stopped before reversing the blade direction.
8. Avoid placing objects in the path of the blades.
9. To avoid personal injury or damage to the fan and other items, be cautious when working around or cleaning the fan.
10. Do not use water or detergents when cleaning the fan or fan blades. A dry dust cloth or lightly dampened cloth will be suitable for most cleaning.
11. After making electrical connections, spliced conductors should be turned upward and pushed carefully up into outlet box. The wires should be spread apart with the grounded conductor and the equipment-grounding conductor on one side of the outlet box.
12. Electrical diagrams are for reference only. Light kits that are not packed with the fan must be UL listed and marked suitable for use with the model fan you are installing. Switches must be UL general use switches. Refer to the instructions packaged with the light kits and switches for proper assembly. Use 60W MAX. BULBS, Type B (supplied).
13. All set screws must be checked and tightened where necessary before installation.

WARNING

TO REDUCE THE RISK OF FIRE, ELECTRIC SHOCK OR PERSONAL INJURY, MOUNT FAN TO OUTLET BOX MARKED "ACCEPTABLE FOR FAN SUPPORT" WITH THE SCREWS PROVIDED WITH THE OUTLET BOX. MOST OUTLET BOXES COMMONLY USED FOR THE SUPPORT OF LIGHTING FIXTURES ARE NOT ACCEPTABLE FOR FAN SUPPORT AND MAY NEED TO BE REPLACED. CONSULT A QUALIFIED ELECTRICIAN IF IN DOUBT.

WARNING

TO REDUCE THE RISK OF PERSONAL INJURY, DO NOT BEND THE BLADE BRACKETS (ALSO REFERRED TO AS "FLANGES") DURING ASSEMBLY OR AFTER INSTALLATION. DO NOT INSERT OBJECTS IN THE PATH OF THE BLADES.

WARNING

PLEASE REMOVE RUBBER MOTOR STOPS ON THE BOTTOM OF THE FAN BEFORE INSTALLING BLADES OR TESTING MOTOR.

2. Unpacking Your Fan

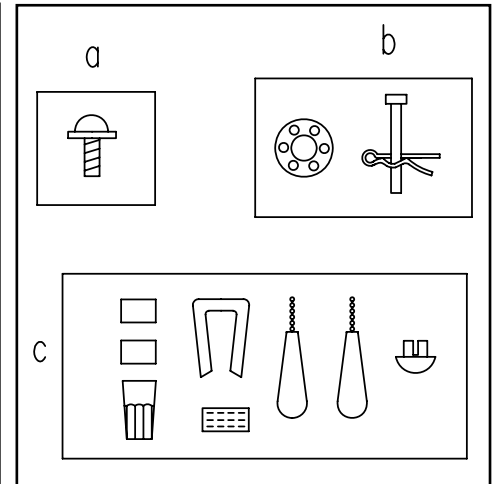
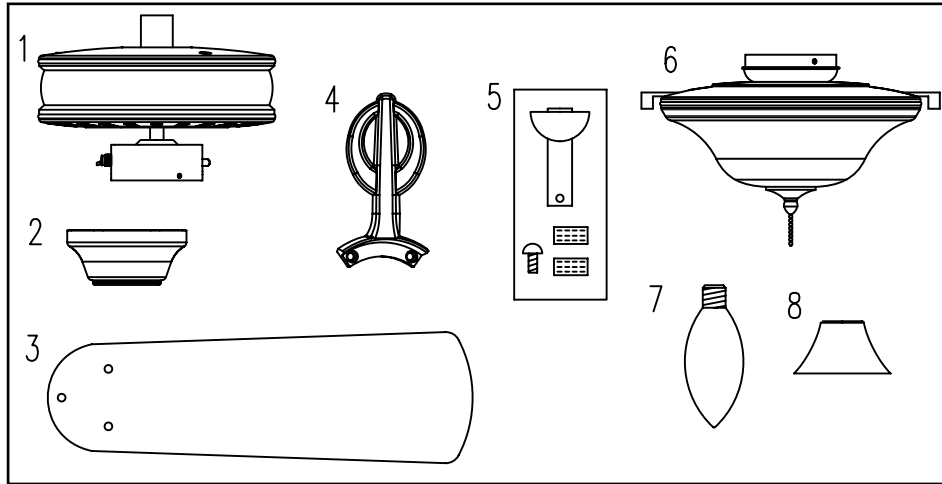

Unpack your fan and check the contents. You should have the following items:

- | | |
|--|----------------------------------|
| 1. Fan Motor Assembly | 5. Ball/downrod Assembly |
| 2. Canopy | 6. Light Kit with Glass Shade |
| 3. Blades (5) | 7. Bulbs (2) |
| 4. Blade Bracket Set with Rubber Washers Pre-installed (5) | 8. Decorative Motor Collar Cover |

IMPORTANT: THIS PRODUCT AND/OR COMPONENTS ARE COVERED BY ONE OR MORE OF THE FOLLOWING U.S. PATENTS: 5,947,436; 5,988,580; 5,971,573; 6,010,110; 6,010,306; 6,039,541; 6,046,416 AND OTHER PATENTS PENDING.

- a. **Blade Attachment Hardware**
(15 screws, rubber washers pre-attached to the brackets)
- b. **Mounting Hardware**
(1 Bolt, 1 Clevis Pin, 1 Rubber Gasket)
- c. **Electrical Hardware & Balancing Kit**
(Blade Balancing Kit, 3 Plastic Wire Connectors, 1 Pull Chain for the Fan, 1 Pull Chain for the Light Kit, 1 Plastic Plug for Non-Light Kit Option.)

Tools Required

Phillips screw driver, straight slot screw driver, adjustable wrench, step ladder, and wire cutters.

Mounting Options

If there isn't an existing outlet box, then read the following instructions. **Disconnect the power by removing fuses or turning off circuit breakers.**

Secure the outlet box directly to the building structure. Use the appropriate fasteners and building materials. The outlet box and its support must be able to fully support the moving weight of the fan (at least 35 lbs.) **Do not use plastic outlet boxes.**

WARNING

TO REDUCE THE RISK OF FIRE, ELECTRIC SHOCK OR PERSONAL INJURY, MOUNT FAN ONLY TO AN OUTLET BOX MARKED ACCEPTABLE FOR FAN SUPPORT AND USE THE MOUNTING SCREWS PROVIDED WITH THE OUTLET BOX. OUTLET BOXES COMMONLY USED FOR THE SUPPORT OF LIGHTING FIXTURES MAY NOT BE ACCEPTABLE FOR FAN SUPPORT AND MAY NEED TO BE REPLACED. CONSULT A QUALIFIED ELECTRICIAN IF IN DOUBT.

Figures 1, 2, and 3 are examples of different ways to mount the outlet box.

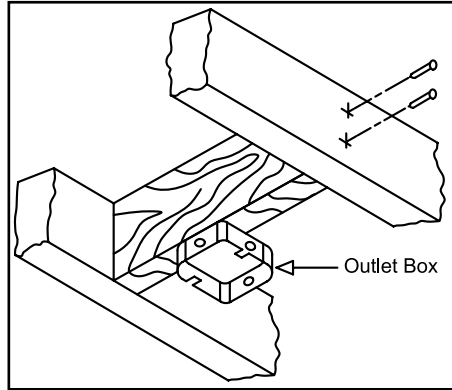

Figure 1

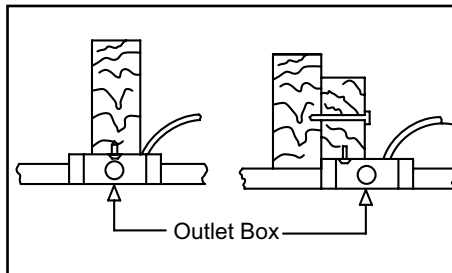

Figure 2

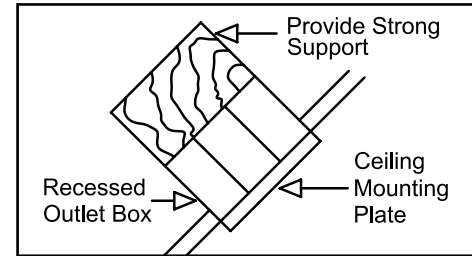

Figure 3

Note: You may need a longer downrod to maintain proper blade clearance when installing on a steep, sloped ceiling. **The maximum angle allowable is 30°.** If the canopy touches the downrod, remove the decorative canopy bottom cover and turn the canopy 180° before attaching the canopy to the mounting plate.

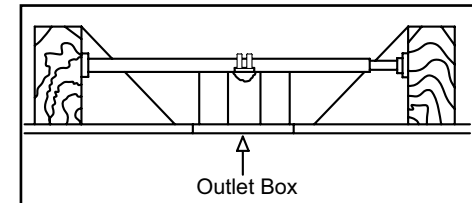

Figure 4

To hang your fan where there is an existing fixture but no ceiling joist, you may need an installation hanger bar as shown in Figure 4.

4.

Hanging the Fan

REMEMBER to turn off the power. Follow the steps below to hang your fan properly.

NOTE: This ceiling fan is supplied with two types of hanging assemblies; the standard ceiling installation using the downrod with ball and socket mounting, and the “close-to-ceiling” mounting. The “close-to-ceiling” mounting is recommended in rooms with less than 8-foot ceilings or in areas where additional space is desired from the floor to the fan blades. When using standard downrod installation, the distance from the ceiling to the bottom of the fan blades will be approximately 10 inches. The “close-to-ceiling” installation reduces the distance from the ceiling to the bottom of the fan blades to approximately 6 inches.

Once you have decided which ceiling installation you will use, proceed with the following instructions. Where necessary, each section of the instructions will note the different procedures to follow for the two types of installation.

Standard Ceiling Mounting

1. Remove the mounting plate from the canopy by loosening the four screws on the top of the canopy. Remove the two non-slotted screws and loosen the slotted screws. This will enable you to remove the mounting plate (Figure 5).

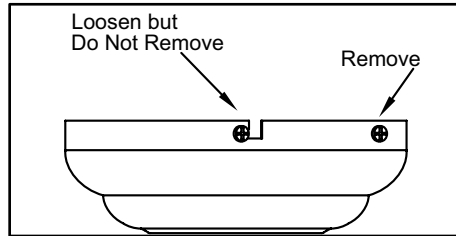

Figure 5

2. Route the wires exiting the top of the fan motor through the motor collar cover, canopy and then through the ball/downrod assembly (Figure 6).
3. Loosen, but do not remove, the 2 set screws on the collar on top of the motor housing.
4. Align the holes at the bottom of the downrod with the holes in the collar on top of the motor housing (Figure 6). Carefully insert the bolt through the holes in the collar and downrod. Be careful not to jam the bolt against the wiring inside the downrod. Insert the

clevis pin and bend to ensure security, as noted in the circle inset of Figure 6.

5. Tighten the two screws on top of the fan motor firmly (Figure 6).

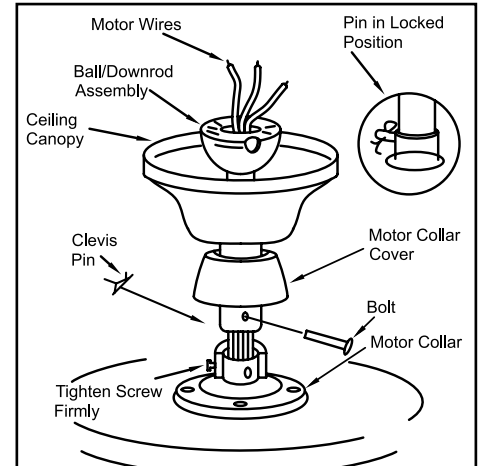

Figure 6

WARNING

FAILURE TO PROPERLY INSTALL THE CLEVIS PIN AS NOTED IN STEP 4 AND PROPERLY TIGHTEN SET SCREWS AS NOTED IN STEP 5 COULD RESULT IN THE FAN LOOSENING AND POSSIBLY FALLING.

“Close-to-Ceiling” Mounting

1. Remove the mounting plate from the canopy by loosening the four screws on the top of the canopy. Remove the two non-slotted screws and loosen the slotted screws. This will enable you to remove the mounting plate (Figure 5).
2. Remove the decorative canopy bottom cover from the canopy by depressing the three studs (Figure 7).

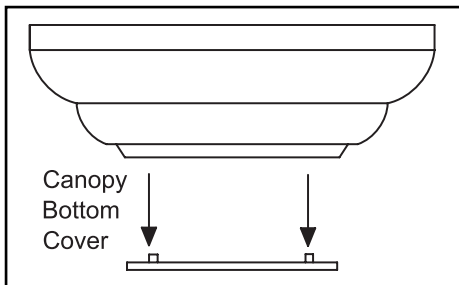

Figure 7

3. Remove three of the six screws and lock washers (every other one) securing the reinforcing plate to the top of the fan motor housing (Figure 8).
4. Place the rubber gasket over the remaining three screws, route the wires exiting the top of the fan motor through the ceiling canopy over

the collar at the top of the motor (Figure 9).

5. Align the mounting holes with the holes in the motor and fasten, using the three screws and lock-washers removed in step 3 (Figure 9).
6. Tighten the mounting screws securely.

WARNING

FAILURE TO COMPLETELY TIGHTEN THE THREE SCREWS IN STEP 6 COULD RESULT IN THE FAN LOOSENING AND POSSIBLY FALLING.

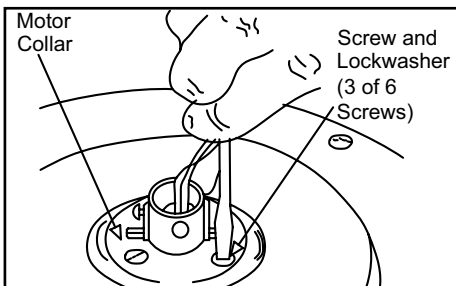

Figure 8

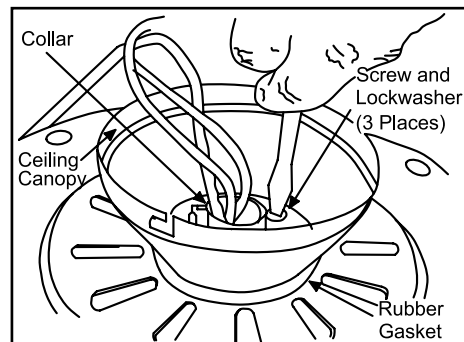

Figure 9

Installing Fan to the Outlet Box

1. Pass the 120-volt supply wires through the center hole in the ceiling mounting plate as shown in Figure 10.
2. Install the ceiling mounting plate on the outlet box, by sliding the mounting plate over the two screws provided with the outlet box. When using the close-to-ceiling mounting, it is important that the mounting plate be level. If necessary, use leveling washers (not included) between the mounting plate and the outlet box. Note that the flat side of the mounting plate is toward the outlet box (Figure 10).
3. Securely tighten the two mounting screws.

6.

- Carefully lift the assembly up to the ceiling mounting plate and hang the fan on the hook provided by utilizing one of the holes at the outer rim of the ceiling canopy (Figure 11). If using standard mounting, seat the hanger ball in the mounting plate socket. Make sure the tab on the mounting plate socket is properly seated in the groove in the hanger ball (Figure 11).

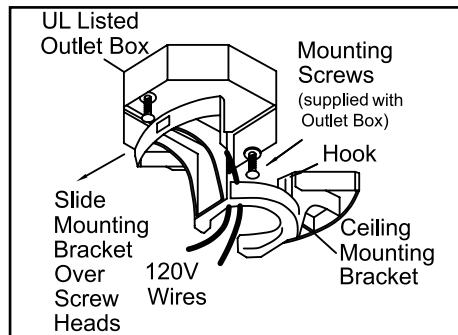

Figure 10

CAUTION

WHEN MOUNTING THE FAN ON A SLOPED CEILING, THE STANDARD BALL/DOWNROD MOUNTING METHOD MUST BE USED. MAKE SURE THE MOUNTING PLATE SLOTS ARE ON THE LOWER SIDE BY SLIDING THE MOUNTING PLATE FROM THE TOP DOWN.

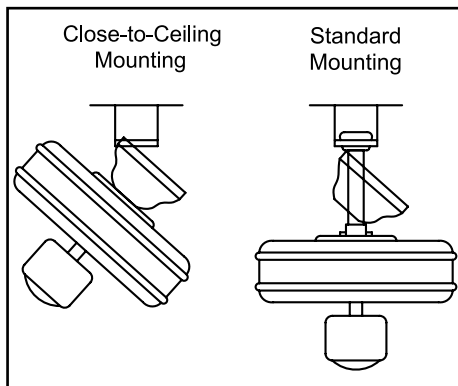

Figure 11

WARNING

THE HOOK AS SHOWN IN FIGURE 11 IS ONLY TO BALANCE THE FAN WHILE ATTACHING WIRING. FAILURE TO HANG AS SHOWN IN FIGURE 11 MAY RESULT IN THE HOOK BREAKING, CAUSING THE FAN TO FALL. THE HOOK MUST PASS FROM INSIDE TO OUTSIDE OF THE CANOPY.

WARNING

WHEN USING THE STANDARD BALL/DOWNROD MOUNTING, THE TAB IN THE RING AT THE BOTTOM OF THE MOUNTING PLATE MUST REST IN THE GROOVE OF THE HANGER BALL. FAILURE TO PROPERLY SEAT TAB IN THE GROOVE COULD CAUSE DAMAGE TO THE WIRING.

WARNING

TO REDUCE THE RISK OF FIRE OR ELECTRIC SHOCK, DO NOT USE A SOLID STATE SPEED CONTROL WITH THIS FAN. IT WILL PERMANENTLY DAMAGE THE ELECTRONIC CIRCUITRY.

Making the Electrical Connections

REMEMBER to disconnect the power. If you feel you do not have enough electrical wiring knowledge or experience, have your fan installed by a licensed electrician.

Follow the steps below to connect the fan to your household wiring. Use the wire connecting nuts supplied with your fan. Secure the connectors with electrical tape. Make sure there are no loose strands or connections.

- Connect the ground conductor of the 120v supply (this may be a bare wire or a wire with green insulation) to the green ground lead(s) of the fan (Figure 12). When using standard ceiling mounting, there are two green grounding leads; one from the ceiling mounting plate and one from the ball/downrod assembly. When using Close-to-Ceiling mounting, there is only one green ground lead from the mounting plate since the ball/downrod assembly is not used.
- Connect the fan motor white wire to the supply white (neutral) wire using a wire nut (Figure 12).
- Connect the fan motor black wire to the supply black (hot) wire using a wire nut (Figure 12).

4. Connect the blue wire for the light kit to the black household wire.
5. Turn the wire connections upward, spreading them apart so the green (ground) and white wires will be on one side of the outlet box and the black and blue wires will be on the other side, and push into the outlet box.

WARNING

CHECK TO SEE THAT ALL CONNECTIONS ARE TIGHT, INCLUDING THE GROUND, AND THAT NO BARE WIRE IS VISIBLE AT THE WIRE NUTS, EXCEPT FOR THE GROUND WIRE.

WARNING

ELECTRICAL DIAGRAMS ARE FOR REFERENCE ONLY. OPTIONAL USE OF ANY LIGHT KIT SHALL BE UL LISTED AND MARKED SUITABLE FOR USE WITH THIS FAN.

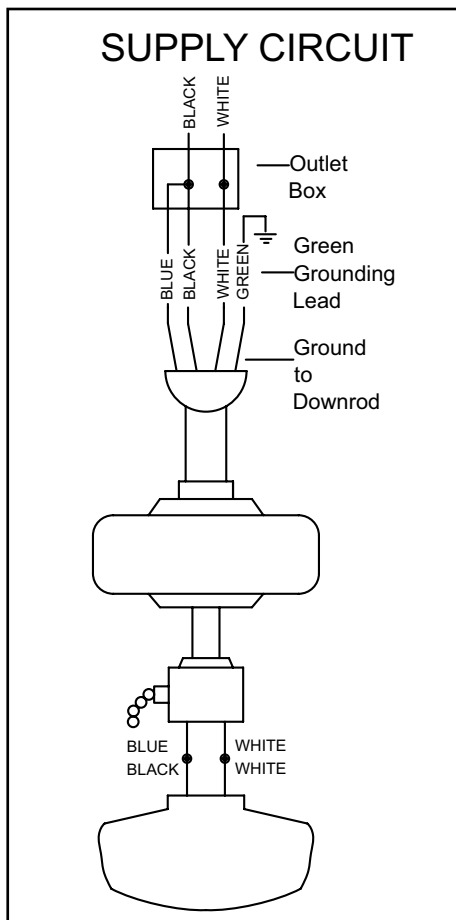

Finishing the Fan Installation

STANDARD CEILING MOUNTING

WARNING

WHEN USING THE STANDARD BALL/DOWNROD MOUNTING, THE TAB IN THE RING AT THE BOTTOM OF THE MOUNTING PLATE MUST REST IN THE GROOVE OF THE HANGER BALL. FAILURE TO PROPERLY SEAT THE TAB IN THE GROOVE COULD CAUSE DAMAGE TO THE WIRING.

1. Align the locking slots of the ceiling canopy with the two screws in the mounting plate. Push up to engage the slots and turn clockwise to lock in place. Immediately tighten the two mounting screws firmly.
2. Install the remaining two mounting screws into the holes in the canopy and tighten firmly.
3. You may now proceed to attaching the fan blades.

CLOSE-TO-CEILING MOUNTING

1. Carefully unhook the fan from the mounting plate and align the locking slots of the ceiling canopy with the two screws in the mounting plate. Push up to engage the slots and turn clockwise to lock in place. Immediately tighten the two mounting screws firmly.

8.

2. Install the remaining two mounting screws into the holes in the canopy and tighten firmly.
3. You may now proceed to attaching the fan blades.

WARNING

LOCKING SLOTS OF THE CEILING CANOPY ARE PROVIDED ONLY AS AN AID TO MOUNTING. DO NOT LEAVE THE FAN ASSEMBLY UNATTENDED UNTIL ALL FOUR CANOPY SCREWS ARE ENGAGED AND FIRMLY TIGHTENED.

Attaching the Fan Blades

1. Attach blade to blade bracket using the screws provided as shown in figure 13. Please note that the rubber washers are pre-attached to the blade bracket. Insert a screw into the bracket. Repeat for the two remaining screws.
2. Tighten each screw securely.
3. Fasten the blade assembly to the motor by inserting the alignment post into the slot on the bottom of the motor and tightening the motor screws. Please note that the motor screws are pre-attached into the blade bracket (Figure 14).
4. Repeat steps 1-3 for the remaining blades.

WARNING

PLEASE REMOVE RUBBER MOTOR STOPS ON THE BOTTOM OF THE FAN BEFORE INSTALLING BLADES OR TESTING MOTOR.

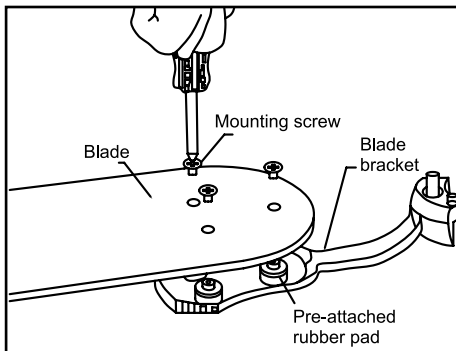

Figure 13

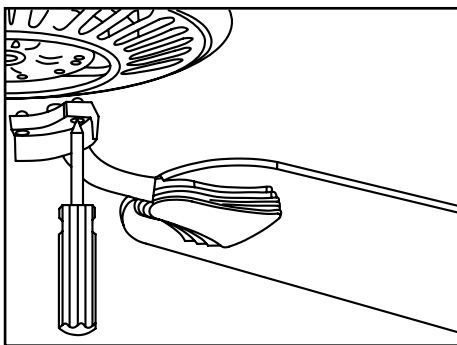

Figure 14

Light Kit Option

Your fan is supplied with a light kit assembly and extra plastic plug for non-light option, allowing you the option of utilizing your fan with or without the light kit. Once you have decided which option you will use, proceed with the corresponding instructions.

Fan with Light Kit

Remember to disconnect the power.

1. Remove the three mounting screws on the switch cap of the light kit.
2. Connect the wires for the light kit exiting the bottom of the motor with the wires from the light kit. See Figure 12.
3. Slide the switch cap up and secure the switch cap to the switch housing using the three screws that were removed in Step 1.
4. Remove the nut and glass shades.
5. Turn the power off, insert the bulbs (included) into the light kits (Max 60W. candelabra).
6. Insert the glass shade and secure it with the nut. The pull chain should come out from the support bracket.
7. Pull chain for speed selection passes through the holes of another support bracket.

Fan without Light Kit

1. Remove the switch cap from the light kit.
2. Insert the plastic plug to the holes of the switch housing.
3. Remove the three screws from switch cap.
4. Attach the switch cap to switch housing using the three screws that were removed in step 3.

Blade Balancing

All blades are grouped by weight. Because natural woods vary in density, the fan may wobble even though the blades are weight matched.

The following procedure should correct most fan wobble. Check after each step.

1. Check that all blade screws are secure.
2. Most fan wobble problems are caused when blade levels are unequal. Check this level by selecting a point on the ceiling above the tip of one of the blades. Measure from a point on the center of each blade to the point on the ceiling. Measure this distance as shown in Figure 15. Rotate the fan until the next blade is positioned for measurement. Repeat for each blade. Measurement deviations should be within 1/8". Run the fan for 10 minutes.
3. Use the enclosed Blade Balancing Kit if the blade wobble is still noticeable.

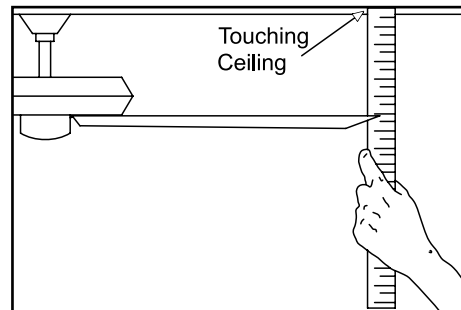

Figure 15

WARNING

TO REDUCE THE RISK OF PERSONAL INJURY, DO NOT BEND THE BLADE HOLDERS WHILE INSTALLING, BALANCING THE BLADES, OR CLEANING THE FAN. DO NOT INSERT FOREIGN OBJECTS BETWEEN ROTATING BLADES.

10. Operating Your Fan

NOTE

WAIT FOR THE FAN TO STOP BEFORE REVERSING THE DIRECTION OF THE BLADE ROTATION.

Turn on the power and check the operation of the fan. The pull chain controls the fan speed as follows: 1 pull - High, 2 pulls - Medium, 3 pulls - Low and 4 pulls - Off.

The other pull chain controls the light On and Off.

Speed settings for warm or cool weather depend on factors such as room size, ceiling height, number of fans, and so on.

The reverse switch on the light kit cup (Figure 14) controls the direction of airflow: forward (switch down) or reverse (switch up).

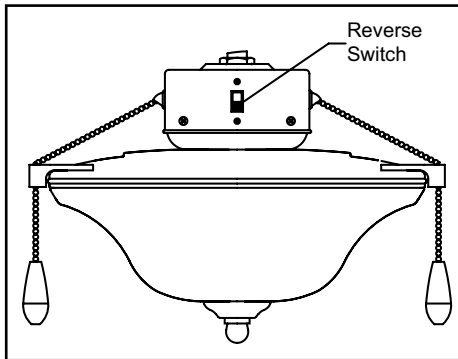

Figure 14

Warm weather - (Forward) A downward air flow creates a cooling effect as shown in Figure 15. This allows you to set your air conditioner on a higher setting without affecting your comfort.

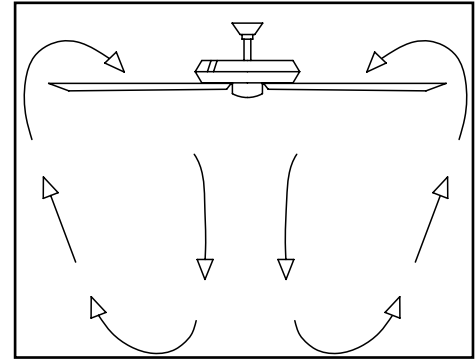

Figure 15

Cool weather - (Reverse) An upward air flow moves warm air off the ceiling as shown in Figure 16. This allows you to set your heating unit on a lower setting without affecting your comfort.

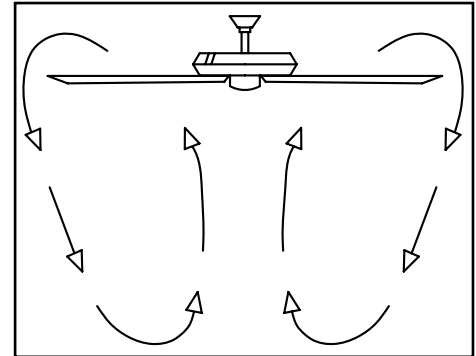

Figure 16

Care of Your Fan

Here are some suggestions to help you maintain your fan.

1. Because of the fan's natural movement, some connections may become loose. **Check the support connections, brackets, and blade attachments twice a year.** Make sure they are secure. **(It is not necessary to remove the fan from the ceiling.)**
2. Clean your fan periodically to help maintain its new appearance over the years. Do not use water when cleaning, this could damage the motor, or the wood or possibly cause an electrical shock. Use only a soft brush or lint-free cloth to avoid scratching the finish. The plating is sealed with a lacquer to minimize discoloration or tarnishing. **Warning - Make sure the power is off before cleaning your fan.**
3. You can apply a light coat of furniture polish to the wood for additional protection and enhanced beauty. Cover small scratches with a light application of shoe polish.
4. **There is no need to oil your fan.** The motor has permanently lubricated sealed ball bearings.

Troubleshooting

Problem Solution

- | | |
|--------------------|--|
| Fan will not start | <ol style="list-style-type: none"> 1. Check the main and branch circuit fuses or breakers 2. CAUTION: Make sure the main power is off. Check the line wire connections to the fan and switch wire connections in the switch housing. |
| Fan sounds noisy | <ol style="list-style-type: none"> 1. Make sure all motor housing screws are snug. 2. Make sure the screws that attach the fan blade bracket to the motor hub are tight. 3. Make sure the wire nut connections are not rattling against each other or the interior wall of the switch housing. CAUTION: Make sure the power is off. 4. Allow a 24-hour "breaking in" period. Most noises associated with a new fan disappear during this time. 5. If using the Ceiling Fan light kit, make sure the tensioners or screws securing the glassware are tight. Check that the light bulb is also secure. 6. Make sure the canopy is a short distance from the ceiling. It should not touch the ceiling. 7. Make sure your outlet box is secure and rubber isolator pads were used between the mounting bracket and outlet box. 8. Make sure pull chains are not vibrating against glass or housing. |

WARNING

MAKE SURE THE POWER IS OFF AT THE ELECTRICAL PANEL BOX BEFORE YOU ATTEMPT TO MAKE ANY REPAIRS. REFER TO THE SECTION, "MAKING ELECTRICAL CONNECTIONS."

12. Specifications

FAN SIZE	SPEED	VOLTS	AMPS	WATTS	RPM	CFM	NET WEIGHT	GROSS WEIGHT	CUBE FEET
42"	Low	120	0.25	12	85	1620	18.26 LBS	20.02 LBS	1.34
	Med	120	0.39	29	145	2850			
	High	120	0.52	60	190	3820			

These are approximate measures. They do not include Amps and Wattage used by the light kit.

Lifetime Limited Warranty Lifetime Warranty on Motor

The manufacturer warrants the fan motor to be free from defects in workmanship and material present at the time of shipment from the factory for a lifetime after the date of purchase by the original purchaser. The manufacturer also warrants that all other fan parts, excluding any glass or acrylic blades, to be free from defects in workmanship and material at the time of shipment from the factory for a period of one year after the date of purchase by the original purchaser. We agree to correct such defects without charge or at our option replace with a comparable or superior model if the product is returned to the manufacturer. To obtain warranty service, you must present a copy of the receipt as proof of purchase. All costs of removing and reinstalling the product are your responsibility. Damage to any part such as by accident or misuse or improper installation or by affixing any accessories, is not covered by this warranty. Because of varying climatic conditions, this warranty does not cover any changes in plated finishes, including rusting, pitting, corroding, tarnishing or peeling. Brass finishes of this type give their longest useful life when protected from varying weather conditions. A certain amount of "wobble" is normal and should not be considered a defect. Servicing performed by unauthorized persons shall render the warranty invalid. There is no other express warranty. The manufacturer hereby disclaims any and all warranties, including but not limited to, those of merchantability and fitness for a particular purpose to the extent permitted by law. The duration of any implied warranty which cannot be disclaimed is limited to the time period as specified in the express warranty. Some states do not allow limitation on how long an implied warranty lasts, so the above limitation may not apply to you. The manufacturer shall not be liable for incidental, consequential, or special damages arising out of or in connection with product use or performance except as may otherwise be accorded by law. Some states do not allow the exclusion of incidental or consequential damages, so the above exclusion or limitation may not apply to you. This warranty gives specific legal rights, and you may also have other rights which vary from state to state. This warranty supersedes all prior warranties. Shipping costs for any return of product as part of a claim on the warranty must be paid by the customer.

IMPORTANT NOTE:

To ensure warranty service, if ever necessary, please register your fan at:
gpwarranty.com

You must present a copy of the original purchase receipt to obtain warranty service.

G.P. WARRANTY SERVICE CENTER, INC.
WARRANTY SECTION
1951 N.W. 22nd STREET
FORT LAUDERDALE, FLORIDA 33311

Knit de 42" Ventilador de techo

Índice

Normas de seguridad.....	1
Cómo desempacar el ventilador	2
Cómo instalar el ventilador	3
Cómo operar el ventilador.....	10
Cuidado del ventilador.....	11
Solución de problemas.....	11
Especificaciones	12
Información de garantía.....	13

¿PREGUNTAS, PROBLEMAS O PIEZAS FALTANTES?

Por favor, no devuelva al vendedor minorista: Llame a 1-800-749-3267 para cubrir las partes faltantes o cuestiones relacionadas con la instalación.

Por favor usa como referencia el N° de SKU (355-7007)
o UPC (082392 636609).

1. Normas de seguridad

LEE LAS INSTRUCCIONES Y GUÁRDALAS

1. Para disminuir el riesgo de descarga eléctrica, asegúrate de que la electricidad ha sido apagada en el cortacircuitos o la caja de fusibles antes de comenzar la instalación.
2. Todo el cableado debe cumplir con el Código Nacional de Electricidad ANSI/NFPA 70-1999 y con los códigos locales de electricidad. La instalación eléctrica debe ser hecha por un electricista certificado y calificado.
3. **ADVERTENCIA:** Para reducir el riesgo de incendio o descarga eléctrica, no utilices este ventilador con ningún dispositivo de control de velocidad de estado sólido.
4. **PRECAUCIÓN:** Para reducir el riesgo de lesiones físicas, usa sólo los tornillos provistos con la caja eléctrica.
5. La caja eléctrica y estructura de soporte deben montarse de forma segura y tener capacidad para sostener de manera confiable un mínimo de 35 libras. Usa solamente cajas eléctricas aprobadas por UL marcadas como "PARA SOPORTE DE VENTILADOR".
6. El ventilador debe ir montado con un mínimo de **7 pies de separación** entre el borde trasero de las aspas y el piso.
7. No operar el interruptor de reversa mientras las aspas del ventilador estén en movimiento. El ventilador debe estar apagado y las aspas detenidas antes de invertir la dirección del movimiento.
8. Evita colocar objetos en la trayectoria de las aspas.
9. Para evitar lesiones, o daños al ventilador y otros objetos; ten cuidado al trabajar cerca del ventilador o al limpiarlo.
10. No usar agua o detergentes para limpiar el ventilador o las aspas. En general a la hora de limpiar, bastará con usar un paño seco o ligeramente humedecido.
11. Después de concluir con las conexiones eléctricas, debes voltear los conductores empalmados hacia arriba y empujarlos con cuidado hacia dentro de la caja eléctrica. Los cables deben estar separados, con el cable a tierra y el conductor a tierra del equipo hacia uno de los lados de la caja eléctrica.
12. Los diagramas eléctricos son sólo una referencia. Los kits de luces no empaquetados con el ventilador deben estar aprobados por UL y marcados como apropiados para ser usados con el modelo de ventilador a instalar. Los interruptores deberán estar clasificados por el UL como de Uso General. Consulta las instrucciones adjuntas a los kits de luces e interruptores para obtener información sobre el ensamblaje adecuado. Usa bombillas de tipo B de 60 vatios máximo (incluidas).
13. Todos los tornillos colocados se deben verificar y ajustar donde sea necesario antes de la instalación.

ADVERTENCIA

PARA REDUCIR EL RIESGO DE INCENDIO, DESCARGA ELÉCTRICA O LESIONES PERSONALES, MONTA EL VENTILADOR SOBRE UNA CAJA ELÉCTRICA MARCADA COMO "APROBADA COMO SOPORTE DE VENTILADOR" Y USA LOS TORNILLOS DE MONTAJE QUE VIENEN CON LA MISMA. LAS CAJAS ELÉCTRICAS UTILIZADAS COMÚNMENTE PARA EL SOPORTE DE ARTÍCULOS DE ILUMINACIÓN PUEDEN NO SERVIR COMO SOPORTE DE VENTILADOR, Y TAL VEZ DEBAN REEMPLAZARSE. EN CASO DE DUDA, CONSULTA A UN ELECTRICISTA CALIFICADO.

ADVERTENCIA

PARA REDUCIR EL RIESGO DE LESIONES PERSONALES, NO DOBLAR LOS BRAZOS DE LAS ASPAS (TAMBIÉN LLAMADOS "REBORDES") DURANTE O DESPUÉS DE LA INSTALACIÓN. EVITA COLOCAR OBJETOS EN LA TRAYECTORIA DE LAS ASPAS.

ADVERTENCIA

POR FAVOR RETIRA LOS TOPES DE GOMA DEL MOTOR DE LA PARTE INFERIOR DEL VENTILADOR ANTES DE INSTALAR LAS ASPAS O DE PROBAR EL MOTOR.

Cómo desempacar el ventilador 2.

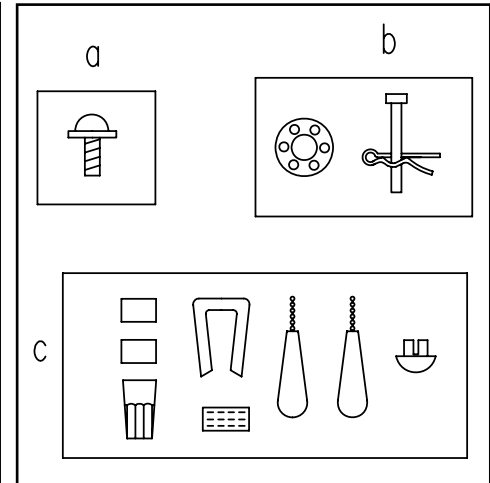
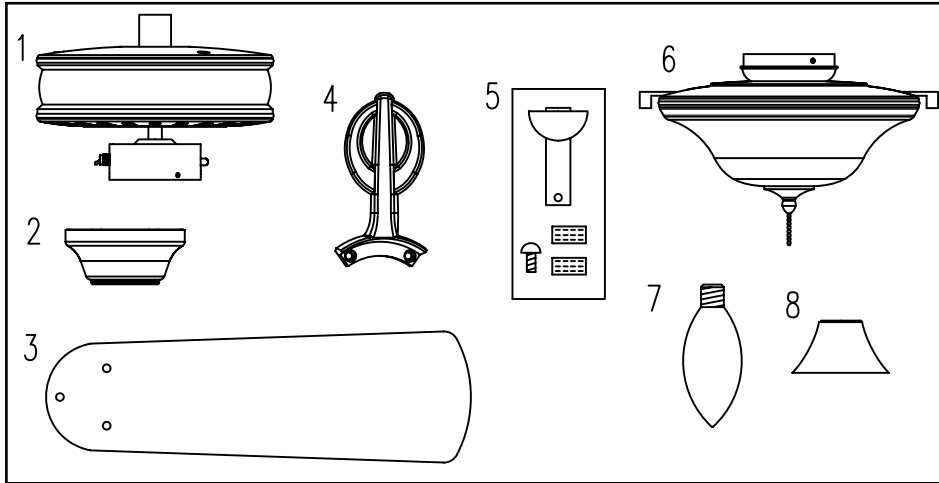

Desempaca tu ventilador y revisa el contenido. Deberá tener las siguientes piezas:

- | | |
|--|---|
| 1. Ensamblado del motor | 5. Ensamblado de tubo bajante/bola |
| 2. Cubierta | 6. Ensamblado del kit de luces |
| 3. Aspas (5) | 7. Bombillas (3) |
| 4. Soportes del asa (5)
con arandelas de goma preinstaladas | 8. Cubierta decorativa del collarín del motor |

- a. **Herrajes de montaje de aspas**
(15 tornillos, arandelas de goma preinstaladas al Soportes del asa)
- b. **Herrajes de montaje**
(1 perno, 1 pasador tipo horquilla, 1 junta de goma)
- c. **Herrajes eléctricos y kit de compensación**
(Kit de compensación de aspas, 1 cadena del ventilador para halar, 1 cadena del kit de luces para halar, 3 conectores plásticos de cables, 1 enchufe plástico adicional para la opción de la no-luz)

IMPORTANTE: ESTE PRODUCTO Y/O SUS COMPONENTES ESTÁN PROTEGIDOS POR UNA O MÁS DE LAS SIGUIENTES PATENTES DE EE.UU.: 5,947,436; 5,988,580; 5,971,573; 6,010,110; 6,010,306; 6,039,541; 6,046,416 Y OTRAS PATENTES PENDIENTES.

3. Cómo instalar el ventilador

Herramientas necesarias

Destornillador Phillips, destornillador plano, llave ajustable, escalera de tijera y cortacables.

Opciones de montaje

Si no hay una caja eléctrica existente, entonces lee las siguientes instrucciones. **Desconecta la energía retirando los fusibles o apagando los cortacircuitos.**

Asegura la caja eléctrica directamente a la estructura del edificio. Usa sujetadores y materiales de construcción apropiados. La caja eléctrica y su soporte deben sostener completamente el peso en movimiento del ventilador (al menos 35 libras). **No uses cajas eléctricas de plástico.**

ADVERTENCIA

PARA REDUCIR EL RIESGO DE INCENDIO, DESCARGA ELÉCTRICA O LESIONES PERSONALES, MONTA EL VENTILADOR SÓLO SOBRE UNA CAJA ELÉCTRICA MARCADA COMO "APROBADA COMO SOPORTE DE VENTILADOR" Y USA LOS TORNILLOS DE MONTAJE QUE VIENEN CON LA MISMA. LAS CAJAS ELÉCTRICAS UTILIZADAS COMÚNMENTE PARA EL SOPORTE DE ARTÍCULOS DE ILUMINACIÓN PUEDEN NO SERVIR COMO SOPORTE DE VENTILADOR, Y TAL VEZ DEBAN REEMPLAZARSE. EN CASO DE DUDA, CONSULTA A UN ELECTRICISTA CALIFICADO.

Las figuras 1, 2 y 3 son ejemplos de diferentes formas de montar la caja eléctrica.



Figura 1



Figura 2

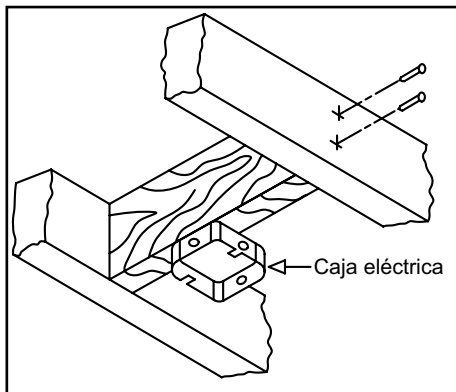

Figura 3

Nota: Tal vez necesites un tubo bajante más largo para mantener la altura mínima adecuada de las aspas al instalar el ventilador en un techo inclinado. **El ángulo máximo permitido es de 30°.** Si la cubierta toca el tubo bajante, **retira la cubierta inferior decorativa y gira la cubierta 180° antes de fijar la cubierta a la placa de montaje.**

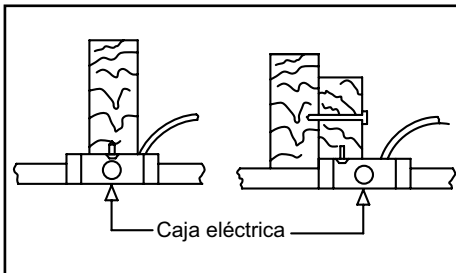

Figura 4

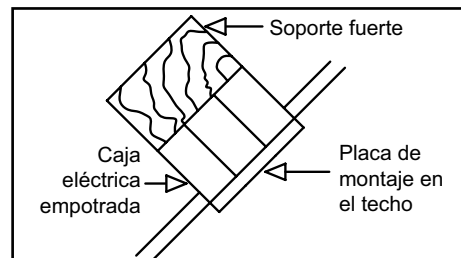
Para colgar tu ventilador donde haya una lámpara pero ninguna viga de techo, tal vez necesites una barra colgante de instalación como se muestra en la Figura 4.

Cómo colgar el ventilador

RECUERDA desconectar la corriente. Sigue estos pasos para colgar correctamente tu ventilador.

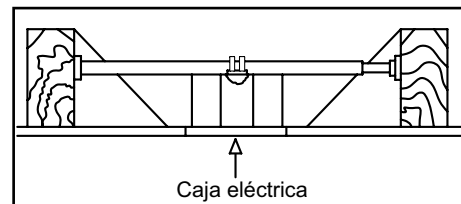
NOTA: Este ventilador de techo viene con dos tipos de ensamblados de soporte; la instalación de techo estándar con tubo bajante y bola, y casquillo de montaje; y el montaje “cerca del techo”. El montaje “cerca del techo” se recomienda en habitaciones con techos de menos de 8 pies de altura o en áreas donde se desee espacio adicional desde el piso hasta las aspas de ventilador. Cuando uses una instalación con un tubo bajante estándar, la distancia desde el techo a la parte inferior de las aspas será de 11 pulgadas aproximadamente. La instalación “cerca del techo” reduce la distancia desde el techo a la parte inferior de las aspas a 7 pulgadas aproximadamente.

Una vez elegido el tipo de instalación, sigue con las siguientes instrucciones. Cuando sea necesario, cada sección de las instrucciones indicará los diferentes procedimientos a seguir para los dos tipos de instalación.

Montaje de techo estándar

1. Retira la placa de montaje de la cubierta aflojando los cuatro tornillos de la parte superior de la misma. Quita los dos tornillos sin ranura y afloja los tornillos ranurados. Esto te permitirá retirar la placa de montaje (Figura 5).



Figura 5

2. Inserta los cables que salen por la parte superior del motor del ventilador a través de la cubierta y luego a través del ensamblado del tubo bajante y la bola (Figura 6).
3. Afloja, sin quitarlos, los tornillos en el collarín ubicado en la parte superior de la carcasa de motor.
4. Alinea los orificios en la parte inferior del tubo bajante con los orificios en el collarín de la parte superior de la carcasa de motor (Figura 7). Inserta con cuidado el perno a través de los orificios del collarín y del tubo bajante. Ten cuidado de

no apretarlo contra el cableado dentro del tubo bajante. Inserta el pasador tipo horquilla en el orificio cercano al extremo del perno y dóblalo para garantizar la seguridad, tal como se muestra en el círculo de la Figura 6.

5. Vuelve a ajustar los dos tornillos del collarín en la parte superior de la carcasa del motor (Figura 6).

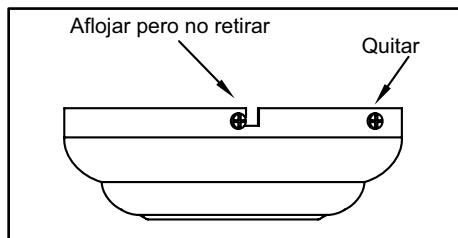

Figura 6

ADVERTENCIA

SI NO INSTALAS CORRECTAMENTE EL PASADOR TIPO HORQUILLA SEGÚN LO INDICADO EN EL PASO 4 Y APRIETAS FIRMEMENTE LOS TORNILLOS COMO SE DESCRIBE EN EL PASO 5, SE PUEDE AFLOJAR Y POSIBLEMENTE SE CAIGA EL VENTILADOR.

5.

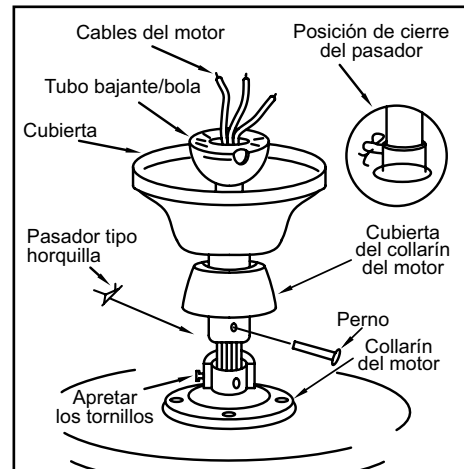
Montaje “Cerca del Techo”

1. Retira la placa de montaje de la cubierta aflojando los cuatro tornillos de la parte superior de la misma. Quita los dos tornillos sin ranura y afloja los tornillos ranurados. Esto te permitirá retirar la placa de montaje (Figura 5).
2. Retira la cubierta inferior decorativa de la cubierta oprimiendo los tres pernos (Figura 7).



Figura 7

3. Retira tres de los seis tornillos y arandelas de seguridad (alternados) que sujetan la placa de refuerzo a la parte superior de la carcasa del motor (Figura 8).
4. Coloca la junta de goma sobre los otros tres tornillos, inserta los cables que salen por la parte superior del

motor del ventilador a través de la cubierta de techo sobre el collarín en la parte superior del motor (Figure 9).

5. Alinea los orificios de montaje con los orificios del motor y asegura con los tres tornillos y arandelas de seguridad retiradas en el paso 4 (Figura 9).
6. Asegúrate de ajustar bien los tornillos de montaje.

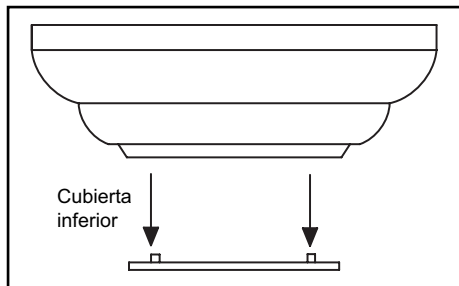
ADVERTENCIA

SI NO AJUSTAS CORRECTAMENTE LOS TRES TORNILLOS SEGÚN LO INDICADO EN EL PASO 6 SE PUEDEN AFLOJAR Y POSIBLEMENTE SE CAIGA EL VENTILADOR.



Figura 8



Figura 9

Cómo instalar el ventilador en la caja eléctrica

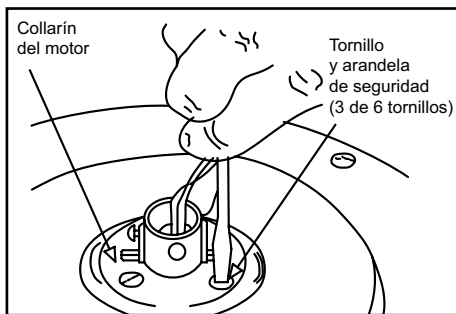
1. Pasa los cables de suministro de 120 voltios a través del orificio central de la placa de montaje del techo como se muestra en la Figura 10.
2. Instala la placa de montaje de techo sobre la caja eléctrica deslizando la placa de montaje sobre los dos tornillos suministrados con la caja eléctrica. Cuando uses un montaje cerca del techo, es importante que la placa de montaje esté nivelada. Si es necesario, usa arandelas niveladoras (no incluidas) entre la placa de montaje y la caja eléctrica. Nota que el lado plano del soporte de montaje está hacia la caja eléctrica (Figura 10).
3. Ajusta firmemente los dos tornillos de montaje.

4. Con cuidado alza el ensamblado hacia la placa de montaje del techo y cuelga el ventilador del gancho suministrado usando uno de los orificios en el borde exterior de la cubierta de techo (Figura 11). **Si usas el montaje estándar**, asienta la bola de soporte en la placa del soporte de montaje. Asegúrate de que la pestaña sobre el casquillo de soporte de montaje encaje bien dentro de la ranura de la bola de soporte (Figura 11).

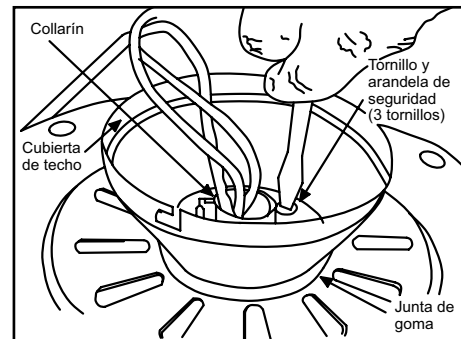

Figura 10

PRECAUCIÓN

CUANDO MONTES EL VENTILADOR EN UN TECHO INCLINADO, DEBES USAR EL MÉTODO DE MONTAJE CON TUBO BAJANTE Y BOLA ESTÁNDAR. LA PLACA DE MONTAJE DEBE ESTAR INSTALADA DE MANERA TAL QUE LAS ABERTURAS EN FORMA DE RANURA QUEDEN EN EL LADO INFERIOR, DESLIZANDO LA PLACA DE MONTAJE DESDE LA PARTE SUPERIOR HACIA ABAJO.

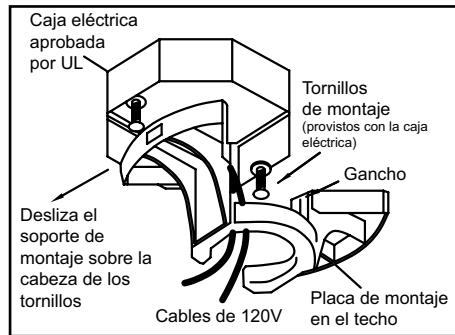

Figura 11

ADVERTENCIA

EL GANCHO COMO SE MUESTRA EN LA FIGURA 11 SOLAMENTE ES PARA EQUILIBRAR EL VENTILADOR MIENTRAS SE CONECTAN LOS CABLES. SI NO SE CUELGA COMO SE MUESTRA EN LA FIGURA 11, PUEDE ROMPERSE EL GANCHO, Y EL VENTILADOR SE CAERÁ. EL GANCHO DEBE PASAR DE ADENTRO HACIA FUERA DE LA CUBIERTA.

ADVERTENCIA

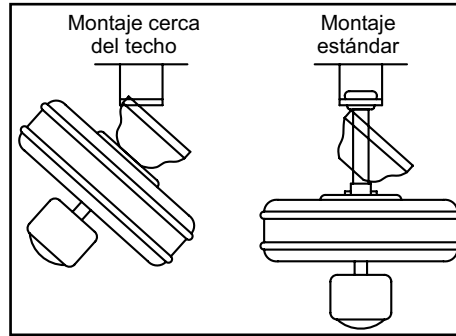
CUANDO USES EL MONTAJE DE TUBO BAJANTE Y BOLA ESTÁNDAR, LA PESTAÑA EN EL ARO EN LA PARTE INFERIOR DE LA PLACA DE MONTAJE DEBE ENCAJAR EN LA RANURA DE LA BOLA DE SOPORTE. SI NO ENCAJA CORRECTAMENTE, SE PUEDE DAÑAR EL CABLEADO.

ADVERTENCIA

PARA REDUCIR EL RIESGO DE INCENDIO O DESCARGA ELÉCTRICA, NO UTILICES ESTE VENTILADOR CON NINGÚN DISPOSITIVO DE CONTROL DE VELOCIDAD DE ESTADO SÓLIDO, DE MONTAJE EN PARED. EL CIRCUITO ELECTRÓNICO SE DAÑARÁ EN FORMA PERMANENTE.

Cómo hacer las conexiones eléctricas

RECUERDA desconectar la electricidad. Si crees que no tienes suficiente experiencia o conocimientos en cableado eléctrico, contrata a un electricista con licencia para que instale el ventilador.

Sigue estos pasos para conectar tu ventilador a tu circuito doméstico. Usa las tuercas de conexión de cables que vienen con tu ventilador. Asegura los conectores con cinta aislante. Asegúrate de que no existan conexiones o cables sueltos.

1. Conecta el conductor a tierra del cable de 120 voltios (puede ser un cable desnudo o un cable con aislante verde) al (los) cable(s) terminal(es) a tierra verde(s) del ventilador (Figura 12). Cuando uses el montaje de techo estándar, existen dos cables terminales a tierra verdes; uno desde la placa de montaje de techo y otro desde el ensamblado del tubo bajante y la bola. Cuando uses el montaje cerca del techo, existe solamente un cable terminal a tierra verde desde la placa de montaje ya que no se usa el ensamblado de tubo bajante y bola.
2. Conecta el cable blanco del motor del ventilador al cable blanco de suministro (neutro) usando una tuerca de cable (Figura 12).

7.

3. Conecta el cable negro del motor del ventilador al cable negro de suministro de energía (positivo) usando una tuerca de cable (Figura 12).
4. Conecta el cable azul para el kit de luces al cable negro del circuito de la casa.
5. Voltea hacia arriba las conexiones de tuerca de cable, separándolas para que el cable verde (a tierra) esté en un lado de la caja eléctrica, y los cables blanco, negro y azul estén del otro lado, y empújalos con cuidado dentro de la caja eléctrica.

ADVERTENCIA

VERIFICA QUE TODAS LAS CONEXIONES ESTÉN BIEN AJUSTADAS, INCLUIDA LA CONEXIÓN A TIERRA, Y QUE NO HAYA NINGÚN CABLE PELADO VISIBLE EN LAS TUERCAS PARA CABLE, EXCEPTO EL DE TIERRA.

ADVERTENCIA

LOS DIAGRAMAS ELÉCTRICOS SON SÓLO UNA REFERENCIA. EL USO OPCIONAL DE KITS DE LUCES DEBE ESTAR APROBADO POR UL Y ESTARÁ MARCADO COMO ADECUADO PARA SER USADO EN ESTE VENTILADOR.



Figura 12

Finalizar la instalación del ventilador

MONTAJE DE TECHO ESTÁNDAR

ADVERTENCIA

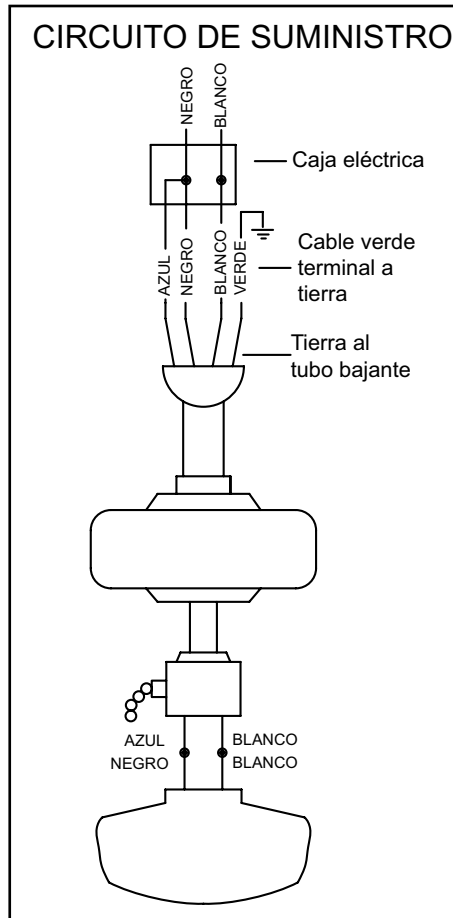
CUANDO USES EL MONTAJE DE TUBO BAJANTE Y BOLA ESTÁNDAR, LA PESTAÑA EN EL ARO EN LA PARTE INFERIOR DE LA PLACA DE MONTAJE DEBE ENCAJAR EN LA RANURA DE LA BOLA DE SOPORTE. SI NO ENCAJA CORRECTAMENTE, SE PUEDE DAÑAR EL CABLEADO.

1. Alinea las ranuras de cierre de la cubierta de techo con los dos tornillos de la placa de montaje. Alza para enganchar las ranuras y gira de izquierda a derecha para asegurar en su sitio. Ajusta con firmeza los dos tornillos de montaje.
2. Instala los dos tornillos de montaje restantes en los orificios de la cubierta y aprieta firmemente.
3. Ahora puedes proceder a montar las aapas del ventilador.

MONTAJE CERCA DEL TECHO

1. Con cuidado desengancha el ventilador de la placa de montaje y alinea las ranuras de cierre de la cubierta del techo con los dos tornillos de la placa de montaje. Alza para enganchar las ranuras y gira de izquierda a derecha para asegurar en su sitio. Ajusta con firmeza los dos tornillos de montaje.

2. Instala los dos tornillos de montaje restantes en los orificios de la cubierta y aprieta firmemente.
3. Ahora puedes proceder a montar las aspas del ventilador.

ADVERTENCIA

LAS RANURAS DE CIERRE DE LA CUBIERTA DEL TECHO SÓLO SIRVEN DE AYUDA DURANTE LA INSTALACIÓN. NO DEJES SIN SUPERVISIÓN EL ENSAMBLADO DEL VENTILADOR HASTA QUE LOS CUATRO TORNILLOS DE LA CUBIERTA SE FIJEN Y AJUSTEN FIRMEAMENTE.

Cómo montar las aspas del ventilador

1. Fija el asa a su soporte con los tornillos provistos según se muestra en la Figura 13. Observa que las arandelas de goma están fijadas en el soporte del asa. Inserta el tornillo en el soporte. Repite para los otros dos tornillos.
2. Aprieta todos los tornillos de manera firme.
3. Ajusta el brazo del asa al motor insertando los postes de alineación dentro de la ranura de la parte inferior del motor y aprieta los tornillos del motor. Por favor, ten en cuenta que los tornillos del motor están en los soportes del asa (Figura 14).
4. Repite los pasos 1, 2 y 3 para las aspas restantes.

ADVERTENCIA

RETIRA LOS TOPES DE GOMA DEL MOTOR EN LA PARTE INFERIOR DEL VENTILADOR ANTES DE INSTALAR LAS ASPAS O PROBAR EL MOTOR.



Figura 13



Figura 14

Opción juego de luces

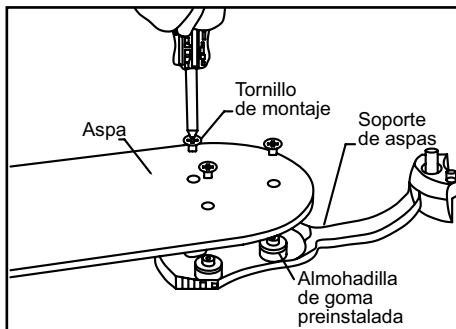
Su ventilador viene empaquetado con un Juego de luces ensamblaje y un enchufe plástico adicional para la opción de la no-luz, permitiéndole la opción de utilizar su ventilador con o sin el juego de luces. Una vez que usted ha decidido qué opción usted utilizará, proceda con las instrucciones correspondientes.

Ventilador Con el Juego De Luces

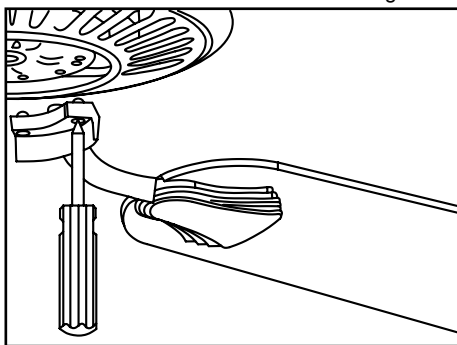
Recuerde desconectar la energía.

1. Quite los tres tornillos de montaje en caja del interruptor del juego de luces.
2. Conecte los alambres para el juego de luces que sale la parte inferior del motor con los alambres del juego de luces. Véase la figura 12.
3. Deslice la caja del interruptor para arriba y asegure la caja del interruptor a la cubierta del interruptor usando los tres tornillos que fueron quitados en el paso 1.
4. Quite la lámpara de vidrio y la tuerca.
5. Cuando la energía este apagada, inserte los bulbos de 60W máximo

9.

(incluidos) en el juego de luces.

6. Inserte la lámpara de vidrio y asegúrela con la tuerca. La cadena de tirar debe salir del soporte.
7. La cadena de tirar para la velocidad pasa a través de los agujeros del soporte.

Ventilador Sin el Juego De Luces

1. Quite el casquillo del interruptor del juego de luces.
2. Inserte el enchufe plástico a los agujeros de la cubierta del interruptor.
3. Quite los tres tornillos del casquillo del interruptor.
4. Ate el casquillo del interruptor a la cubierta del interruptor usando los tres tornillos que fueron quitados en el paso 3.

Equilibrar las aspas

Todas las aspas se agrupan por peso. Como las maderas naturales varían en densidad, el ventilador puede oscilar aunque las aspas tengan el mismo peso.

El siguiente procedimiento corregirá en gran medida la oscilación del ventilador. Verifica después de cada paso.

1. Verifica que todas las aspas y tornillos de los soportes de aspas estén seguros.
2. La mayoría de los problemas de oscilación del ventilador se deben a que las aspas no están a un mismo nivel. Verifica este nivel seleccionando un punto en el techo sobre la punta de una de las aspas. Mide desde un punto en el centro de cada aspa a un punto en el techo. Mide esta distancia como se muestra en la Figura 16. Rota el ventilador hasta que se posicione la siguiente aspa para su medición. Repite para cada aspa. Las mediciones deben estar dentro de 1/8". Enciende el ventilador por 10 minutos.
3. Usa el kit de compensación de aspas adjunto si sigues notando oscilación.



Figura 15

ADVERTENCIA

PARA REDUCIR EL RIESGO DE LESIONES PERSONALES, NO DOBLAR LOS SOPORTES DE LAS ASPAS DURANTE LA INSTALACIÓN, COMPENSACIÓN DE LAS ASPAS O LIMPIEZA DEL VENTILADOR. NO INSERTES OBJETOS EXTRAÑOS ENTRE LAS ASPAS EN FUNCIONAMIENTO.

Cómo operar el ventilador 10.

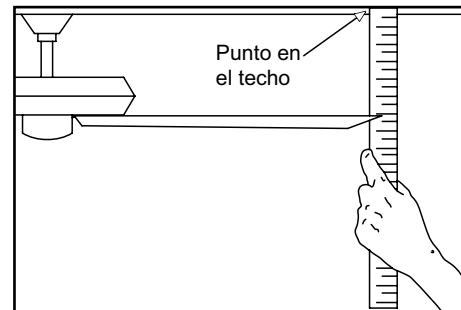
NOTA

ESPERA A QUE SE DETENGA EL VENTILADOR ANTES DE INVERTIR LA DIRECCIÓN DE GIRO DE LAS ASPAS.

Enciende la electricidad y verifica el funcionamiento del ventilador. El interruptor de cadena controla las velocidades del ventilador de la siguiente manera: 1 vez: Alto, 2 veces: Medio, 3 veces: Bajo y 4 veces: Apagado.

El otro interruptor de cadena sirve para Encender y Apagar la luz.

Las configuraciones de velocidad para clima cálido o frío dependen de factores como tamaño de la habitación, altura del techo, cantidad de ventiladores y demás.

El interruptor de reversa instalado en la caja del interruptor (Figura 14) controla la dirección del flujo de aire: hacia abajo (hacia abajo) o reversa (hacia arriba).



Figura 16

Clima cálido - (Hacia adelante) Un flujo de aire hacia abajo crea un efecto refrescante como se muestra en la Figura 15. Esto te permite fijar tu aire acondicionado en una configuración más alta sin afectar tu comodidad.

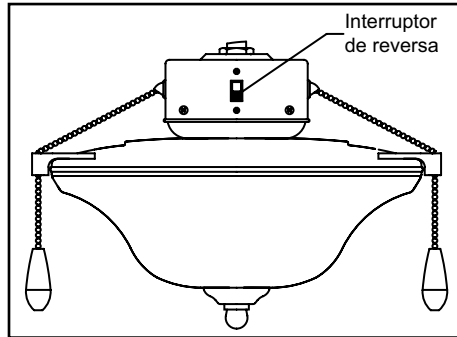

Figura 17

Clima fresco - (Reversa) Un flujo de aire hacia arriba mueve el aire cálido lejos del techo como se muestra en la Figura 16. Esto te permite fijar tu unidad de calefacción en una configuración más baja sin afectar tu comodidad.

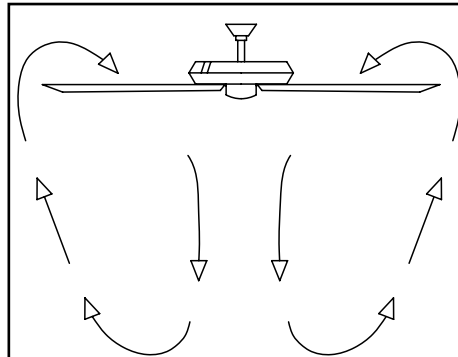

Figura 18

Cuidado del ventilador

Aquí tienes algunas sugerencias para el mantenimiento de tu ventilador.

1. Debido al movimiento natural del ventilador, algunas conexiones pueden aflojarse. **Revisa las conexiones de soporte, soportes y accesorios de aspas dos veces al año.** Verifica que estén seguros. **(No es necesario desmontar el ventilador del techo).**
2. Limpia tu ventilador con frecuencia, para que luzca como nuevo a pesar de los años. No uses agua al limpiar, esto puede dañar el motor o la madera, o causar descargas eléctricas. Usa solamente un cepillo suave o trapo sin pelusas para evitar arañar el acabado. El revestimiento está sellado con laca para minimizar la decoloración u opacidad. **Advertencia: Asegúrate de que la corriente esté apagada antes de limpiar el ventilador.**
3. Puedes aplicar una fina capa de pulimento para muebles a la madera para una mayor protección y belleza. Cubre los arañazos pequeños con una leve aplicación de lustrador para calzado.
4. **Tu ventilador no necesita lubricación.** El motor tiene cojinetes de bola sellados permanentemente lubricados.

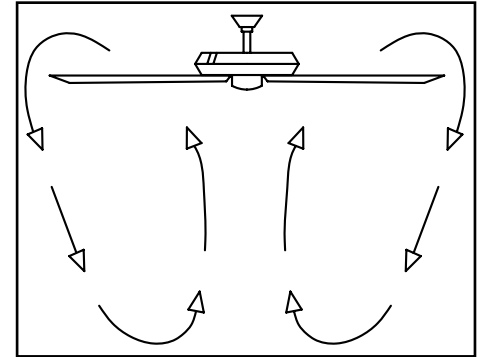
Solución de problemas

Problem Solución

El ventilador no enciende

1. Verifica fusibles o disyuntores principales y secundarios.
2. **PRECAUCIÓN: Asegúrate de que esté desactivada la electricidad principal.** Verifica conexiones de cables en línea al ventilador y conexiones de cables del interruptor en la caja de interruptores.

El ventilador hace ruido

1. Asegúrate de que los tornillos de la carcasa del motor estén ajustados.
2. Asegúrate de que los tornillos que unen el soporte de aspa al cuerpo del motor están bien ajustados.
3. Asegúrate de que las conexiones de tuerca de cable no choquen unas con otras o con la pared interior de la caja del interruptor. **PRECAUCIÓN: Asegúrate de que esté desconectada la electricidad.**
4. Permite un período de 24 horas de “adaptación”. La mayoría de los ruidos asociados con un nuevo ventilador desaparecen en ese período.
5. Si usas el kit de luces de ventilador de techo, asegúrate de que los tensores o los tornillos que sujetan el vidrio estén bien ajustados. Verifica que la bombilla esté bien asegurada.
6. Asegúrate de que la cubierta esté a corta distancia del techo. No debe tocar el techo.
7. Asegúrate de que tu caja eléctrica esté bien segura y las almohadillas aislantes de goma se hayan instalado entre el soporte de montaje y la caja eléctrica.
8. Asegúrate de que las cadenas para halar no choquen contra el vidrio o la carcasa.

ADVERTENCIA

ASEGÚRATE DE QUE ESTÉ DESCONECTADA LA ELECTRICIDAD EN EL PANEL DE ELECTRICIDAD ANTES DE INTENTAR HACER REPARACIONES. CONSULTA LA SECCIÓN “CÓMO HACER LAS CONEXIONES ELÉCTRICAS”.

Especificaciones 12.

TAMAÑO	VELOCIDAD	VOLTIOS	AMPERIOS	VATIOS	RPM	PIES CÚB. X MIN.	PESO NETO	PESO BRUTO	PIES CÚB.
42"	Baja	120	0.25	12	85	1620	18.26 LBS	20.02 LBS	1.34
	Media	120	0.39	29	145	2850			
	Alta	120	0.52	60	190	3820			

Estas son las medidas aproximadas. No incluyen ni el amperaje ni el vataje consumido por el kit de luces.

13.

Garantía limitada de por vida ***Garantía de por vida para el motor***

El fabricante garantiza de por vida, a partir de la fecha de compra por el comprador original, que el motor del ventilador no presenta defectos de fabricación ni de material desde la fecha de salida de la fábrica. El fabricante también garantiza por un período de un año, a partir de la fecha de compra por el comprador original, que todas las demás piezas del ventilador, sin incluir ninguna aspa de vidrio o acrílico, no presentarán ningún defecto de fabricación o de material desde el momento de su salida de la fábrica. Acordamos reparar todos los defectos del tipo antes mencionado, sin cargo alguno, o a nuestra discreción, reemplazar el producto por un modelo de calidad comparable o superior si el producto se devuelve a el fabricante. Para obtener una garantía de servicio usted debe presentar una copia del recibo como comprobante de compra. Todos los costos de retiro y reinstalación del producto son su responsabilidad. Daños a cualquiera de las piezas como resultado de accidentes, instalación o uso incorrectos o debidos a la instalación de cualquier accesorio, no están cubiertos bajo esta garantía. Debido a que las condiciones climáticas pueden variar, esta garantía no cubre ningún cambio en el acabado revestido, incluyendo óxido, picaduras, corrosión, manchas o descascaramiento. Los acabados de bronce de este tipo tienen una vida útil más prolongada cuando se protegen de las condiciones climáticas cambiantes. Es normal cierta "oscilación" y no se considerará una falla. Cualquier servicio técnico conducido por personas no autorizadas anulará la garantía. No hay ninguna otra garantía expresa. Mediante la presente el fabricante se exime de cualquier garantía, incluyendo pero sin limitarse a aquellas de comercialización e idoneidad para un fin particular, de acuerdo a lo contemplado por la ley. La duración de cualquier garantía implícita que no se pueda eximir, está limitada al período de tiempo especificado en la garantía explícita. Algunos estados no permiten limitaciones en la duración de la garantía, por consiguiente la limitación anterior puede no aplicarse a usted. El fabricante no será responsable por daños directos, indirectos o especiales que resulten o deriven del uso o rendimiento del producto excepto en casos en que lo estipule la ley. Algunos estados no permiten la exclusión o limitación de daños directos o indirectos, por lo que la limitación o exclusión anterior podría no aplicarse a usted. Esta garantía le otorga derechos legales específicos pero es posible que también tenga otros derechos que varían de un estado a otro. Esta garantía sustituye todas las garantías anteriores. Los costos de envío de cualquier devolución de productos hecha como parte de una reclamación de garantía deben ser pagados por el cliente.

NOTA IMPORTANTE:

Para asegurar la garantía de servicio, si es necesario, registre su ventilador en: gpwarranty.com

Usted debe presentar una copia del recibo de compra original para obtener garantía de servicio.

G.P. WARRANTY SERVICE CENTER, INC.
WARRANTY SECTION
1951 N.W. 22nd STREET
FORT LAUDERDALE, FLORIDA 33311