

YAKIMA

GETOUT & GETOUT PRO CAR TOP SOFT PACK

US



**Do not use this product unless your vehicle has crossbars or side-rails.
(Pack sits on the roof and requires crossbars or side-rails for attachment.)**

ZIPPER LOCK
RINGS
(lock not included)

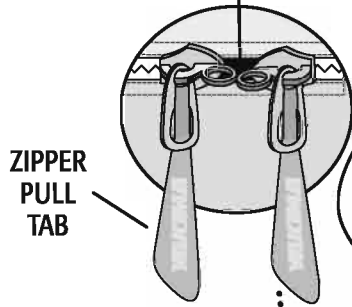

ZIPPER
PULL
TAB

ZIPPER FLAP

30"/76 cm

41"/104 cm

COMPRESSION
STRAP

COMPRESSION
BUCKLE

ATTACHMENT LOOP
(with strap attached)

ATTACHMENT
STRAPS

GRAB HANDLE

PADDED
BASE

18"/46 cm

(FRONT OF
VEHICLE)

ATTACHMENT STRAP (4X)

ATTACHMENT
BUCKLE

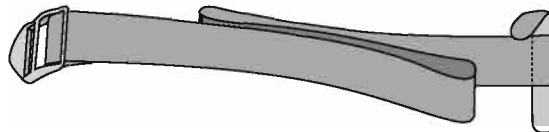

HOOK AND LOOP
TABS



IMPORTANT WARNING!

IT IS CRITICAL THAT ALL YAKIMA RACKS AND ACCESSORIES BE PROPERLY AND SECURELY ATTACHED TO YOUR VEHICLE. IMPROPER ATTACHMENT COULD RESULT IN AN AUTOMOBILE ACCIDENT, AND COULD CAUSE SERIOUS BODILY INJURY OR DEATH TO YOU OR TO OTHERS. YOU ARE RESPONSIBLE FOR SECURING THE RACKS AND ACCESSORIES TO YOUR CAR, CHECKING THE ATTACHMENTS PRIOR TO USE, AND PERIODICALLY INSPECTING THE PRODUCTS FOR ADJUSTMENT, WEAR, AND DAMAGE. THEREFORE, YOU MUST READ AND UNDERSTAND ALL OF THE INSTRUCTIONS AND CAUTIONS SUPPLIED WITH YOUR YAKIMA PRODUCT PRIOR TO INSTALLATION OR USE. IF YOU DO NOT UNDERSTAND ALL OF THE INSTRUCTIONS AND CAUTIONS, OR IF YOU HAVE NO MECHANICAL EXPERIENCE AND ARE NOT THOROUGHLY FAMILIAR WITH THE INSTALLATION PROCEDURES, YOU SHOULD HAVE THE PRODUCT INSTALLED BY A PROFESSIONAL INSTALLER SUCH AS A QUALIFIED GARAGE OR AUTO BODY SHOP.

Part #1033385 Rev. A

1 CLEAR AWAY DIRT AND DEBRIS FROM CAR'S ROOF.



2 UNFOLD THE PACK

- Completely unzip the zipper.
- Keep the pack closed.

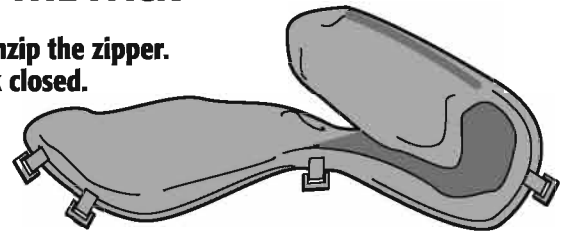

3 SELECT CORRECT PACK POSITION ON YOUR CAR'S ROOF

CROSSBARS:

All 4 straps should be attached to the crossbars or towers (2 front, 2 rear).

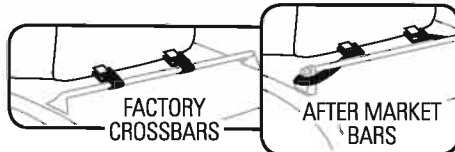
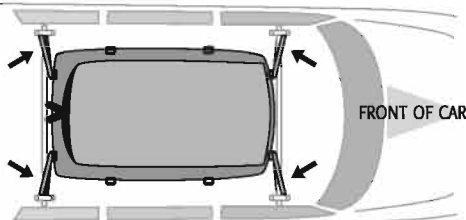

SIDE-RAILS:

Straps attach to either side of the center post.

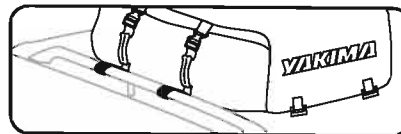
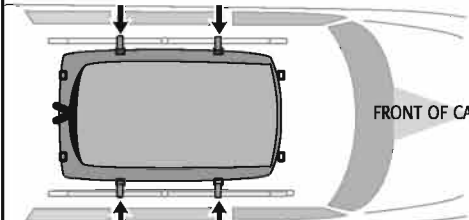

IN A BASKET:

Install front straps to front of basket, and rear straps to rear of basket.

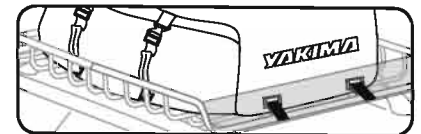
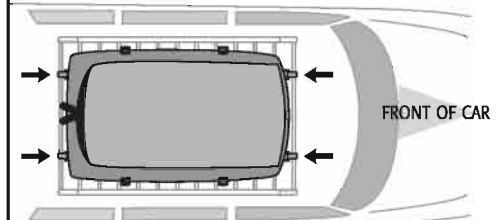

INSTALL THE PACK BETWEEN THE RAILS OR BARS, NOT ABOVE THE BARS!

IMPORTANT! NEVER INSTALL PACK SIDEWAYS on vehicle— AND— the top flap must UNFOLD towards the front of the vehicle!

4 INSTALL ALL FOUR ATTACHMENT STRAPS TO THE PACK

Insert tab-ends at an angle, through the correct attachment loops for your rack.

- Pass ends through buckles again.
- Pull to tighten.

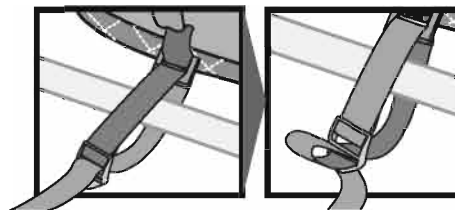
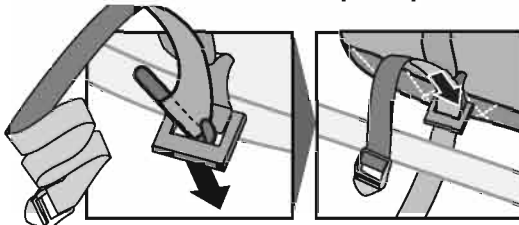

AFTERMARKET CROSSBARS:
If straps are still loose, loop straps around towers instead of bars.

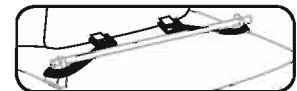

5 SECURE EACH STRAP TO THE RACKS

- PULL THE STRAP ENDS TO TIGHTEN THE PACK TO THE RACKS.
- Tuck the end of the strap back into the buckle to prevent the strap from loosening.
- Secure strap ends with tabs.

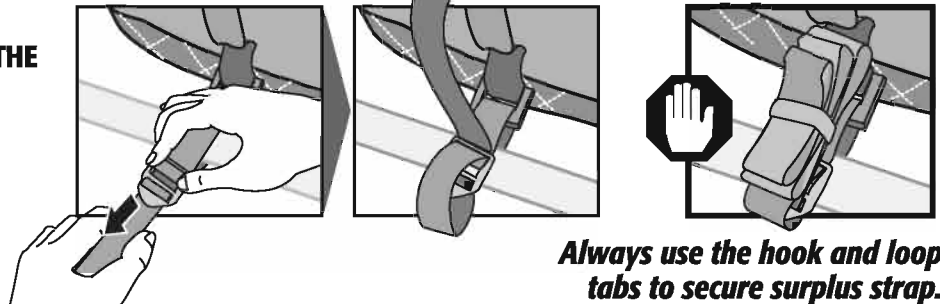

Always use the hook and loop tabs to secure surplus strap.

6 OPEN THE PACK

Fold back the unzipped top and gently rest the flap on the windshield.



The top must unfold towards the front of the vehicle!

7 LOAD YOUR GEAR

Distribute the contents evenly.

DO NOT OVER-STUFF THE PACK!

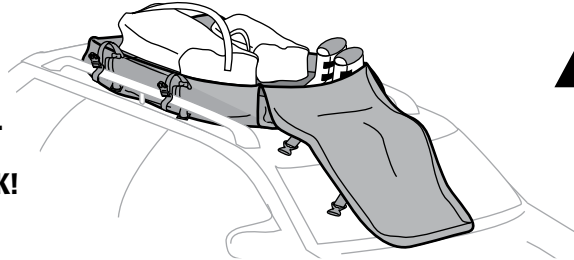

ROOF STRENGTH

Do not exceed the capacity of your vehicle's roof.

Refer to your vehicle owner's manual for limitations.

8 CLOSE THE BAG

- Replace the top cover flap
- Close the zipper completely.

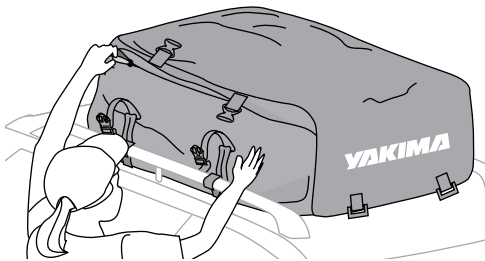

If there is any resistance, check for overstuffing.

- Align zipper tabs at the center-back.
- Attach a lock or zip tie through zipper lock rings if desired.

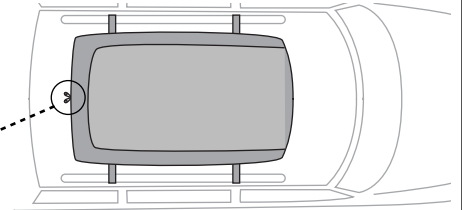
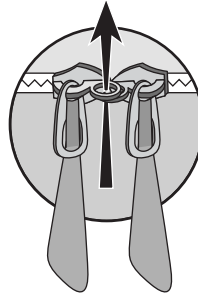

Use caution when cutting a zip tie; do not allow cutting tool to contact bag!

9

CONNECT COMPRESSION STRAP BUCKLES

- TIGHTEN ALL FOUR COMPRESSION STRAPS.
- Pull strap ends against bag contents.

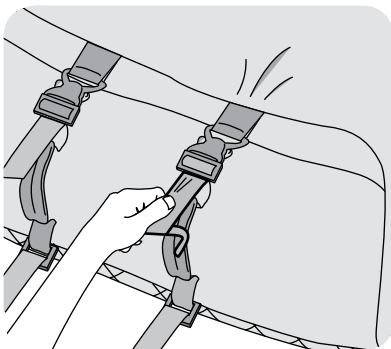

10

SECURE EXCESS STRAP

Use hook and loop tabs.

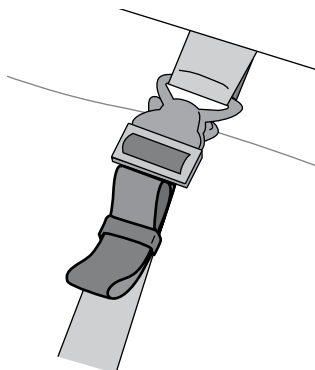

11

CHECK THE LOAD!

Pull and push the loaded pack.

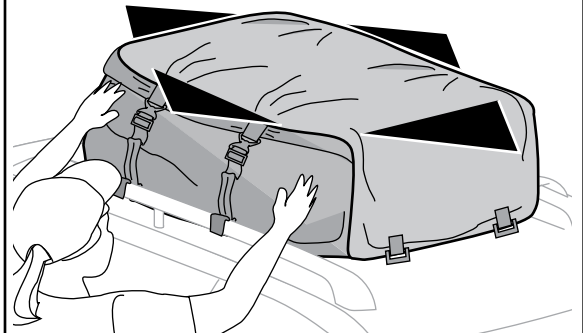

- If there is strap movement, tighten where needed.
- Check the straps as you travel and tighten if necessary!



WEIGHT LIMIT:

Maximum weight allowable is 100 lbs./45 kg

OR

the capacity of your roof as stated by the vehicle manufacturer.
IF THIS INFORMATION IS NOT AVAILABLE, DO NOT USE THIS PRODUCT.

BEFORE DRIVING AWAY

- Pack must be closed and attached to crossbars or siderails.
- Check straps, buckles, and zipper before traveling.
- Keep straps and pack from making contact with sharp metal edges.



TRAVEL WARNING:

You must tighten all straps after extended travel, and periodically during travel. Failure to check straps before and during travel can result in property damage, personal injury or death.

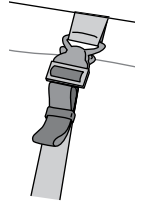

**DO NOT LEAVE YOUR LOADED PACK ON THE VEHICLE UNATTENDED.
A CLOSED, SECURED ZIPPER IS NOT THEFT-PROOF.**

PACK USAGE

- Do not drive off-road.
- Do not install onto trailers, campers, RVs unless a rack is installed. Although this product has padding, it will not prevent dents caused by over loading, under securing, or off-road driving.
- Replace any straps that appear worn or frayed.
- Remove pack before entering an automatic car wash.

STORING THE PACK

- Do not leave the empty bag mounted to the vehicle.
- Securing an empty bag to a moving vehicle could cause damage to the vehicle roof.
- Always clean the bag after travel using a damp sponge with mild detergent containing no additives (such as alcohol, chlorine or ammonia) and air dry completely.
- Once bag is dry, it can be rolled and stored.



WARNING

*Do not remove a filled pack from vehicle roof.
Moving a filled pack could cause personal injury or damage to the vehicle.*



WEATHER RESISTANCE

- Always encase anything that must remain dry inside water-proof material before loading into the pack.
- Keep zipper flap flat during travel.

MAINTENANCE

Use a damp sponge with mild detergent containing no additives (such as alcohol, chlorine or ammonia) to clean your bag. Air dry completely.



This product is covered by YAKIMA's
"Love It Till You Leave It" Limited
Lifetime Warranty

To obtain a copy of this warranty, go online to www.yakima.com
or email us at yakwarranty@yakima.com or call (888) 925-4621

TECHNICAL ASSISTANCE
OR REPLACEMENT PARTS
Contact your dealer or call
(888)925-4621
Monday through Friday,
7:00 AM to 5:00 PM, PST

KEEP THESE INSTRUCTIONS!

YAKIMA

GETOUT & GETOUT PRO SAC À CHARGER SUR LE TOIT

FR



Ne pas employer ce produit à moins que le véhicule ne soit muni de barres transversales ou de longerons. (Le sac repose sur le toit et doit être arrimé à des barres transversales ou des longerons.)

ANNEAUX DE
VERROUILLAGE
DE LA GLISSIÈRE
(cadenas non compris)

TIRETTE
DE LA
GLISSIÈRE

RABAT DE
GLISSIÈRE

30"/76 cm

41"/104 cm

SANGLE DE
COMPRESSION

BOUCLE DE
COMPRESSION

ANNEAU D'ARRIMAGE
(sangle installée)

SANGLES
D'ARRIMAGES

POIGNÉE

FOND
REMBOURRÉ

18"/46 cm

(AVANT DU
VÉHICULE)

SANGLE D'ARRIMAGE

(X 4)

BOUCLE
D'ARRIMAGE

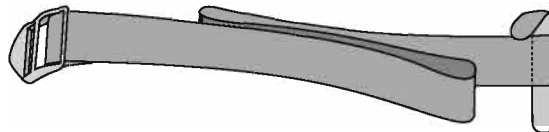

BANDES VELCRO



AVERTISSEMENT IMPORTANT:

IL EST IMPÉRATIF QUE LES PORTE-BAGAGES ET LES ACCESSOIRES YAKIMA SOIENT CORRECTEMENT ET SOLIDEMENT FIXÉS AU VÉHICULE. UN MONTAGE MAL RÉALISÉ POURRAIT PROVOQUER UN ACCIDENT D'AUTOMOBILE, QUI POURRAIT ENTRAÎNER DES BLESSURES GRAVES OU MÊME LA MORT, À VOUS OU À D'AUTRES PERSONNES. VOUS ÊTES RESPONSABLE DE L'INSTALLATION DU PORTE-BAGAGES ET DES ACCESSOIRES SUR VOTRE VÉHICULE, D'EN VÉRIFIER LA SOLIDITÉ AVANT DE PRENDRE LA ROUTE ET DE LES INSPECTER RÉGULIÈREMENT POUR EN CONTRÔLER L'ÉTAT, L'AJUSTEMENT ET L'USURE. VOUS DEVEZ DONC LIRE ATTENTIVEMENT TOUTES LES INSTRUCTIONS ET TOUS LES AVERTISSEMENTS ACCOMPAGNANT VOTRE PRODUIT YAKIMA AVANT DE L'INSTALLER ET DE L'UTILISER. SI VOUS NE COMPRENEZ PAS TOUTES LES INSTRUCTIONS ET TOUS LES AVERTISSEMENTS, OU SI VOUS N'AVEZ PAS DE COMPÉTENCES EN MÉCANIQUE ET NE COMPRENEZ PAS PARFAITEMENT LA MÉTHODE DE MONTAGE, VOUS DEVRIEZ FAIRE INSTALLER LE PRODUIT PAR UN PROFESSIONNEL, COMME UN MÉCANICIEN OU UN CARROSSIER COMPÉTENT.

1 BIEN ESSUYER LE TOIT DU VÉHICULE



2 DÉROULER LE SAC

- Ouvrir la glissière complètement.
- Garder le sac fermé.

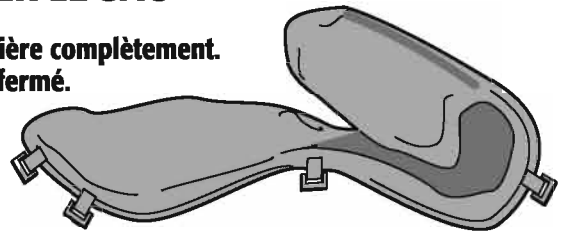

3 CHOISIR LA POSITION DU SAC CONVENANT AU TOIT DU VÉHICULE

BARRES TRANSVERSALES :

Arrimer les 4 sangles aux barres transversales ou à leurs pieds (2 devant, 2 derrière)

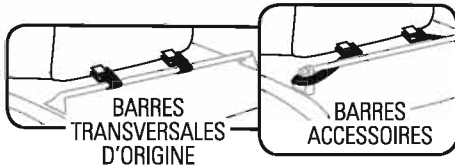
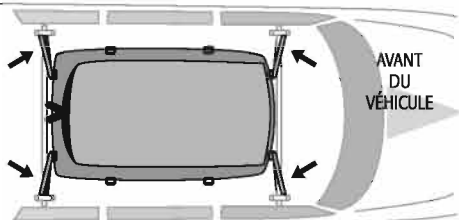

BARRES TRANSVERSALES D'ORIGINE

BARRES ACCESSOIRES

LONGERONS :

Arrimer les sangles de part et d'autre du support central.

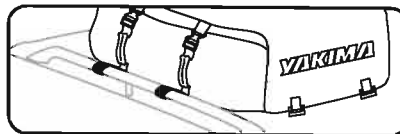
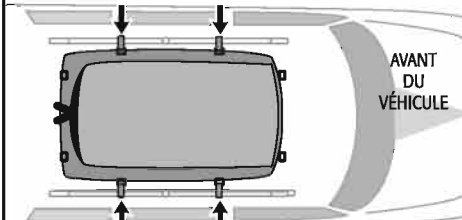

DANS UN PANIER :

Arrimer les sangles avant à l'avant du panier et les sangles arrière à l'arrière du panier.

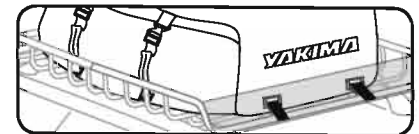
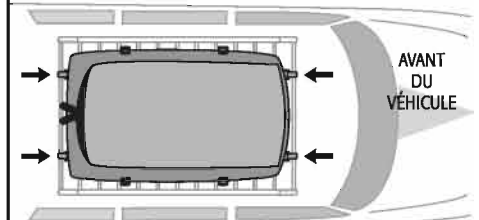

POSER LE SAC ENTRE LES LONGERONS OU LES BARRES, PAS AU-DESSUS DES BARRES !

**IMPORTANT ! NE JAMAIS MONTER LE SAC EN TRAVERS du véhicule—
ET— le dessus du sac doit se rabattre vers l'avant du véhicule !**

4 POSER LES QUATRE SANGLES D'ARRIMAGE SUR LE SAC

Insérer les bandes velcro de biais dans les anneaux d'arrimage convenant au véhicule.

- Repasser le bout dans la boucle.
- Tirer pour tendre.

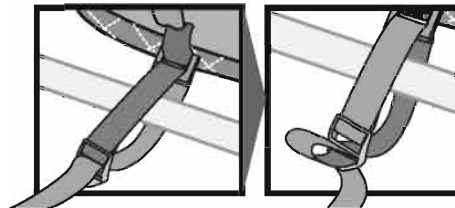
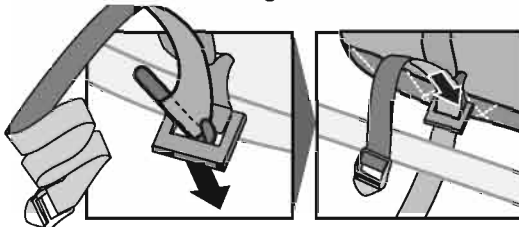

BARRES ACCESSOIRES :
S'il n'est pas possible de tendre les sangles, les passer autour des pieds plutôt que les barres.

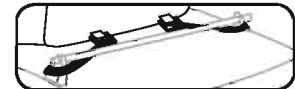

5 ARRIMER CHAQUE SANGLE AUX BARRES

- **TIRER SUR LE BOUT DES SANGLES POUR SERRER LE SAC CONTRE LES BARRES.**
- Ramener le bout des sangles dans leur boucle pour empêcher les sangles de se détendre.
- Attacher l'excédent avec les bandes velcro.

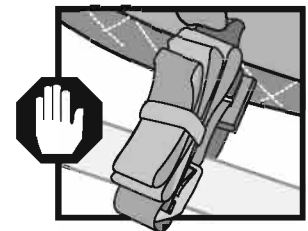
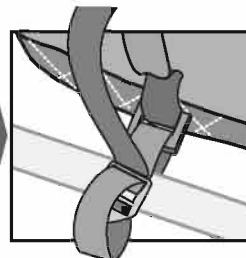
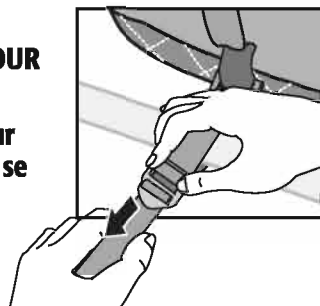

Toujours employer les bandes velcro pour ranger l'excédent des sangles.

6 OUVRIR LE SAC

Ouvrir la glissière et rabattre délicatement le dessus du sac sur le pare-brise.



Le dessus du sac doit se rabattre vers l'avant du véhicule !

7 CHARGER LE MATÉRIEL

Répartir les objets sur toute la surface.

NE PAS TROP REMPLIR LE SAC !

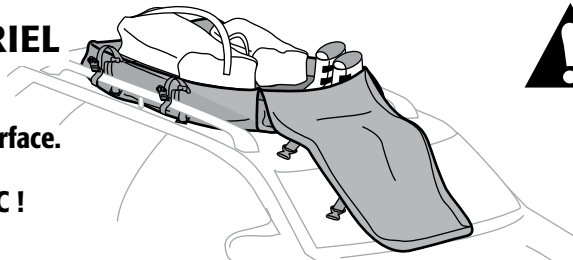

RÉSISTANCE DU TOIT

Ne pas dépasser la capacité du toit du véhicule.

Consulter le manuel du véhicule pour connaître cette capacité.

8 REFERMER LE SAC

- Rabattre le dessus du sac.
- Fermer la glissière complètement.

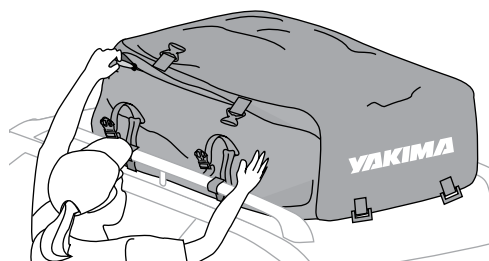

S'il y a de la résistance, vérifier que le sac n'est pas trop rempli.

- Aligner les curseurs de la glissière à l'arrière, au centre.
- On peut verrouiller la glissière en enfilant un cadenas ou une attache de plastique crantée dans les anneaux des curseurs.

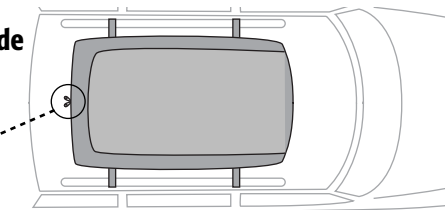
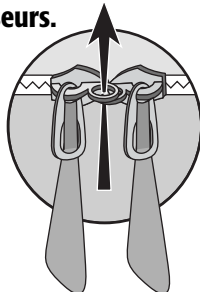

Faire attention en coupant une attache de plastique de ne pas endommager le sac !

9

CONNECTER LES BOUCLES DES SANGLES DE COMPRESSION.

- SERRER LES QUATRE SANGLES DE COMPRESSION
- Tendre le bout des sangles contre le contenu du sac.

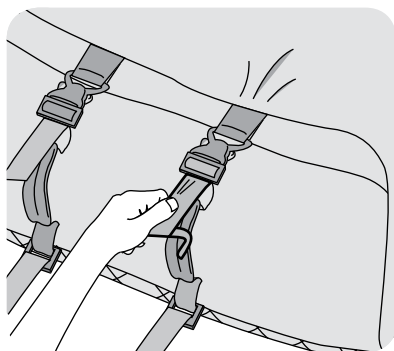

10

ATTACHER L'EXCÉDENT DES SANGLES

Employer les bandes velcro.

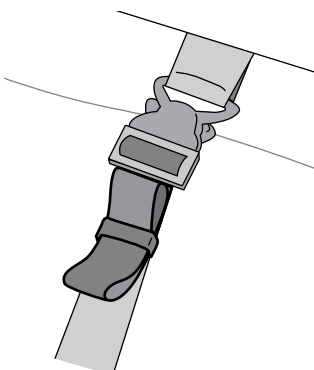

11

VÉRIFIER LE CHARGEMENT !

Tirer et pousser sur le sac une fois chargé.

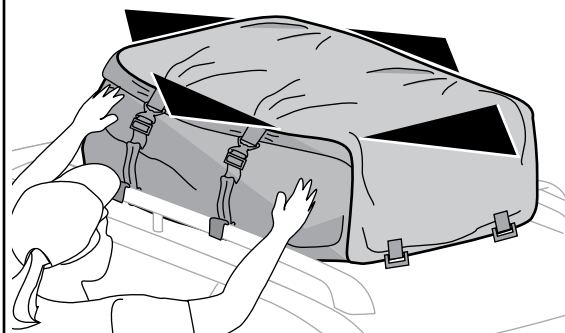

- Si une sangle bouge, la serrer.
- Vérifier les sangles en cours de route et les resserrer au besoin.



LIMITE DE POIDS :

La limite de chargement admissible est de 45 kg (100 lb)

OU

la capacité du toit indiquée par le fabricant du véhicule.

SI CE RENSEIGNEMENT N'EST PAS DISPONIBLE, NE PAS EMPLOYER CE PRODUIT.

AVANT DE PRENDRE LA ROUTE

- Le sac doit être fermé et arrimé aux barres transversales ou aux longerons.
- Vérifier les sangles, les boucles et la glissière avant de partir.
- Empêcher les sangles et le sac d'entrer en contact avec des arêtes métalliques vives.



AVERTISSEMENT

Il faut obligatoirement serrer les sangles après de faire une longue route, et périodiquement au cours du trajet, sous peine de risquer de provoquer des dommages, des blessures ou même la mort.

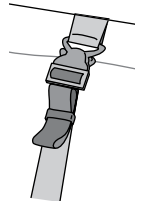

NE PAS LAISSER LE SAC CHARGÉ SUR LE VÉHICULE SANS SURVEILLANCE. UNE GLISSIÈRE FERMÉE, MÊME CADENASSÉE, N'EST PAS À L'ÉPREUVE DU VOL.

UTILISATION DU SAC

- Ne pas conduire hors-route.
- Ne pas installer sur une remorque, une autocaravane, un véhicule récréatif à moins qu'il n'y ait un porte-bagages. Même si ce sac est rembourré, il n'empêchera pas les dommages au toit provoqués par la surcharge, un mauvais arrimage ou la conduite hors-route.
- Remplacer les sangles qui sembleraient usées ou élimées.
- Enlever le sac avant d'entrer dans un lave-auto automatique.

ENTREPOSAGE DU SAC

- Ne pas laisser le sac vide monté sur le véhicule.
- Si l'on roulait avec le sac vide monté sur le toit, on pourrait endommager le véhicule.
- Toujours nettoyer le sac après usage avec une éponge humide et un savon doux ne renfermant pas d'additifs comme de l'alcool, du chlore ou de l'ammoniaque, et le laisser sécher à l'air complètement.
- Une fois le sac bien sec, on peut le rouler et l'entreposer.



AVERTISSEMENT

Ne pas enlever le sac du véhicule avant de l'avoir vidé, car on risquerait de provoquer des blessures ou d'endommager le véhicule.



RÉSISTANCE AUX INTEMPÉRIES

- Si un objet doit impérativement rester au sec, toujours l'emballer dans un matériau imperméable avant de le charger dans le sac.
- Garder le rabat de la glissière à plat lors des déplacements.

ENTRETIEN

Nettoyer le sac avec une éponge humide et un savon doux ne renfermant pas d'additifs comme de l'alcool, du chlore ou de l'ammoniaque, et le laisser sécher à l'air complètement.



Ce produit est couvert par la garantie limitée « Tant que durera notre histoire d'amour » YAKIMA.

Pour se procurer une copie de cette garantie, aller en ligne à www.yakima.com ou nous envoyer un courriel à yakwarranty@yakima.com ou appeler au (888) 925-4621.

RENSEIGNEMENTS TECHNIQUES OU PIÈCES DE RECHANGE - Prière de contacter votre dépositaire ou appeler au (888) 925-4621, du lundi au vendredi entre 7h et 17h, heure du Pacifique.

CONSERVER CES INSTRUCTIONS!

YAKIMA

GETOUT & GETOUT PRO

ES

MALETA PORTAEQUIPAJES BLANDA PARA VEHÍCULO

ANILLOS PARA
CIERRE DE
CREMALLERA
PARA
CANDADO O
SIMILAR
(no incluido)



No utilice este producto si su vehículo no cuenta con barras transversales o rieles laterales. (La maleta portaequipajes se acomoda en el techo y requiere de barras transversales o rieles laterales para sujetarse.)

ASIDERO
PARA
CIERRE DE
CREMALLERA

SOLAPA PARA CIERRE
DE CREMALLERA

30"/76 cm

41"/104 cm

CORREA DE
COMPRESIÓN

HEBILLA DE
COMPRESIÓN

BUCLE DE SUJECIÓN
(con correa)

CORREAS DE
SUJECIÓN

ASA

BASE
ACOLCHADA

18"/46 cm

(PARTE FRONTAL
DEL VEHÍCULO)

CORREAS DE SUJECIÓN (4)

HEBILLA DE
SUJECIÓN

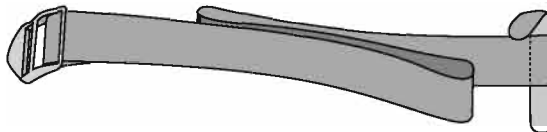

LENGÜETAS CON
CIERRES "VELCRO"



AVISO IMPORTANTE

ES ESENCIAL QUE TODOS LOS PORTAEQUIPAJES Y ACCESORIOS DE YAKIMA ESTÉN INSTALADOS APROPIADAMENTE A SU VEHÍCULO. UNA INSTALACIÓN INADECUADA PODRÍA CAUSAR UN ACCIDENTE AUTOMOVILÍSTICO Y PRODUCIR LESIONES GRAVES O MORTALES A USTED O TERCEROS. USTED ES RESPONSABLE DE SUJETAR BIEN EL PORTAEQUIPAJES Y LOS ACCESORIOS A SU VEHÍCULO, COMPROBAR LA INSTALACIÓN ANTES DEL USO Y EXAMINAR PERIÓDICAMENTE EL AJUSTE, GRADO DE DESGASTE O DAÑO DE LOS PRODUCTOS. POR LO TANTO, DEBERÁ LEER Y COMPRENDER TODAS LAS INSTRUCCIONES Y PRECAUCIONES QUE VIENEN CON EL PRODUCTO DE YAKIMA ANTES DE INSTALARLO O USARLO. SI NO ENTIENDE TODAS LAS INSTRUCCIONES Y PRECAUCIONES O NO TIENE NINGUNA EXPERIENCIA MECÁNICA NI ESTÁ BIEN FAMILIARIZADO CON LOS PROCEDIMIENTOS DE INSTALACIÓN, DEBERÁ HACER INSTALAR EL PRODUCTO CON UN INSTALADOR PROFESIONAL, COMO UN TALLER ACREDITADO.

1 RETIRE LA SUCIEDAD O POSIBLES DESECHOS DEL TECHO DEL VEHÍCULO.



2 EXTIENDA LA MALETA PORTAEQUIPAJES

- Abra completamente el cierre de cremallera.
- Mantenga la maleta cerrada.

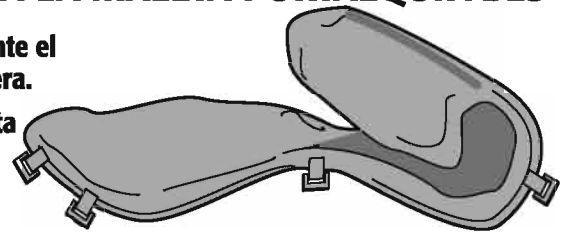

3 ESCOJA LA UBICACIÓN CORRECTA PARA LA MALETA PORTAEQUIPAJES EN EL TECHO DE SU VEHÍCULO

BARRAS TRANSVERSALES:

Las 4 correas deberán sujetarse a las barras transversales o torres (2 adelante y 2 atrás).

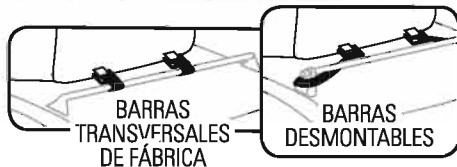
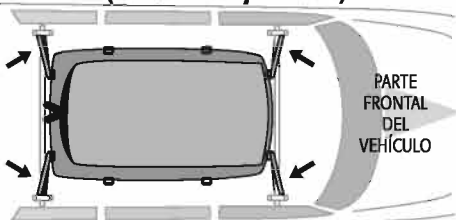

RIELES LATERALES:

Las correas se sujetan a cada lado del puntal central.

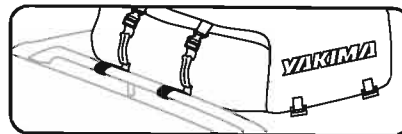
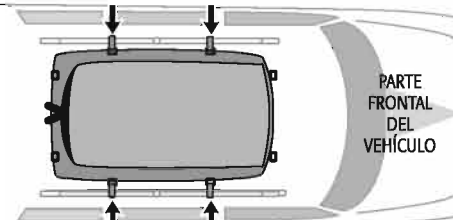

EN UNA CANASTA:

Instale las correas delanteras en la parte frontal de la canasta y las traseras en la parte posterior.

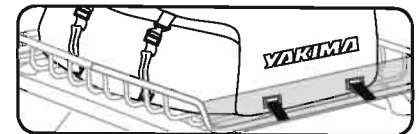
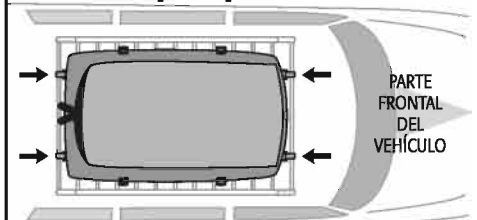

INSTALE LA MALETA PORTAEQUIPAJES ENTRE LOS RIELES O LAS BARRAS, NO ENCIMA DE LAS BARRAS!



***¡IMPORTANTE! NUNCA INSTALE LA MALETA A UN LADO del vehículo.
¡La cubierta superior debe extenderse hacia la parte frontal del vehículo!***

4 INSTALE LAS CUATRO CORREAS DE SUJECIÓN A LA MALETA PORTAEQUIPAJES

Inserte los extremos de las lengüetas en ángulo, a través de los anillos de sujeción correctos para el soporte de su vehículo.

- Pase nuevamente los extremos por las hebillas.
- Tire para ajustar.

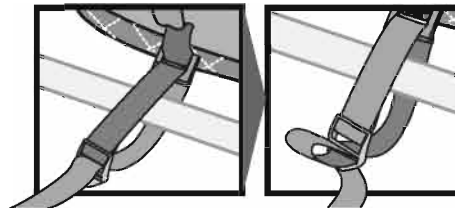

BARRAS TRANSVERSALES DESMONTABLES: Si las correas siguen flojas, páselas alrededor de las torres en lugar de las barras.

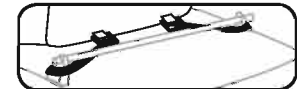

5 ASEGURE CADA CORREA A LAS BARRAS

- TIRE DE LOS EXTREMOS DE LAS CORREAS PARA AJUSTAR LA MALETA PORTAEQUIPAJES A LAS BARRAS.
- Meta nuevamente el extremo de las correas en las hebillas, para evitar que se aflojen.
- Asegure los extremos de las correas con las lengüetas.

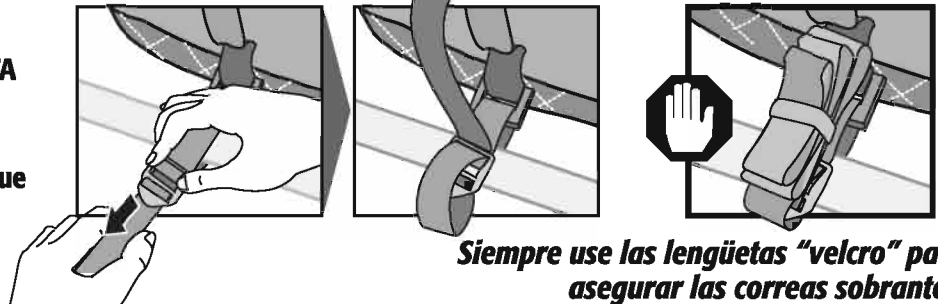

Siempre use las lengüetas "velcro" para asegurar las correas sobrantes.

6 ABRA LA MALETA PORTAEQUIPAJES

Extienda la cubierta superior abierta de la maleta y apóyela con cuidado sobre el parabrisas.

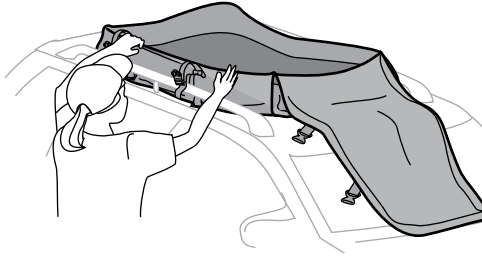

¡La cubierta superior debe extenderse hacia la parte frontal del vehículo!

7 CARGUE SU EQUIPAJE

Distribuya el contenido uniformemente.

¡NO SOBRECARGUE LA MALETA PORTAEQUIPAJES!

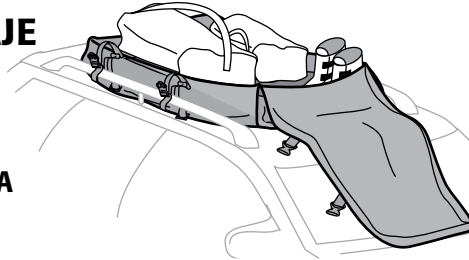

RESISTENCIA DEL TECHO

No exceda la capacidad de carga del techo de su vehículo

Remítase al manual del propietario del vehículo para informarse sobre los límites de carga

8 CIERRE LA MALETA PORTAEQUIPAJES

- Vuelva a colocar la cubierta superior de la maleta.
- Cierre la maleta completamente.

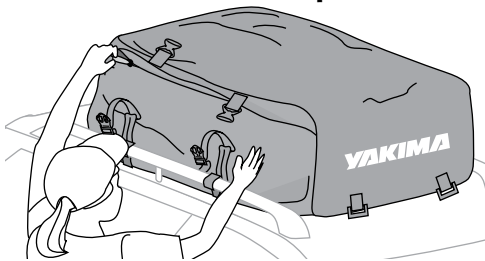

Si hay alguna resistencia, verifique que la maleta portaequipajes no esté sobrecargada.

- Alinee los asideros para cierre al centro, en la parte posterior de la maleta.
- Coloque, si desea, un candado o similar o un precinto para cierres, uniendo los anillos.

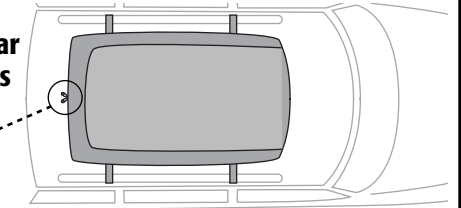
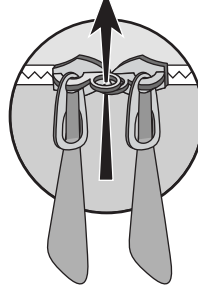

¡Tenga cuidado al cortar el precinto, no permita que la herramienta cortante entre en contacto con la maleta portaequipajes!

9

CONECTE LAS HEBILLAS DE CORREAS DE COMPRESIÓN.

- ASEGURE LAS CUATRO CORREAS DE COMPRESIÓN.
- Tire de los extremos de las correas contra la maleta portaequipajes.

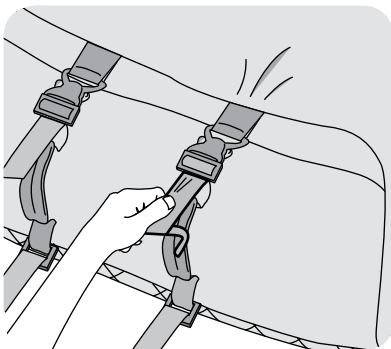

10

ASEGURE LAS CORREAS SOBRAINTES

Utilice las lengüetas con cierres "velcro".

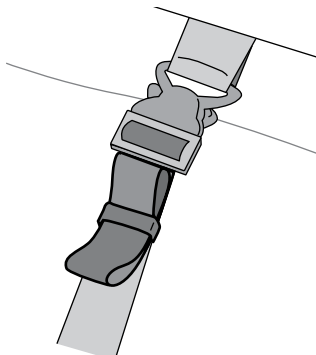

11

¡VERIFIQUE LA CARGA!

Tire y empuje la maleta portaequipajes cargada.

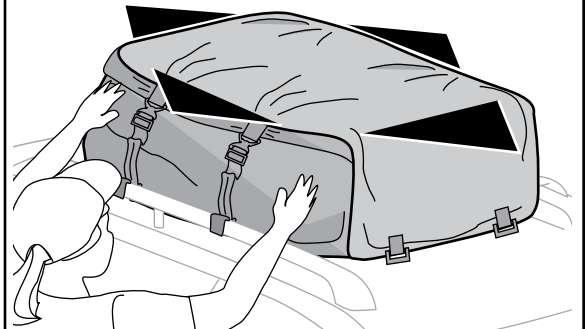

- Si se mueve alguna correa, ajuste donde sea necesario.
- Verifique las correas durante su viaje y asegúrelas si es necesario.



PESO LÍMITE:

El peso máximo permitido es de 100 libras / 45 kg

O

el equivalente a la capacidad del techo del vehículo, según indicaciones de su fabricante.

SI NO DISPONE DE ESTA INFORMACIÓN, NO UTILICE ESTE PRODUCTO.

ANTES DE SALIR DE VIAJE:

- La maleta deberá estar cerrada y sujeta a las barras transversales o a los rieles laterales.
- Antes de viajar, revise las correas, las hebillas y los cierres.
- Mantenga las correas y la maleta lejos de bordes de metal cortantes.



ADVERTENCIA PARA EL VIAJE:

Deberá ajustar todas las correas luego de un viaje largo y periódicamente durante él. No verificar las correas antes y durante el viaje puede ocasionar daños a la propiedad, lesiones o incluso la muerte.

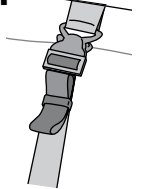

NO DESCUIDE SU MALETA CON EQUIPAJE. UN CIERRE ASEGURADO CON CANDADO O PRECINTO NO GARANTIZA LA PROTECCIÓN CONTRA ROBOS.

USO CORRECTO DE LA MALETA PORTAEQUIPAJES:

- No maneje en todo terreno.
- No coloque la maleta en remolques, cámpers y vehículos recreativos a menos que tengan un bastidor instalado. Si bien el producto tiene almohadillas de protección, éstas no protegen contra las abolladuras causadas por sobrecargar la maleta, asegurarla deficientemente o manejar en todo terreno.
- Reemplace todas las correas desgastadas o deshilachadas.
- Retire la maleta antes de entrar en un establecimiento para lavado automático de vehículos.

GUARDAR LA MALETA PORTAEQUIPAJES

- No deje la maleta vacía, instalada al vehículo.
- Una maleta vacía sobre un vehículo en movimiento, podría causar daños al techo.
- Límpiela siempre, luego de cada viaje, con una esponja húmeda y detergente suave sin aditivos (alcohol, cloro o amoníaco) y séquela completamente al aire.
- Una vez seca, podrá enrollarla y guardarla.



ADVERTENCIA:

No intente sacar una maleta con carga del techo de su vehículo. Mover una maleta llena, podría causar lesiones o daños a su vehículo.

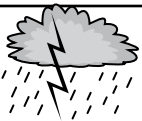

RESISTENCIA AL CLIMA

- Cubra siempre, con material impermeable, todo objeto que necesite mantenerse seco, antes de colocarlo dentro de la maleta portaequipajes.
- Mantenga extendida la solapa para cierre durante el viaje.

MANTENIMIENTO

Utilice una esponja húmeda y detergente suave sin aditivos (alcohol, cloro o amoníaco) para limpiar la maleta portaequipajes. Séquela completamente al aire.



GARANTÍA LIMITADA A VIDA
"MIENTRAS DURE EL ROMANCE"
Este producto está cubierto por la garantía limitada a vida "mientras dure el romance" de Yakima. Para obtener una copia de esta garantía, visítenos en www.yakima.com, envíenos un correo electrónico a yakwarranty@yakima.com o llámenos al (888) 925-4621.

ASISTENCIA TÉCNICA O
PIEZAS DE REPUESTO
Comuníquese con su distribuidor o llame al (888) 925-4621, de lunes a viernes, de 7:00 a 17:00 horas, hora estándar del Pacífico.

¡ CONSERVE ESTAS INSTRUCCIONES !