

COMO SOLICITAR PIEZAS DE REPUESTO

Para solicitar piezas de repuesto, póngase en contacto con el establecimiento donde compró el equipo. Cuando si disponga a pedir piezas, por favor esté preparado con la siguiente información:

- el NÚMERO DE MODELO de la máquina (WEEMSY18220)
- el NOMBRE de la máquina (WEIDER® 8950 sistema de entrenamiento)
- el NÚMERO DE SERIE de la máquina (vea la portada de éste manual)
- el NÚMERO de la(s) pieza(s) y la DESCRIPCIÓN de la(s) pieza(s) (vea la LISTA DE PIEZAS y el DIBUJO DE PIEZAS que se encuentran al centro de este manual).



WEIDER® 8950

MANUAL DEL USUARIO

Núm. de Modelo WEEMSY18220
Núm. de Serie _____

Escriba el número de serie en el espacio de arriba para futuras referencias.

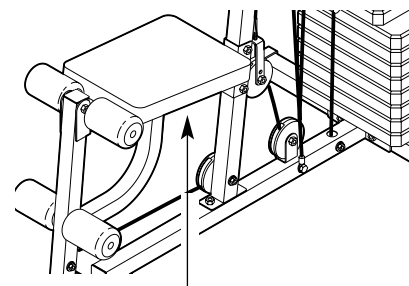

Etiqueta con el Número de Serie
(Debajo del Asiento)

¿PREGUNTAS?

Como fabricante, nosotros estamos cometidos a proveer satisfacción completa al cliente. Si tiene alguna pregunta, o si faltan piezas, por favor póngase en contacto con el establecimiento donde compró el equipo.

⚠ PRECAUCIÓN

Antes de usar el equipo, lea cuidadosamente todas las advertencias e instrucciones de este manual. Guarde el manual para futuras referencias.

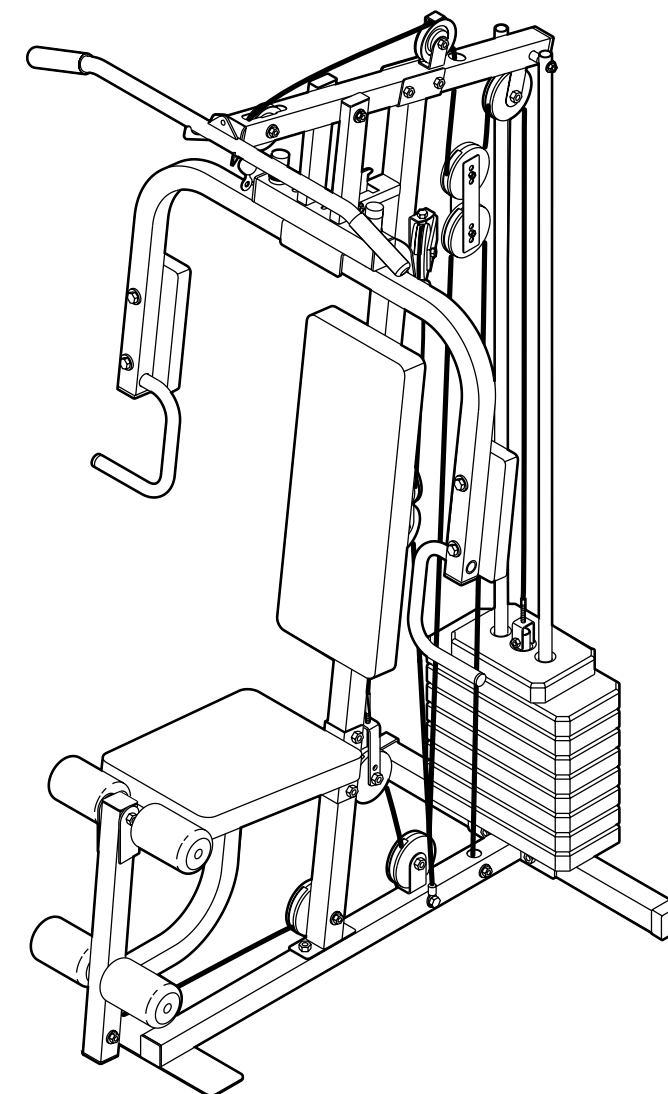



NOTAS

CONTENIDO

PRECAUCIONES IMPORTANTES	3
ANTES DE COMENZAR	4
MONTAJE	5
AJUSTE	15
TABLA DE RESISTENCIA DE PESO	16
DIAGRAMA DE CABLES	17
MANTENIMIENTO Y PROBLEMAS	18
COMO SOLICITAR PIEZAS DE REPUESTO	Contraportada

Nota: En la parte central de este manual se encuentran una TABLA DE IDENTIFICACIÓN DE PIEZAS y una LISTA DE PIEZAS/DIBUJO DE LAS PIEZAS. **Retire una TABLA DE IDENTIFICACIÓN DE PIEZAS y una LISTA DE PIEZAS/DIBUJO DE LAS PIEZAS antes de empezar el montaje.**

MANTENIMIENTO Y PROBLEMAS

AJUSTAR LOS CABLES

El cable entrettejido, que es el tipo de cable usado en el sistema de entrenamiento, puede alargarse ligeramente la primera vez que se usa. Si se aflojara a causa de este estiramiento, antes de sentir resistencia, entonces los cables deberán ser apretados.

Se puede quitar aflojamiento en los cables moviendo una Polea de 90mm (que no se muestra) y un par de Cubiertas de las Poleas (35) a un juego de orificios mas cercano a las Placas de las Poleas (44). Quite la Contratuerca de Nylon de M10 (68) y el Perno de M10 x 52mm (52) de la Polea, las Cubiertas de las Poleas, y las Placas de las Poleas. Vuelva a conectar la Polea y las Cubiertas de las Poleas al nuevo juego de orificios en las Placas de las Poleas con el Perno y la Contratuerca de Nylon.

También se puede quitar aflojamiento quitando la Polea de 90mm (que no se muestra) y un par de Cubiertas de las Poleas (35) al juego de orificios meas arriba en el Sujetador en "U" (43). Quite la Contratuerca de Nylon de M10 (68) y el Perno de M10 x 52mm (52) de la Polea, las Cubiertas de las Poleas, y el Sujetador en "U". Vuelva a conectar la Polea y las Cubiertas de las Poleas al juego de orificios más arriba en el Sujetador en "U" con el Perno y la Contratuerca.

También se puede quitar aflojamiento de los cables apretando la Arandela de M8 (71), la Contratuerca de Nylon de M8 (69) y conectando el Cable Corto (47) al Sujetador en "U" (43). Para hacer esto, puede ser que usted necesite quitar las Cubiertas de las Poleas (35) del Sujetador en "U". El Cable Superior (que no se muestra) y el Sujetador en "U" Pequeño (que no se muestra) se puede ajustar de la misma manera.

Asegure que los cables no estén muy apretados, o la Pesa Superior (14) se levantará.

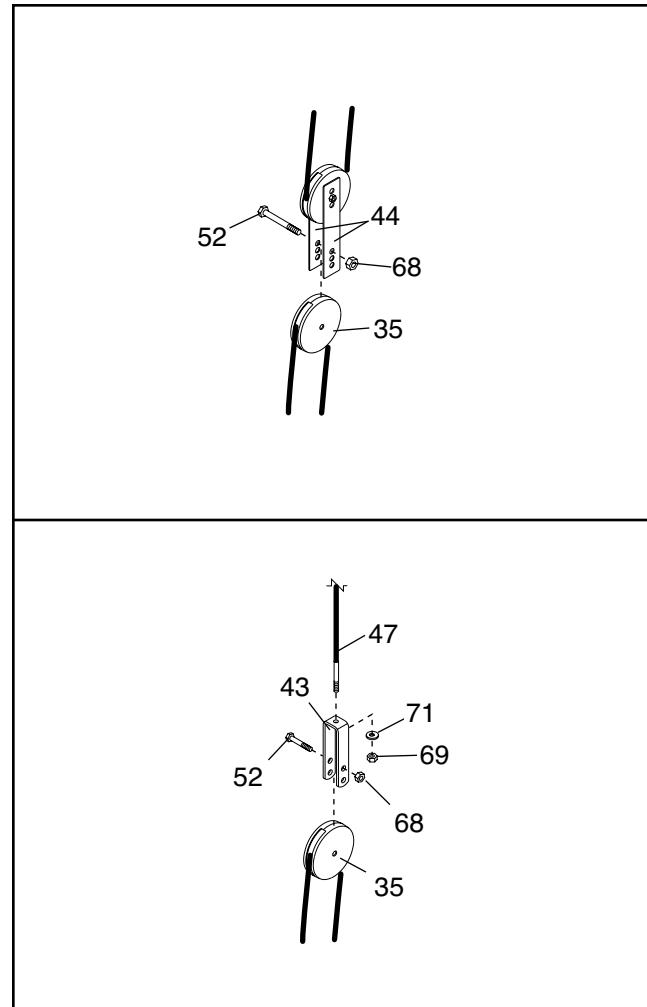

PRECAUCIONES IMPORTANTES

⚠ AVISO: Para reducir el riesgo de lesiones serias, antes de usar el sistema de entrenamiento, lea las siguientes precauciones importantes.

1. Antes de usar el sistema de entrenamiento lea todas las instrucciones en este manual del usuario y en la literatura que se acompaña. Use el sistema de entrenamiento solamente como se describe en este manual.
2. Es la responsabilidad del propietario asegurarse que todos los usuarios del sistema de entrenamiento estén adecuadamente informados sobre todas las precauciones necesarias.
3. El sistema de entrenamiento está diseñada para uso en casa solamente. No use el sistema de entrenamiento en ningún lugar comercial, de renta o institucional.
4. Use el sistema de entrenamiento solamente en una superficie a nivel. Para protección, cubra el piso debajo del sistema de entrenamiento.
5. Revise y apriete todas las piezas cada vez que use el sistema de entrenamiento. Reemplace inmediatamente cualquier pieza que esté desgastada.
6. Mantenga a los niños menores de 12 años y animales domésticos lejos del sistema de entrenamiento.
7. Mantenga las manos y los pies retirados de las piezas móviles del sistema.
8. Siempre use zapatos atléticos para la protección de sus pies mientras usa el sistema de entrenamiento.
9. El sistema de entrenamiento no se debe usar de personas que pesen más de 135 kg.
10. Siempre manténgase parado en la plataforma para los pies cuando esté haciendo cualquier ejercicio que pueda causar que el sistema de entrenamiento, se vuelque.
11. Nunca suelte los brazos, palanca para las piernas, o barra lateral mientras que las pesas se alcen; las pesas caerán con gran fuerza.
12. Asegúrese de que los cables permanezcan en las poleas todo el tiempo. Si los cables se atorán mientras usted esté haciendo ejercicio, deténgase inmediatamente y asegúrese de que los cables estén en los canales de todas las poleas.
13. Siempre desacople la barra lateral del sistema de entrenamiento, si está haciendo un ejercicio que no requiere de esta barra lateral.
14. Si durante el ejercicio usted siente alguno dolor o se marea, deténgase inmediatamente y descance.
15. Las calcomanías de Precaución que se muestra aquí se colocara en el sistema de entrenamiento en los lugares indicados en la página 4. Si la calcomanía se pierde, o si no está legible, póngase en contacto con el establecimiento donde compró su sistema de entrenamiento para solicitar una reposición sin costo. Aplique la calcomanía en el lugar que se muestra.

⚠ PRECAUCIÓN

- Mal uso de este producto puede resultar en graves lesiones.
- Lea el manual del usuario y siga todas las precauciones y instrucciones de operación antes del uso.
- No deje a niños en o alrededor de la máquina.
- Reemplazca la calcomanía si está dañada, ilegible, o faltando.

Calcomanía 1

⚠ ATTENTION

Gardez vos mains et doigts éloignés de cet endroit.

Calcomanía 2

⚠ AVISO: Antes de comenzar éste o cualquier programa de ejercicios, consulte a su médico. Esto es especialmente importante para personas mayores de 35 años o personas que han tenido problemas previos de salud. ICON no asume responsabilidad por lesiones personales o daño a propiedades sufrido por o a causa del uso de este producto.

ANTES DE COMENZAR

Gracias por seleccionar el versátil WEIDER® 8950 sistema de entrenamiento. El WEIDER® 8950 sistema de entrenamiento ofrece una impresionante combinación de estaciones de peso que han sido diseñadas para cada grupo de músculos de su cuerpo. Ya que su meta sea entonar su cuerpo, desarrollar dramáticamente la fuerza y tamaño de sus músculos, o mejorar su sistema cardiovascular, el WEIDER® 8950 sistema de entrenamiento le ayudará a alcanzar los resultados específicos que usted quiera.

Para su beneficio, lea cuidadosamente este manual antes de usar el sistema de entrenamiento. Si usted

tiene preguntas adicionales, comuníquese con la tienda donde hizo la compra de este producto. Note el número de modelo y de serie. El número del modelo es WEEVSY39120. El número de serie se puede encontrar en una etiqueta pegada al sistema de entrenamiento (vea la portada de este manual del usuario).

Antes de seguir adelante, por favor revise el dibujo de abajo y familiarícese con las piezas que están identificadas.



DIAGRAMA DE CABLES

El diagrama de los cables abajo muestran la manera apropiada de guiar el Cable Corto (47), el Cable Inferior (48), el Cable de Prensa (49), y el Cable Superior (50). Use los diagramas para asegurarse que los cables se han ensamblado correctamente. Si los cables no se han guiado correctamente, el sistema de entrenamiento no funcionará apropiadamente o pueden ocurrir daños. Los números muestran la guía correcta para cada cable.

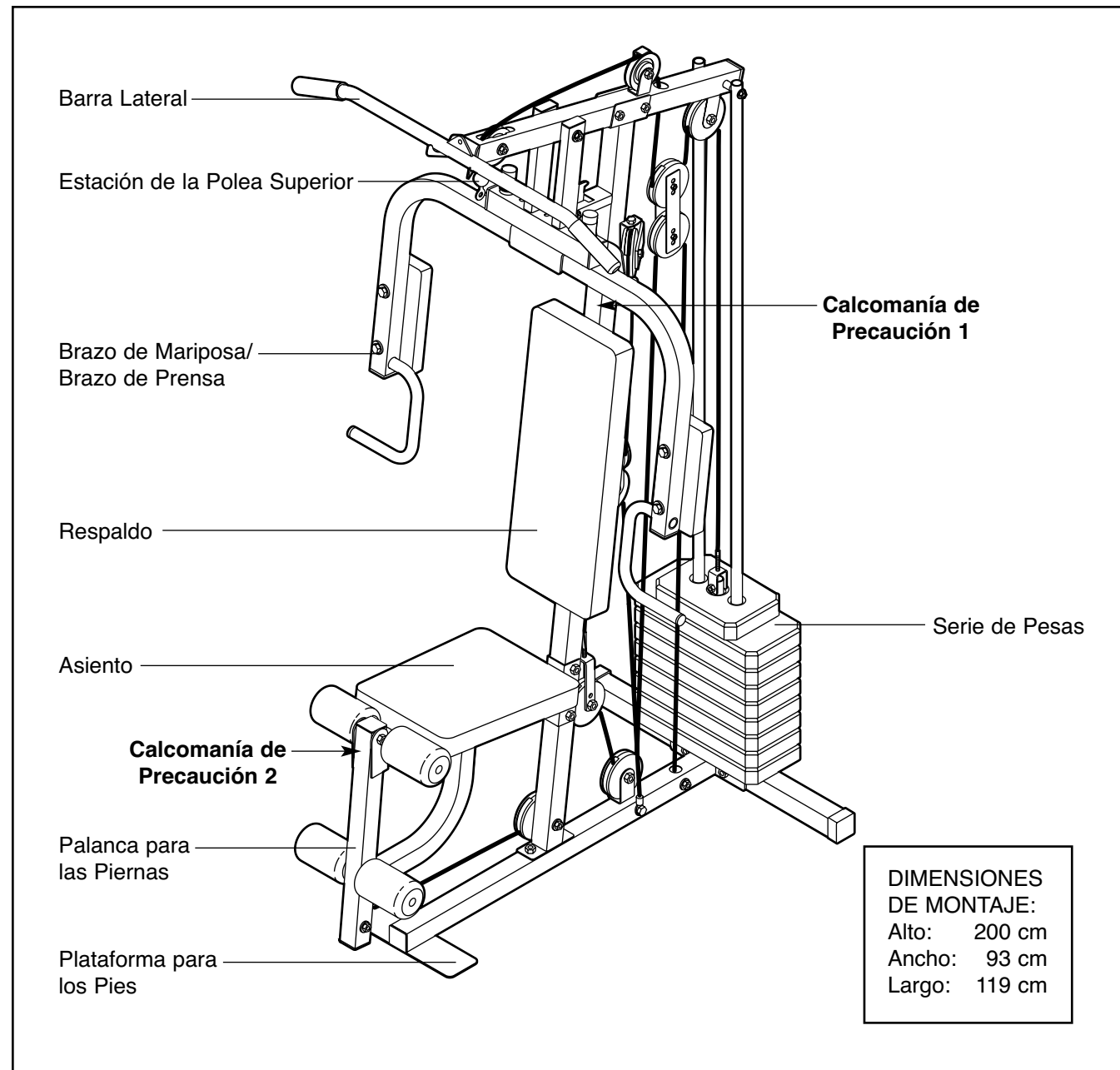

TABLA DE RESISTENCIA DE PESO

Esta gráfica de abajo muestra aproximadamente la resistencia de las pesas en cada estación. "Superior" se refiere a la pesa superior de 6 libras. Los otros números se refieren a las pesas de 12,5 libras. La resistencia del brazo mariposa que está enlistada es la resistencia de cada brazo mariposa. **Nota: La resistencia actual en cada estación puede variar debido a diferencias en placas de pesas individuales como también fricción entre los cables, poleas, y guías de pesas.**

PESAS	POLEA SUPERIOR (libras)	BRAZO DE PRENSA (libras)	BRAZO DE MARIPOSA (libras)	PALANCA PIERNA (libras)
Superior	18	26	21	36
1	32	41	28	51
2	46	56	37	69
3	59	73	48	86
4	75	87	60	109
5	92	106	74	132
6	109	120	89	148
7	121	130	99	164
8	132	142	109	184

Nota: 1 libras = 0,454 kg

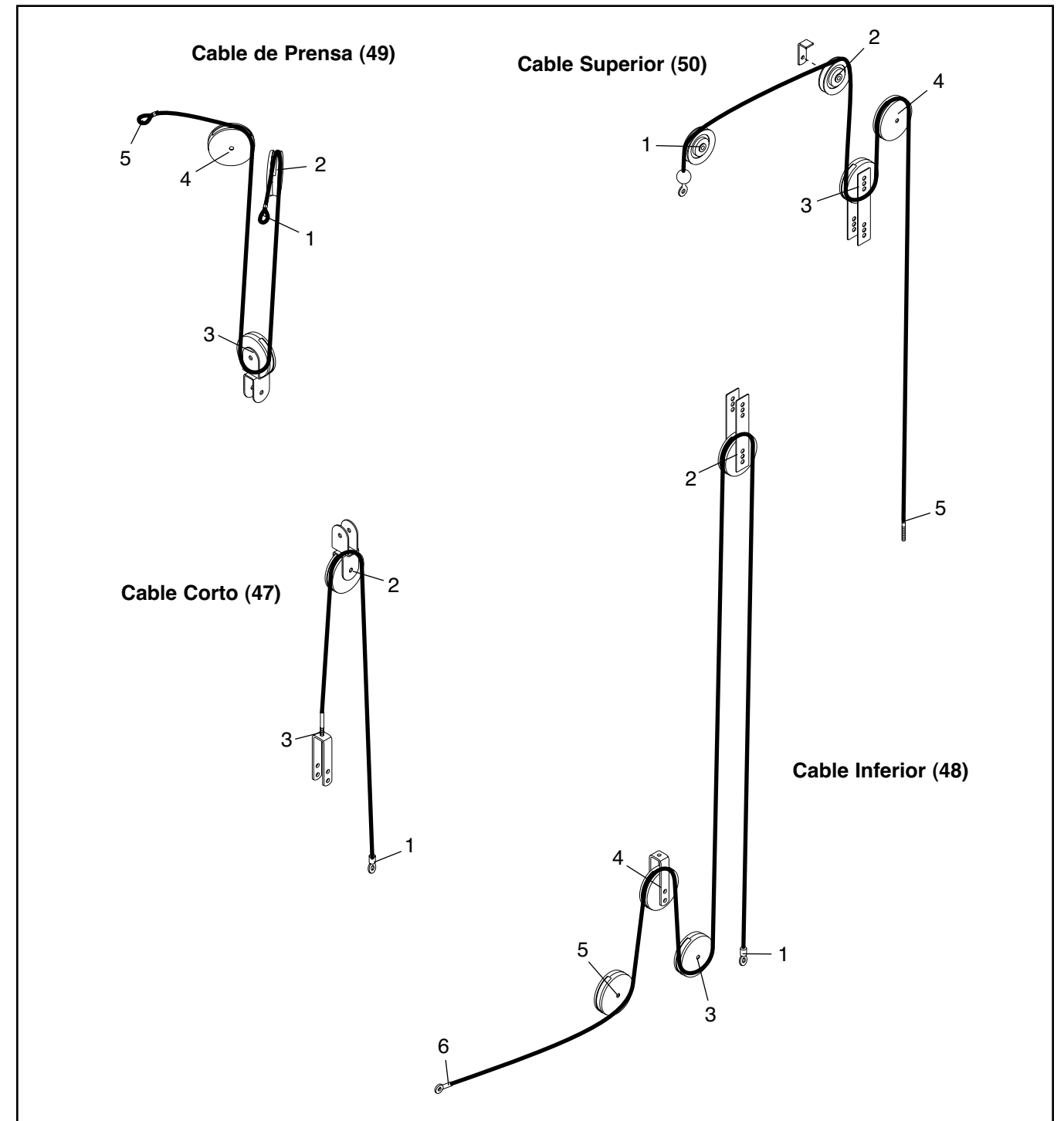
MONTAJE

Facilite el Proceso para sí Mismo

Todo en este manual está diseñado para asegurar que el sistema de entrenamiento se pueda ensamblar exitosamente por cualquier persona. Sin embargo, es importante reconocer que el sistema de entrenamiento tiene muchas piezas y que el proceso del montaje tomará tiempo. El montaje le irá más suavemente si apartar suficiente tiempo.



Antes de empezar a ensamblar, lea cuidadosamente la siguiente información e instrucciones:

- Montaje requiere dos personas.
- Coloque todas las piezas en un área despejada y retire los materiales de empaque. No deseche los materiales de empaque hasta que el montaje esté terminado.
- Apriete todas las piezas a medida que las ensambla, a menos que se dé instrucciones en otro sentido.

- A medida que ensamble el sistema de entrenamiento, asegúrese que todas las piezas estén orientadas como se muestra en los dibujos.

- **Para identificar las piezas pequeñas, use la TABLA DE IDENTIFICACIÓN DE PIEZAS.**

Se requieren las siguientes herramientas (no incluidas) para el ensamblado:

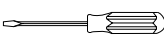
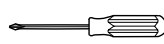
- dos llaves de ajuste 
- un martillo de hule 
- un desarmador estandar 
- un destornillador de estrella 
- lubricante, como grasa o vaselina, y también se necesitará agua jabonosa.

El montaje será mas apropiado si cuenta con las siguientes herramientas: un juego de conexiones para dados, un juego de llaves de extremos cerrados (de estrías) o de extremos abiertos (español-las), o un juego de llaves de matraca.

MONTAJE DEL MARCO

1. **Antes de comenzar el montaje, asegúrese que ha leído y entendido la información en el recuadro de arriba.**

Presione una Tapa Interna Cuadrada de 50mm (26) al extremo de la Base (1). Presione dos Tapa Externa Cuadrada de 50mm (41) dentro de cada extremo del Estabilizador (2).

Oriente el Estabilizador (2) con las ranuras alrededor de los orificios en la parte de abajo. Inserte dos Pernos de Porte de M10 x 65mm (59) dentro de la parte inferior del Estabilizador. Inserte dos Pernos de Porte de M8 x 63mm (58) dentro de la parte inferior de la Base (1). **Nota: Puede ser de ayuda colocar cinta adhesiva sobre los Pernos de Porte para mantenerlos en su lugar.**

Conecte la Base (1) al Estabilizador (2) con los Pernos de Porte de M10 x 65mm (59) y dos Contratuerzas de Nylon de M10 (68). **Todavía no apriete las Contratuerzas de Nylon.**

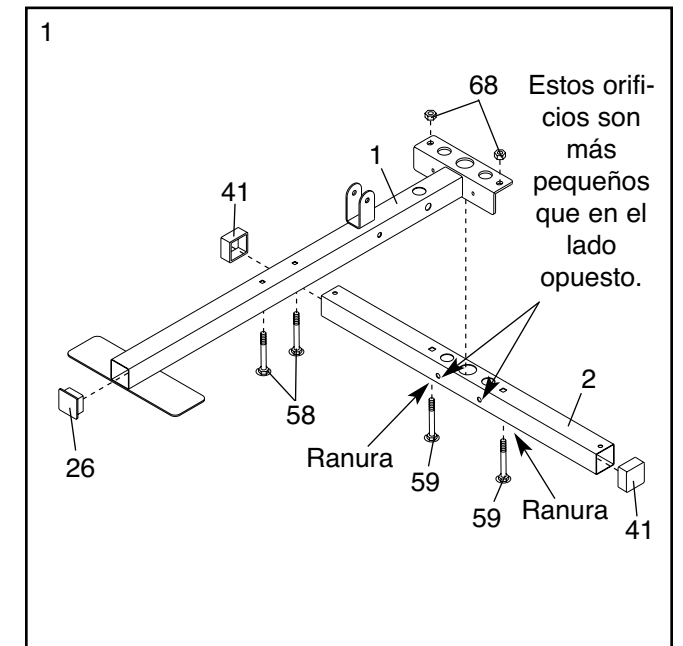

2. Conecte el Montante Vertical (3) a la Base (1) con los dos Pernos de Porte de M8 x 63mm (58) y dos Contratuercas de Nylon de M8 (69). **Todavía no apriete las Contratuercas.**

Presione una Tapa Interna de 25mm x 50mm (25) dentro del tubo del Montante Vertical (3). Conecte el Seguro del Marco de Prensa (39) al Montante Vertical con un Perno de M8 x 63mm (66), dos Arandelas de M8 (71), y una Contratuerca de Nylon de M8 (69). **No sobre apriete las Contratuercas de Nylon; el Seguro del Marco de Prensa debe poder pivotar fácilmente.**

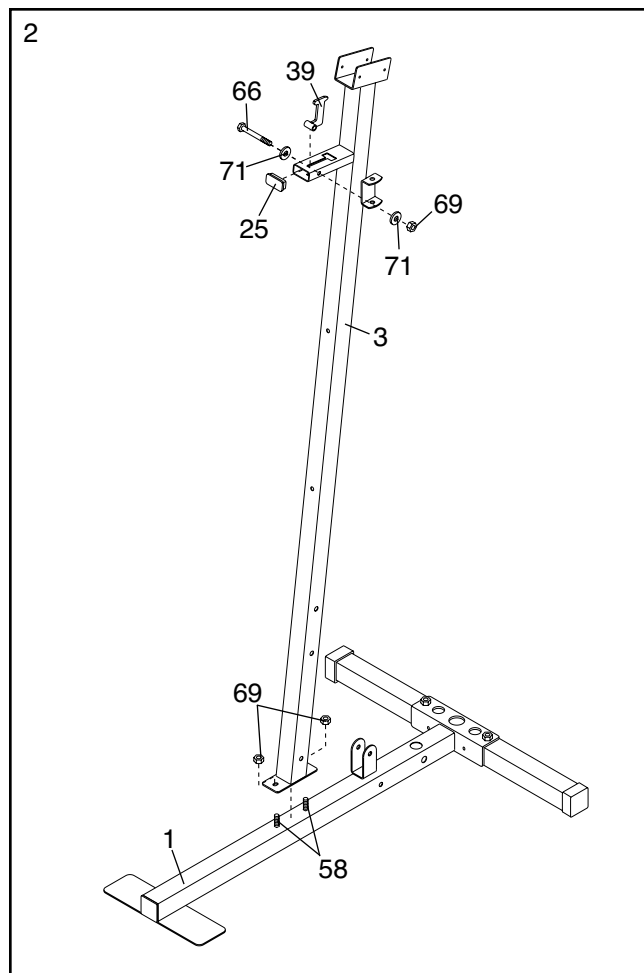

3. Coloque los dos Parachoques de Pesas (17) sobre los orificios indicados del Estabilizador (2). Inserte dos Guías de Pesas (10) dentro de los mismos orificios. Asegure las Guías de Pesas en su lugar con dos Pernos de M10 x 70mm (57), dos Arandelas de M10 (70), dos Espaciadores de M10 x 12,5mm (37), y dos Contratuercas de Nylon de M10 (68).

Apriete las Contratuercas de Nylon (68, 69) que se usaron en los pasos 1 et 3.

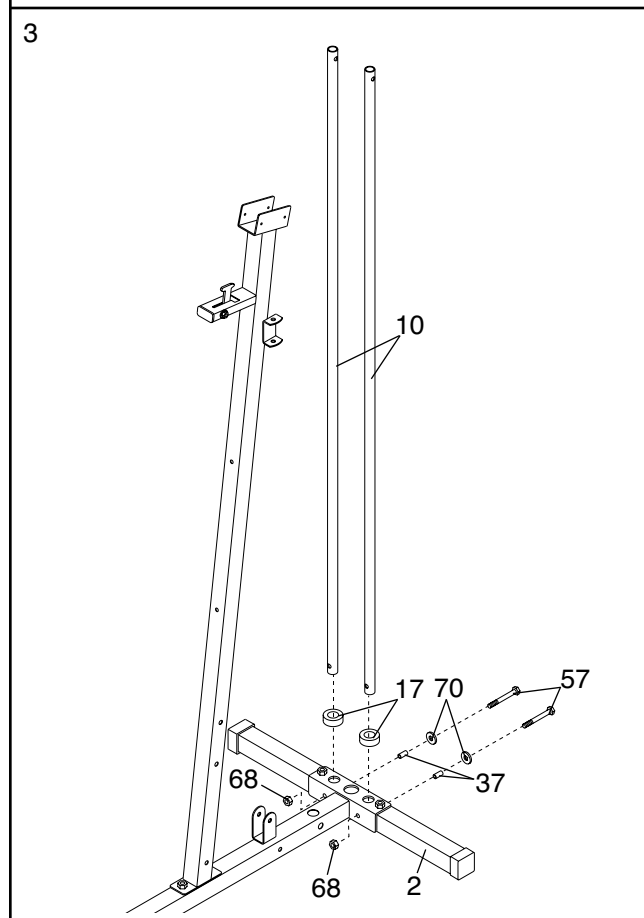

AJUSTE

Esta sección explica como ajustar el sistema de entrenamiento. Refiérase a la guía de ejercicio que acompaña este manual para ver la forma correcta de cada ejercicio.

Asegúrese que todas las piezas estén apropiadamente apretadas cada vez que usted use el sistema de entrenamiento. Reemplace cualquier pieza desgastada inmediatamente. El sistema de entrenamiento se puede limpiar con una tela húmeda y detergente no abrasivo. No use solventes.

CONECTANDO LA BARRA LATERAL

Sujete la Barra Lateral (31) al Cable Superior (50) con un Sujetador de Cable (33). **Quite la Barra Lateral mientras desempeña un ejercicio que no la requiera.**

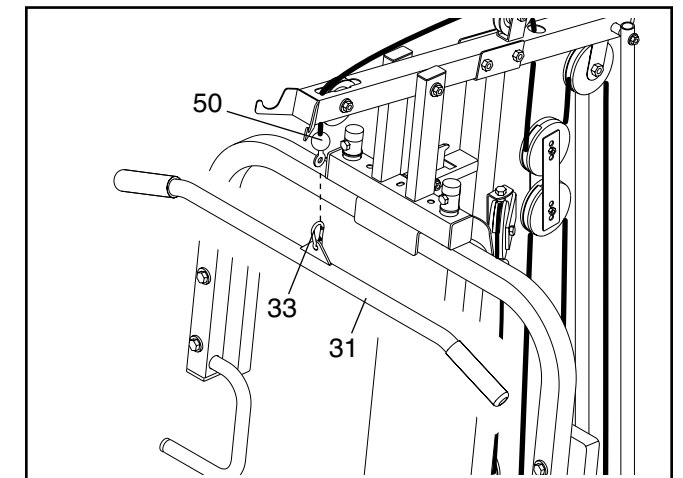

CAMBIANDO LOS AJUSTES DE PESAS

Para cambiar los ajustes de pesas, inserte un Pasador de Pesas (16) debajo de la Pesa (15) deseada hasta que el extremo doblado del Pasador de Pesas esté tocando las Pesas. Voltee el extremo doblado hacia abajo. El ajuste de pesas de cada montón de pesas se puede cambiar de 6 libras a 106 libras, en incrementos de 12,5 libras. **Nota: Debido a los cables y las poleas, la cantidad de resistencia en cada estación de ejercicios puede variar de un ajuste al otro. Use la TABLA DE RESISTENCIA DE PESO en la página 16 para encontrar la cantidad aproximada de resistencia en cada estación de peso.**

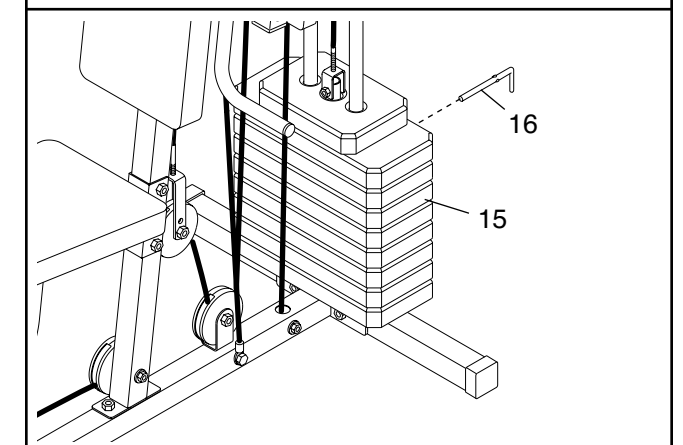

CONVIRTIENDO LOS BRAZOS

Para usar los Brazos (6, 7) y los brazos de mariposa, quite los Pasadores de "L" (30), y enganche el Seguro del Marco de Prensa (39) dentro del Marco de Prensa (5).

Para usar los Brazos (6, 7) y brazos de prensa, desenganche el Seguro del Marco de Prensa (39), e inserte los Pasadores de "L" (30) dentro de los orificios en el Marco de Prensa (5).

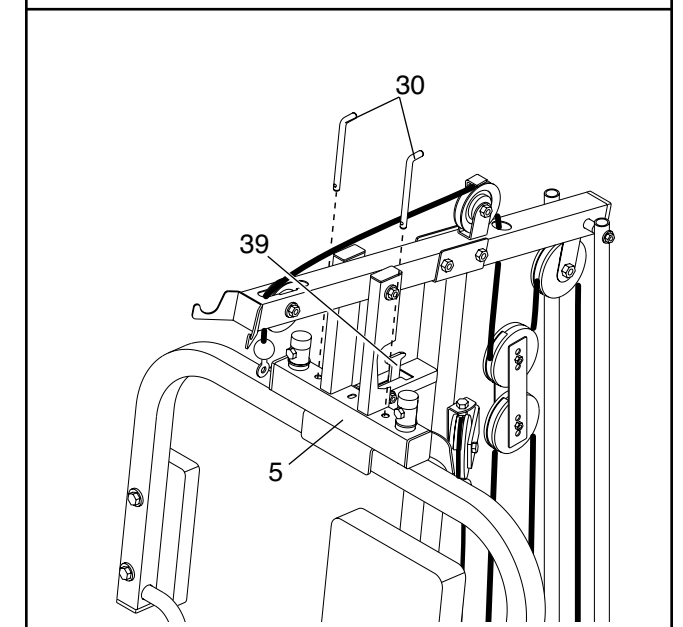

MONTAJE DEL ASIENTO

30. Conecte el Respaldo (18) al Montante Vertical (3) con dos Tornillos de M6 x 63mm (67) y dos Arandelas de M6 (73).

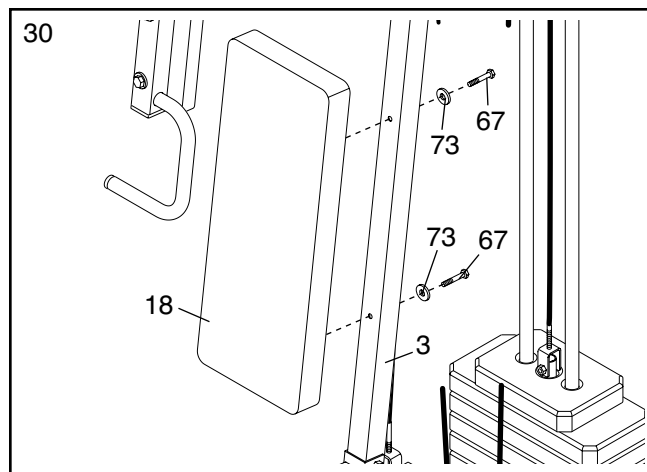

31. Conecte el Asiento (19), orientado como se muestra, al Marco del Asiento (8) con cuatro Tornillos de M6 x 16mm (40).

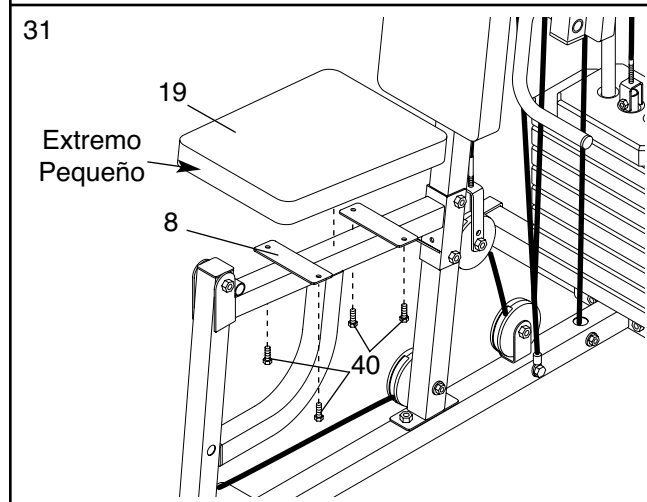

32. Deslice un Tubo de la Almohadilla (45) por el orificio en el Marco del Asiento (8). Deslice dos Almohadillas Redondas (21) a los extremos del Tubo de la Almohadilla. Presione dos Tapas Internas Redondas de 19mm (22) dentro de los extremos del Tubo de la Almohadilla.

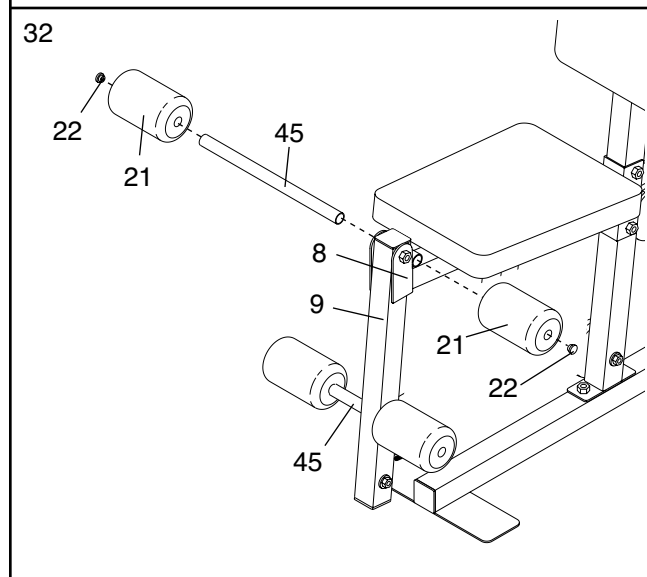

Repita este paso con el otro Tubo de la Almohadilla (45) y la Palanca para las Piernas (9).

33. Asegúrese de que todas las piezas estén ajustados apropiadamente. El uso de todas las piezas restantes se explicará en la sección de AJUSTE, en la próxima página.

Antes de usar el sistema de entrenamiento, jale cada cable algunas veces para asegurarse que los cables se mueven suavemente sobre las poleas. Si alguno de los cables no se mueve suavemente, encuentre y corrija el problema. **IMPORTANTE: Si los cables no están instalados adecuadamente, pueden dañarse cuando sea usado un gran peso. Ver DIAGRAMA DE CABLES en el página 17 de este manual para la apropiada colocación de los cables. Si hayo cualquier aflojamiento en los cables, necesitará quitarlos para ajustarlos; ver MANTENIMIENTO Y PROBLEMAS en la página 18.**

4. Deslice las ocho Pesas (15) a las Guías de Pesas (10), con la ranura para el Pasador de Pesas (que no se muestra) en la parte inferior y a un lado retirado del Montante Vertical (3).

Inserte el Parachoques del Tubo de Pesas (13) dentro de la parte inferior del Tubo de Pesas (12). Inserte el Tubo de Pesas dentro de las Pesas (15).

Deslice la Pesas Superior (14) a las Guías de Pesas (10).

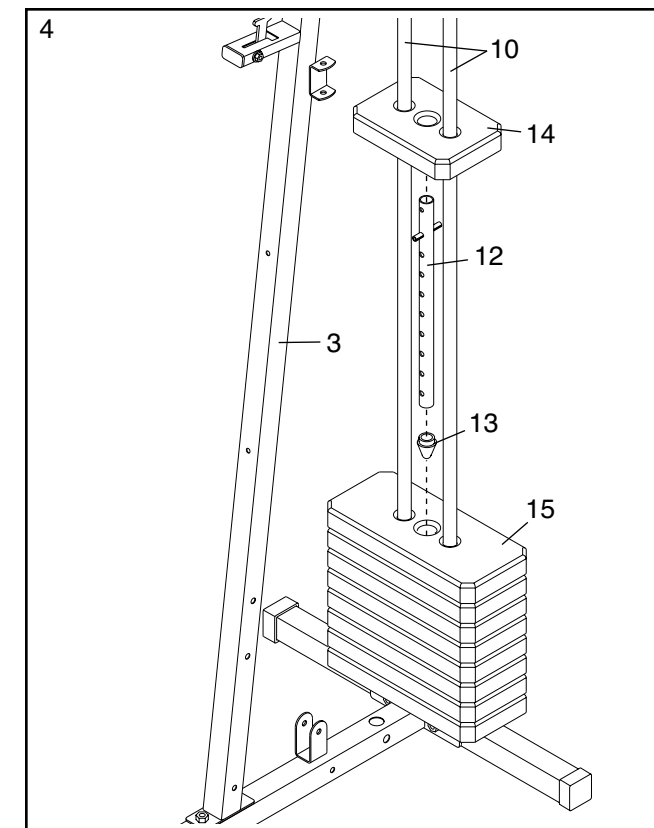

5. Presione una Tapa Interna Cuadrada de 50mm (26) dentro del Marco Superior (4).

Conecte el Marco Superior (4) al Montante Vertical (3) con dos Pernos de M8 x 68mm (63) y dos Contratuercas de Nylon de M8 (69). **No apriete las Contratuercas todavía.**

Conecte el Marco Superior (4) entre las Guías de Pesas (10) con un Perno de M10 x 155mm (62), dos Arandelas de M10 (70), y una Contratuerca de Nylon de M10 (68).

Apriete las Contratuercas de Nylon (68, 69) que se usaron en los pasos 2 et 5.

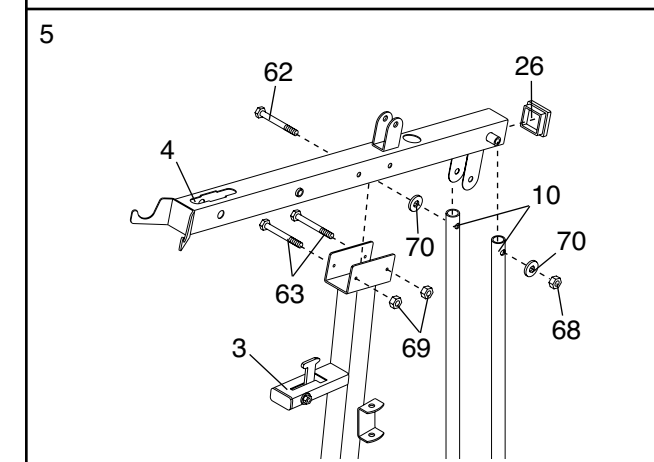

6. Presione una Tapa Interna Cuadrada de 45mm (24) dentro del extremo del Marco del Asiento (8).

Conecte el Marco del Asiento (8) al Montante Vertical (3) con dos Pernos de M10 x 70mm (57) y dos Contratuercas de Nylon de M10 (68).

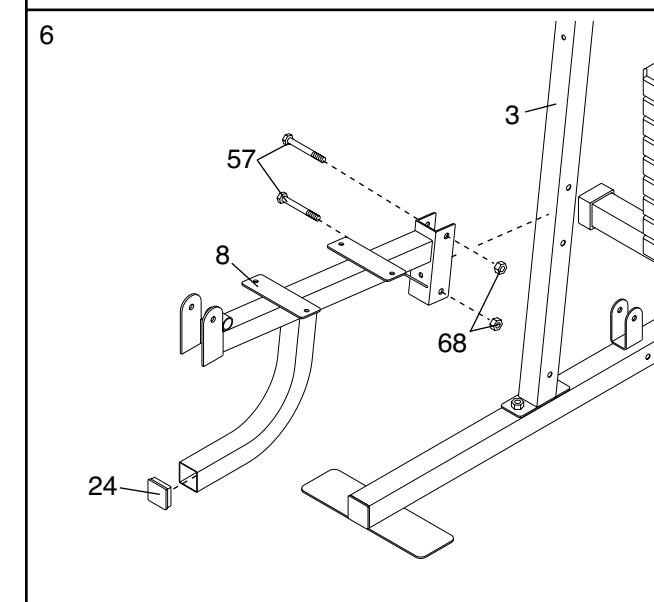

MONTAJE DEL BRAZO

7. Presione dos Tapas Internas Cuadradas de 45mm (24) dentro de la Palanca para las Piernas (9).

Lubrique un Perno de M10 x 70mm (57) con grasa. Conecte la Palanca para las Piernas (9) al Marco del Asiento (8) con un Perno y una Contratuerca de Nylon de M10 (68). **Asegúrese que la calcomanía esté en la posición indicada. No sobre apriete la Contratuerca de Nylon; tiene que ser fácil pivotar la Palanca de Piernas.**

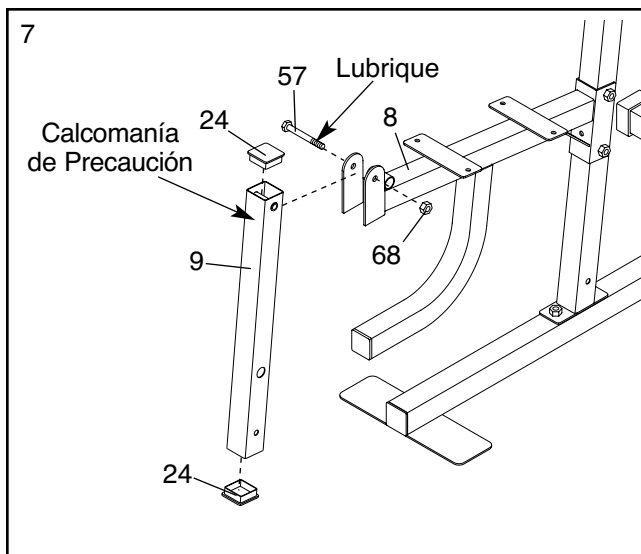

8. Presione dos Tapas Internas de 25mm x 50mm (25) dentro de la parte superior del Marco de Prensa (5). Presione dos Tapas Internas Cuadradas de 50mm (26) dentro de los extremos del Marco de Prensa.

Lubrique un Perno de M10 x 125mm (64) con grasa. Oriente el Marco de Prensa (5) con el sujetador en el lado que se muestra. Conecte el Marco de Prensa en el Marco Superior (4) con el Perno, dos Arandelas de M10 (70), y una Contratuerca de Nylon de M10 (68). **No sobre apriete la Contratuerca de Nylon; el Marco de Prensa debe poder pivotar fácilmente.**

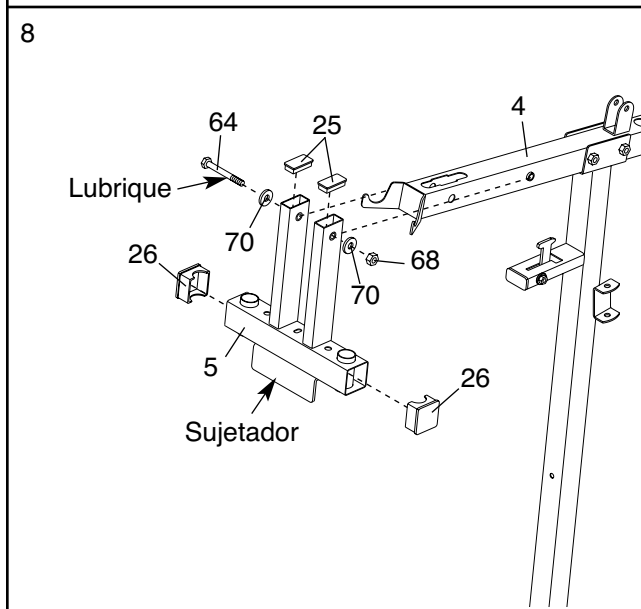

9. Presione dos Tapas Internas Cuadradas de 45mm (24) dentro del Brazo Izquierdo (7). Presione una Tapa Interna Redonda de 25mm (23) dentro del manubrio. Lubrique el poste indicado con grasa. Deslice un Forro de Cojinete Redondo de 38mm x 50mm (28) al poste en el Brazo; **asegúrese que el labio en el Forro del Cojinete esté orientado como se muestra.**

Conecte una Almohadilla para del Brazo (20) al Brazo Izquierdo (7) con dos Pernos de M6 x 58mm (65) y dos Arandelas de M6 (73).

Repita este paso con el Brazo Derecho (6).

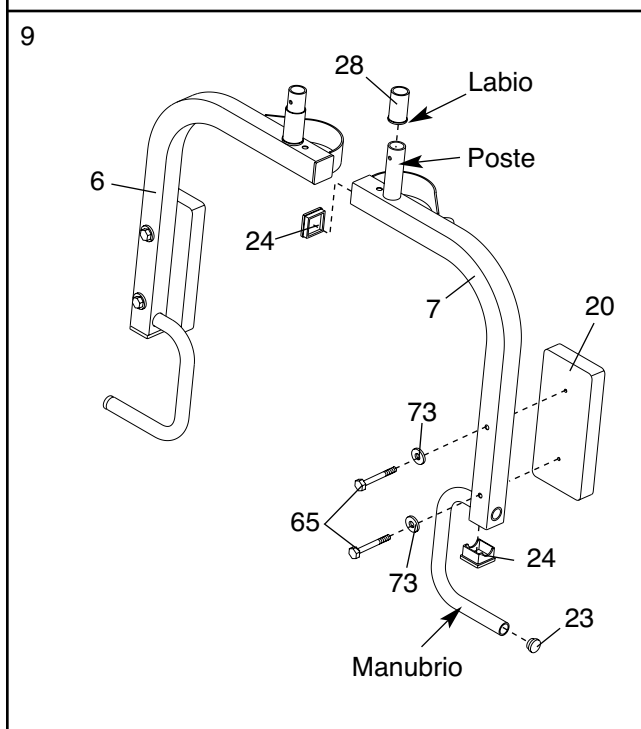

26. Envuelva el Cable Inferior (48) debajo de una Polea de 90mm (34). Conecte la Polea y un par de Cubiertas de las Poleas (35) al sujetador en la Base (1) con un Perno de M10 x 52mm (52) y una Contratuerca de Nylon de M10 (68). **Asegúrese que las lengüetas pequeñas en las Cubiertas de Poleas estén arriba.**

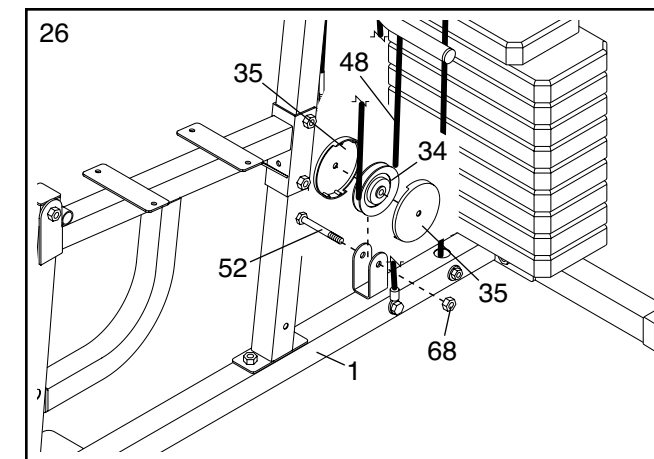

27. Guíe el Cable Inferior (48) sobre una Polea de 90mm (34). Conecte la Polea y un par de Cubiertas de las Poleas (35) al juego inferior de orificios en el Sujetador en "U" (43) con un Perno de M10 x 52mm (52) y una Contratuerca de Nylon de M10 (68). **Asegúrese que las lengüetas pequeñas estén en la parte de abajo.**

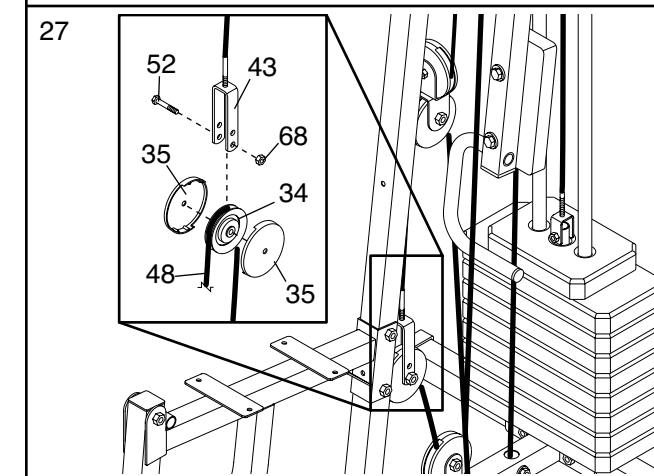

28. Guíe el Cable Inferior (48) debajo de una Polea de 90mm (34). Conecte la Polea y un par de Cubiertas de las Poleas (35) al Montante Vertical (3) con un Perno de M10 x 97mm (46), dos Arandelas de M10 (70), y una Contratuerca de Nylon de M10 (68). **Asegúrese que las lengüetas en las Cubiertas de las Poleas estén en el lugar indicado.**

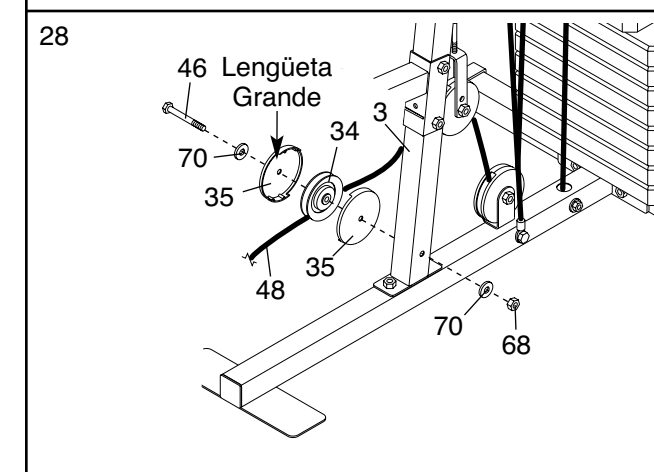

29. Conecte el Cable Inferior (48) a la Palanca para las Piernas (9) con un Perno de Hombro de M8 x 64mm (56), una Arandela de M8 (71), y una Contratuerca de Nylon de M8 (69).

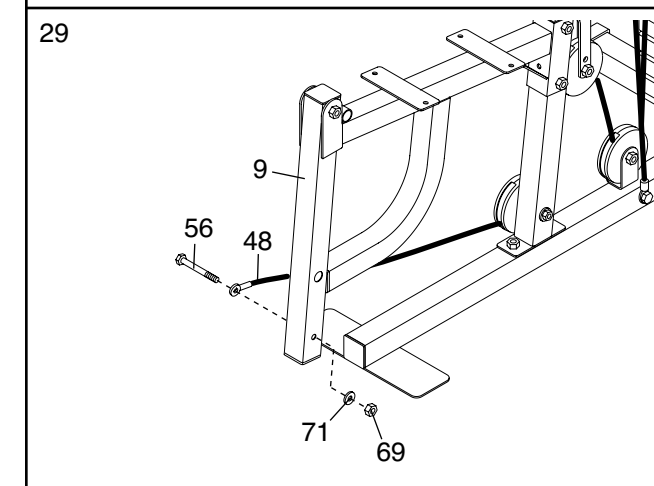

22. Envuelva el Cable Corto (47) sobre una Polea de 90mm (34). Conecte la Polea y un par de Cubiertas de las Poleas (35) al Sujetador Contrarestante en Doble "U" (42) con un Perno de M10 x 52mm (52) y una Contratuerca de Nylon de M10 (68). **Asegúrese que las lengüetas pequeñas estén en la parte de abajo.**

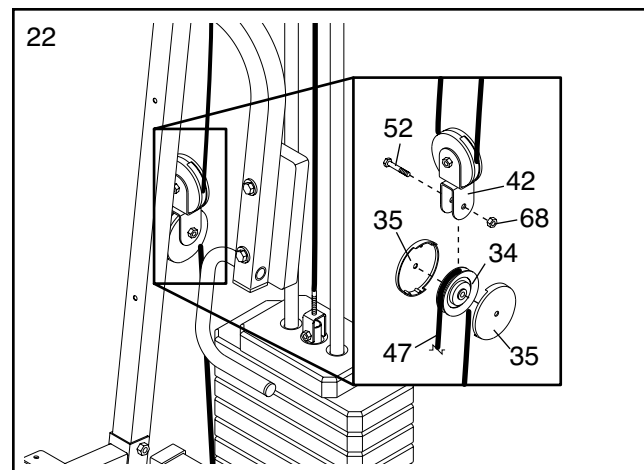

23. Conecte el Cable Corto (47) al Sujetador en "U" (43) con una Arandela de M8 (71) y una Contratuerca de Nylon de M8 (69). **Nota: No apriete completamente la Contratuerca; se debe enroscar solo dos vueltas al extremo del Cable, como se muestra en el dibujo del recuadro.**

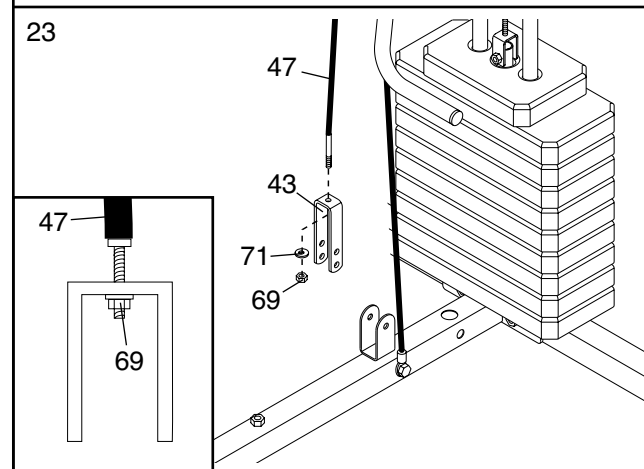

24. **Localice el Cable Inferior (48).** Conecte el Cable dentro de la Base (1) con un Perno de M10 x 65mm (55), dos Arandelas de M10 (70), dos Espaciadores de M10 x 22mm (51), y una Contratuerca de Nylon de M10 (68).

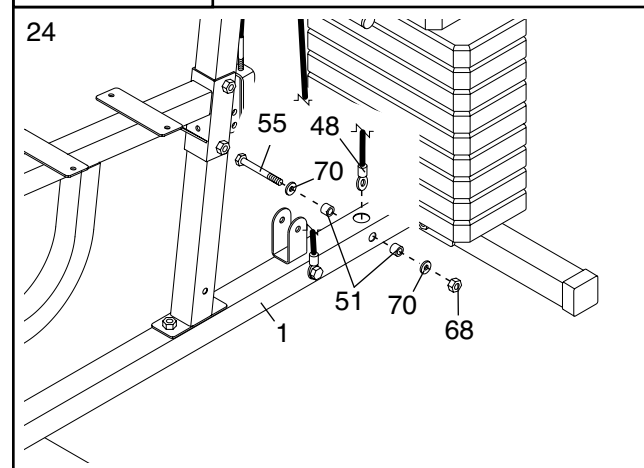

25. Guíe el Cable Inferior (48) sobre una Polea de 90mm (34). Conecte la Polea y un par de Cubiertas de las Poleas (35) al segundo juego de orificios desde abajo de las dos Placas de las Poleas (44) con un Perno de M10 x 52mm (52) y una Contratuerca de Nylon de M10 (68). **Asegúrese que las lengüetas pequeñas estén en la parte de abajo.**

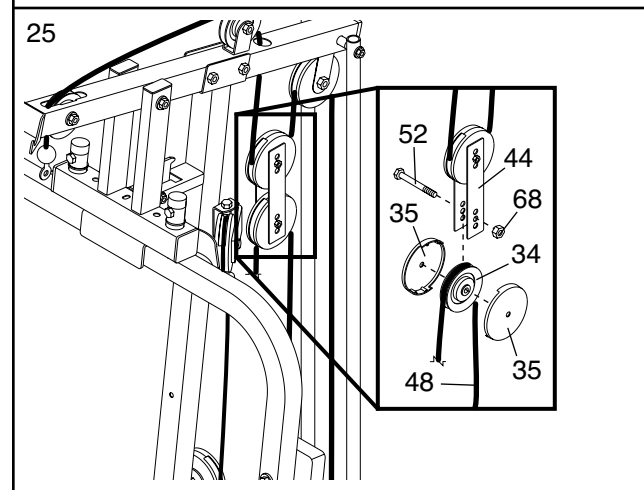

10. Inserte el poste en el Brazo Izquierdo (7) por el orificio en el Marco de Prensa (5). **Asegúrese que el Brazo esté detrás del sujetador indicado en el Marco de Prensa.**

Deslice una Arandela de 25mm (29) sobre el poste en el Brazo Izquierdo (7). Conecte un Perno de M6 x 43mm (61) al poste con una Contratuerca de Nylon de M6 (72). **Asegúrese que la Contratuerca y la cabeza del Perno estén sobre la orilla de la Arandela, como se muestra en el dibujo del recuadro.**

Presione una Tapa Externa Redonda de 25mm (27) a la parte de arriba del poste en el Brazo Izquierdo (7).

Repita este paso con el Brazo Derecho (6).

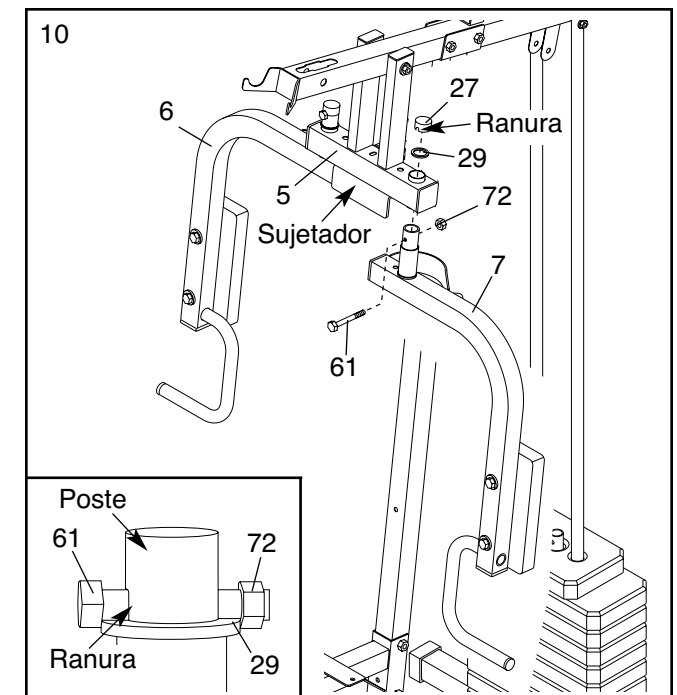

MONTAJE DEL CABLES

11. **Refiérase al DIAGRAMA DE CABLES en la página 17 para la manera apropiada de guiar los cables.**

Localice el Cable Superior (50). Guíe el extremo del cable del asta con rosca arriba por el Marco Superior (4) y sobre una Polea de 90mm (34). Conecte la Polea dentro del Marco Superior con un Perno de M10 x 65mm (55), dos Arandelas de M10 (70), dos Espaciadores de M10 x 12,5mm (37), y una Contratuerca de Nylon de M10 (68).

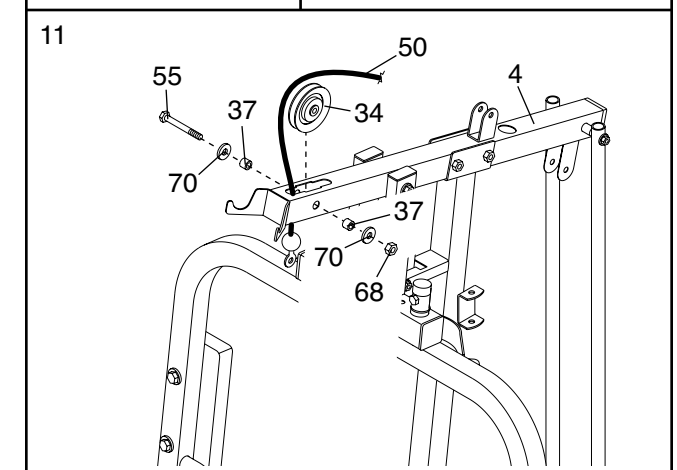

12. Guíe el Cable Superior (50) sobre una Polea de 90mm (34) y abajo por el Marco Superior (4). Conecte la Polea y una Trampa de Cable (36) al sujetador en el Marco Superior con un Perno de M10 x 50mm (53) y una Contratuerca de Nylon de M10 (68). **Asegúrese que la Trampa del Cable esté orientada para sostener el Cable en la ranura de la Polea.**

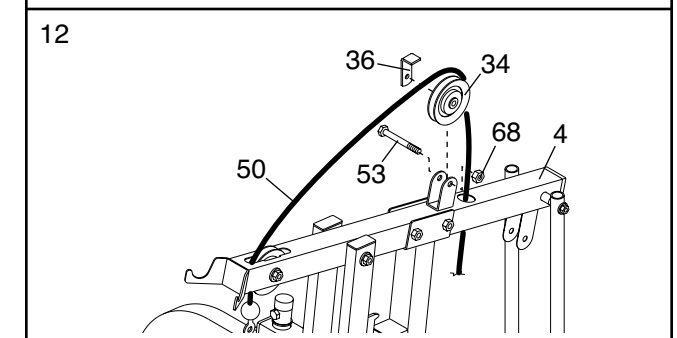

13. Guíe el Cable Superior (50) debajo de una Polea de 90mm (34). Conecte la Polea y un par de Cubiertas de las Poleas (35) al segundo juego de orificios desde arriba de las dos Placas de las Poleas (44) con un Perno de M10 x 52mm (52) y una Contratuerca de Nylon de M10 (68). **Asegúrese que las lengüetas pequeñas en las Cubiertas de Poleas estén arriba.**

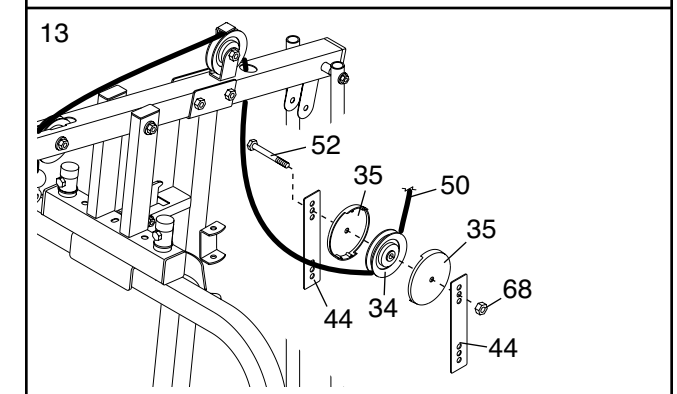

14. Envuelva el Cable Superior (50) sobre una Polea de 90mm (34). Conecte la Polea y un par de Cubiertas de las Poleas (35) al sujetador en el Marco Superior (4) con un Perno de M10 x 52mm (52) y una Contratuerca de Nylon de M10 (68). **Asegúrese que las lengüetas pequeñas en las Cubiertas de las Poleas estén en la parte de abajo.**

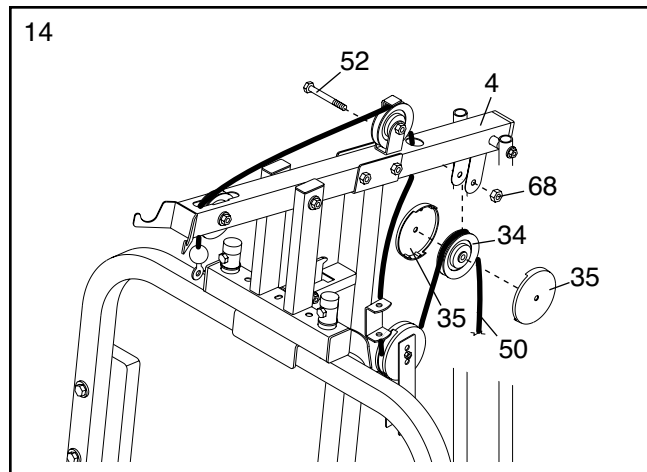

15. Conecte el Cable Superior (50) al Sujetador en "U" Pequeño (11) con una Arandela de M8 (71) y una Contratuerca de Nylon de M8 (69). **Nota: No apriete completamente la Contratuerca; se debe enroscar solo dos vueltas al extremo del Cable, como se muestra en el dibujo del recuadro.**

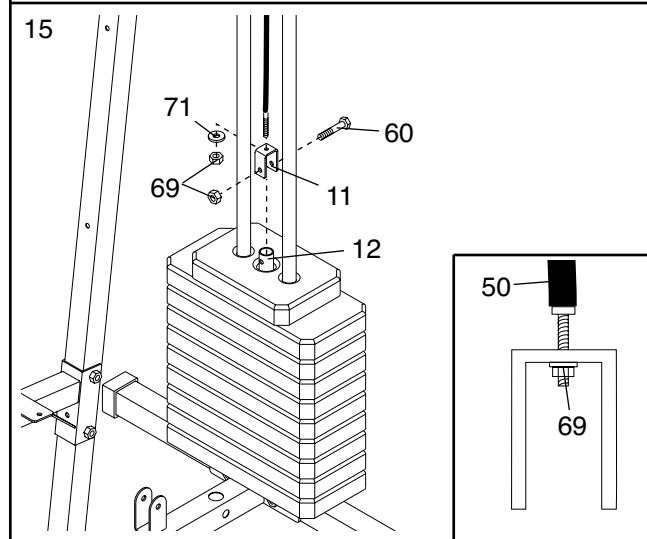

Conecte el Sujetador en "U" Pequeño (11) al Tubo de Pesas (12) con un Perno de M8 x 45mm (60) y una Contratuerca de Nylon de M8 (69). **No sobre apriete la Contratuerca; el Tubo de Pesas debe poder pivotar fácilmente en el Sujetador en "U" Pequeño.**

16. **Localice el Cable de Prensa (49).** Deslice el Cable a un gancho en el Brazo Izquierdo (7).

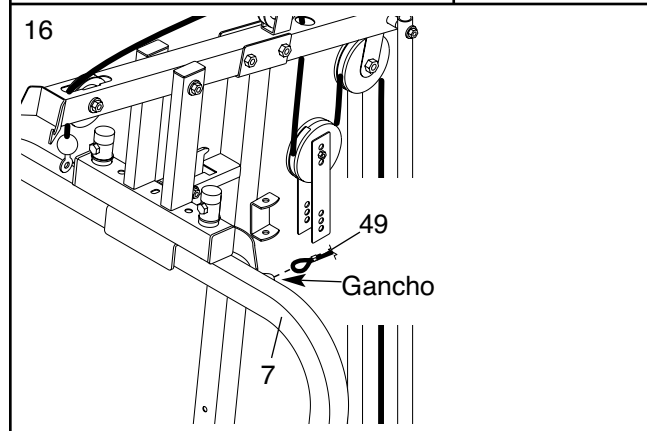

17. Conecte el Brazo de la Polea (38) al Montante Vertical (3) con un Perno de M10 x 78mm (54) y una Contratuerca de Nylon de M10 (68). **No sobre apriete la Contratuerca de Nylon; el Brazo de la Polea debe poder pivotar fácilmente.**

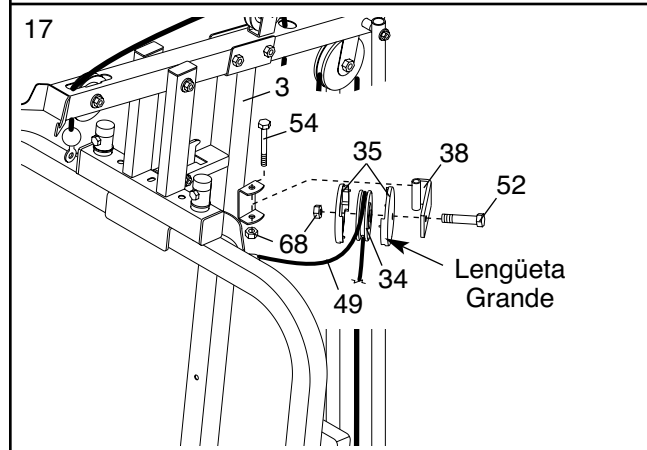

Envuelva el Cable de Prensa (49) sobre una Polea de 90mm (34). Conecte la Polea y un par de Cubiertas de las Poleas (35) al lado indicado del Brazo de la Polea (38) con un Perno de M10 x 52mm (52) y una Contratuerca de Nylon de M10 (68). **Asegúrese que las lengüetas en las Cubiertas de las Poleas estén en el lugar indicado.**

18. Envuelva el Cable de Prensa (49) debajo de una Polea de 90mm (34). Conecte la Polea y un par de Cubiertas de las Poleas (35) al Sujetador Contrarestante en Doble "U" (42) con un Perno de M10 x 52mm (52) y una Contratuerca de Nylon de M10 (68). **Asegúrese que las lengüetas pequeñas en las Cubiertas de Poleas estén arriba.**

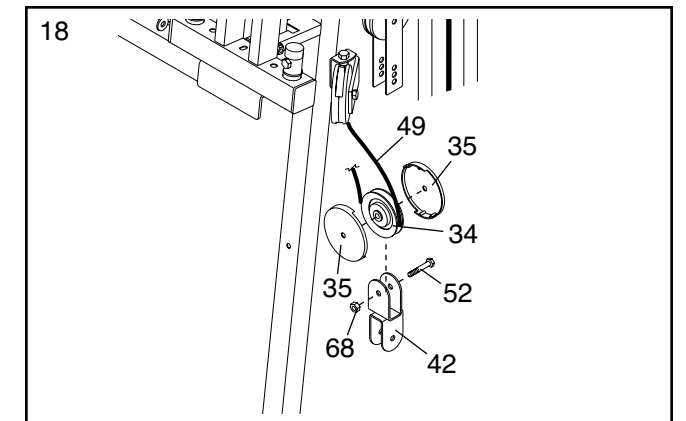

19. Conecte el Brazo de la Polea (38) al Montante Vertical (3) con un Perno de M10 x 78mm (54) y una Contratuerca de Nylon de M10 (68). **No sobre apriete la Contratuerca de Nylon; el Brazo de la Polea debe poder pivotar fácilmente.**

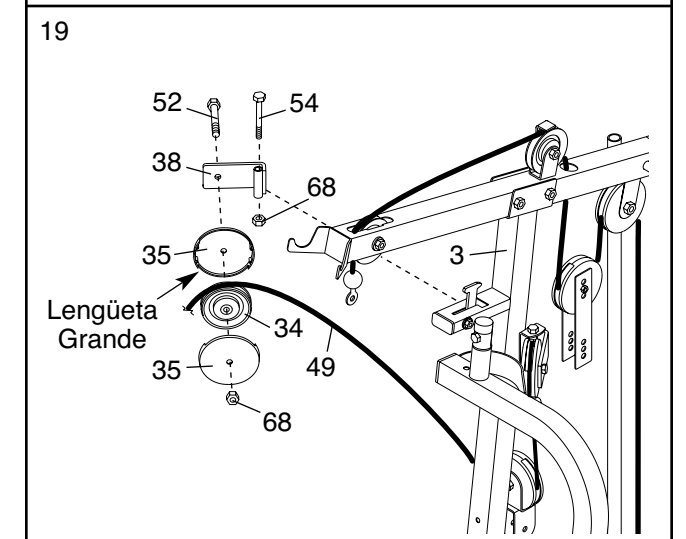

Envuelva el Cable de Prensa (49) sobre una Polea de 90mm (34). Conecte la Polea y un par de Cubiertas de las Poleas (35) al lado indicado del Brazo de la Polea (38) con un Perno de M10 x 52mm (52) y una Contratuerca de Nylon de M10 (68). **Asegúrese que las lengüetas en las Cubiertas de las Poleas estén en el lugar indicado.**

20. Deslice el extremo del Cable de Prensa (49) al gancho en el Brazo Derecho (6).

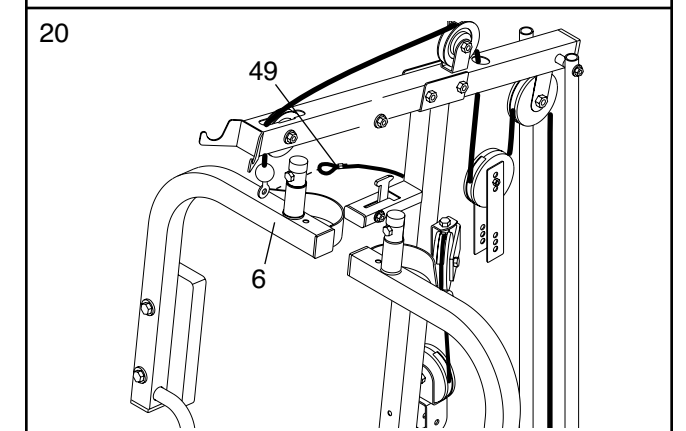

21. **Localice el Cable Corto (47).** Conecte el ojete en el Cable a la Base (1) con un Perno de M10 x 70mm (57), una Arandela de M10 (70), y una Contratuerca de Nylon de M10 (68). **No sobre apriete la Contratuerca de Nylon.**

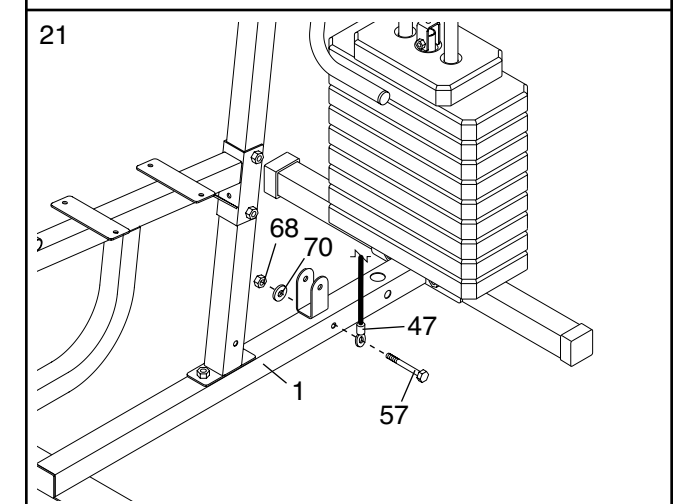

RETIRE DEL MANUAL ESTA TABLA DE IDENTIFICACIÓN DE PIEZAS. GUARDE ESTA TABLA DE IDENTIFICACIÓN DE PIEZAS PARA REFERENCIA EN LA FUTURA.

Esta tabla se provee para ayudarle a usted a identificar las piezas pequeñas que se usan en el montaje. El número en paréntesis debajo de cada pieza, se refiere al número clave de cada pieza, de la LISTA DE PIEZAS en el centro de esta manual. **Importante: Algunas piezas pequeñas pueden haber sido armadas previamente para propósitos de envío. Si una pieza no se encuentra en la bolsa de las piezas, revise si ha sido armada previamente.**

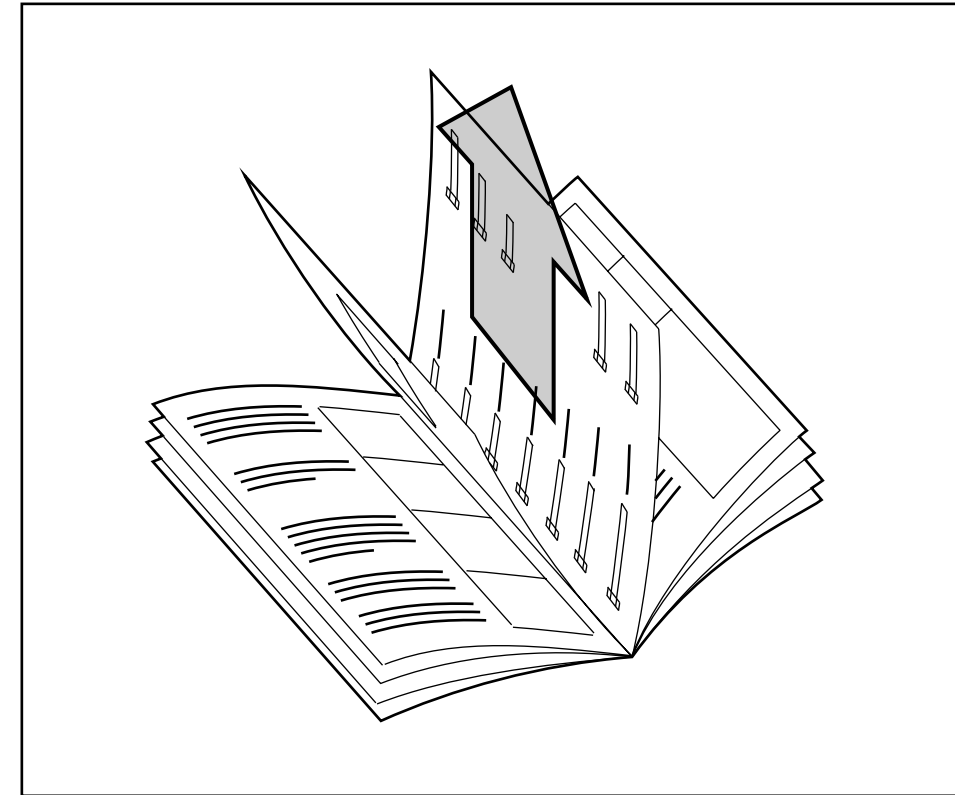

Nota: El montaje está dividido en cuatro pasos: 1) montaje del marco, 2) montaje del brazo, 3) montaje de cable y polea, y 4) montaje del asiento. El equipo para cada paso está empacado por separado. ESPERE HASTA QUE COMIENZE CADA ETAPA DEL MONTAJE PARA ABRIR LA BOLSA DE LAS PIEZAS MARCADAS PARA ESA ETAPA DEL MONTAJE.

TABLA DE IDENTIFICACIÓN DE PIEZAS

R0203A

NÚM. DE MODELO WEEMSY18220

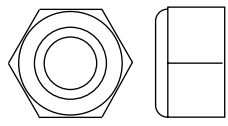

Contratuercas de Nylon de M10 (68)



Contratuercas de Nylon de M8 (69)

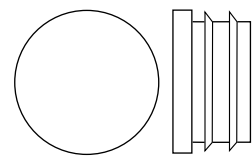

Tapa Interna Redonda de 19mm (22)

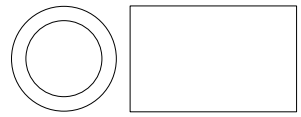

Espaciador de M10 x 22mm (51)

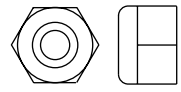

Contratuercas de Nylon de M6 (72)

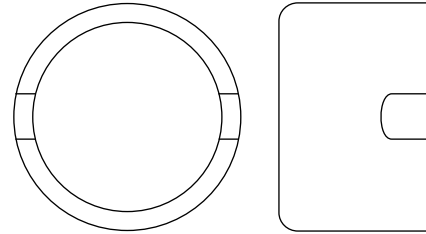

Tapa Externa Redonda de 25mm (27)

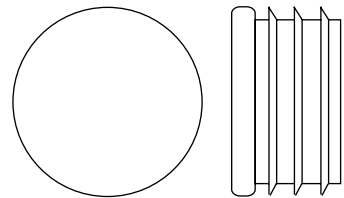

Tapa Interna Redonda de 25mm (23)

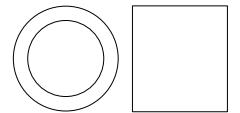

Espaciador de M10 x 12.5mm (37)



Tapa Interna de 25mm x 50mm (25)

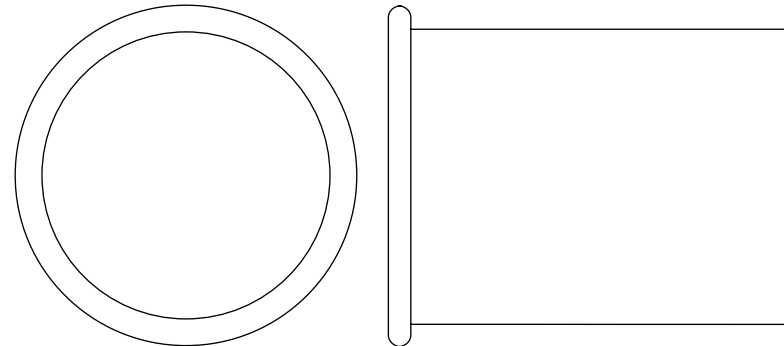

Foro de Cojinete Redonda de 38mm x 50mm (28)

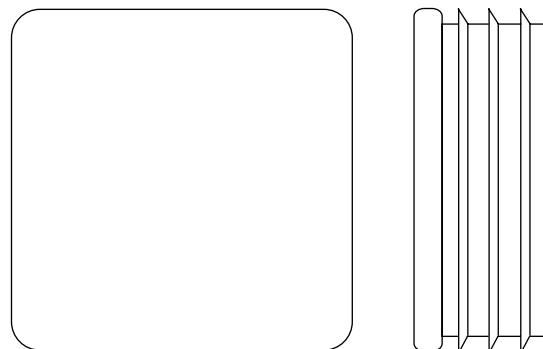

Tapa Interna Cuadrada de 45mm (24)

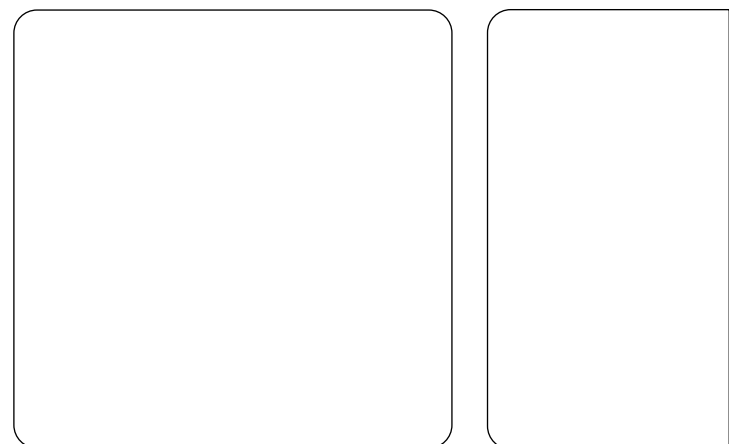

Tapa Externa Cuadrada 50mm (41)

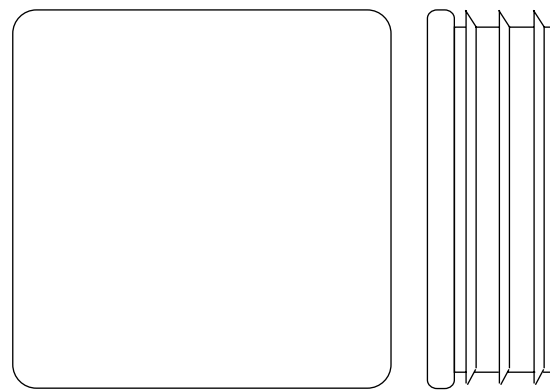

Tapa Interna Cuadrada de 50mm (26)

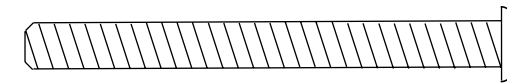

Tornillo de M6 x 63mm (67)

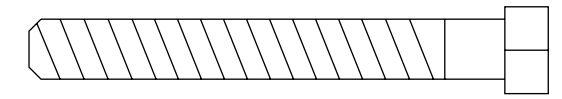

Perno de M8 x 63mm (66)



Perno de M6 x 58mm (65)

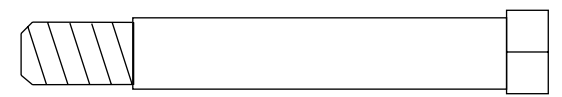

Perno de Hombro de M8 x 64mm (56)

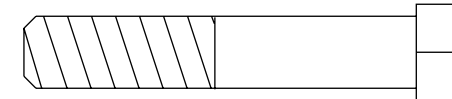

Perno de M10 x 52mm (52)

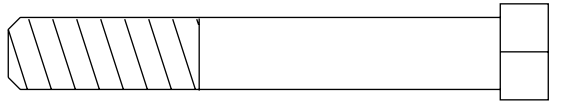

Perno de M10 x 65mm (55)

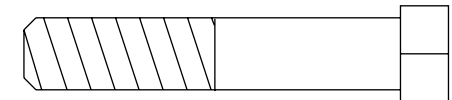

Perno de M10 x 50mm (53)

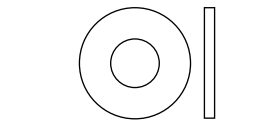

Arandela de M6 (73)

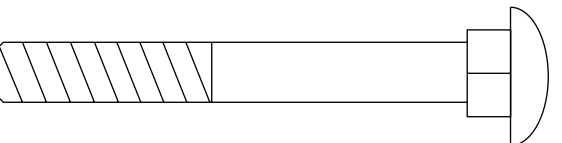

M8 x 63mm Carriage Bolt (58)

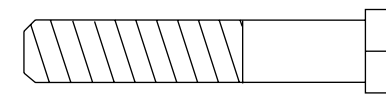

Perno de M8 x 45mm (60)

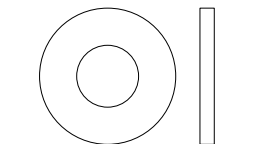

Arandela de M8 (71)

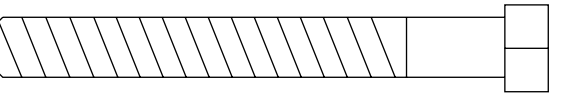

Perno de M8 x 68mm (63)

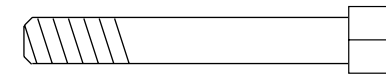

Perno de M6 x 43mm (61)

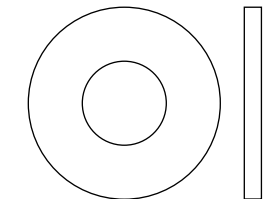

Arandela de M10 (70)

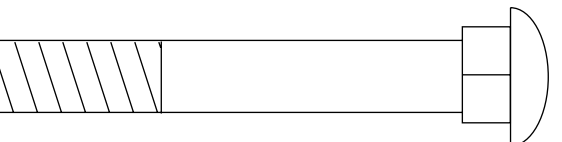

Perno de Porte de M10 x 65mm (59)

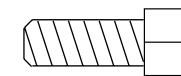

Tornillo de M6 x 16mm (40)



Perno de M10 x 70mm (57)

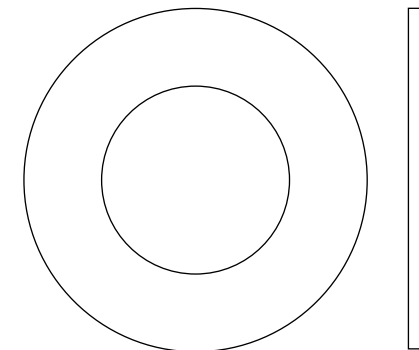

Arandela de 25mm (29)

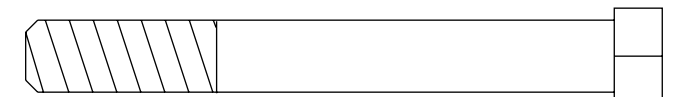

Perno de M10 x 78mm (54)

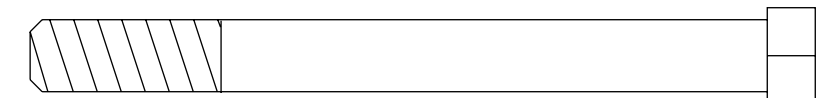

Perno de M10 x 97mm (46)

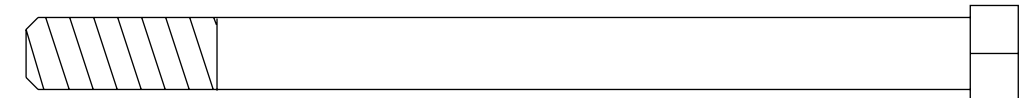

Perno de M10 x 125mm (64)

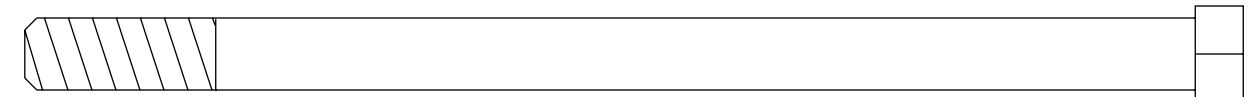

Perno de M10 x 155mm (62)

LISTA DE PIEZAS—Núm. de Modelo WEEMSY18220 R0203A

Núm.	Ctd.	Descripción	Núm.	Ctd.	Descripción
1	1	Base	39	1	Seguro del Marco de Prensa
2	1	Estabilizador	40	4	Tornillo de M6 x 16mm
3	1	Montante Vertical	41	2	Tapa Externa Cuadrada de 50mm
4	1	Marco Superior	42	1	Sujetador Contrarestante en Doble-"U"
5	1	Marco de Prensa	43	1	Sujetador en "U"
6	1	Brazo Derecho	44	2	Placa de la Polea
7	1	Brazo Izquierdo	45	2	Tubo de la Almohadilla
8	1	Marco del Asiento	46	1	Perno de M10 x 97mm
9	1	Palanca para las Piernas	47	1	Cable Corto
10	2	Guía de Pesas	48	1	Cable Inferior
11	1	Sujetador en "U" Pequeño	49	1	Cable de Prensa
12	1	Tubo de Pesas	50	1	Cable Superior
13	1	Parachoques del Tubo de Pesas	51	2	Espaciador de M10 x 22mm
14	1	Pesa Superior	52	2	Perno de M10 x 52mm
15	8	Pesa	53	9	Perno de M10 x 50mm
16	1	Pasador de Pesas	54	1	Perno de M10 x 78mm
17	2	Parachoques de Pesas	55	2	Perno de M10 x 65mm
18	1	Respaldo	56	2	Perno de M10 x 65mm
19	1	Asiento	57	1	Perno de Hombro de M8 x 64mm
20	2	Almohadilla para el Brazo	58	6	Perno de M10 x 70mm
21	4	Almohadilla Redonda	59	2	Perno de Porte de M8 x 63mm
22	4	Tapa Interna Redonda de 19mm	60	2	Perno de Porte de M10 x 65mm
23	4	Tapa Interna Redonda de 25mm	61	1	Perno de M8 x 45mm
24	6	Tapa Interna Cuadrada de 45mm	62	2	Perno de M6 x 43mm
25	3	Tapa Interna de 25mm x 50mm	63	1	Perno de M10 x 155mm
26	5	Tapa Interna Cuadrada de 50mm	64	2	Perno de M8 x 68mm
27	2	Tapa Externa Redonda de 25mm	65	1	Perno de M10 x 125mm
28	2	Foro de Cojinete Redonda de 38mm x 50mm	66	4	Perno de M6 x 58mm
29	2	Arandela de 25mm	67	1	Perno de M8 x 63mm
30	2	Pasador de "L"	68	2	Tornillo de M6 x 63mm
31	2	Pasador de "L"	69	25	Contratuerca de Nylon de M10
32	1	Barra Lateral	70	9	Contratuerca de Nylon de M8
33	2	Mango	71	13	Arandela de M10
34	1	Sujetador de Cable	72	5	Arandela de M8
35	12	Polea de 90mm	73	2	Contratuerca de Nylon de M6
36	20	Cubierta de la Polea	74	6	Arandela de M6
37	1	Trampa de Cable	#	1	Manual del Usuario
38	4	Espaciador de M10 x 12,5mm	#	1	Guía de Ejercicio
39	2	Brazo de la Polea	#	1	Paquete de Grasa

Nota: "#" indica una parte no ilustrada. Las Características técnicas están sujetas a cambios sin previo aviso. Vea la contraportada de éste manual del propietario para información acerca de como ordenar partes de repuesto.

**RETIRE DEL MANUAL ESTA LISTA DE PIEZAS/
DIBUJO DE LAS PIEZAS.**

**GUARDE ESTA LISTA DE PIEZAS/
DIBUJO DE LAS PIEZAS PARA REFERENCIA EN LA FUTURA.**

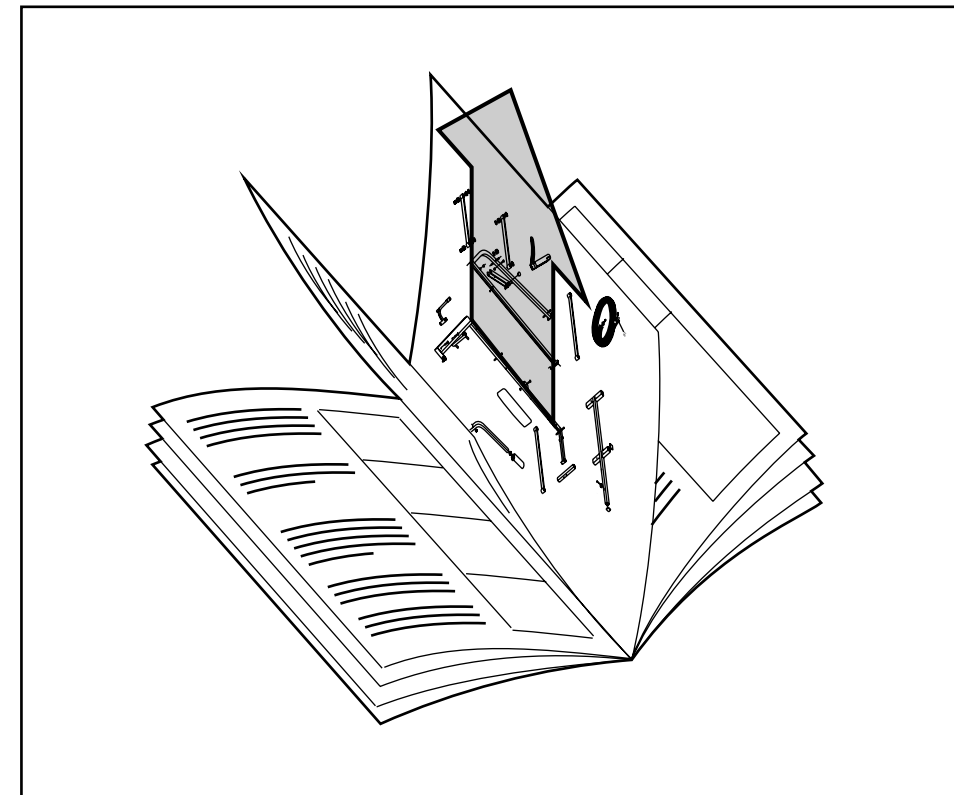

DIBUJO DE LAS PIEZAS—Núm. de Modelo WEEMSY18220 R0203A

