

BRINKMANN®

TUFFMAX

DUAL LED PIVOT SPOTLIGHT LUZ GIRATORIA CON LED DUAL

LIGHTWEIGHT, COMPACT DESIGN / DISEÑO LIGERO, COMPACTO
OWNER'S MANUAL & OPERATING INSTRUCTIONS

MANUAL DEL PROPIETARIO
E INSTRUCCIONES DE USO



⚠ WARNING / ADVERTENCIA

TO PREVENT DAMAGE TO EYESIGHT, NEVER LOOK INTO SPOTLIGHT WHEN LIGHT IS ON. DO NOT SHINE LIGHT INTO THE FACE OF SOMEONE ELSE.

PARA PREVENIR DAÑO A LA VISTA, NUNCA MIRE DENTRO DE PROYECTOR CUANDO ESTÁ ENCENDIDA. NUNCA APUNTE LUZ A LA CARA DE OTRA PERSONA.

⚠ WARNING / ADVERTENCIA

READ AND FOLLOW ALL WARNINGS AND INSTRUCTIONS IN THIS MANUAL TO AVOID PERSONAL INJURY OR PROPERTY DAMAGE.

LEA Y SIGA TODAS LAS ADVERTENCIAS E INSTRUCCIONES DE ESTE MANUAL PARA EVITAR LESIONES CORPORALES O DAÑOS A LA PROPIEDAD.

IMPORTANT SAFETY WARNINGS

⚠ READ AND FOLLOW ALL SAFETY WARNINGS AND INSTRUCTIONS IN THE OWNER'S MANUAL BEFORE OPERATING SPOTLIGHT.

⚠ WARNING

- Never place spotlight face down when light is on or is still hot from recent use. Doing so could burn/ignite surfaces such as seats, carpeting, etc. and cause major property damage. Always turn spotlight off when not in use.
- To prevent serious damage to eyesight, never look into spotlight when light is on. Do not shine light into the face of someone else.
- Do not touch lens of spotlight when light is on or if it was recently on. The lens will be hot and could cause serious burns.
- Do not place spotlight in water. Keep all components dry and out of water at all times.
- Do not allow children to handle or operate this spotlight.
- Do not use this product for other than its intended use.
- Do not operate in close proximity of combustible or flammable materials.
- Do not attempt to operate spotlight if bulb or any part of the spotlight is damaged or corroded.
- A damaged battery can leak acid. Avoid contact with eyes and skin. If contact occurs, flush immediately with large amounts of water. DO NOT ingest. If contact with eyes or ingestion occurs, consult physician immediately.

**USE CAUTION AND COMMON SENSE WHEN OPERATING YOUR SPOTLIGHT.
FAILURE TO ADHERE TO THE SAFETY WARNINGS AND GUIDELINES IN THIS MANUAL
COULD RESULT IN BODILY INJURY OR PROPERTY DAMAGE.
SAVE THIS MANUAL FOR FUTURE REFERENCE.**

OPERATING INSTRUCTIONS

⚠ READ AND FOLLOW ALL SAFETY WARNINGS AND INSTRUCTIONS IN THE OWNER'S MANUAL BEFORE OPERATING SPOTLIGHT.

Inspect contents of the box to ensure all parts are included and undamaged.



Parts List

- ① Dual LED Pivot Spotlight
- ② 1 Battery Holder

To Operate

Step 1: Depress trigger switch in handle to turn spotlight to Hi/Lo/OFF.

Battery Replacement

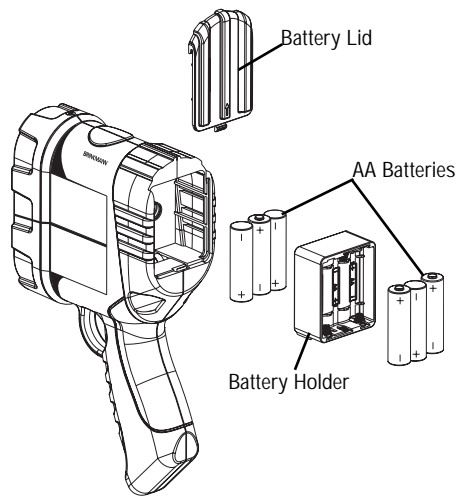

- NOTE:** Use Alkaline batteries for maximum brightness.
- Step 1:** Install batteries by first sliding battery cover up.
- Step 2:** Pull out the battery holder.
- Step 3:** Place batteries in holder making sure positive and negative (+/-) ends are facing the correct directions. (marked on battery holder)
- Step 4:** Insert holder with positive end of holder facing up.
- Step 5:** Replace battery cover.

ADVERTENCIAS DE SEGURIDAD IMPORTANTES

⚠ LEA Y SIGA TODAS LAS ADVERTENCIAS E INSTRUCCIONES CONTENIDAS EN EL MANUAL DE PROPIETARIO ANTES DE UTILIZAR SU REFLECTOR

⚠ ADVERTENCIA

- Nunca coloque el reflector boca abajo cuando la luz esté encendida o aún esté caliente tras su uso reciente. Hacerlo podría resultar en quemaduras/igniciones de superficies tales como asientos, alfombras, etc. y provocar daños mayores a la propiedad. Apague siempre el reflector cuando no lo esté usando.
- Para prevenir serios daños a la vista, nunca mire hacia el reflector cuando esté encendido. No ilumine la cara de alguien más.
- No toque el lente del reflector cuando la luz esté encendida o si estuvo encendida recientemente. El lente estará caliente y podría provocar quemaduras serias.
- No ponga el reflector en agua. Mantenga todos sus componentes secos y fuera del agua en todo momento.
- No permita que los niños manipulen ni utilicen este reflector.
- No utilice este producto para algo distinto de aquello para lo que se pretende.
- No utilice cerca de combustibles ni materiales inflamables.
- No intente utilizar el reflector, si el cable, enchufe, bombilla o cualquier otra pieza del reflector está dañada o corroída.
- Una batería dañada puede derramar ácido. Evite el contacto con los ojos y la piel. Si ocurriera algún contacto, lávese inmediatamente con grandes cantidades de agua. NO se ingiera. Si ocurre algún contacto con los ojos o se ingiere, consulte a un médico inmediatamente.

TENGA PRECAUCIÓN Y HAGA USO DEL SENTIDO COMÚN CUANDO UTILICE SU REFLECTOR.

NO ADHERIRSE A LAS ADVERTENCIAS DE SEGURIDAD Y LINEAMIENTOS DE ESTE MANUAL PODRÍA RESULTAR EN LESIONES CORPORALES O DAÑOS A LA PROPIEDAD.

GUARDE ESTE MANUAL PARA FUTURAS REFERENCIAS.

INSTRUCCIONES DE USO

⚠ LEA Y SIGA TODAS LAS ADVERTENCIAS DE SEGURIDAD E INSTRUCCIONES DEL MANUAL DEL PROPIETARIO ANTES DE UTILIZAR SU REFLECTOR.

Inspeccione el contenido de la caja para asegurarse que todas las piezas han sido incluidas y que no estén dañadas.

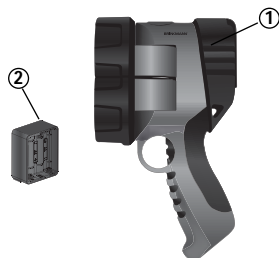

Listado de Piezas

- ① Luz Giratoria con LED Dual
- ② 1 Sostenedor de Batería

Para Utilizar

Paso 1: Presione el interruptor en la manija para Alto/Bajo/APAGADO el proyector.

Reemplazo de la Batería

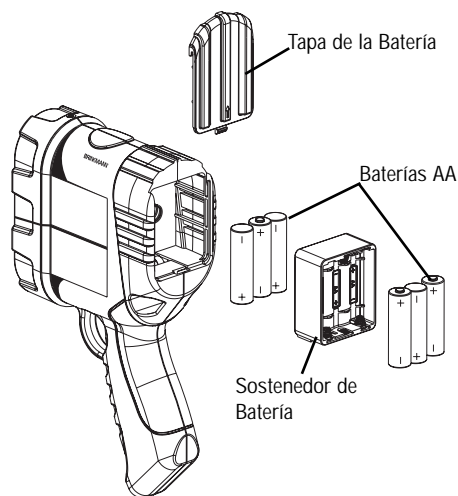

NOTA: Use baterías alcalinas para obtener el máximo brillo.

Paso 1: Para instalar las baterías, primero deslice hacia arriba la tapa del compartimento de las baterías.

Paso 2: Extraiga el sostenedor de las baterías.

Paso 3: Cuando coloque las baterías en el sostenedor, asegúrese de que los extremos positivo y negativo (+/-) se encuentren en la dirección correcta (indicada en el sostenedor).

Paso 4: Introduzca el sostenedor con el extremo positivo de los mismos hacia arriba.

Paso 5: Vuelva a colocar la tapa del compartimento.

1-YEAR LIMITED WARRANTY

For 1-year from date of purchase, The Brinkmann Corporation warrants the Dual LED Pivot Spotlight against defects due to workmanship or materials to the original purchaser. The Brinkmann Corporation's obligations under this warranty are limited to the following guidelines:

- This warranty does not extend to the bulb or batteries.
- This warranty does not cover spotlights that have been altered/modified or damaged due to: normal wear, rust, abuse, improper maintenance, and/or improper use.
- This warranty does not cover surface scratches or weathering as this is considered normal wear.
- Warranty service is limited to repair or replacement of spotlights which prove defective under normal use and which upon examination shall indicate to Brinkmann's satisfaction, they are defective. If Brinkmann confirms the defect and approves the claim, Brinkmann will elect to repair or replace the spotlight as covered by the terms of this warranty.
- This warranty extends to the original purchaser only and is not transferable or assignable to subsequent purchasers.

The Brinkmann Corporation requires reasonable proof of purchase. **Therefore, we strongly recommend that you retain your sales receipt or invoice.** To obtain repair or replacement of your Dual LED Pivot Spotlight under the terms of this warranty, please call Customer Service Department at 1-800-527-0717 for a Return Authorization Number and further instructions. **A receipt will be required. A Return Authorization Number must be clearly marked on the outside of the box.** Spotlights returned to Brinkmann must include your name, address and telephone number. Please make sure the light is properly packed, postage prepaid, and insured. The Brinkmann Corporation will not be responsible for any spotlights forwarded to us without a Return Authorization Number.

EXCEPT AS ABOVE STATED, THE BRINKMANN CORPORATION MAKES NO OTHER EXPRESS WARRANTY.

THE IMPLIED WARRANTIES OF MERCHANTABILITY AND FITNESS FOR A PARTICULAR PURPOSE ARE LIMITED IN DURATION TO 1-YEAR FROM THE DATE OF PURCHASE. SOME STATES DO NOT ALLOW LIMITATIONS ON HOW LONG AN IMPLIED WARRANTY LASTS, SO THE ABOVE LIMITATION MAY NOT APPLY TO YOU. ANY LIABILITY FOR INDIRECT, INCIDENTAL OR CONSEQUENTIAL DAMAGES ARISING FROM THE FAILURE OF THE DUAL LED PIVOT SPOTLIGHT TO COMPLY WITH THIS WARRANTY OR ANY IMPLIED WARRANTY IS EXCLUDED. CUSTOMER ACKNOWLEDGES THAT THE PURCHASE PRICE CHARGED IS BASED UPON THE LIMITATIONS CONTAINED IN THE WARRANTY SET OUT ABOVE. SOME STATES DO NOT ALLOW THE EXCLUSION OR LIMITATION OF INCIDENTAL OR CONSEQUENTIAL DAMAGES, SO THE ABOVE LIMITATION OR EXCLUSION MAY NOT APPLY TO YOU. THIS WARRANTY GIVES YOU SPECIFIC LEGAL RIGHTS, AND YOU MAY ALSO HAVE OTHER RIGHTS WHICH VARY FROM STATE TO STATE.

GARANTÍA LIMITADA DE 1 AÑO

Por 1 año a partir de la fecha de compra, The Brinkmann Corporation garantiza la Luz Giratoria con LED Dual en contra de defectos debidos a la mano de obra o materiales, al comprador original. Las obligaciones de The Brinkmann Corporation bajo esta garantía están limitadas a los siguientes lineamientos:

- Esta garantía no se extiende a la bombilla ni baterías.
- Esta garantía no cubre reflectores que hayan sido alteradas/modificado o dañadas debido a: uso normal, herrumbre, maltrato, mantenimiento inadecuado y/o uso inapropiado.
- Esta garantía no cubre rayones en la superficie ni efectos del clima pues esto es considerado desgaste ordinario.
- El servicio de garantía está limitado a reparación o reemplazo de los reflectores que resulten defectuosos durante su uso ordinario y que, tras un examen que indique a satisfacción de Brinkmann que son defectuosos. Si Brinkmann confirma el defecto y aprueba el reclamo, Brinkmann puede elegir reparar o reemplazar el reflector según los términos de cobertura de esta garantía.
- Esta garantía se extiende al comprador original unicamente y no es cedible ni asignable a compradores subsecuentes.

The Brinkmann Corporation requiere una prueba de compra razonable. **Por lo tanto le recomendamos fuertemente que conserve su recibo o factura.** Para obtener reparaciones o el reemplazo de su Luz Giratoria con LED Dual conforme a los términos de esta garantía, por favor llame al Departamento de Servicio al Cliente al 1-800-527-0717 para que le den un Número de Autorización de Devolución y otras instrucciones. **Un recibo o prueba de compra será necesario.** Un Número de Autorización de Devolución debe aparecer en el exterior de la caja. Los reflectores devueltos a Brinkmann deben incluir su nombre, dirección y número de teléfono. Por favor asegúrese de que la bombilla esté bien empacada, el porte de correos pagado y asegurado. The Brinkmann Corporation no se hará responsable por cualesquiera reflectores que le sean remitidos sin un Número de Autorización de Devolución.

SALVO POR LO ARRIBA ESTABLECIDO, LA BRINKMANN CORPORATION NO HACE OTRA GARANTÍA EXPRESA.

LAS GARANTÍAS IMPLÍCITAS DE CALIDAD E IDONEIDAD PARA UN FIN CONCRETO ESTÁN LIMITADAS EN DURACIÓN A 1 AÑO A PARTIR DE LA FECHA DE COMPRA. ALGUNOS ESTADOS NO PERMITEN LIMITACIONES EN CUANTO AL TIEMPO DE DURACIÓN DE UNA GARANTÍA IMPLÍCITA, POR LO QUE LA ANTERIOR LIMITACIÓN PODRÍA NO APLICARSE A USTED.

CUALQUIER RESPONSABILIDAD POR DAÑOS INDIRECTOS, INCIDENTALES O EMERGENTES RESULTANTE DE FALLAS DEL LUZ GIRATORIA CON LED DUAL PARA AJUSTARSE A ESTA GARANTÍA O CUALQUIER GARANTÍA IMPLÍCITA QUEDA EXCLUIDA. EL CONSUMIDOR RECONOCE QUE EL PRECIO DE COMPRA ESTÁ BASADO EN LAS LIMITACIONES CONTENIDAS EN LA GARANTÍA ESTABLECIDA ARRIBA. ALGUNOS ESTADOS NO PERMITEN LA EXCLUSIÓN NI LIMITACIÓN DE DAÑOS INCIDENTALES O EMERGENTES, ASÍ QUE LA ANTERIOR LIMITACIÓN O EXCLUSIÓN PODRÍA NO APLICARSE A USTED. ESTA GARANTÍA LE DA A USTED DERECHOS ESPECÍFICOS, Y USTED PODRÍA TAMBIÉN TENER OTROS DERECHOS QUE VARIAN DE ESTADO A ESTADO.