



Owners Manual
Mode d'emploi
Manual del propietario

Soft Seat
Potty trainer & Stepstool
Siège coussiné
d'entraînement et tabouret
Asiento
Para aprender a ir al baño

Product Registration (USA)
Inscription de votre produit
(aux États-Unis)
Registro del producto (EE.UU.)

To register your Graco® product from within the U.S.A. visit us online at

www.gracobaby.com/productregistration

We currently do not accept product registrations from those living outside the United States of America.

Pour inscrire votre produit Graco aux États-Unis, visitez notre site Internet

www.gracobaby.com/productregistration

Pour le moment nous n'acceptons pas d'inscriptions de produits des résidents hors des États-Unis.

Para registrar su producto Graco® desde dentro de los EE.UU., visitenos en línea en

www.gracobaby.com/productregistration

Actualmente no aceptamos registros de los productos de quienes viven fuera de los Estados Unidos de América.

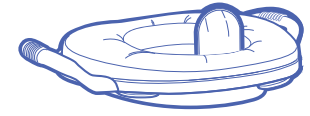
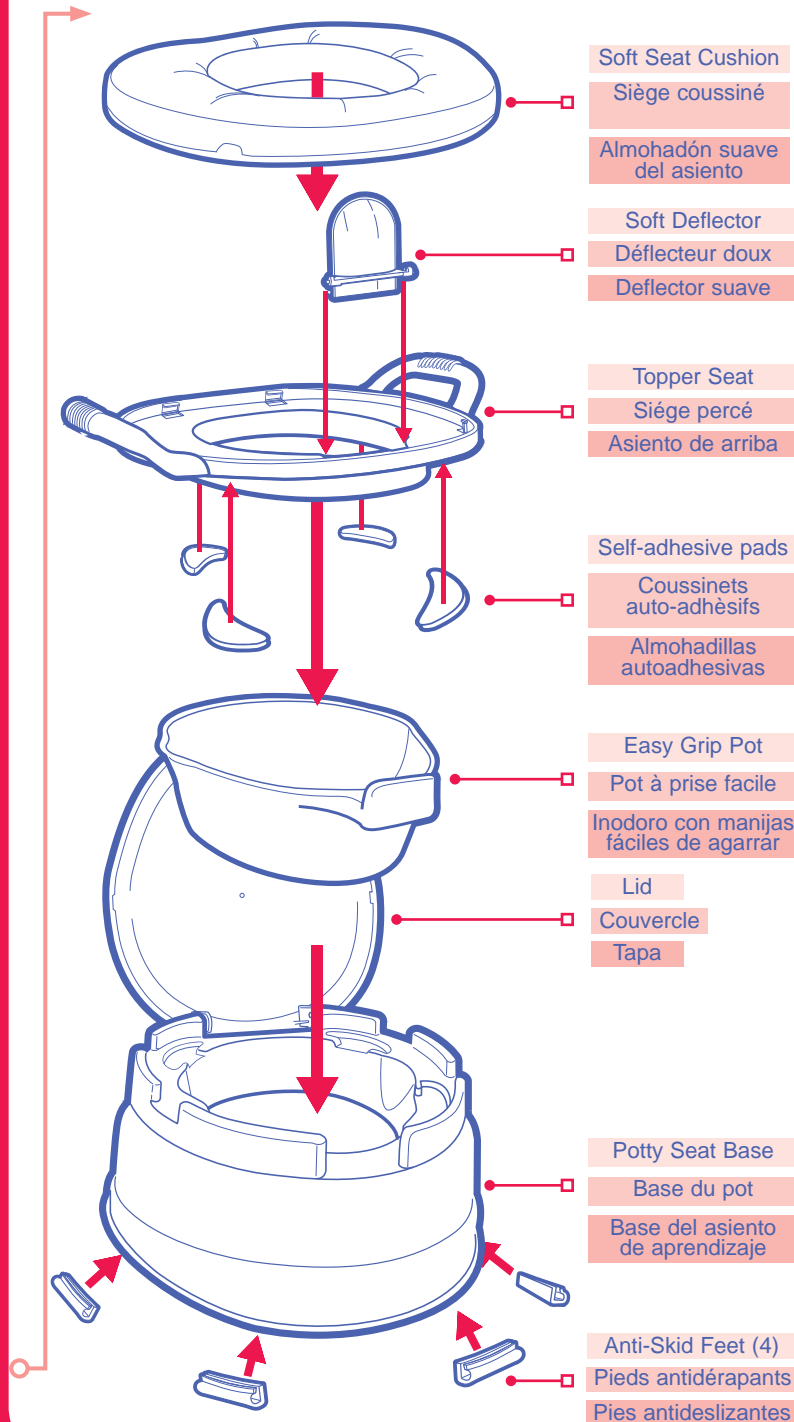

Soft deflector should be vertical when in use and pushed down when lid is closed.

Le déflecteur doux doit être en position verticale lorsqu'utilisé, et abaissé quand le couvercle est fermé.

El deflector suave deberá estar vertical cuando se lo usa y hacia abajo cuando se cierra la tapa.

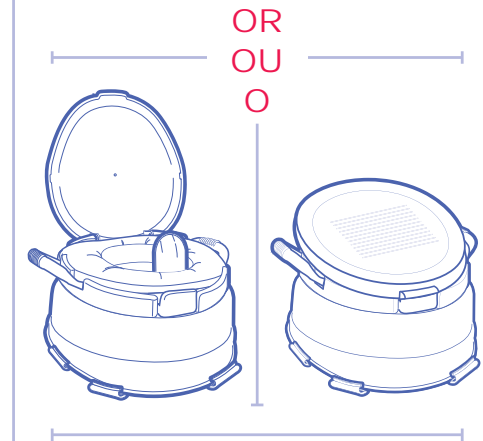

Anti-Skid Feet (4)
Pieds antidérapants (4)
Pies antideslizantes (4)

Slip the anti-skid feet over the bottom lip adjacent to the support ribs.

Glisser les pieds antidérapants sur le rebord inférieur adjacent aux nervures de maintien.

Coloque los pies antideslizantes sobre el borde inferior adyacente a las costillas de apoyo.

⚠ WARNING

Failure to follow these warnings and the assembly instructions could result in serious injury or death.

- **DO NOT** leave child unattended while using this product.
- Child using this product as a step-stool should not exceed 40 lbs (18 kg).
- **DO NOT** pick unit up by the blue handles. Blue easy grip handles are meant for child's stability only.
- **DO NOT** use unit without anti-skid feet. If one becomes torn or missing, discontinue use and replace.

⚠ MISE EN GARDE

Ne pas se conformer à toutes les mises en garde et directives de montage peut causer des blessures graves ou même la mort.

- **NE PAS** laisser l'enfant sans surveillance lors de l'usage de ce produit.
- L'enfant qui utilise ce produit comme tabouret ne doit pas peser plus de 40 livres (18 kg).
- **NE PAS** soulever le siège d'entraînement par les poignées bleues. Les poignées bleues, à prise facile sont conçues pour l'équilibre de l'enfant seulement.
- **NE PAS UTILISER** le siège d'entraînement sans les pieds antidérapants. Si l'un des pieds est endommagé ou manquant, cesser l'usage et replacer

⚠ ADVERTENCIA

Si no se obedecen estas advertencias o no se siguen las instrucciones de montaje, podrá traer como consecuencia lesiones graves o la muerte.

- **NO DEJE** el niño desatendido mientras usa este producto.
- El niño que usa este producto como un taburete no debe pesar más de 40 libras (18 kg).
- **NO LEVANTE** la unidad agarrándola de las manijas azules. Las manijas azules fáciles de agarrar son para ayudar a la estabilidad del niño solamente.
- **NO USE** la unidad sin los pies antideslizantes. Si falta o se rompe uno, deje de usar el producto y reemplácelo.

CARE & MAINTENANCE

To clean: wash in warm water using liquid soap. Rinse thoroughly in clean water.

SOINS ET ENTRETIEN

Nettoyage : laver à l'eau tiède avec du savon liquide. Rincer à fond à l'eau claire.

CUIDADO Y MANTENIMIENTO

Limpieza: Lavar con agua tibia usando un jabón líquido. Enjuagar completamente en agua limpia.

Replacement Parts

- **Warranty Information (USA)**
Pièces de rechange
- **Renseignements sur la garantie (aux États-Unis)**
- **Información sobre la garantía y las piezas de repuesto (EE.UU.)**

To purchase parts or accessories or for warranty information in the United States, please contact us at the following:

Para comprar piezas o accesorios o para obtener información sobre la garantía en los Estados Unidos, por favor comuníquese con nosotros en:

www.gracobaby.com
or/
1-800-345-4109

To purchase parts or accessories or for warranty information in Canada, contact Elfe at:

Pour commander des pièces ou obtenir des renseignements au sujet de la garantie au Canada, communiquez avec Elfe au:

1-800-667-8184
Montréal: 514-344-3533
(Fax: 514-344-9296)
or/
www.elfe.net