

# JUEGO DE EXTENSION DE RIEL DE 2.4 m (8 PIES)

## Instrucciones de Instalación

Este juego se debe instalar antes de realizar la instalación del abridor de la puerta del garaje. Acople el riel de extensión después de fijar el riel existente a la unidad propulsora. Vea la sección del manual del propietario sobre cómo armar el aparato, y luego continúe con el paso 3 que aparece más adelante.

Si se trata de una instalación existente, durante el proceso de montaje e instalación el trole debe encontrarse en la posición hacia abajo (puerta cerrada). Deberá desmontar el conjunto de riel y abridor, y después de la instalación deberá volver a ajustar los límites.

### PROCEDIMIENTO

1. Desconecte la energía eléctrica al abre-puertas.
2. Coloque el conjunto el riel y abridor sobre una superficie plana.
3. Quite los soportes del extremo del riel existente y guárdelos a un lado (Figura 1).
4. Conecte de riel central (Figura 2):
  - Introduzca con cuidado los pasadores de alineamiento del riel de extensión en los orificios del extremo del riel existente. Si el revestimiento de plástico del riel existente se sale un poco, simplemente empujelo hacia adentro. Ambos rieles deberían quedar bien alineados.
  - Coloque dos de los pernos de 1/4-20x1-3/4 de pulg. a través de uno de los puntales de soporte, después, ponga el puntal con los pernos en los orificios a lo largo de la conexión de las dos secciones del riel.
  - Coloque el otro puntal de soporte al lado opuesto del riel sobre los pernos y ponga las tuercas de 1/4-20 de pulg. Apriete a mano y coloque el resto de los pernos y tuercas.
  - Con una llave de tuercas de 7/16 de pulg. y empezando al centro, ajuste las tuercas hasta que queden bien apretadas. No apriete en exceso.
5. Vuelva a instalar los soportes en el extremo del riel de extensión.
6. Reemplace la cuerda usada para desenganche de emergencia con el repuesto nuevo y más largo.
7. Instale el abridor de acuerdo con las instrucciones proporcionadas en el manual del propietario, **pero pare antes de conectar el brazo de la puerta al trole externo.**
8. Siga este procedimiento para posicionar el trole interno:
  - Tire de la manija de liberación de emergencia para desconectar el trole externo del trole interno.
  - Conecte la corriente al abridor (asegúrese de que el sensor del sistema de inversión de seguridad esté conectado).
  - Consulte la sección sobre ajustes del manual del propietario para regular los límites de carrera hasta que el trole interno se encuentre a 19 mm (3/4 de pulg.) del punto de unión de las secciones del riel (Figura 3).
9. Con el trole interno en su nueva posición, realice el paso de instalación final descrito en el manual del propietario para conectar el brazo de la puerta y volver a enganchar el trole.
10. Lleve a cabo todos los demás ajustes del abridor de acuerdo con las instrucciones del manual del propietario.

**ADVERTENCIA**

Para evitar posible LESIONES GRAVES o la MUERTE:

- Asegúrese que la puerta esté CERRADA y
- Desconecte la electricidad al abridor ANTES de proceder.

Figura 1. Quite los soportes del riel.



Figura 2. Conecte ambos rieles.



Figura 3. Vuelva a posicionar el trole interno.

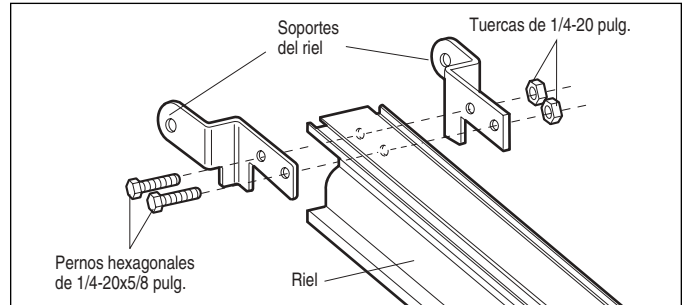
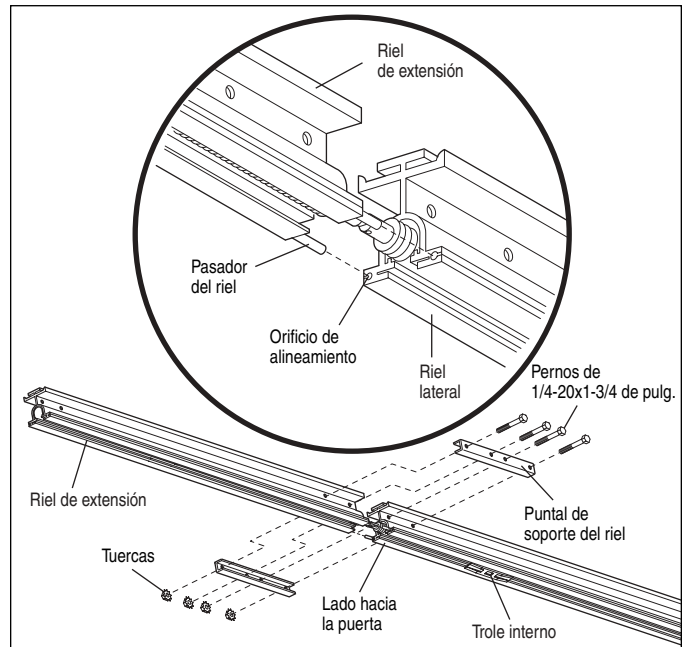