

MANUEL DU PROPRIÉTAIRE
CHARIOT-DÉVIDOIR PIVOTANT JACKSON POUR TUYAU

MANUAL DEL PROPIETARIO
CARRETELLA PORTAMANGUERA PIVOTANTE JACKSON

TOOLS REQUIRED

- Flat head screwdriver
- Adjustable wrench and/or pliers

OUTILS REQUIS

- Tournevis à tête plate
- Clé à molette et/ou pinces

HERRAMIENTAS REQUERIDAS

- Destornillador con cabeza plana
- Llave ajustable y/o pinzas

- NOTE:** Do not completely tighten bolts until assembly is completed.
For easier assembly, we recommend that two people assemble this product.
- REMARQUE :** Ne pas resserrer complètement les boulons, avant que l'assemblage ne soit complété.
Pour faciliter l'assemblage, nous recommandons la présence de deux personnes pour assembler ce produit.
- NOTA:** No apriete completamente los pernos hasta que el ensamblaje esté completo.
Para facilitar el ensamblaje, recomendamos dos personas para ensamblar este producto.

CAUTION

- Always release water pressure by leaving hose nozzle OPEN when not in use.
- Be sure to have water turned OFF and nozzle OPEN before rewinding hose.
- Do not inflate tires more than 30 psi.
- Store unit in dry place.
- Drain water from unit to prevent damage from freezing.

AVERTISSEMENT

- Toujours relâcher la pression d'eau en laissant la buse du tuyau OUVERTE lorsqu'elle n'est pas utilisée.
- S'assurer de toujours FERMER le robinet d'entrée d'eau et de laisser la buse OUVERTE, avant d'enrouler le tuyau d'arrosage.
- Ne pas gonfler les pneus à plus de 30 psi.
- Ranger l'unité dans un endroit sec.
- Drainer l'eau de l'unité pour éviter tout dommage dû au gel.

ADVERTENCIA

- Siempre alivie la presión de agua dejando ABIERTA la boquilla de la manguera cuando no esté en uso.
- Asegúrese de que el suministro de agua esté CERRADO y la boquilla ABIERTA antes de enrollar la manguera.
- No infle los neumáticos más de 30 psi.
- Guarde la unidad en un lugar seco.
- Drene el agua de la unidad para impedir daños debidos a las heladas.

Before you begin...

This product has been packaged to assure it arrives in best possible condition. Please be careful when unpacking. Read instructions prior to assembly. This kit contains parts that can be damaged if incorrectly assembled. Please follow instructions. Ames is not responsible for replacing parts damaged due to incorrect assembly.

Avant de commencer...

Ce produit a été emballé pour assurer une livraison dans les meilleures conditions possibles. Veuillez le débiller délicatement. Veuillez lire attentivement les directives avant l'assemblage. Cet ensemble contient des pièces pouvant être endommagées, si assemblées incorrectement. Veuillez suivre les directives. Ames ne sera pas responsable du remplacement des pièces endommagées, dû à un assemblage incorrect.

Antes de comenzar ...

Este producto ha sido empacado para resguardarlo y permitir que llegue en la mejor condición posible. Tenga cuidado al desempacarlo. Sírvase leer el manual de instrucciones detenidamente antes de ensamblar. Este juego contiene piezas que pueden ser dañadas si ensambladas incorrectamente. Siga las instrucciones. Cuando las piezas han sido ensambladas incorrectamente, Ames no reemplazará las piezas dañadas.

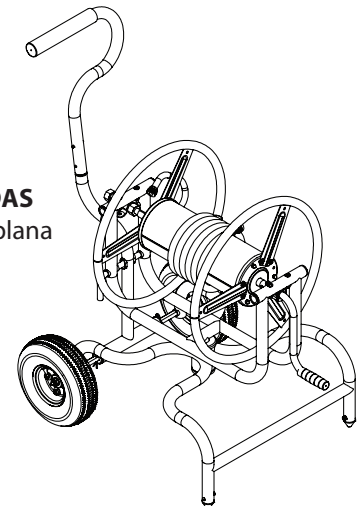

⚠ WARNING

The coupling contains lead, a chemical known to the state of California to cause cancer and birth defects or other reproductive harm.

WASH HANDS after handling.

This hose is not for drinking water use.

⚠ AVERTISSEMENT

La pièce d'accouplement contient du plomb, un produit chimique reconnu par l'État de Californie comme pouvant causer le cancer, des malformations congénitales ou autres problèmes de reproduction.

SE LAVER LES MAINS après une manipulation.

Ce tuyau n'est pas conçu pour l'eau potable.

⚠ ADVERTENCIA

La pieza de acoplamiento contiene plomo, un producto químico reconocido por el Estado de California como causante de cáncer, defectos de nacimiento o daños de reproducción.

LÁVESE LAS MANOS, después de una manipulación.

Esta manguera no está diseñada para agua potable.

7 Year Limited Warranty

Ames True Temper Company warrants to the original purchaser only of the accompanying product that such product will be free from defects in material and workmanship for 7 years from the date of purchase. In the event of any such defect in material or workmanship, Ames True Temper Company will provide a replacement product at no charge if the product is returned to its place of purchase or to Ames True Temper Company at 465 Railroad Avenue, Camp Hill, PA 17001. Damage to the product caused by accident, misuse, abuse, unauthorized repair, or use in other than normal home or personal use or private non commercial use, is not covered by this limited warranty. Ames True Temper Company shall not be liable for incidental or consequential damages, for breach of any express or implied warranty, but some states do not allow the exclusion or limitation of incidental or consequential damages, so to the extent that they do not, the above limitation may not apply to you. This warranty gives you specific legal rights and you may have other specific legal rights which vary from state to state.

Garantie limitée de 7 ans

La compagnie Ames True Temper garantit le présent produit à l'acheteur original seulement, contre tout défaut de matériaux et de main-d'oeuvre, pendant une période de 7 ans à partir de la date d'achat. Si un défaut de matériaux ou de main-d'oeuvre apparaît, Ames True Temper fournira un produit de remplacement sans frais, si le produit est retourné au magasin ou à Ames True Temper, 465 Railroad Avenue, Camp Hill, PA 17011. Les dommages au produit dus à un accident, utilisation inadéquate, abus, réparations non autorisées ou une utilisation autre qu'une utilisation résidentielle normale ou personnelle ou une utilisation non commerciale privée, ne sont pas couverts par cette garantie limitée. Ames True Temper ne peut être tenue pour responsable de dommages accidentels ou indirects, de violations de toute garantie expresse ou implicite. Certains états ou provinces ne permettent pas l'exclusion ou la limitation des dommages indirects ou accidentels. Ainsi, l'exclusion de la limitation énoncée plus haut peut ne pas s'appliquer dans votre cas. La présente garantie confère au titulaire des droits précis en vertu de la loi, droits auxquels d'autres pourront s'ajouter d'un état ou d'une province à l'autre.

Garantía limitada de 7 años

Ames True Temper garantiza este producto solamente al comprador original por medio de la presente, contra defectos en los materiales o en la mano de obra, por un período de 7 años, después de la fecha de compra. En caso de que haya defectos en los materiales o en la mano de obra, Ames True Temper proporcionará un producto de reemplazo sin costo, si devuelve el producto al detallista o a Ames True Temper, 465 Railroad Avenue, Camp Hill, PA 17011. Los daños al producto, debidos a un accidente, utilización inadecuada, abuso, reparaciones no autorizadas o una utilización diferente a la utilización doméstica común o personal o una utilización que no sea comercial privada, no están cubiertos en esta garantía. Ames True Temper no será responsable por los daños incidentales o indirectos, o violaciones a cualquier garantía expresa o implícita. Algunos estados no permiten la exclusión o la limitación de daños incidentales o indirectos, así como la exclusión de la limitación que se encuentra arriba, puede ser que esto no se le aplique a Ud. Esta garantía le otorga derechos legales específicos y Ud. puede tener otros derechos que varían de estado en estado.

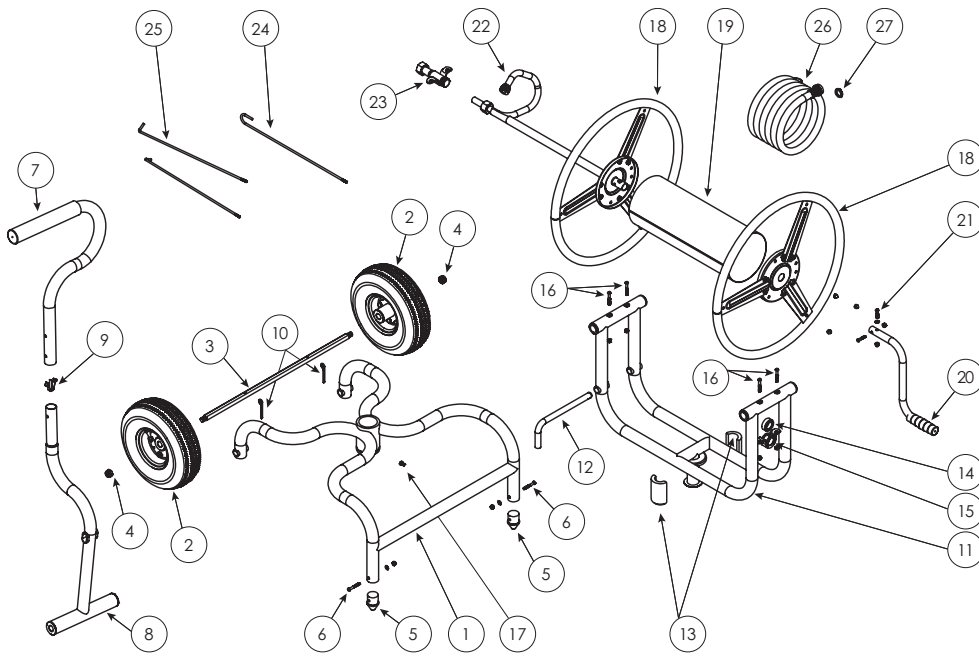

For replacement parts, contact:
Para obtener repuestos, contacte:
Pour obtenir des pièces de rechange, veuillez contacter :

IN THE US: Aux É.-U. : EN EE. UU.:

Jackson Professional Tools
 465 Railroad Ave.
 Camp Hill, PA 17011
 1-800-807-2589
 www.jacksonprofessional.com

IN CANADA: Au CANADA : En CANADÁ:

Garant
 375, Chemin Saint-Francois Ouest
 Saint-François (Québec)
 G0R 3A0, Canada
 1-800-463-7040

Give P/N and Description when ordering parts.
Référez au numéro et à la description pour commander des pièces.
Mencione el número y descripción de la pieza al ordenar.

ITEM ART. ART.	QTY QUANT CANT.	DESCRIPTION	DESCRIPTION	DESCRIPCIÓN	PART NUMBER NUMÉRO DE PIÈCE NÚMERO DE PIEZA
1	1	Frame	Structure	Armazón	2517201
2	2	10" Wheel	Roue – 25,4 cm (10 po)	Rueda – 25,4 cm (10 pulg.)	2517202
3	1	5/8" Axle	Essieu – 1,6 cm (5/8 po)	Eje – 1,6 cm (5/8 pulg.)	2517203
4	2	*M12 Lock Nut	*Contre-écrou M12	*Contratuercas M12	2517204
5	2	*Rubber Foot	*Pied en caoutchouc	*Pata de caucho	2517205
6	2	*M6 x 37 Bolt, Nut & Washer	*Boulon, écrou et rondelle M6 x 37	*Perno, tuerca y arandela M6 x 37	2517206
7	1	Upper Handle Half	Manche – Partie supérieure	Mango – Parte superior	2517207
8	1	Lower Handle Half	Manche – Partie inférieure	Mango – Parte inferior	2517208
9	1	Snap Button	Bouton à pression	Botón a presión	2517209
10	2	Cotter Pin	*Goupille fendue	*Pasador de chaveta	2517210
11	1	Basket Crib	Support de dévidoir	Soporte para carrete	2517212
12	1	Latch Pin	Goupille de verrouillage	Chaveta de seguridad	2517213
13	2	*Bushing	*Coussinet	*Buje	2517214
14	1	*M20 x 35 x 11 Ball Bearing	*Roulement à billes M20 x 35 x 11	*Cojinete de bola M20 x 35 x 11	2517215
15	1	Bearing Bracket	Fixation pour roulement à billes	Abrazadera para cojinete	2517216
16	4	*M6 x 37 Bolt & Lock Nut	*Boulon et contre-écrou M6 x 37	*Perno y contratuercas M6 x 37	2517217
17	1	*M6 x 10 Hex Cap Screw	*Vis à tête hexagonale à calotte M6 x 10	*Tornillo-capuchón hexagonal M6 x 10	2517218
18	2	Basket Flange	Rebord de dévidoir	Reborde de carrete	2517219
19	1	Basket Hub	Dévidoir	Carrete	2517220
20	1	Crank Handle	Manivelle	Manivela	2517221
21	2	*M6 x 25 Bolt & Lock Nut	*Boulon et contre-écrou M6 x 25	*Perno y contratuercas M6 x 25	2517222
22	1	Water System	Système d'arrosage	Sistema de agua	2517223
23	1	Water System Inlet	Entrée de système d'arrosage	Entrada de sistema de agua	2517224
24	1	Water System Tie Rod	Barre d'accouplement de système d'arrosage	Bilea de sistema de agua	2517225
25	2	Flange Tie Rod	Barre d'accouplement de rebord	Bilea de reborde	2517226
26	1	5/8" x 10' Leader Hose	Tuyau de raccord dévidoir-robot - 1,6 x 25,4 cm (5/8 x 10 po)	Extensión de manguera - 1,6 x 25,4 cm (5/8 x 10 pulg.)	2517227
27	2	*Hose Washer	*Rondelle pour tuyau	*Arandela para manguera	2517228
*28	1	*Hardware Kit (* - parts included in Kit)	*Trousse de quincaillerie (* - pièces incluses dans la trousse)	*Kit de ferretería (* - piezas incluidas en el kit)	2517229

ASSEMBLY:**ASSEMBLAGE :****ENSAMBLAJE:**

1. Remove parts from packaging (refer to parts breakdown to account for components).

1. Retirez les pièces de l'emballage (référez à la liste de pièces pour en vérifier les composants).

1. Retire las piezas del embalaje (refiérase a la lista de piezas para verificar los componentes).

2. Assemble basket by connecting basket flanges (18) to basket hub (19) with flange tie rods (25) and M6 nuts.

2. Assemblez le support de dévidoir en reliant les rebords de dévidoir (18) au dévidoir (19), en utilisant les barres d'accouplement de rebord (25) et les écrous M6.

2. Ensamble el soporte para el carrete conectando los rebordes de carrete (18) con el carrete, (19) utilizando las bileas de reborde (25) y las tuercas M6.

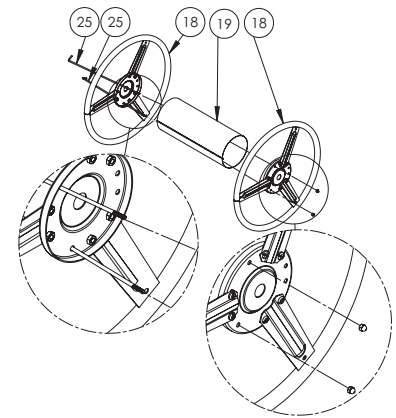

3. Install water system (22) by inserting it through the middle of basket, affixing it with water system tie rod (24) and M6 nut and installing water system inlet (23).

3. Installez le système d'arrosage (22) en l'insérant dans la partie centrale du dévidoir et en le fixant en place à l'aide de la barre d'accouplement du système d'arrosage (24) et un écrou M6. Par la suite, installez l'entrée du système d'arrosage (23).

3. Instale el sistema de agua (22) insertándolo en la parte central del carrete y fijándolo con la bielea del sistema de agua (24) y una tuerca M6 e instalándolo en la entrada del sistema de agua (23).

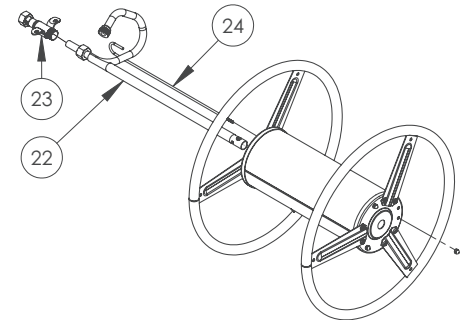

4. Connect upper (7) and lower (8) handle halves together (note, the handle length is adjustable) and lock in place with snap button (9 - pre-installed in lower handle half).

4. Unissez la partie supérieure (7) et la partie inférieure (8) du manche et bloquez-les en place à l'aide du bouton à pression (9 - pré-installé dans la partie inférieure du manche). Remarque : La longueur du manche est réglable.

4. Conecte la parte superior (7) con la parte inferior (8) del mango y bloquéelas en sus lugares con el botón a presión (9 - preinstalado en la parte inferior del mango). Nota: La longitud del mango es ajustable.

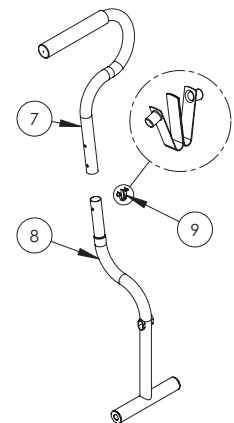

5. Assemble frame (1) by inserting wheel axle (3) through handle, locking handle in place with cotter pins (10), installing wheels with M12 lock nuts (4) and installing rubber feet (5) with M6 bolts, nuts and washers (6).

5. Assemblez la structure (1) en insérant l'essieu (3) de roue à travers le manche, en bloquant le manche en place à l'aide de goupilles fendues (10), en installant les roues à l'aide de contre-écrous M12 (4) et en installant les pieds en caoutchouc (5) à l'aide de boulons, écrous et rondelles M6 (6).

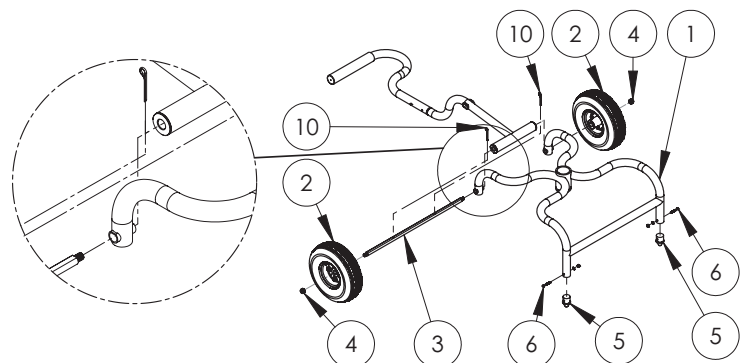

5. Ensamble el armazón (1) insertando el eje (3) de rueda a través del mango, bloqueando el mango en su lugar con pasadores de chaveta (10), instalando las ruedas con contratuercas M12 (4) e instalando las patas de caucho (5) con pernos, tuercas y arandelas M6 (6).

6. Install basket crib (11) with bushings (13) on frame (1) by inserting into cup and locking in place with M6 hex cap set screw (17). Optionally, grease the bottom of cup (grease not included).

6. Installez le support de dévidoir (11) avec les coussinets (13) sur la structure (1), en l'insérant dans l'orifice à cet effet et en le bloquant en place à l'aide de la vis à tête hexagonale à calotte M6 (17). En option, lubrifiez le fond de l'orifice (lubrifiant non inclus).

6. Instale el soporte para el carrete (11) con bujes (13) sobre el armazón (1), insertándolo en el orificio y bloqueándolo en su lugar con el tornillo-capuchón hexagonal M6 (17). Puede también lubricar el fondo del orificio (lubricante no incluido).

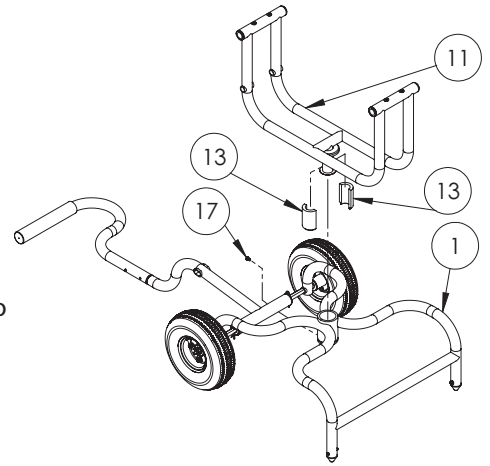

7. Lock handle in place with latch pin (12).

7. Bloquez le manche en place à l'aide de la goupille de verrouillage (12).

7. Bloquee el mango en su lugar con la chaveta de seguridad (12).

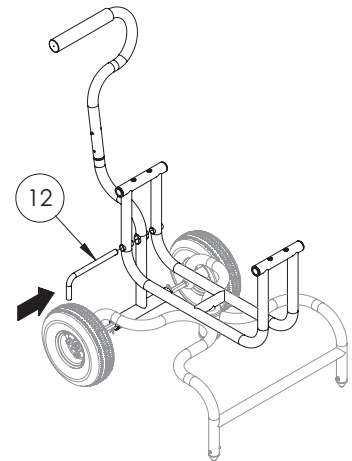

8. Install basket inside basket crib by suspending it with M6 bolts and lock nuts (16) on pull handle side and with crank (20), bearing bracket (15), M20 x 35 x 11 ball bearing (14), M6 bolts and nuts (16) on the crank handle side.

8. Installez le dévidoir dans le support de dévidoir, en le fixant en place à l'aide de boulons et contre-écrous M6 (16) du côté du manche. Installez la manivelle (20), fixation pour roulement à billes (15), roulement à billes M20 x 35 x 11 (14), boulons et écrous M6 (16), du côté de la manivelle.

8. Instale el carrete dentro del soporte de carrete, fijándolo con pernos y tuercas M6 (16) en el lado del mango. Instale la manivela (20), abrazadera para cojinete (15), cojinete de bola M20 x 35 x 11 (14), pernos y contratuercas M6 (16), en el lado de la manivela.

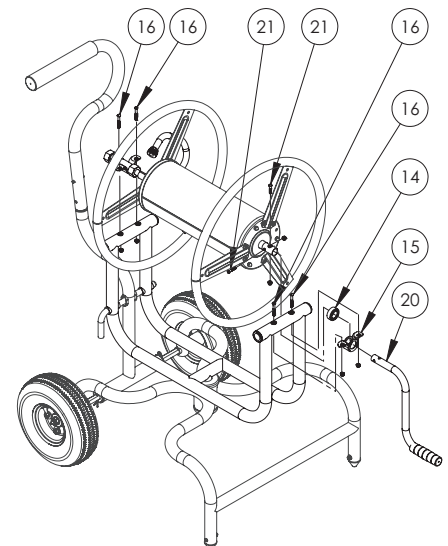

INSTALLATION:**INSTALLATION :****INSTALACIÓN :**

9. Ensure rubber washer (not included) is inside fitting and connect garden hose (not included) to basket. Ensure it is tight to prevent leaking.

ATTENTION: DO NOT OVERTIGHTEN!

Reel hose in by turning crank handle (20) and guiding it evenly onto basket with hand. Optionally, install nozzle (not included) on free end of garden hose.

9. Assurez-vous qu'une rondelle en caoutchouc (non incluse) est placée à l'intérieur de la connexion et installez le tuyau de jardin (non inclus) sur le dévidoir. Assurez-vous de bien le resserrer pour éviter les fuites.

ATTENTION – NE PAS TROP RESSERRER!

Enroulez le tuyau sur le dévidoir en tournant la manivelle (20) et en dirigeant le tuyau uniformément à la main sur le dévidoir. Vous pouvez également installer une buse (non incluse) sur l'extrémité libre du tuyau.

9. Asegúrese de que la arandela de caucho (no incluida) esté dentro del acoplamiento y conecte la manguera de jardín (no incluida) con el carrete. Asegúrese de que esté bien apretada para impedir fugas.

¡CUIDADO – NO LA APRIETE DEMASIADO!

Enrolle la manguera sobre el carrete, girando la manivela (20) y dirigiendo la manguera uniformemente a mano sobre el carrete. Puede también instalar una boquilla (no incluida) sobre el extremo libre de la manguera.

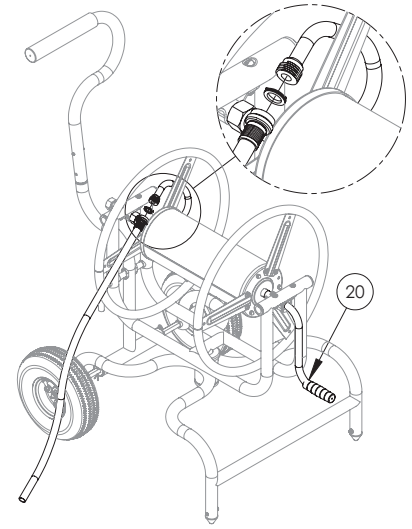

10. Transport hose wagon to a desired location, position it so that hose can be unrolled over top of basket, remove latch pin (12) and drop handle onto ground to expose water system.

10. Déplacez le chariot vers l'emplacement désiré et placez-le de telle façon à pouvoir dérouler le tuyau facilement, à partir de la partie supérieure du dévidoir. Retirez la goupille de verrouillage (12) et abaissez le manche vers le sol, pour bien exposer le système d'arrosage.

10. Desplace la carretilla hasta la colocación deseada, colóquela de tal manera que pueda desenrollar la manguera encima de la parte superior del carrete, quite la chaveta de seguridad (12) y baje el mango hacia el suelo, para descubrir el sistema de agua.

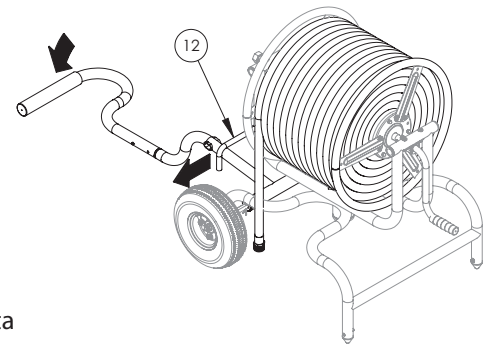

11. Ensure hose washer (27) is inside water system inlet (23) fitting. Connect male end of leader hose (26) to water system inlet. Ensure it is tight to prevent leaking.

ATTENTION: DO NOT OVERTIGHTEN!

11. Assurez-vous qu'une rondelle pour tuyau (27) est placée à l'intérieur de la connexion de l'entrée du système d'arrosage (23). Connectez l'extrémité mâle du tuyau de raccord dévidoir-robinet (26) à l'entrée du système d'arrosage. Assurez-vous de bien la resserrer pour éviter les fuites.

ATTENTION – NE PAS TROP RESSERRER!

11. Asegúrese de que una arandela para manguera (27) esté colocada dentro del acoplamiento de la entrada del sistema de agua (23). Conecte el extremo macho de la extensión de manguera (26) con la entrada del sistema de agua. Asegúrese de que esté bien apretada para impedir fugas.

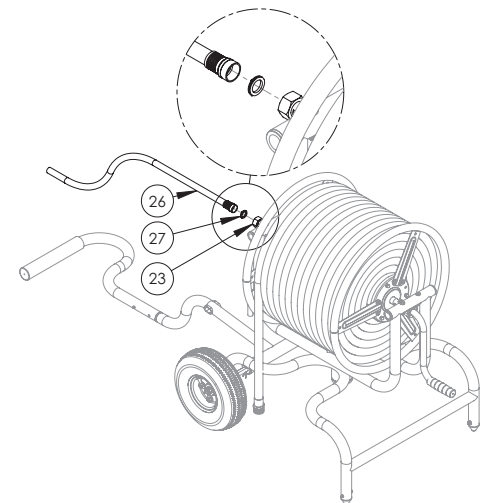
¡CUIDADO – NO LA APRIETE DEMASIADO!

12. Ensure hose washer (27) is inside leader hose fitting (26). Connect female end of leader hose to faucet. Ensure it is tight to prevent leaking. **ATTENTION: DO NOT OVERTIGHTEN!**

12. Assurez-vous qu'une rondelle pour tuyau (27) est placée à l'intérieur de la connexion du tuyau de raccord dévidoir-robotnet (26). Branchez l'extrémité du tuyau de raccord dévidoir-robotnet au robinet d'alimentation. Assurez-vous de bien la resserrer pour éviter les fuites. **ATTENTION – NE PAS TROP RESSERRER!**

12. Asegúrese de que la arandela para manguera (27) esté colocada dentro de la extensión de manguera (26). Enrosque el extremo de la extensión de manguera en el grifo. Asegúrese de que esté bien apretado para impedir fugas. **¡CUIDADO – NO LO APRIETE DEMASIADO!**

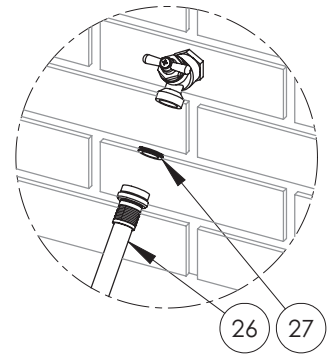

OPERATION:

MODE D'EMPLOI :

MODO DE EMPLEO:

13. Turn water on at faucet and remove length of hose needed from unit.

13. Ouvrez l'eau au robinet d'alimentation et dégagez de l'unité la longueur de tuyau désirée.

13. Abra el grifo de agua y quite de la unidad, la longitud de manguera requerida.

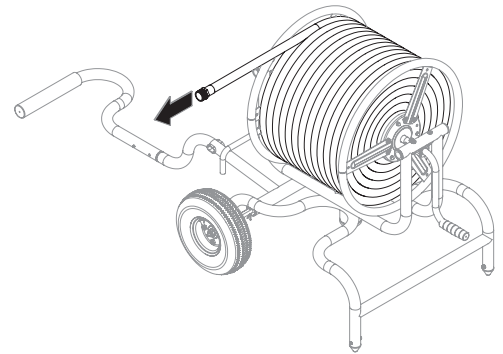

14. Use hose for watering.

14. Utilisez le tuyau pour arroser.

14. Utilice la manguera para regar.

15. Bring end of hose / nozzle back to reel, turn water off (if available, squeeze nozzle for a few seconds to relieve pressure in hose). Turn crank handle to reel hose in. Optionally, for easier rewinding, hose may need to be reduced to quarter lengths by bringing middle of hose to unit also.

15. Retournez l'extrémité de tuyau / buse vers l'unité, fermez l'alimentation d'eau (si disponible, pincez la buse quelques instants pour relâcher la pression du tuyau). Tournez la manivelle pour enrrouler le tuyau. Pour l'enrouler plus facilement, vous pouvez diminuer la longueur totale en plus petites portions, en tirant le tuyau par son milieu vers l'unité.

15. Devuelva el extremo de manguera / boquilla hacia la unidad, cierre el suministro de agua (si disponible, presione la boquilla por poco tiempo para aliviar la presión en la manguera). Gire la manivela para enrollar la manguera. Para enrollarla más fácil, puede disminuir la longitud de la manguera en pequeñas porciones, regresando la mitad de la manguera a la unidad.

16. Lock pull handle to basket crib - see STEP 7. Reel hose in by turning crank handle and guiding it evenly onto basket with hand. Make sure hose reel is positioned to allow reeling of hose over top of basket.

16. Bloquez le manche en place sur le support de dévidoir – voir ÉTAPE 7. Enroulez le tuyau en tournant la manivelle et en dirigeant le tuyau uniformément à la main sur le dévidoir. Assurez-vous que l'unité est placée correctement pour vous permettre d'enrouler le tuyau dans la partie supérieure du dévidoir.

16. Bloquee el mango sobre el soporte para carrete – vea PASO 7. Enrolle la manguera girando la manivela, dirigiendo la manguera uniformemente a mano sobre el carrete. Asegúrese de que la unidad esté colocada correctamente para permitir enrollar la manguera en la parte superior del carrete.

