

Solo para usarse con abridores de la puerta de cochera de Security+® 315 MHz que tengan un botón "Aprender" (LEARN) morado.

Manual del Propietario

Las instrucciones se describen e ilustran abajo

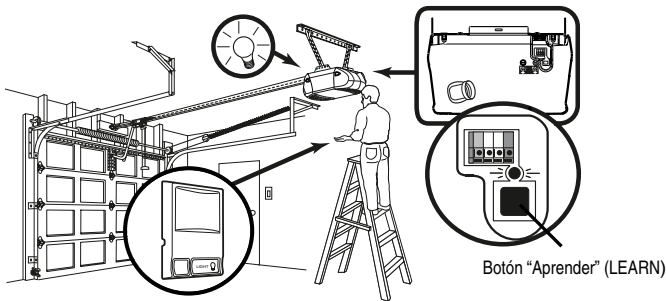

Para programar el botón pulsadora grande o el botón de auxiliar para el abridor de la puerta de cochera

Puede controlar dos abre-puertas con el panel de control sin cable. Use el botón grande para el abre-puertas primario y use el botón de auxiliar para el abre-puertas secundario.

1. Oprima y suelte el botón "Aprender" (LEARN) de la unidad del motor. La luz indicadora de este botón estará encendida por 30 segundos.
2. En 30 segundos, oprima y mantenga oprima el botón grande en el panel de control sin cable.
3. Suelte el botón cuando las luces de la unidad del motor empiecen a parpadear. Ya aprendió el código. Si no se han puesto focos, se escucharán dos chasquidos.



Botón de auxiliar

Para Borrar Todos los Códigos de la Memoria de la Unidad del Motor

Para desactivar cualquier control remoto que no desee usar, antes que nada borre todos los códigos:

Oprima y mantenga oprimido el botón "Aprender" (LEARN) de la unidad del motor, hasta que la luz del indicador de "Aprender" (LEARN) se apague (aproximadamente 6 segundos). Ya estarán borrados todos los códigos anteriores. Vuelva a programar cada uno de los controles remotos o la entrada sin llave que desee usar.

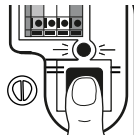

Para controlar las luces del abre-puertas:

NOTA: No funciona con un receptor externo.

Con el panel de control sin cable de 315MHz con Security+®, puede programarse el botón de luz (LIGHT), para operar las luces del abre-puertas sin abrir la puerta. Necesita un panel de control de funciones múltiples para programarse el botón de luz en el panel de control sin cable.

1. Con la puerta cerrada, oprimir y mantener oprimido el botón de luz en el panel de control sin cable.
2. Oprimir y mantener oprimido el botón de Light en el panel de control de funciones múltiples.
3. Oprimir y mantener oprimido el botón de Lock en el panel de control de funciones múltiples.
4. Soltar todos los botones, después que las luces del abre-puertas centellean.

Probar oprimiendo el botón de Luz en el panel de control sin cable. Deben encenderse y apagarse las luces del abrepuertas pero la puerta debe permanecer en móvil.

⚠ ADVERTENCIA

Para evitar la posibilidad de una LESIÓN GRAVE O INCLUSO LA MUERTE cuando la carril es móvil o la puerta del garaje se esté cerrando:

- Instale el control de la puerta de manera que quede a la vista desde la puerta del garaje, fuera del alcance de los niños a una altura mínima de 1.5 m (5 pies) y lejos de las partes móviles de la puerta.
- NUNCA permita que los niños hagan funcionar o jueguen con los botones de control de la puerta ni con los transmisores de los controles remotos.
- Haga funcionar la puerta SÓLO si lo puede ver claramente, si la puerta está debidamente ajustada, y si no hay ninguna obstrucción en su recorrido.
- SIEMPRE tenga a la vista la puerta del garaje hasta que esté completamente cerrada. NUNCA permita que alguien se atraviese en el recorrido de la puerta del garaje cuando se está cerrando.

Instalación

NOTA: Ubique el control de la puerta de manera que quede a la vista desde la puerta y a una altura mínima de 1.5 m (5 pies) donde los niños pequeños no lo puedan alcanzar y lejos de las partes móviles de la puerta y sus accesorios de montaje.

Quite la tapa haciendo palanca suavemente con la punta de un destornillador en una esquina superior de la misma. Fijar con tornillos autorroscantes 6AB X 1 - 1/4 de pulg. de la siguiente manera:

- Haga el agujero y coloque el tornillo inferior dejándolo sobresalir 3 mm (1/8 de pulg.) sobre la superficie de la pared.
- Introduzca la parte inferior de la control de la puerta en la cabeza del tornillo, de sílice la hacia abajo y ajuste el tornillo.
- Coloque el tornillo superior con cuidado para no quebrar la cárter de plástico.

Los baterías del panel de control sin cable

⚠ ADVERTENCIA

Para evitar la posibilidad de LESIONES GRAVES e incluso LA MUERTE:

- NUNCA permita que los niños pequeños estén cerca de las baterías.
- Si alguien se traga una batería, llame al médico de inmediato.

Las baterías de litio debe producir energía durante cinco años. Para cambiar las baterías, quite los dos tornillos y el tablero de lógica de cárter de plástico, como ilustran. Coloque la batería con el lado positivo hacia arriba (+).

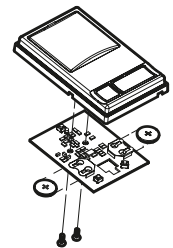

Deseche las baterías viejas de la manera adecuada.

AVISO: Para cumplir con las reglas de FCC o de Industria de Canadá (IC), se prohíben ajustes o modificaciones de este receptor y/o transmisor, excepto por cambiar la graduación del código o reemplazo de la pila. NO HAY OTRAS PIEZAS REPARABLES.

Probado para cumplir con los estándares de FCC PARA USO DEL HOGAR U OFICINA SOLAMENTE. La operación está sujeta a las dos condiciones siguientes: (1) este mecanismo no puede causar interferencias perjudiciales, y (2) este mecanismo debe aceptar cualquier interferencia recibida, incluyendo interferencia que puede causar una operación indeseable.

Partes de repuesto

Batería de litio de 3V2032:10A20

Para servicio llámenos sin costo:

1-800-528-9131