

INSTRUCCIONES DE INSTALACION PARA LA ALBERCA OVALADAS

PREPARACION DEL AREA

PRECAUCION - MUY IMPORTANTE

- El area debe de estar nivelada. **EL NO NIVELAR EL AREA PUEDE CAUSAR QUE LA ALBERCA SE DERRUMBE.**
- La alberca debe de ser ensamblada sobre una area plana y nivelada sin piedras, pasto, asfalto u otras mezclas a base de aceite. No instale su alberca sobre una base o superficie de madera.
- **EL NO CUMPLIR CON LAS INSTRUCCIONES ANTERIORES CAUSARA QUE SU ALBERCA SE DERRUMBE Y LA GARANTIA NO SERA VALIDA.**

1. Seleccione una area nivelada. No escoja una area que este de bajo de lineas electricas, arboles o a menos de 15 pies de retirada de la casa, edificio, etc. Tambien, el area seleccionada, debe estar retirada por lo menos a 10 pies pero no a mas de 21 pies de una clavija de 110 vac protegida por un GFCI.
2. Asegurese de que no corran lineas electricas, de telefono o de gas, por debajo del area que escogio.

INSTALACION DE LA ALBERCA

PRECAUCION: NO sobre llene la alberca y / o permita que las personas se recarguen o aplasten el anillo inflado – **LA PARED DE LA ALBERCA SE COLAPSARA!** DRENE la alberca al nivel apropiado despues de una lluvia fuerte.

CONSEJO: Sera mas facil instalar su alberca si la desenrolla y la deja sobre el suelo por 2 horas aproximadamente bajo la luz de Sol antes de instalarla. Esto ayudara a que quede libre de arrugas por que el material de la alberca sera mas flexible y permitira que tome forma durante la instalacion.

1. Cuidadosamente desempaque la alberca QUICK SET® y revise las costuras para cualquier defecto de manufactura. Con el pibote hacia arriba, acueste la alberca en el área seleccionada, asegurese que la parte de abajo de la alberca este plana y ovalada. Coloque la entrada y salida del agua de la alberca de 10 a 21 pies de distancia de la toma eléctrica que piensa usar para conectar la bomba de la alberca. Jale la 4 aletas rectangulares de material de pared, usadas para el soporte de la armazón, hacia afuera de la base de la alberca.
2. Ubique los cuatro tubos de metal (Vigas Horizontales) para las secciones izquierda y derecha de soporte del marco. También ubique los cuatro marcos de Tubos en Forma de U. Cada extremo del Tubo en Forma de U tendrá una Tapa para ser instalada. Ubique las 8 Tapas del Tubo e instale, presione los botones mientras inserta la Tapa en el extremo del tubo. Mire a través de los orificios en la Tapa mientras la instala y ligeramente gire la Tapa hasta que los botones se alineen con los orificios y se boten hacia arriba, asegurando la Tapa en el extremo del tubo. FIG. 1. Ahora coloque dos de los Tubos en Forma de U en cada lado de la alberca cerca de los alerones rectangulares.
3. Ahora, tome dos Vigas Horizontales (partes diferentes), inserte el Perno Resorte de Forma O en el extremo más comprimido de una de las Vigas Horizontales FIG. 2 luego deslicelos juntos, presione el botón mientras los inserta juntos y ligeramente los gira hasta que el botón se alinea con el orificio y bota hacia arriba. Ahora instale los Tapones de plástico para las Vigas en ambos extremos golpeando ligeramente para quedar en su lugar. Ahora deslice las Vigas Horizontales ensambladas a través de la manga cosida a lo largo de los lados de la alberca, debajo del anillo en ambos lados FIG. 2. Asegúrese que los orificios del marco del Tubo en Forma de U estén con el frente hacia fuera.

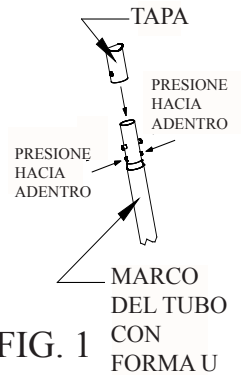

FIG. 1

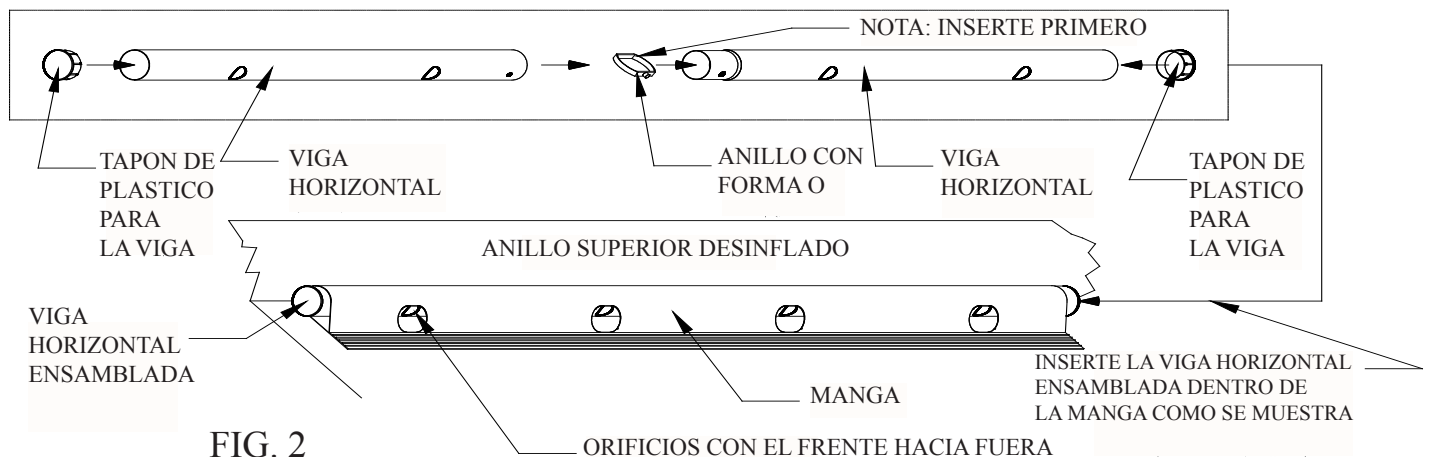
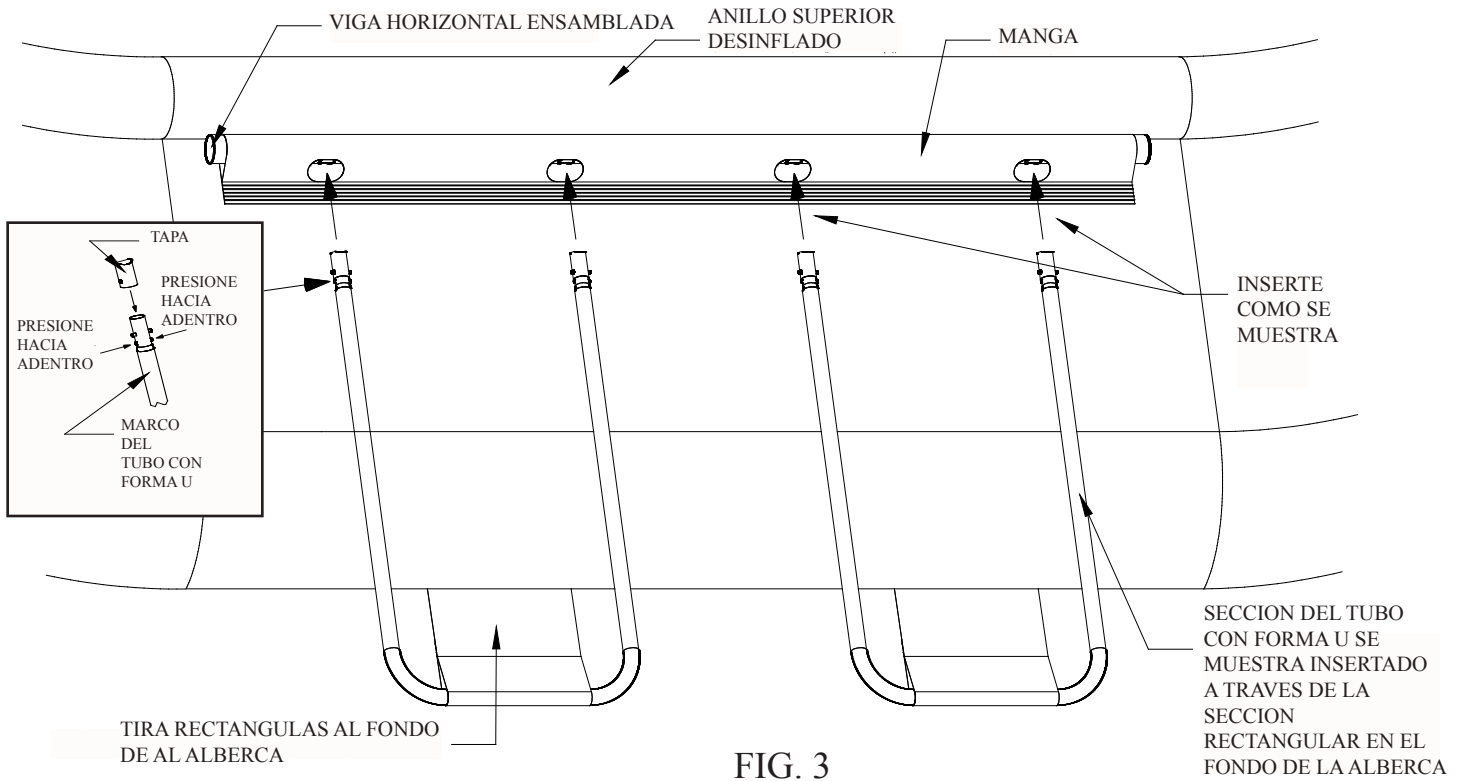
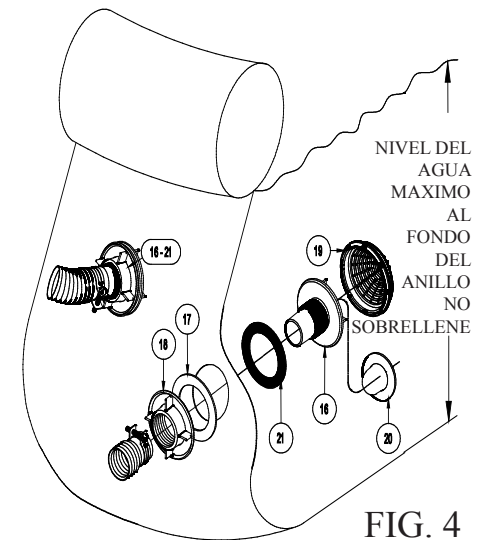

FIG. 2

- Ahora inserte las dos secciones del Tubo en Forma de U a través del extremo de las dos tiras rectangulares al fondo de la alberca FIG. 3. Ahora, inserte los extremos tapados del Tubo con Forma U en los orificios en las Vigas Horizontales ensambladas FIG. 3, presione los botones empujando la Tapa completamente dentro de la viga horizontal hasta que se detenga.
- Asegúrese que ambos Tubos con Forma U se inserten completamente y revise que todas las secciones conectadas esté aseguradas. Repita los pasos para el marco en el lado opuesto de la alberca.



- Infle el anillo de arriba. Apriete la base del vástago de la válvula para abrir una válvula chegador interna mientras se esta inflando el anillo superior.
- Empiece a llenar con agua la alberca. Después de que tenga aproximadamente 1" de agua de profundo en el fondo, detenga el llenado y alise cualquier arruga de el fondo de al alberca. Empuje la pared exterior por debajo del anillo hacia afuera, todo alrededor de alberca, de esta manera se llenará pareja.
- NOTA: SI MÁS DE 1 A 2 PULGADAS DE AGUA SE CONCENTRAN EN UNA SOLA PARTE DE LA ALBERCA ANTES DE EMPEZAR A LLENAR LA ALBERCA EN EL CENTRO, LA ALBERCA NO ESTA NIVELADA, Y ESTO SE DEBE CORREGIR, VEA "PREPARANDO EL AREA", PÁG 1. NOTA: EL PESO DEL AGUA NO LE PERMITIRA HACER NINGUN AJUSTE DESPUES DE ESTE PUNTO.
- Siguiendo las instrucciones de "Instalación del Filtro" en el "Sistema del Filtro de la Alberca" en el manual del propietario, instale ambos sistemas en la pared de la piscina (Articulos 16-21) como se describe en los pasos "A" y "C".
- Asegurese de que los ensambles del drenaje estén conectados con seguridad y la tapa este en su lugar. Conecte ambas conectores de la pared de la Alberca (16) del interior de la alberca usando dos enchufes apropiados de la pared (20).
- Ahora, a medida que usted continúa llenando, el anillo inflado se levantará conforme se vaya llenando con el agua. Llene la alberca a la profundidad demostrada. El nivel del agua debe estar cerca del fondo del anillo, como se muestra en la FIG. 1. Una vez que se haga esto, vuelva de nuevo al filtro "Sistema de Filtro de la Alberca" en el manual del propietario, y continúe con el paso "D" por medio del resto de la instalacion.



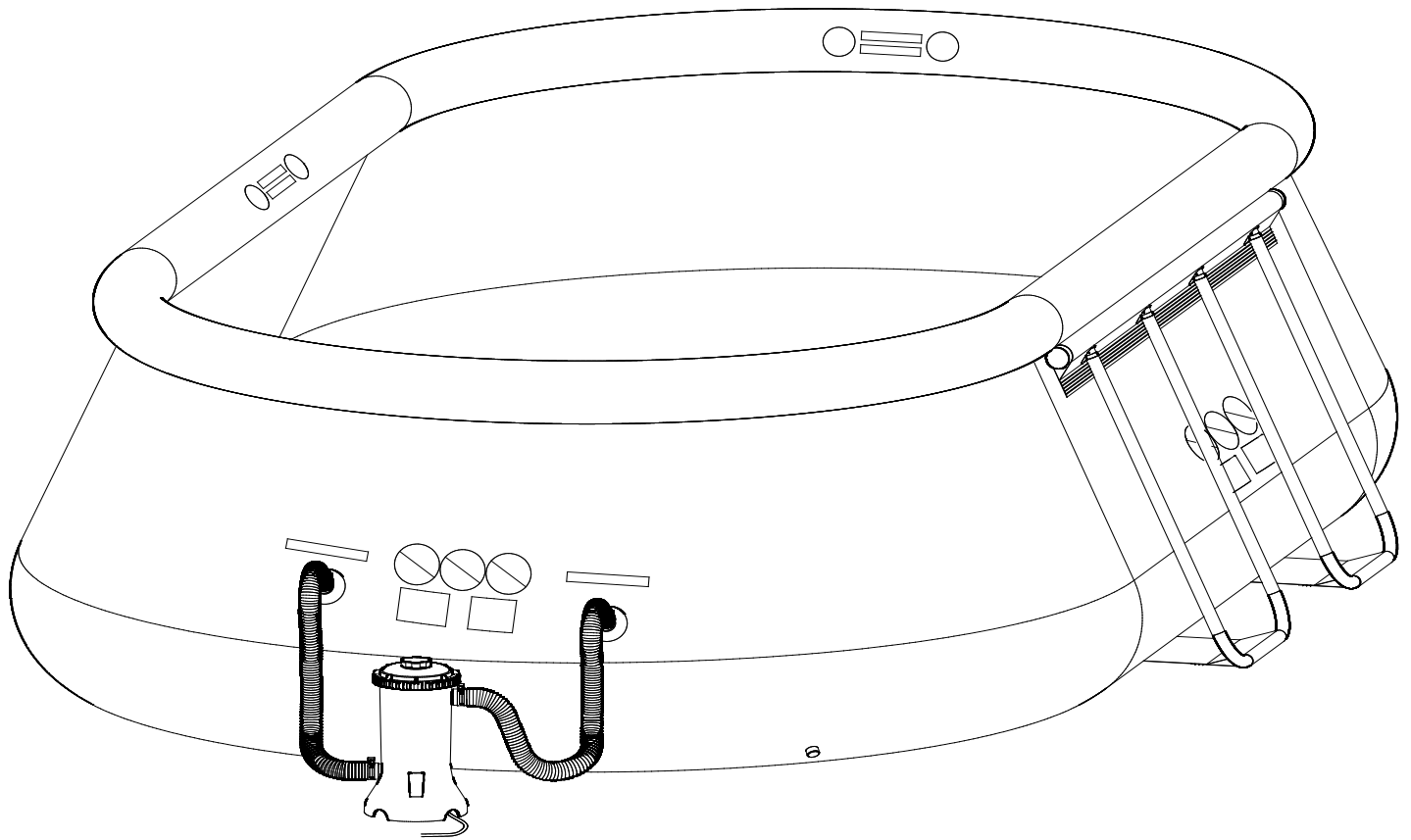

ALBERCA OVALADA		LLAME AL DEPT. DE PARTES PARA REMPLAZAR LAS PARTES o vea la HOJA DE ORDER en la parte trasera del MANUAL DE LA BOMBA DE LA ALBERCA para instrucciones para ordenar e informacion del envio											
		VIGA HORIZONTAL				TAPON DE LA VIGA HORIZONTAL				TAPA DEL TUBO CON FORMA U			
MODELO DE ALBERCA	TAMANO DE LA ALBERCA	NUMERO DE ID	QTY	LBR	COSTO	NUMERO DE ID	QTY	LBR	COSTO	NUMERO DE ID	QTY	LBR	COSTO
P22-15942	15' X 9' X 42"	090-380026	2	4	3.00	090-380036	4	1/4	1.00	090-380037	8	1/4	.50
		090-380027	2	4	3.00								
P22-201242	20' X 12' X 42"	090-380028	2	4	3.00	090-380036	4	1/4	1.00	090-380037	8	1/4	.50
		090-380029	2	4	3.00								
P22-201248	20' X 12' X 48"	090-380028	2	4	3.00	090-380036	4	1/4	1.00	090-380037	8	1/4	.50
		090-380029	2	4	3.00								
P22-201442	20' X 14' X 42"	090-380026	2	4	3.00	090-380036	4	1/4	1.00	090-380037	8	1/4	.50
		090-380027	2	4	3.00								
		TUBO CON FORMA U				PERNO RESORTE CON FORMA O				PERNO EN FORMA DE V			
MODELO DE ALBERCA	TAMANO DE LA ALBERCA	NUMERO DE ID	QTY	LBR	COSTO	NUMERO DE ID	QTY	LBR	COSTO	NUMERO DE ID	QTY	LBR	COSTO
P22-15942	15' X 9' X 42"	090-380038	4	4	7.00	090-380040	2	1/4	.50	090-380041	9	1/4	.50
P22-201242	20' X 12' X 42"	090-380038	4	4	7.00	090-380040	2	1/4	.50	090-380041	9	1/4	.50
P22-201248	20' X 12' X 48"	090-380039	4	4	7.00	090-380040	2	1/4	.50	090-380041	9	1/4	.50
P22-201442	20' X 14' X 42"	090-380038	4	4	7.00	090-380040	2	1/4	.50	090-380041	9	1/4	.50