

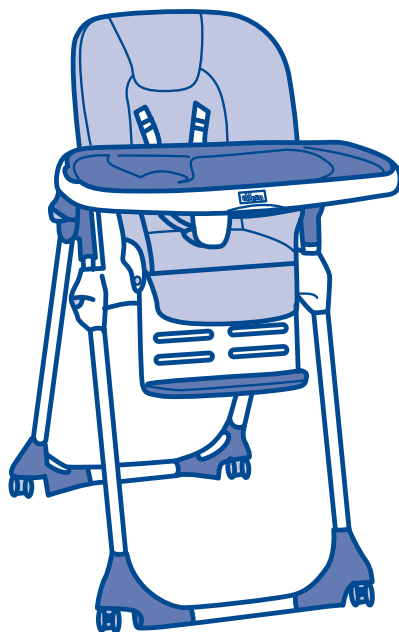

Read all instructions BEFORE assembly and USE of product. KEEP INSTRUCTIONS FOR FUTURE USE.

Lea todas las instrucciones ANTES de armar y USAR este producto. CONSERVE LAS INSTRUCCIONES PARA USO FUTURO.

Lire toutes les directives AVANT de monter et d'UTILISER ce produit. CONSERVER CES INSTRUCTIONS POUR UTILISATION FUTURE.



## **Polly Highchair**

**Owner's Manual  
Manual del propietario • Manuel du propriétaire**



## WARNING

**Failure to follow these warnings and the assembly instructions could result in serious injury or death.**

- PLEASE SAVE OWNER'S MANUAL FOR FUTURE USE.
- ADULT ASSEMBLY REQUIRED.
- NEVER LEAVE CHILD UNATTENDED. Always keep child in view while in the highchair.
- AVOID SERIOUS INJURY from falling or sliding out. Always use seat belt. After fastening buckles, adjust belts to get a snug fit around your child.
- DO NOT adjust the height or recline of the highchair with your child in it.
- Secure your child at all times with the restraint system provided, in either the reclining or upright position.
- The tray is not designed to hold your child in the highchair.
- It is recommended that the highchair be used in the upright position only by children capable of sitting upright unassisted.
- Always lock the wheels when the child is sitting in the highchair, or when the highchair is open but not in use. Always place the highchair on a horizontal, stable surface. Never place the highchair near stairs or steps. Do not move chair with child in it.
- Do not use this highchair for more than one child at a time and do not leave other children playing unattended near the highchair.
- Do not use the highchair if any part is broken, torn, or missing.
- Ensure that all components are correctly fitted and adjusted before use.
- Do not place any heavy bags, packages, or other items on the highchair tray. They may cause the chair to tip over.
- To avoid the danger of suffocation, remove all plastic covers before using the highchair. Immediately destroy the plastic cover to keep it away from babies and children.
- Do not leave the highchair near walls, curtains, or windows, where the child can become tangled, or where a child may be able to use its feet to push against the highchair.
- To avoid the risk of fire, never leave the highchair near sources of strong heat such as open fires, electric heaters, and gas stoves. If the chair is exposed to direct sunlight, wait for it to cool down before placing your child in it.
- This highchair is recommended for children up to 36 months old, or for children who weigh less than 37 pounds.
- Do not use accessories, spare parts, and components other than those supplied by Chicco.



## ADVERTENCIA

**Si no se siguen estas advertencias y las instrucciones de montaje, podría resultar en lesiones graves o muerte.**

- CONSERVE EL MANUAL DE PROPIETARIO PARA USO FUTURO.
- SE REQUIERE EL ARMADO DE UN ADULTO.
- NUNCA DEJE AL NIÑO DESATENDIDO. Cuando el niño esté en silla de alta, vigílelo en todo momento.
- EVITE LAS LESIONES GRAVES que podrían producirse a causa de la caída o deslizamiento del producto. Recuerde siempre utilizar el cinturón de seguridad. Después de sujetar las hebillas, ajuste bien los cinturones alrededor del niño.
- No ajuste la altura o inclinación de la silla de comer con su niño sentado en ella.
- Asegure a su niño en todo momento con el sistema de seguridad provisto, en la posición reclinada o vertical.
- La bandeja no ha sido diseñada para soportar a su niño en la silla alta.
- Se recomienda que solamente niños capaz de sentarse en posición vertical sin ayuda usen la silla alta en la posición vertical.
- Fije siempre las ruedas cuando el niño esté sentado en la silla de comer estacionaria o cuando la silla de comer esté abierta pero no en uso. Coloque siempre la silla de comer en una superficie horizontal y estable. Nunca la coloque cerca de escalones o escaleras. No mueva la silla alta con el niño sentado en ella.
- No use esta silla de comer para más de un niño a la vez, ni deje a otros niños jugar cerca de la silla de comer sin supervisión.
- No use la silla de comer si le falta alguna pieza, o bien, si alguna pieza está rota o desgastada.
- Asegúrese de que todos los componentes estén correctamente instalados y ajustados antes de usar.
- No coloque ninguna bolsa, paquete u otro artículo pesado sobre la charola de la silla de comer, ya que podrían causar que la silla de comer se voltee.
- Para evitar el peligro de asfixia, quite todas las cubiertas de plástico antes de usar la silla de comer. Destruya inmediatamente la cubierta de plástico para mantenerla fuera del alcance de bebés y niños.

## ADVERTENCIA

**Si no se siguen estas advertencias y las instrucciones de montaje, podría resultar en lesiones graves o muerte.**

- No deje la silla de comer cerca de paredes, cortinas ni ventanas, en las cuales el niño se pueda enredar, o donde pueda usar los pies para empujar contra la silla de comer.
- Para evitar el riesgo de incendios, nunca deje la silla de comer cerca de fuentes de calor intenso, como llamas abiertas, calentadores eléctricos o estufas de gas. Si la silla se expone directamente a la luz solar, espere a que se enfríe antes de sentar al niño en ella.
- Esta silla de comer se recomienda para niños de hasta 36 meses de edad, o para niños que pesan menos de 37 libras.
- No use accesorios, piezas de repuesto ni componentes diferentes a los suministrados por Chicco.

## MISE EN GARDE

**Le fait de ne pas se conformer à toutes les mises en garde et directives de montage peut entraîner des blessures graves ou mortelles.**

- PRIÈRE DE CONSERVER CE MANUEL D'UTILISATION POUR ÉVENTUELLEMENT S'Y RÉFÉRER.
- DOIT ÊTRE ASSEMBLÉ PAR UN ADULTE.
- NE JAMAIS LAISSER UN ENFANT SANS SURVEILLANCE. Toujours garder l'enfant à l'œil alors qu'il est assis dans la chaise haute.
- AFIN D'ÉVITER QUE L'ENFANT NE SE BLESSE GRAVEMENT en tombant ou en glissant hors du siège : toujours se servir de la ceinture de sécurité. Après avoir attaché les boucles, régler les ceintures pour qu'elles s'ajustent parfaitement au corps de l'enfant.
- N'ajustez pas la hauteur ou l'inclinaison de la chaise haute si votre enfant est dans la chaise haute.
- Vous devez toujours attacher votre enfant avec le système de retenue fourni, que ce soit en position inclinée ou assise.
- Le plateau n'est pas conçu pour maintenir votre enfant dans la chaise haute.
- Il est recommandé que la chaise haute soit utilisée dans la position assise seulement par les enfants capables de s'asseoir sans aide.
- Toujours bloquer les roulettes lorsque l'enfant est assis dans la chaise haute immobile, ou quand la chaise haute est ouverte, mais pas utilisée. Toujours placer la chaise haute sur une surface horizontale et stable. Ne jamais placer la chaise haute près d'un escalier ou de marches. Ne pas déplacer la chaise haute lorsque l'enfant est assis dans la chaise.
- Ne pas utiliser cette chaise haute pour plus d'un enfant à la fois et ne jamais laisser d'autres enfants jouer sans surveillance à proximité.
- Ne pas utiliser cette chaise haute si des pièces sont endommagées, déchirées ou manquantes.
- S'assurer que toutes les pièces sont correctement installées et réglées avant utilisation.
- Ne pas placer de sacs, de colis ou d'articles lourds sur le plateau de la chaise haute. Cela risque de la faire basculer.
- Pour éviter les risques de suffocation, retirer toutes les enveloppes en plastique avant d'utiliser la chaise haute. Éliminer immédiatement les enveloppes en plastique pour qu'elles ne soient pas à la portée des bébés et enfants.

## ⚠ MISE EN GARDE

Le fait de ne pas se conformer à toutes les mises en garde et directives de montage peut entraîner des blessures graves ou mortelles.

- Ne pas placer la chaise haute à proximité de murs, de rideaux ou de fenêtres où l'enfant risque de se prendre ou de pouvoir repousser la chaise haute avec les pieds.
- Pour éviter les risques d'incendie, ne jamais laisser la chaise haute près de sources de chaleur intense comme les flammes ouvertes, les radiateurs électriques et les cuisinières à gaz. Si la chaise est exposée à la lumière directe du soleil, attendre qu'elle refroidisse avant d'y asseoir l'enfant.
- Cette chaise haute est recommandée pour les enfants jusqu'à l'âge de 36 mois ou qui pèsent moins de 16,8 kg (37 lb).
- Ne pas employer d'accessoires, de pièces de rechange ni de composants autres que ceux fournis par Chicco.

## How to Assemble/Open the Highchair

## Cómo Ensamblar y Abrir la Silla de Comer

## Comment Monter/Ouvrir la Chaise Haute

### ⚠ WARNING

When opening the highchair, ensure that your child, or other children, are at a safe distance. Ensure that during these operations, the movable parts of the highchair do not come into contact with your child. The ends of the front and rear legs have a different shape to avoid errors in the assembly phase.

### ⚠ ADVERTENCIA

Cuando abra la silla de comer, asegúrese de que su hijo, u otros niños, se encuentren a una distancia segura. Cerciórese de que durante estas operaciones, las piezas móviles de la silla de comer no tengan contacto con el niño. Los extremos de las patas delanteras y traseras tienen una forma diferente para evitar errores de ensamblaje.

### ⚠ MISE EN GARDE

Avant d'ouvrir la chaise haute, s'assurer que votre enfant, ou d'autres enfants, sont à une distance suffisante. S'assurer que, pendant ces opérations, les parties mobiles de la chaise haute n'entrent pas en contact avec l'enfant. Les extrémités des pattes avant et arrière ont une forme différente pour éviter des erreurs lors de l'assemblage.

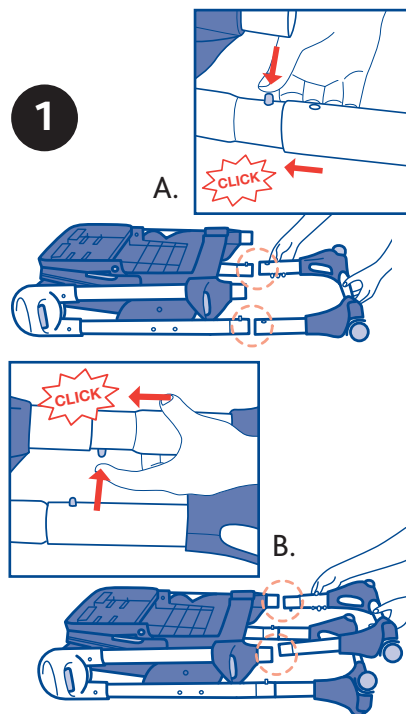

1. Fix the legs to the highchair frame as shown. Rear legs: Keep the two locking buttons located at the base of the frame pressed down and insert the legs. The parts are correctly locked only when the two locking buttons come out from the holes on the legs, and an audible click is heard, signalling that the legs are securely fitted (diagram 1A). 1B. Front legs: keep the two locking buttons, located at the base of the frame, pressed down and insert the legs into the structure. The parts are locked only when the two locking buttons come out from the holes on the legs, and an audible click is heard, signalling that the legs are securely fitted (diagram 1B).

**How to Assemble/Open the Highchair**  
**Cómo Ensamblar y Abrir la Silla de Comer**  
**Comment Monter/Ouvrir la Chaise Haute**

1. Fije las patas al armazón de la silla de comer como se muestra. Patas traseras: mantenga oprimidos los dos botones de sujeción, ubicados en la base del armazón, e inserte las patas. Las piezas están aseguradas correctamente sólo cuando los dos botones de sujeción salen de los agujeros de las patas y se escucha un clic, indicando que las patas están bien ajustadas (diagrama 1A). 1B. Patas delanteras: mantenga oprimidos los dos botones de sujeción, ubicados en la base del armazón, e inserte las patas en la estructura. Las piezas están aseguradas sólo cuando los dos botones de sujeción salen de los agujeros y se escucha un clic, indicando que las patas están bien ajustadas (diagrama 1B).

1. Fixez les pattes à l'armature de la chaise haute tel qu'illustré. Pattes arrière : Appuyer sur les deux boutons de verrouillage situés à la base du cadre et insérer les pattes. Les pièces sont correctement fixées en place uniquement lorsque les deux boutons de verrouillage ressortent des orifices des pattes, et qu'un déclic se fait entendre, signalant que les pattes sont solidement ancrées (schéma n° 1A). 1B. Pattes avant : Appuyer sur les deux boutons de verrouillage situés à la base du cadre et insérer les pattes dans la structure. Les pièces sont bien fixées en place uniquement lorsque les deux boutons de verrouillage ressortent des orifices des pattes, et qu'un déclic se fait entendre, signalant que les pattes sont solidement ancrées (schéma n° 1B).

**How to Assemble/Open the Highchair**  
**Cómo Ensamblar y Abrir la Silla de Comer**  
**Comment Monter/Ouvrir la Chaise Haute**

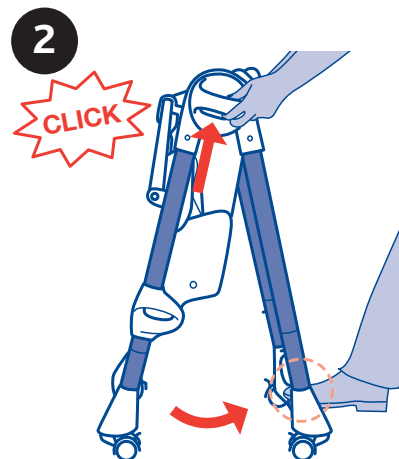

2. Stand at the back of the highchair and hold the two side joints, then press the open/close buttons. At the same time, open the Highchair legs using your foot, until an audible click is heard, signalling that the legs are locked in the open position (diagram 2).

2. Párese detrás de la silla de comer y sujete las dos uniones laterales. Enseguida oprima los botones de abrir / cerrar. Al mismo tiempo abra las patas de la silla de comer usando su pie, hasta que escuche un clic, indicando que las patas están aseguradas en la posición abierta (diagrama 2).

2. Se tenir derrière la chaise haute et tenir les deux charnières latérales, puis appuyer sur les boutons d'ouverture/fermeture. Ouvrir, en même temps, les pattes de la chaise haute en utilisant le pied, jusqu'à ce qu'un déclic indiquant que les pattes sont verrouillées en position ouverte se fasse entendre (schéma n° 2).

**How to Assemble/Open the Highchair**  
**Cómo Ensamblar y Abrir la Silla de Comer**  
**Comment Monter/Ouvrir la Chaise Haute**

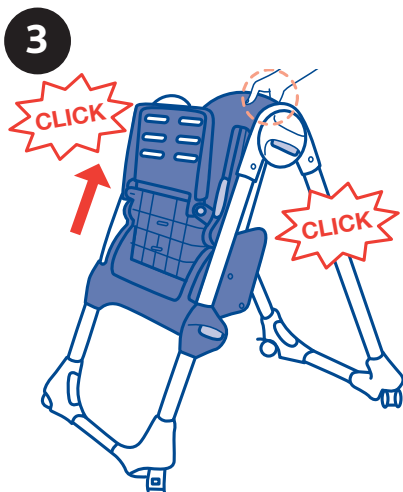

3. Raise the seat by holding the upper part of the backrest and pull it upward, until the desired height is reached (diagram 3). The Highchair can be adjusted to 7 height positions.

3. Eleve el asiento sujetando la parte superior del respaldo y estirándolo hacia delante hasta alcanzar la altura deseada (diagrama 3). La silla de comer se puede ajustar a 7 posiciones.

3. Soulever le siège en tenant la partie supérieure du dossier et tirant vers le haut, jusqu'à la hauteur désirée (schéma n° 3). La chaise haute peut se régler à 7 hauteurs différentes.

**How to Assemble/Open the Highchair**  
**Cómo Ensamblar y Abrir la Silla de Comer**  
**Comment Monter/Ouvrir la Chaise Haute**

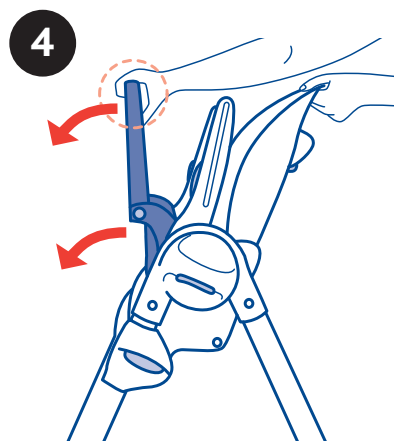

4. Lower the seat and leg rest with your hands (diagram 4). The seat is fixed to the frame by a fastening device.

4. Baje el asiento y el reposapiernas con las manos (diagrama 4). El asiento está fijo al armazón mediante un dispositivo de sujeción.

4. Abaisser le siège et l'appuie-jambes avec les mains (schéma n° 4). Le siège est fixé au cadre par un dispositif d'attache.

**How to Assemble/Open the Highchair**  
**Cómo Ensamblar y Abrir la Silla de Comer**  
**Comment Monter/Ouvrir la Chaise Haute**

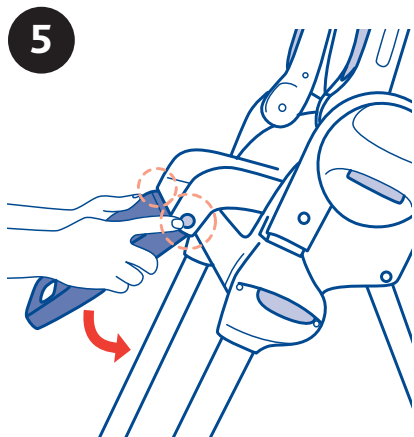

5. Press the side adjustment buttons and lower the leg rest in a vertical position (diagram 5).

5. Oprima los botones laterales de ajuste y baje el reposapiernas en posición vertical (diagrama 5).

5. Appuyer sur les boutons de réglage latéraux et abaisser l'appuie-jambes en position verticale (schéma n° 5).

**How to Assemble/Open the Highchair**  
**Cómo Ensamblar y Abrir la Silla de Comer**  
**Comment Monter/Ouvrir la Chaise Haute**

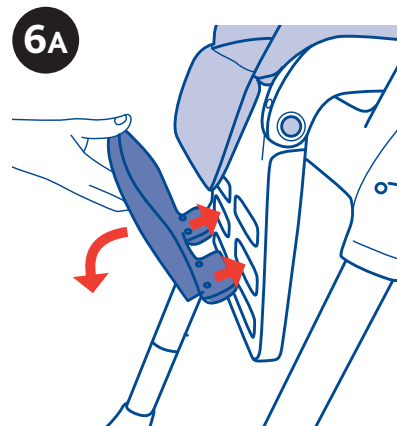

6. Insert the footrest, turn it until the use position is reached, and lock it into position (diagram 6A). The footrest can be adjusted to 3 positions. Remove the footrest and fit it at the desired height (diagram 6B & 6C). Turn the footrest until the new desired use position is obtained, and lock it into position.

The child can now be seated in the Highchair.

6. Inserte el reposapiés, gírelo hasta alcanzar la posición de uso, y atórelo en su lugar (diagrama 6A). El reposapiés se puede ajustar a 3 posiciones. Quite el reposapiés y ajústelo a la altura deseada (diagrama 6B y 6C). Gire el reposapiés hasta obtener la posición de uso deseada y atórelo en su lugar.

Ahora el niño se puede sentar en la silla de comer.

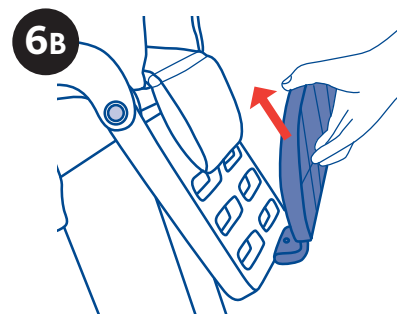

6. Insérer le repose-pied, le tourner jusqu'à la position d'utilisation et le verrouiller en place (schéma n° 6A). Le repose-pied peut se régler à 3 positions différentes. Retirer le repose-pied et l'installer à la hauteur désirée (schéma n° 6B et 6C). Tourner le repose-pied jusqu'à la nouvelle position d'utilisation et le verrouiller en place.

L'enfant peut maintenant s'asseoir dans la chaise haute.

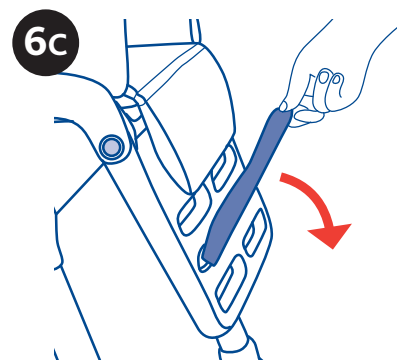

**How to Assemble/Open the Highchair**  
**Cómo Ensamblar y Abrir la Silla de Comer**  
**Comment Monter/Ouvrir la Chaise Haute**

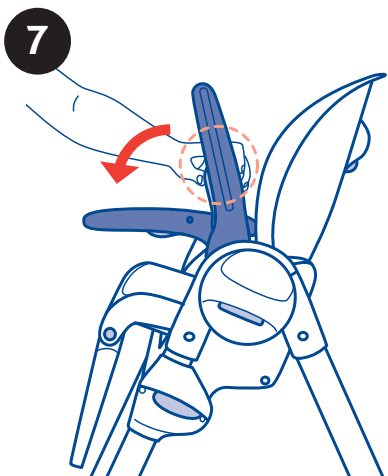

7. Lower the armrests by pressing the two buttons located at the bottom of the armrests (diagram 7).

7. Baje los apoyabrazos oprimiendo los dos botones ubicados en la parte fondo de los apoyabrazos (diagrama 7).

7. Abaisser les accoudoirs en appuyant sur les deux boutons situés à l'fond des accoudoirs (schéma n° 7).

**⚠ WARNING**

**IMPORTANT FOR YOUR CHILD'S SAFETY** - Always fit the rigid crotch strap to the tray before fitting the tray to the Highchair. Once the rigid crotch strap has been fitted, it must never be removed.

**⚠ ADVERTENCIA**

**INFORMACIÓN IMPORTANTE PARA LA SEGURIDAD DE SU HIJO** - Ajuste siempre la correa rígida de la entretierna a la charola antes de colocar la charola en la silla de comer. Una vez que se haya ajustado la correa rígida de la entretierna, nunca se debe quitar.

**⚠ MISE EN GARDE**

**REMARQUE IMPORTANTE POUR LA SÉCURITÉ DE VOTRE ENFANT** - Toujours fixer la courroie de fourche rigide au plateau avant d'installer le plateau sur la chaise haute. Une fois la courroie de fourche rigide installée, elle doit ne jamais être retirée.

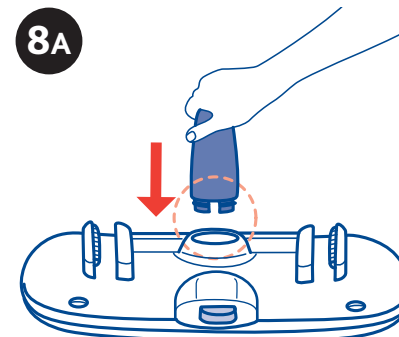

8. Fit the rigid crotch strap to the tray (diagram 8A, diagram 8B). The design of the crotch strap attachment only allows one type of assembly operation. The tray can now be fitted to the Highchair.

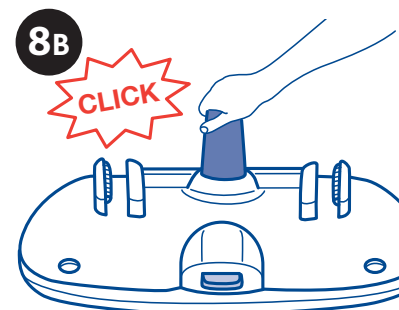

8. Ajuste la correa rígida de la entretierna a la charola (diagrama 8A, diagrama 8B). El diseño del aditamento de la correa de la entretierna sólo permite un tipo de operación de montaje. Ahora la charola se puede colocar a la silla de comer.

8. Installer la courroie de fourche rigide au plateau (schéma n° 8A, schéma n° 8B). La conception de l'attache de la courroie de fourche permet un seul mode d'installation. On peut maintenant installer le plateau sur la chaise haute.



## Fitting/Adjusting the Tray

### Ajuste de la Charola

#### Installation/Ajustement du Plateau

9

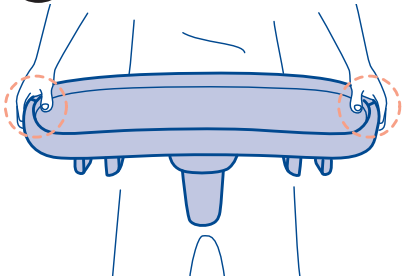

9. The tray can now be fitted to the Highchair. The tray can be adjusted to 4 positions. Line up the tray guides with armrests and push down tray.

9. Ahora la charola se puede colocar en la silla de comer. La charola se puede ajustar a 4 posiciones. Alinee las guías de la bandeja con brazos y empuje hacia abajo la bandeja.

9. On peut maintenant installer le plateau sur la chaise haute. Le plateau peut se régler à 4 hauteurs différentes. Alignez les guides du bac avec accoudoirs et poussez vers le bas plateau.

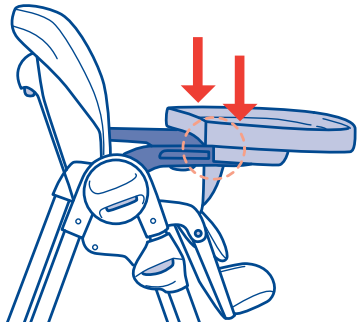

## Fitting/Adjusting the Tray

### Ajuste de la Charola

#### Installation/Ajustement du Plateau

#### ⚠ WARNING

Always ensure that the tray is locked correctly to the armrests before use.

#### ⚠ ADVERTENCIA

Ase-gúrese siempre de que esté correctamente asegurada a los apoyabrazos antes de usar.

#### ⚠ MISE EN GARDE

Toujours s'assurer que le plateau est bien verrouillé aux accoudoirs avant utilisation.

10

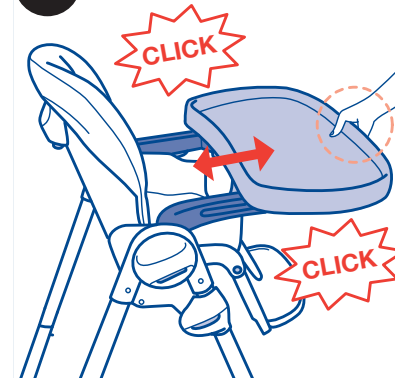

10. Move the tray until the desired position is reached and release the button. If the tray is not automatically locked on the armrests, move the tray until a click is heard, signalling that the tray is locked (diagram 10). Pull up on both sides of the tray to make sure it is locked.

10. Mueva la charola hasta alcanzar la posición deseada y suelte el botón. Si la charola no se fija automáticamente en los apoyabrazos, muévela hasta escuchar un clic, indicando que la charola está fija (diagrama 10). Levante ambos lados de la bandeja para asegurarse de que esté bloqueada.

10. Déplacer le plateau jusqu'à la position désirée et libérer le bouton. Si le plateau n'est pas automatiquement verrouillé sur les accoudoirs, déplacer le plateau jusqu'à ce qu'un déclic se fasse entendre, signalant que le plateau est bien verrouillé (schéma n° 10). Tirer sur les deux côtés du plateau pour s'assurer qu'il est verrouillé en place.

## Fitting/Adjusting the Tray

### Ajuste de la Charola

### Installation/Ajustement du Plateau

11

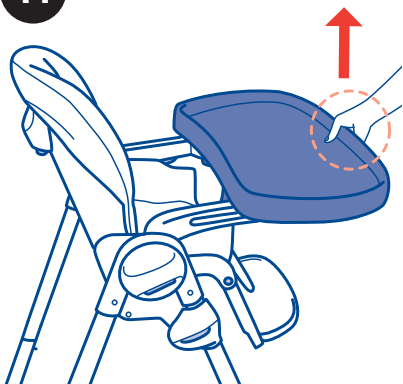

11. To remove the tray, you must squeeze the release button under the tray, then pull up or off.

11. Para quitar la bandeja, debe apretar el botón de liberación bajo la bandeja y tire hacia arriba o hacia fuera.

11. Pour retirer le plateau, vous devez presser le bouton de déverrouillage sous le plateau, puis tirez vers le haut ou hors tension.

## Storing the Tray

### Almacenamiento de la Charola

### Stockage du Plateau

12A

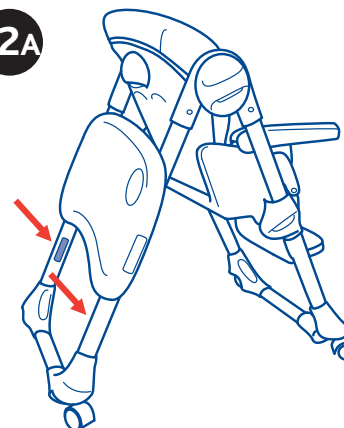

12. When not in use, the tray can be stored on the rear legs of the frame by using the rear leg slots as shown in 12A. With the tray resting against the rear legs, above the slots and locking guides on the inside of the rear legs. Allow the tray to slide down the legs and lock into rear leg slots (diagram 12B). To release the tray press the locking button and remove from the legs.

12B

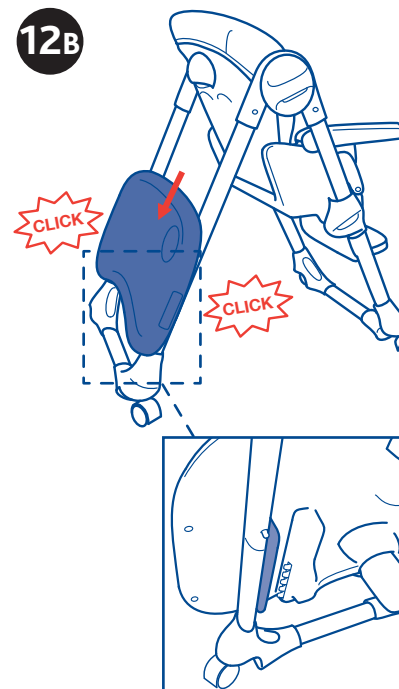

12. Cuando no está en uso, la bandeja se pueden almacenar en las patas traseras del marco con las ranuras de las patas traseras, como se muestra en 12A. Con la bandeja apoyada en las patas traseras, encima de las ranuras de bloqueo y guías en el interior de las patas traseras. Deje que la bandeja se deslice hacia abajo las piernas y bloquear las patas traseras en las ranuras (diagrama 12B). Para liberar la bandeja de pulsar el botón de bloqueo y retirar de las piernas.

12. Lorsqu'il n'est pas utilisé, le bac peut être stocké sur les pieds arrière de la trame en utilisant les fentes de patte arrière, comme indiqué en 12A. Avec le bac en appui sur les pattes arrière, au-dessus des fentes de verrouillage et des guides à l'intérieur des pieds arrière. Laissez le plateau de glisser le long des jambes et verrouiller dans les fentes jambe arrière (schéma n° 12B). Pour libérer le plateau appuyez sur le bouton de verrouillage et retirez les jambes.

## Using the Tray Cover

Uso de la cubierta de la charola

Utilisation du couvre-plateau

13

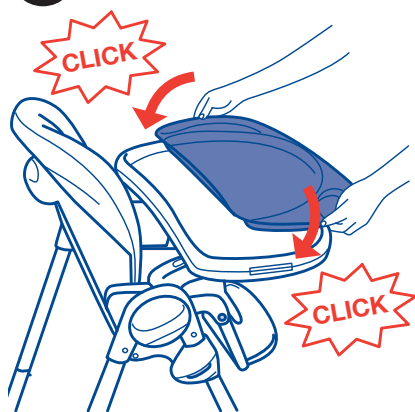

13. The Highchair has a tray cover. This can be attached by firmly pushing down on the outside area of the tray until it clicks into place, as shown. To remove the tray pull out on the outside edge of the tray and lift up.

13. La trona tiene una cubierta de la bandeja. Esto puede estar unido firmemente empujando hacia abajo en la zona exterior de la bandeja hasta que encaje en su lugar, como se muestra. Para extraer la bandeja tire del borde exterior de la bandeja y levante.

13. La chaise haute a un couvercle du bac. Ce peut être fixé en le poussant fermement vers le bas sur la zone à l'extérieur du tiroir jusqu'à ce qu'il s'enclenche, comme indiqué. Pour retirer le plateau tirez sur le bord extérieur du bac et soulevez-le.

## Using the Tray Cover

Uso de la cubierta de la charola

Utilisation du couvre-plateau

14

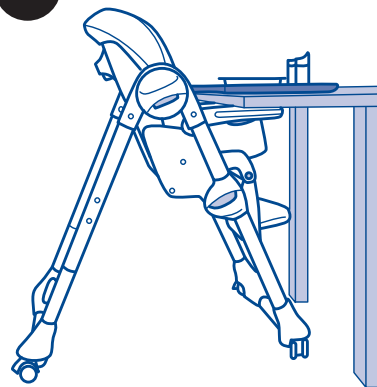

14. The tray cover can be used as a convenient serving tray if the child eats sitting directly at the table with his/her parents (diagram 14).

14. Se puede usar la cubierta de la charola como una cómoda charola para servir si el niño se sienta directamente a la mesa con sus padres (diagrama 14).

14. Le couvre-plateau peut servir de plateau de service pratique lorsque l'enfant mange directement à la table en compagnie de ses parents (schéma n° 14).

**How to use the safety harness**  
**Uso de los cinturones de seguridad**  
**Utilisation du harnais de sécurité**

15A

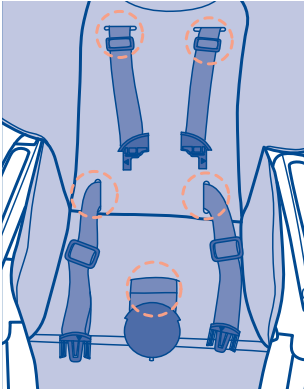

15A. Fit the highchair cover to the highchair seat. Thread the shoulder straps, waist belt and crotch strap through the corresponding openings (diagram 15A). Make sure the shoulder straps are at the appropriate height position and the waist belt is pulled through the seat fabric. Repeat steps 15A, 15B, 15C and 15D with second cover (included only on certain models).

15A. Coloque la cubierta en el asiento de la silla alta. Pase los cinturones para hombros, cinturón de las arandelas y la correa de la entrepierna por las aberturas correspondientes (diagrama 15A). Asegúrese de que los cinturones para hombros estén a la altura adecuada y de que el cinturón inferior se haya extraído de la tela del asiento. Repita los pasos 15A, 15B, 15C y 15D con la segunda cubierta (incluida sólo en ciertos modelos).

15A. Installer le coussin de la chaise haute sur le siège. Insérer les courroies d'épaules, ceinture sous-abdominale et la courroie de fourche dans les ouvertures correspondantes (schéma n° 15A). S'assurer que les courroies d'épaules sont à la bonne hauteur et que la ceinture est enfilée à travers le tissu du siège. Répéter les étapes 15A, 15B, 15C et 15D avec la second couvercle (fournie seulement avec certains modèles).

**How to use the safety harness**  
**Uso de los cinturones de seguridad**  
**Utilisation du harnais de sécurité**

15B

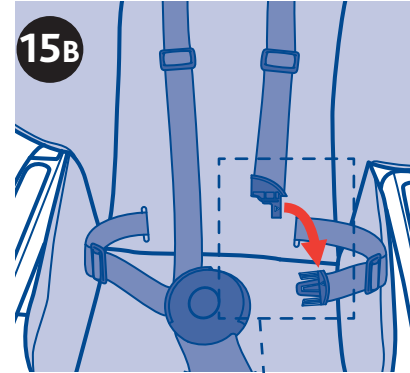

15B. Attach the shoulder harness to the waist belt clip. Hold the waist belt clip stationary and line up the arrows on the shoulder harness clip and waist belt clip. Push the shoulder harness clip down into the waist belt clip (twisting motion), it will click into place.

15B. Amarre el cinturón para hombros al gancho del cinturón inferior. Sostenga el gancho del cinturón inmóvil y alinee las flechas de los ganchos del cinturón para hombros y del cinturón inferior. Presione el gancho del cinturón para hombros hacia abajo y dentro del gancho del cinturón inferior (con movimiento rotativo) y se fijará en su lugar al escuchar un clic.

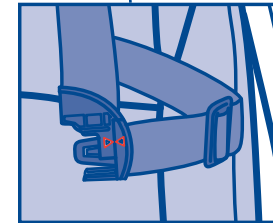

15B. Fixer le harnais d'épaules à la boucle de ceinture. Maintenir la boucle de ceinture immobile et aligner les flèches de la boucle du harnais d'épaules avec celles de la boucle de ceinture. Pousser la boucle de harnais d'épaules vers le bas dans la boucle de ceinture (en tournant); elle va s'enclencher en place.

**How to use the safety harness**  
**Uso de los cinturones de seguridad**  
**Utilisation du harnais de sécurité**

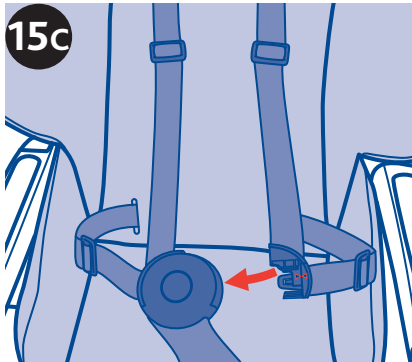

15C. Insert the waist belt clip into the crotch strap buckle, it will click into place. The harness straps can be adjusted to better fit your child (diagram 15D).

15C. Inserte el gancho del cinturón inferior en la hebilla de la correa de la entrepierna, se fijará en su lugar al escuchar un clic. Los cinturones para hombros se pueden ajustar para que se adapten mejor a su niño (diagrama 15D).

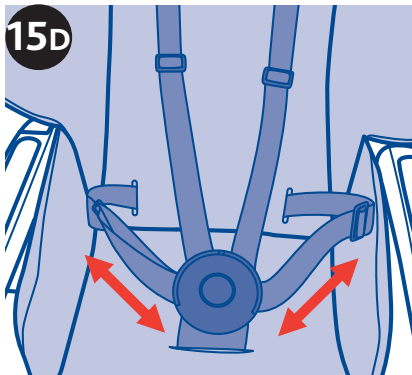

15C. Insérer la boucle de ceinture dans la boucle de fourche; elle va s'enclencher en place. Il est possible d'ajuster les courroies du harnais d'épaules selon la taille de l'enfant (schéma n° 15D).

**How to use the safety harness**  
**Uso de los cinturones de seguridad**  
**Utilisation du harnais de sécurité**

**⚠ WARNING**

The use of the safety harness and fabric crotch strap is necessary to guarantee the safety of your child. The tray alone does not guarantee the safety of your child. Always use the SAFETY HARNESS!

**⚠ ADVERTENCIA**

El uso del arnés de seguridad y de la correa rígida de la entrepierna es necesario para garantizar la seguridad de su hijo. La charola por sí sola no garantiza la seguridad de su hijo. ¡Use siempre el ARNÉS DE SEGURIDAD!

**⚠ MISE EN GARDE**

L'utilisation du harnais de sécurité et de la courroie de fourche en toile est nécessaire pour garantir la sécurité de votre enfant. Le plateau seul ne suffit pas à garantir la sécurité de l'enfant. Utiliser toujours le HARNAIS DE SÉCURITÉ!

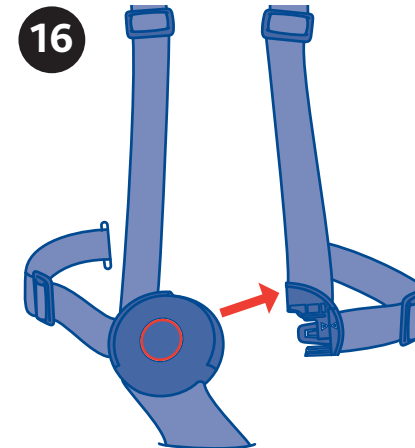

The highchair has a 5-point safety harness.

16. Release the safety harness, push in on the center button.

La silla de comer tiene un arnés de seguridad de 5 puntos.

16. Suelte el arnés de seguridad, presione el botón central.

La chaise haute est munie d'un harnais de sécurité à 5 points.

16. Libérer le harnais de sécurité, pousser sur le bouton central.

**How to use the safety harness**  
**Uso de los cinturones de seguridad**  
**Utilisation du harnais de sécurité**

**⚠ WARNING**

**IMPORTANT FOR YOUR CHILD'S SAFETY** - Always fit the rigid crotch strap to the tray before fitting the tray to the Highchair. Once the rigid crotch strap has been fitted, it must never be removed.

**⚠ ADVERTENCIA**

**INFORMACIÓN IMPORTANTE PARA LA SEGURIDAD DE SU HIJO** - Ajuste siempre la correa rígida de la entrepierna a la charola antes de colocarla en la silla de comer. Una vez que se haya ajustado la correa rígida de la entrepierna, nunca se debe quitar.

**⚠ MISE EN GARDE**

**REMARQUE IMPORTANTE POUR LA SÉCURITÉ DE VOTRE ENFANT** - Toujours fixer la courroie de fourche rigide au plateau avant d'installer le plateau sur la chaise haute. Une fois la courroie de fourche rigide installée, elle doit ne jamais être retirée.

**17**

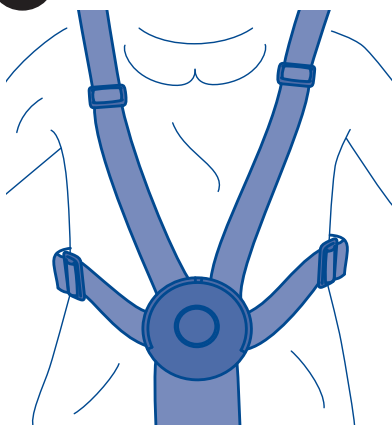

17. Place the child in the highchair and secure child with the safety harness (diagram 17). The safety harness can be adjusted to two height positions.

17. Coloque al niño en la silla de comer y asegúrelo con el arnés de seguridad (diagrama 17). El arnés de seguridad se puede ajustar a dos posiciones de altura.

17. Placer l'enfant dans la chaise haute et sécuriser l'enfant avec le harnais de sécurité (schéma n° 17). On peut régler le harnais de sécurité à 2 hauteurs différentes.

**Adjusting the Height of the Highchair**  
**Ajuste de la Altura de la Silla de Comer**  
**Réglage de la Hauteur de la Chaise Haute**

**18**

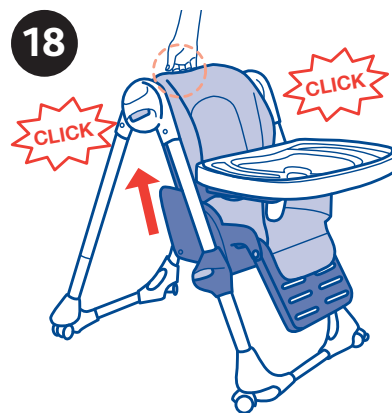

The Highchair can be adjusted to 7 height positions.

18. To raise the seat: Hold the upper part of the backrest and pull it upward, until the desired height is reached (diagram 18).

La silla de comer se puede ajustar a 7 posiciones.

18. Para elevar el asiento: Sujete la parte superior del respaldo y estírelo hacia arriba hasta alcanzar la altura deseada (diagrama 18).

La chaise haute peut se régler à 7 hauteurs différentes.

18. Pour soulever le siège : Tenir la partie supérieure du dossier et tirant vers le haut, jusqu'à la hauteur désirée (schéma n° 18).

## Adjusting the Height of the Highchair

### Ajuste de la Altura de la Silla de Comer

### Réglage de la Hauteur de la Chaise Haute

#### ⚠ WARNING

Do not adjust the height with the child sitting in the Highchair.

#### ⚠ ADVERTENCIA

No ajuste la altura con el niño sentado en la silla de comer.

#### ⚠ MISE EN GARDE

Ne pas régler la hauteur avec l'enfant assis dans la chaise haute.

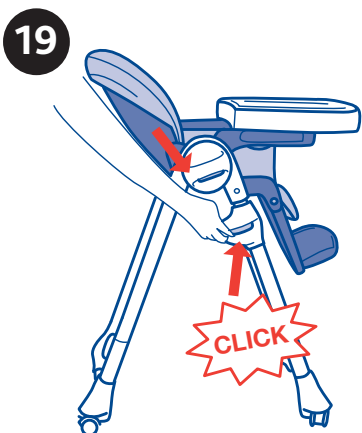

19. To lower the seat: Press the two side buttons simultaneously and lower the seat, until the desired height is reached (diagram 19).

19. Para bajar el asiento: Oprima los dos botones laterales simultáneamente y baje el asiento hasta alcanzar la altura deseada (diagrama 19).

19. Pour abaisser le siège : Appuyer simultanément sur les deux boutons latéraux et abaisser le siège, jusqu'à la hauteur désirée (schéma n° 19).

20



The backrest of the Highchair can be adjusted to 3 positions.

20. To adjust the backrest, press the button located at the rear top, recline the backrest until the desired position is reached and release the button, the backrest will lock automatically and an audible click is heard, signalling that it is locked into position (diagram 20).

El respaldo de la silla de comer se puede ajustar a 3 posiciones.

20. Para ajustar el respaldo, oprima el botón ubicado en la parte posterior superior, recline el respaldo hasta la posición deseada y suelte el botón. El respaldo se atora automáticamente y se escucha un clic, indicando que está en posición fija (diagrama 20).

Le dossier de la chaise haute peut se régler à 3 positions différentes.

20. Pour régler le dossier, appuyer sur le bouton situé au sommet du dossier, incliner le dossier jusqu'à la position désirée et libérer le bouton. Le dossier se verrouillera automatiquement et un déclic se fera entendre, signalant qu'il est bien verrouillé en place (schéma n° 20).

## Leg Rest

### Reposapiernas

### Appuie-jambes

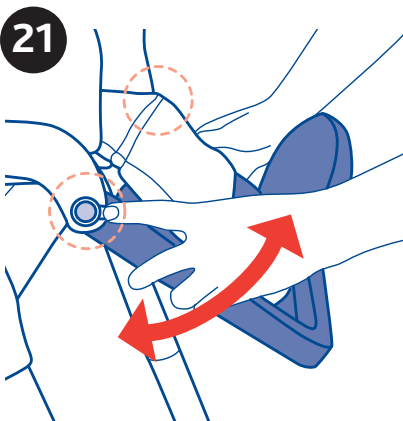

21

The leg rest of the Highchair can be adjusted to 3 positions.

21. Press the two side adjustment buttons and recline the leg rest, until the desired position is reached (diagram 21).

El reposapiernas se puede ajustar a 3 posiciones.

21. Oprima los dos botones laterales de ajuste y recline el reposapiernas hasta la posición deseada (diagrama 21).

L'appuie-jambes peut se régler à 3 positions différentes.

21. Appuyer simultanément sur les deux boutons de réglage et incliner l'appuie-jambe, jusqu'à la position désirée (schéma n° 21).

## Wheels and Brakes

### Ruedas y Frenos

### Roulettes et freins

#### ⚠ WARNING

Always lock the wheels when the child is sitting in the stationary Highchair, or when the Highchair is open but not in use. Always place the Highchair on a horizontal, stable surface. Never place the Highchair near stairs or steps. Do not move chair with child in it.

#### ⚠ ADVERTENCIA

Fije siempre las ruedas cuando el niño esté sentado en la silla de comer estacionaria o cuando la silla de comer esté abierta pero no en uso. Coloque siempre la silla de comer en una superficie horizontal y estable. Nunca la coloque cerca de escalones o escaleras. No mueva la silla alta con el niño sentado en ella.

#### ⚠ MISE EN GARDE

Toujours verrouiller les roulettes lorsque l'enfant est assis dans la chaise haute stationnaire, ou quand la chaise haute est ouverte, mais pas utilisée. Placer toujours la chaise haute sur une surface plate et stable. Ne jamais placer la chaise haute près d'escaliers ou de marches. Ne pas déplacer la chaise haute lorsque l'enfant est assis dans la chaise.

22

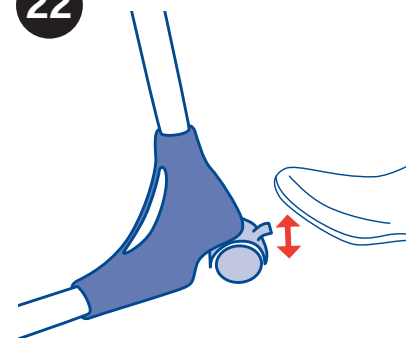

22. To apply the brakes, lower the wheels locking levers. To release the brakes raise the wheels locking levers (diagram 22).

22. Para aplicar los frenos, baje las palancas de fijación de las ruedas. Para liberar los frenos, suba las palancas de fijación de las ruedas (diagrama 22).

22. Pour appliquer les freins, abaisser les leviers de blocage des roulettes. Pour libérer les freins, soulever les leviers de blocage des roulettes (schéma n° 22).



## Closing the Highchair

### Cierre del la Silla de Comer

### Fermeture de la Chaise Haute

#### ⚠ WARNING

When opening the highchair, ensure that your child, or other children, are at a safe distance. Ensure that during these operations the movable parts of the highchair do not come into contact with your child. If it is fitted, remove the tray before starting any closing operations.

#### ⚠ ADVERTENCIA

Cuando abra la silla de comer, asegúrese de que su hijo, u otros niños, se encuentren a una distancia segura. Cerciórese de que durante estas operaciones, las piezas móviles de la silla de comer no tengan contacto con el niño. Si está instalada, quite la bandeja antes de comenzar a cerrar la silla alta.

#### ⚠ MISE EN GARDE

Avant d'ouvrir la chaise haute, s'assurer que votre enfant, ou d'autres enfants, sont à une distance suffisante. S'assurer que, pendant ces opérations, les parties mobiles de la chaise haute n'entrent pas en contact avec l'enfant. S'il y a un plateau, le retirer avant de commencer à fermer.

23

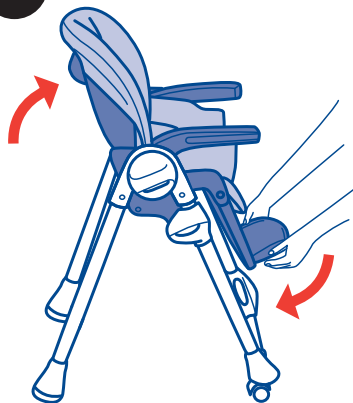

23. Put the backrest in a vertical position and the leg rest in a down position (diagram 23).

23. Coloque el respaldo en posición vertical y el reposapiernas en posición baja (diagrama 23).

23. Placer le dossier en position verticale et abaisser complètement l'appuie-jambes (schéma n° 23).

24

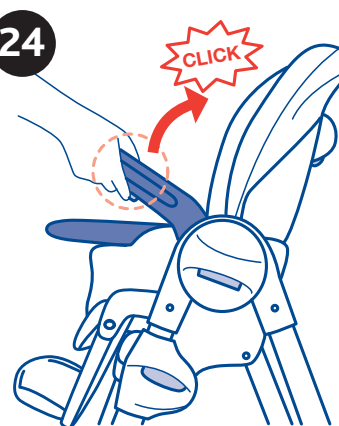

24. Raise the armrest in a vertical direction by pressing the buttons located on the lower part of the arm rests, until an audible click is heard (diagram 24).

24. Eleve el apoyabrazos en dirección vertical oprimiendo los botones ubicados en la parte inferior de los apoyabrazos, hasta escuchar un clic (diagrama 24).

24. Placer le dossier en position verticale et abaisser complètement l'appuie-jambes (schéma n° 24).

25

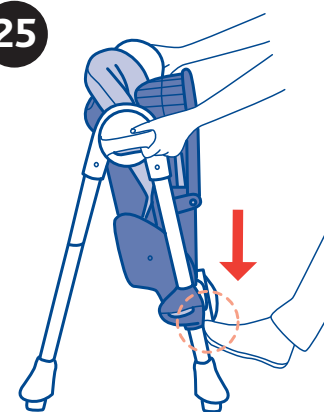

25. Lower the seat by pressing the two side buttons at the same time, as shown in the diagram 25.

25. Baje el asiento oprimiendo los dos botones laterales al mismo tiempo, como se muestra en el diagrama 25.

25. Placer le dossier en position verticale et abaisser complètement l'appuie-jambes, comme indiqué en schéma n° 25.

## Closing the Highchair

### Cierre del la Silla de Comer

### Fermeture de la Chaise Haute

#### ⚠ WARNING

Check that the frame is closed and the wheels are locked and positioned in a way that the frame can stand for storage.

#### ⚠ ADVERTENCIA

Verifique que la estructura se encuentre cerrada y que las ruedas estén bloqueadas y posicionadas de manera que la estructura pueda mantenerse parada para guardarla.

#### ⚠ MISE EN GARDE

S'assurer que le cadre est fermé et que les roulettes sont verrouillées et placées de telle manière que le cadre peut tenir debout à la verticale pour son rangement.

26

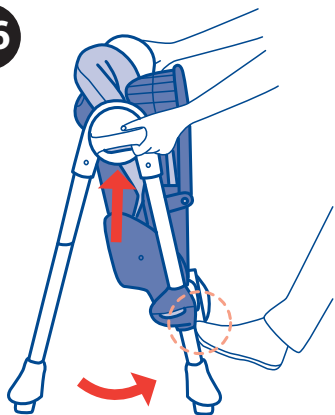

26. Press the buttons at the center of the side joints and, at the same time, close the legs of the Highchair using your foot (diagram 26A).

26. Oprima los botones al centro de las uniones laterales y, al mismo tiempo, cierre las patas de la silla de comer usando su pie (diagrama 26A).

26. Appuyer sur les boutons situés au centre des charnières latérales et, en même temps, refermer les pattes de la chaise haute en utilisant le pied (schéma n° 26A).

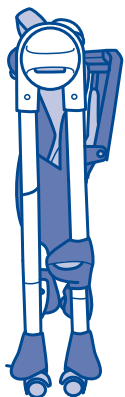

## Care and Maintenance

The cleaning and maintenance of this product must be carried out on a regular basis by the user. The cleaning and maintenance of the Highchair must only be carried out by an adult.

#### CLEANING

You can remove the seat pad for cleaning. To do so, unfasten the restraint harness and pull the seat pad upward. You can spot clean the seat pad with a damp cloth and mild detergent. Do not machine wash seat pad. Do not use bleach wipes or spray on the pad or plastics. Do not use bleach.

#### MAINTENANCE

Lubricate only when necessary using a dry silicone based lubricant. Clean all plastic parts periodically using a soft damp cloth and mild detergent. Do not use bleach. Check the wheels periodically for signs of wear or damage and keep them clean of dust or sand. Prolonged exposure to sunlight will cause the fabric to fade. Serving tray insert can be washed in the dishwasher. Main tray can be wiped clean using a soft damp cloth and mild detergent. Do not use bleach. Important for your child's safety do not remove the crotch bar from the tray.

## Cuidado y mantenimiento

El usuario debe realizar la limpieza y el mantenimiento de este del la Silla de regularmente. Las operaciones de limpieza y mantenimiento deben ser efectuadas exclusivamente por un adulto.

#### LIMPIEZA

Puede quitar el cojín del asiento para limpiarlo. Para hacerlo, suelte el arnés de sujeción y estire el cojín del asiento hacia arriba. Puede limpiar el asiento con un paño húmedo y detergente suave. No lave a máquina la colchoneta del asiento. No use toallas desinfectantes ni spray sobre la colchoneta o los plásticos. No use cloro.

#### MANTENIMIENTO

Lubrique sólo cuando sea necesario utilizando un lubricante seco con base de silicona. Limpie todas las piezas de plástico periódicamente utilizando un paño húmedo y detergente suave. No use cloro. Revise periódicamente las ruedas en busca de señales de desgaste o daño, y manténgalas limpias, sin polvo ni arena. La exposición prolongada a la luz solar causa desteñido de la tela. El inserto para servir de la charola se puede lavar en el lavaplatos. La charola principal se puede limpiar utilizando un paño húmedo y detergente suave. No use cloro. Importante: por la seguridad de su niño, no quite la barra de la entrepierna de la bandeja.

## Nettoyage et entretien

L'utilisateur doit effectuer le nettoyage et l'entretien de ce de la Chaise Haute régulièrement. Le nettoyage et l'entretien de cette poussette doivent être effectués par un adulte.

### NETTOYAGE

On peut retirer le coussin du siège pour le nettoyer. Pour cela, desserrer harnais de retenu et tirer le coussin vers le haut. On peut essuyer le coussin de siège avec un linge humide et un détergent doux. Ne pas laver le coussin du siège à la machine. Ne pas utiliser d'aérosol ou de lingettes de javellisant sur le coussin ou les plastiques. Ne pas utiliser de javellisant.

### ENTRETIEN

Lubrifier seulement au besoin, à l'aide d'un lubrifiant sec à base de silicone. Nettoyer toutes les pièces de plastique régulièrement à l'aide d'un chiffon doux humide et d'un détergent doux. Ne pas utiliser de javellisant. Examiner les roues périodiquement pour repérer tout signe d'usure ou de dommage, et les garder exemptes de poussière ou de sable. L'exposition prolongée à la lumière du soleil fera pâlir le tissu. Le couvre-plateau peut être lavé au lave-vaisselle. Nettoyer le plateau principal à l'aide d'un chiffon doux humide et d'un détergent doux. Ne pas utiliser de javellisant. Il est important pour la sécurité de l'enfant de ne pas retirer la barre de fourche du plateau.

## For More Information

## Pour plus d'information

## Más información

For USA customers :

If you have any questions or comments about this product, or are missing any of the parts. Please do not return this product to the store. Contact us in one of the following ways:

Si tiene preguntas o sugerencias sobre este producto, o falta alguna de las partes, no devuelva este producto a la tienda. Comuníquese con nosotros por alguno de los siguientes medios:



(877)-424-4226



info.usa@artsana.com



www.chiccousa.com



1826 William Penn Way  
Lancaster, PA 17601

For CANADIAN customers :

For service in Contact ISIS Inc. at / Pour le service au Canada, communiquer avec ISIS Inc. au :

Si vous avez des questions ou commentaires, au sujet de ce produit, ou si certaines pièces sont manquantes, veuillez ne pas retourner ce produit au magasin. Communiquez avec nous de l'une des façons suivantes :



(800)-667-4111



www.chicco.ca



2260, rue Guénette  
Saint-Laurent (Québec) H4R 2M7  
Canada



[www.chiccousa.com](http://www.chiccousa.com)

[www.chicco.ca](http://www.chicco.ca)