

RESCUE[®]

Portable Power Pack

RESCUE 4000 & RESCUE 4050 Portable Power Pack Instructions

IMPORTANT

**Register
Your Unit**

<http://register.quickcable.com>



The RESCUE 4000 and RESCUE 4050 are extended-duty wheeled-cart style portable power packs engineered for the demanding conditions at parking facilities, auto and truck dealers, and similar situations. The RESCUE 4000 provides jump starting and 12V accessory power as well as internal and external battery charging. The RESCUE 4050 adds the convenience of an on-board air compressor.

⚠ WARNING – Risk of explosion or fire

1. Failure to follow these instructions may result in personal injury, destruction of the power pack, or damage to your vehicle.
2. Read owner's manual before use.
3. Wear safety goggles whenever working around vehicle batteries.
4. Wear gloves and protective clothing.

⚠ WARNING – Risk of battery acid burns and damage

- This product requires the owner to install a Group 24 **Sealed Lead Acid Battery**. Installing any other battery type will void your warranty, could permanently damage the power pack, and could lead to personal injury from spilled battery acid.
- Your portable power pack is **NOT** designed to replace a vehicle's battery.
- Do **NOT** use the portable power pack if any cable, clamp or power cord is damaged.
- Avoid short circuits. Do **NOT** allow the clamps to touch each other or any conductive material.
- Do **NOT** store the portable power pack where temperatures will exceed 120°F (49°C).
- If your portable power pack fails to operate properly, contact Quick Cable for instructions to return the unit to an authorized repair center.

Initial set-up

1. Attach handle support. (Fig. 1)
- The handle is shipped folded down. Before using the portable power pack, raise the handle and install the handle support using the four supplied screws.
2. Install a group 24 battery.
- A Sealed Lead Acid battery is required for this application.

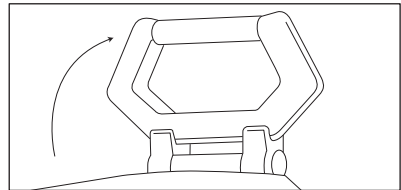

Fig. 1

⚠ WARNING – Flooded lead acid batteries can leak if tipped

- Tipping the cart could cause acid spills during normal use.
- Only use a Sealed Lead Acid Battery in this application.
- Unit damage from battery acid is not covered by warranty.

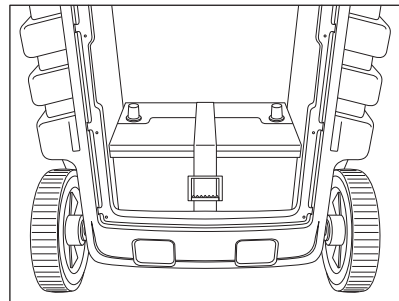

Fig. 2

- Remove the lower back panel. (Refer to Fig. 2)
- Loosen the battery hold-down strap and install the battery. Tighten the hold-down strap to make sure the battery is secure.
- Connect the positive cable (identified with red heat-shrink near the connector) to the positive battery terminal.
- Connect the negative cable to the negative battery terminal.
- Reinstall the back panel. (Fig. 2)

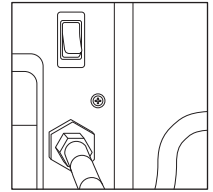

Fig. 3

3. RESCUE 4050 only

- Connect the supplied air hose to the threaded air outlet on the back panel. (Fig. 3)

Using your RESCUE 4000/4050

Charging the internal battery

- The battery charger power cord is permanently installed and wrapped around the cleats on the back of the unit.
- Plug the unit into a 120V AC outlet.
- Set the rocker switch on the front of the unit to INTERNAL. (Fig. 4)
- When the battery is charging, the LED light will be lighted red. When the battery is fully charged the LED will turn green.
- The charger will go to float mode when the battery is fully charged (13.6V).
- Check the charge of the internal battery using the battery test button and voltage gauge on the front of the unit. (Fig. 6)

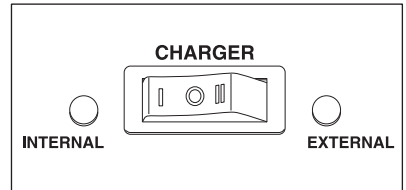

Fig. 4

Charging an external battery



WARNING – Risk of explosion or fire

- Be sure the switch on the back of the RESCUE 4000/4050 is in the OFF position before connecting clamps to a battery.
- If the voltage reading is below 5V, OR if there is no reading at all on the volt meter, DISCONNECT THE BATTERY CABLES. DO NOT ATTEMPT TO CHARGE.

- Connect the positive (red) battery clamp to the positive terminal of the battery to be charged.
- Connect the negative (black) battery clamp to the negative terminal of the battery to be charged.
- The voltmeter on the front of the RESCUE 4000/4050 will automatically read the voltage of the external battery.
- If the voltage is above 5V, plug the power cord of the RESCUE 4000/4050 into a 120V AC outlet and set the rocker switch on the front of the unit to EXTERNAL. (Fig. 5)
- When the battery is charging, the LED will be lighted red. When the battery is fully charged, the LED will turn green.

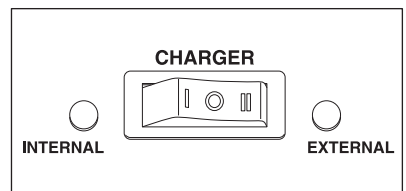

Fig. 5

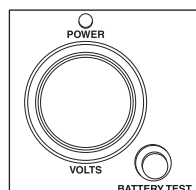

Fig. 6

Jump Starting a vehicle with a discharged battery

WARNING – Risk of explosion or fire

- Be sure the switch on the back of the RESCUE 4000/4050 is in the OFF position before connecting clamps to a vehicle for jump starting.
- The RESCUE 4000/4050 is equipped with a polarity alarm. If the cables are connected incorrectly, the alarm will sound. DISCONNECT the cables immediately and check the polarity of the discharged battery. Reconnect the cables insuring the positive (red) battery clamp is on the positive battery terminal and the negative (black) clamp is connected to a vehicle ground away from the battery.
- If the voltage reading is below 5V, OR if there is no reading at all on the volt meter, DISCONNECT THE BATTERY CABLES. DO NOT ATTEMPT TO START.

- Connect the positive (red) battery clamp to the positive terminal of the discharged battery.
- Connect the negative (black) battery clamp to a suitable vehicle ground such as an alternator bracket—away from the vehicle battery.
- The voltmeter on the front of the RESCUE 4000/4050 will automatically read the voltage of the discharged battery.
- If the voltage is above 5V, turn the switch on the back of the RESCUE 4000/4050 to the on position.
- The unit is ready to jump start the disabled vehicle.
- When the vehicle starts, turn Rescue 4000/4050 off remove the black and then the red battery clamps and store them in the provided pockets on the RESCUE 4000/4050.
- Recharge after use.

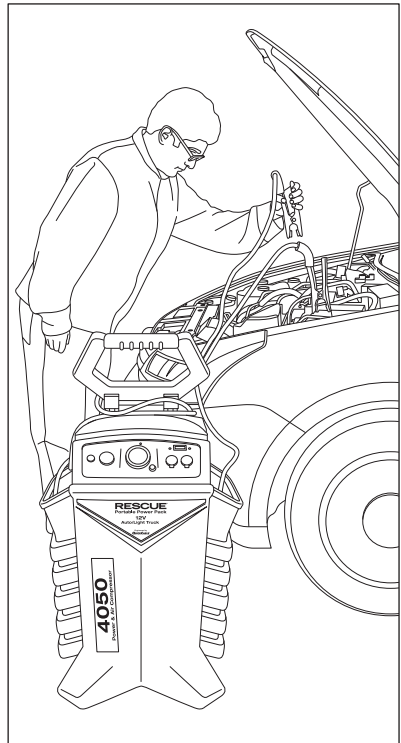

Using the air compressor (Model 4050)

- The model 4050 is supplied with an air hose with an integrated inflator and pressure gauge. A rocker switch on the back panel turns the compressor on and off.
- The compressor has a 40% duty cycle.

Recharge your portable power pack

- Periodically check the internal battery voltage and recharge the unit when the voltage drops below 12.5V. Keeping the battery fully charged will insure that your RESCUE 4000/4050 is ready when you need it.
- The built-in float charger will maintain your battery at full charge. You can safely plug the RESCUE 4000/4050 into a 120V AC outlet whenever it is not in use to maintain a full battery charge.

RESCUE 4000/4050 portable power pack limited warranty

The Manufacturer warrants this product against defects in material and workmanship for one (1) year from the date of original retail purchase. Quick Cable will, at its option, repair or replace defective units.

Quick Cable encourages you to register your product at www.quickcable.com/register and to retain your original sales receipt with this manual for warranty purposes.

This warranty does not apply to the user-installed battery.

Damage caused by misuse or improper connections, failure to follow prescribed operating instructions, impact damage, or negligence is not covered by this warranty. The manufacturer reserves the right to inspect units for improper use in determining warranty coverage.

EXCEPT FOR THIS LIMITED WARRANTY, THE MANUFACTURER HAS NOT MADE AND SPECIFICALLY DISCLAIMS ANY WARRANTY OR REPRESENTATION OF ANY KIND, EXPRESS OR IMPLIED, DIRECT OR INDIRECT, INCLUDING BUT NOT LIMITED TO ANY IMPLIED WARRANTY OF MERCHANTABILITY, AND ANY IMPLIED WARRANTY OF FITNESS FOR A PARTICULAR PURPOSE. THIS LIMITED, CONDITIONAL WARRANTY PROVIDES THE EXCLUSIVE REMEDY FOR ANY CLAIM OR DAMAGE EXCEPT AS OTHERWISE REQUIRED BY LAW.

This warranty excludes and does not cover defects or failures of your PORTABLE POWER PACK due to any cause other than defects in material or workmanship, including without limitation any malfunctions or failures caused by repairs made by an unauthorized person, mishandling, modifications, normal wear, improper storage and unreasonable use or damage.

IN NO EVENT SHALL THE MANUFACTURER BE LIABLE FOR CONSEQUENTIAL OR INCIDENTAL DAMAGES. Some states do not allow the exclusion or limitation of incidental or consequential damages so the above limitations or exclusions may not apply to you. This warranty gives you specific legal rights and you may also have other rights which vary from state to state.

Any claim relating to the Portable Power Pack must be submitted within one (1) year of purchase and must be sent to Quick Cable in the U.S.A or Canada.

If any portion of this warranty or limitation of rights and remedies is found to be unenforceable, then the remainder of this document shall remain in full force and effect.

To obtain service under this warranty:

1. Call Technical Service toll free in U.S.A. 1 (800) 558-8667 or in Canada 1 (800) 728-1742. Have your Portable Power Pack near the phone and a technician will help you diagnose the problem.
2. Be prepared to establish proof and date of purchase.
3. Any misuse of this unit will void this warranty.

El RESCATE DE RESCUE 4000 y 4050 se extendió de servicio con ruedas carrito de paquetes de estilo portátiles diseñado para las exigentes condiciones en las instalaciones de estacionamiento, automóviles y concesionarios de camiones, y situaciones similares. El RESCATE 4000 ofrece salto de partida y el poder de 12V, así como cargar la batería interna y externa. El RESCATE 4050 añade la conveniencia de un compresor de aire de a bordo.

⚠ ADVERTENCIA - Riesgo de explosión o incendio

1. El incumplimiento de estas instrucciones puede resultar en lesiones personales, la destrucción de la fuente de alimentación, o daños a su vehículo.
2. Lea el manual del propietario antes de su uso.
3. Use gafas de seguridad cuando se trabaja cerca de las baterías del vehículo.
4. Use guantes y ropa protectora.

⚠ ADVERTENCIA - Riesgo de quemaduras por ácido de la batería y el daño

- Este producto requiere al propietario para instalar un grupo de 24 baterías selladas de plomo ácido. La instalación de cualquier otro tipo de batería se anulará la garantía, podría dañar permanentemente la fuente de alimentación, y podría conducir a lesiones personales a partir del ácido de batería derramado.
- Su fuente de alimentación portátil no está diseñado para reemplazar la batería de un vehículo.
- NO utilice la fuente de alimentación portátil si cualquier cable de cable, anclaje o de alimentación está dañado.
- Evite los cortocircuitos. NO permita que las grapas se toquen entre sí o cualquier material conductor.
- No guarde el paquete de energía portable de forma que las temperaturas de más de 120 ° F (49 ° C).
- Si su fuente de alimentación portátil no funciona correctamente, póngase en contacto con cables rápida para obtener instrucciones para devolver la unidad a un centro de reparación autorizado.

La configuración inicial

1. Adjuntar manejar el soporte. (Fig. 1)
- El mango se suministra plegado. Antes de utilizar el cargador portátil, elevar el manejo e instalación del soporte del asa con los cuatro tornillos suministrados.
2. Instalación de un grupo de 24 pilas.
- Una batería de ácido de plomo sellado se requiere para esta aplicación.

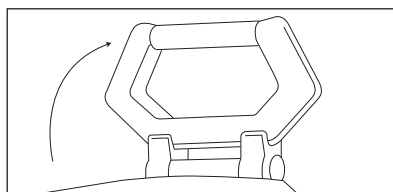

Fig. 1

⚠ ADVERTENCIA - inundadas baterías de plomo ácido puede filtrarse si punta

- vuelco del carro puede causar derrames de ácido durante su uso normal.
- Utilice únicamente una batería de plomo ácido sellada en esta aplicación.
- Unidad de daño ácido de la batería no está cubierto por la garantía.

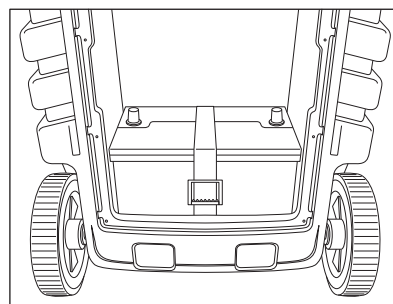

Fig. 2

- Retire el panel de la espalda baja. (Refiérase a la Fig. 2.)
- Afloje la batería de sujeción y correa de instalar la batería. Apriete la correa de sujeción para asegurarse de que la batería está seguro.
- Conecte el cable positivo (rojo identificado con termorretráctil cerca del conector) al terminal positivo de la batería.
- Conecte el cable negativo al terminal negativo de la batería.
- Vuelva a instalar el panel posterior. (Fig. 2)

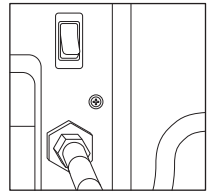

Fig. 3

3. RESCUE 4050 sólo

- Conecte la manguera de suministro de aire a la salida de aire roscada en el panel posterior. (Fig. 3)

Usando su RESCUE 4000/4050

Carga de la batería interna

- El cargador de batería cable de alimentación está instalado permanentemente y se envuelve alrededor de los clavos en la parte posterior de la unidad.
- Enchufe la unidad a una toma de 120V AC.
- Ajuste el interruptor en la parte frontal de la unidad al interno. (Fig. 4)
- Cuando la batería se está cargando, la luz LED se iluminará de color rojo. Cuando la batería está totalmente cargada, el LED se iluminará en verde.
- El cargador va a flotar modo cuando la batería está completamente cargada (13.6).
- Verificar la carga de la batería interna utilizando el botón de prueba de la batería y el medidor de tensión en la parte frontal de la unidad. (Fig. 6)

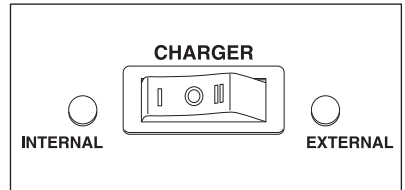

Fig. 4

Carga de una batería externa



ADVERTENCIA - Riesgo de explosión o incendio

- Asegúrese de que el interruptor en la parte posterior de la 4000/4050 DE RESCATE está en la posición OFF antes de conectar pinzas a una batería.
- Si la lectura de voltaje está por debajo de 5V, o si no hay ningún dato en absoluto en el voltímetro, desconecte los cables BATERÍA. NO TRATE DE CARGA.

- Conecte el cable positivo (rojo) la abrazadera de la batería al terminal positivo de la batería a cargar.
- Conectar el cable negativo (negro) abrazadera de la batería al terminal negativo de la batería a cargar.
- El voltímetro o en la parte frontal de la 4000/4050 DE RESCUE leerá automáticamente el voltaje de la batería externa.
- Si la tensión es superior a 5 V, conecte el cable de alimentación de la RESCUE 4000/4050 a una toma de 120V AC y establecer el interruptor en la parte frontal de la unidad para EXTERNO. (Fig. 5)
- Cuando la batería se está cargando, el LED se iluminará de color rojo. Cuando la batería está completamente cargada, el LED se iluminará en verde.

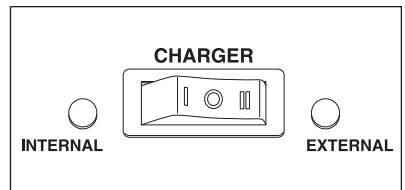

Fig. 5

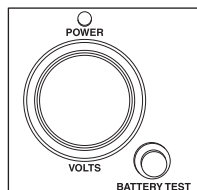

Fig. 6

El arranque de un vehículo con una batería descargada



ADVERTENCIA - Riesgo de explosión o incendio

- Asegúrese de que el interruptor en la parte posterior de la 4000/4050 DE RESCUE está en la posición OFF antes de conectar las abrazaderas de un vehículo para el salto inicial.
 - El 4000/4050 DE RESCUE está equipado con un detector de polaridad. Si los cables están mal conectados, la alarma sonará. Desconecte los cables de forma inmediata y compruebe la polaridad de la batería descargada. Vuelva a conectar los cables de asegurar el positivo (rojo) la abrazadera de la batería se encuentra en el terminal positivo de la batería y el negativo (negro) abrazadera está conectado a un vehículo respecto al suelo lejos de la batería.
 - Si la lectura de voltaje está por debajo de 5V, o si no hay ningún dato en absoluto en el voltímetro, desconecte los cables BATERÍA. NO TRATE DE INICIO.
- Conecte el cable positivo (rojo) la abrazadera de la batería al terminal positivo de la batería descargada.
 - Conectar el cable negativo (negro) abrazadera de la batería a una toma de vehículo adecuado tal como un alternador soporte, lejos de la batería del vehículo.
 - El voltímetro o en la parte frontal de la 4000/4050 DE RESCUE leerá automáticamente el voltaje de la batería descargada.
 - Si el voltaje está por encima de 5V, apague el interruptor en la parte posterior de la RESCUE 4000/4050 a la posición de encendido.
 - El aparato está listo para iniciar su vehículo averiado.
 - cuando el vehículo empieza, a su vez RESCUE 4000/4050 de eliminar y negro y luego las pinzas de batería roja guardarlos en los bolsillos siempre sobre el salvamento y 4000/4050.
 - recarga después de su uso.

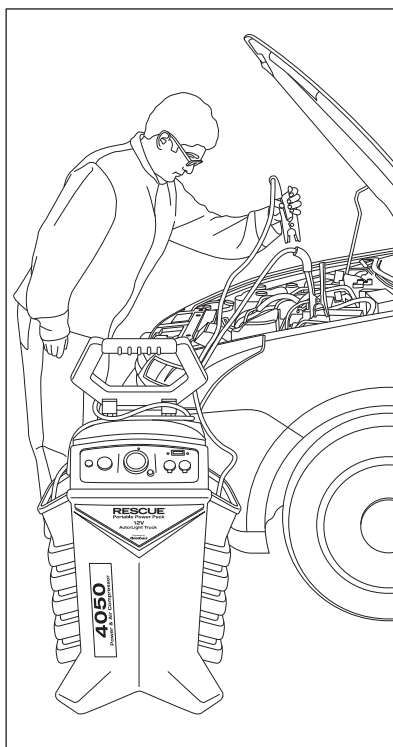

Usando el compresor de aire (Modelo 4050)

- El modelo 4050 se suministra con una manguera de aire con un hinchador y manómetro. Un interruptor en el panel trasero enciende el compresor encendido y apagado.
- El compresor tiene un ciclo de trabajo del 40%.

Recargar el paquete de energía portátil

- Verificar periódicamente el voltaje de la batería interna y la recarga de la unidad cuando la tensión cae por debajo de 12,5 V. Mantener la batería está totalmente cargada, asegurar que su 4000/4050 DE RESCUE está listo cuando lo necesite.
- El cargador flotante incorporado mantendrá la batería a plena carga. Podrá conectar el RESCUE 4000/4050 a una toma de 120 V de CA siempre que no esté en uso para mantener la carga de la batería completa.

RESCUE 4000/4050 garantía portable power pack limitada

El fabricante garantiza que este producto contra defectos en materiales y mano de obra durante un (1) año a partir de la fecha de compra original. Cable rápida, a su opción, reparará o reemplazará las unidades defectuosas.

Cable rápido lo alienta a que registre su producto en www.quickcable.com / registrar y conservar el recibo de compra original con este manual para hacer válida la garantía.

Esta garantía no se aplica a la batería instalados por el usuario.

Los daños causados por mal uso o conexiones inadecuadas, incumplimiento de las instrucciones prescritas de funcionamiento, daños por impacto, o por negligencia no están cubiertos por esta garantía. El fabricante se reserva el derecho de inspeccionar las unidades de uso indebido en la determinación de cobertura de la garantía.

A EXCEPCIÓN DE ESTA GARANTÍA, EL FABRICANTE NO HA HECHO Y RECHAZA CUALQUIER GARANTÍA O DECLARACIÓN DE NINGÚN TIPO, expresa o implícita, DIRECTOS O INDIRECTOS, INCLUYENDO PERO NO LIMITADAS A, CUALQUIER GARANTÍA DE COMERCIALIZACIÓN, Y CUALQUIER GARANTÍA DE IDONEIDAD PARA UN FIN FINALIDAD. ESTA GARANTÍA LIMITADA, condicional ofrece EL ÚNICO REMEDIO PARA CUALQUIER RECLAMACIÓN O DAÑO CON LA EXCEPCIÓN DE LO EXIJA LA LEY.

Esta garantía excluye y no cubre los defectos o fallas de su cargador portátil debido a cualquier causa que no sean defectos en materiales o mano de obra, incluyendo, sin limitación, cualquier mal funcionamiento o fallos causados por reparaciones realizadas por una persona no autorizada, mal uso, modificaciones, desgaste normal, almacenamiento inadecuado y uso irracional o daños.

EN NINGÚN CASO EL FABRICANTE NO SERÁ RESPONSABLE POR DAÑOS O INCIDENTAL. Algunos estados no permiten la exclusión o limitación de daños incidentales o consecuentes, de modo que las limitaciones o exclusiones pueden no aplicarse a usted. Esta garantía le otorga derechos legales específicos y usted también puede tener otros derechos que varían de estado a estado.

Cualquier reclamación relacionada con el Power Pack Portable debe ser presentada dentro de un (1) año de la compra y debe ser enviada a cable rápido en los EE.UU. o Canadá.

Si alguna parte de esta garantía o limitación de derechos y recursos que se encuentra para ser inaplicable, el resto de este documento se mantendrá en pleno vigor y efecto.

Para obtener servicio bajo esta garantía:

1. Llame al servicio técnico Llamada gratuita en EE.UU. 1 (800) 558-8667 o en Canadá 1 (800) 728-1742 mil. Tiene su cargador portátil cerca del teléfono y un técnico le ayudará a diagnosticar el problema.
2. Esté preparado para establecer la prueba y la fecha de compra.
3. Cualquier mal uso de esta unidad anulará esta garantía.

Le RESCUE 4000 et 4050 sont étendues RESCUE-devoir-roues de style panier packs d'énergie portable conçu pour les conditions exigeantes dans les installations de stationnement, d'automobiles et concessionnaires de camions, et des situations similaires. Le RESCUE 4000 fournit sautez de départ et d'alimentation des accessoires 12V ainsi que la charge des batteries internes et externes. Le RESCUE 4050 ajoute la commodité d'un compresseur d'air à bord.

AVERTISSEMENT - Risque d'explosion ou d'incendie

1. Le non respect de ces instructions peut entraîner des blessures, la destruction du bloc d'alimentation, ou de dommages à votre véhicule.
2. Lisez le manuel du propriétaire avant utilisation.
3. Porter des lunettes de sécurité lorsque vous travaillez près des batteries du véhicule.
4. Portez des gants et des vêtements protecteurs.

AVERTISSEMENT - Risque de brûlures à l'acide de batterie et des dégâts

- Ce produit nécessite au propriétaire d'installer un groupe de 24 batterie au plomb scellée. Installation de tout type de batteries autres annulera votre garantie, pourrait endommager le bloc d'alimentation, et pourrait entraîner des blessures de l'acide de batterie répandu.
- Votre bloc d'alimentation portable n'est pas conçu pour remplacer la batterie d'un véhicule.
- NE PAS utiliser le bloc d'alimentation portable si aucun cordon du câble, pince ou d'alimentation est endommagé.
- Éviter les courts-circuits. NE PAS laisser les pinces se toucher ou de tout autre matériau conducteur.
- Ne rangez pas le boîtier d'alimentation portable, où les températures dépassent 120 ° F (49 ° C).
- Si votre boîtier d'alimentation portable ne fonctionne pas correctement, contactez câble rapide pour les instructions pour retourner l'appareil à un centre de réparation agréé.

Configuration initiale

1. Fixez poignée de support. (Fig. 1)
 - La poignée est livré plié vers le bas. Avant d'utiliser le boîtier d'alimentation portable, soulever la poignée et installer le support de poignée à l'aide des quatre vis fournies.
2. Installer un groupe de 24 piles.
 - Une batterie au plomb scellée est requis pour cette application.

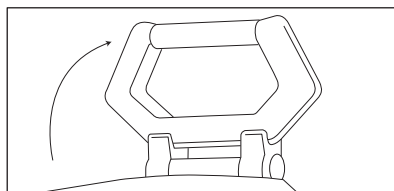

Fig. 1

AVERTISSEMENT - batteries Plomb peut fuir si incliné

- Le pourboire du panier pourraient causer des déversements d'acide pendant une utilisation normale.
- N'utilisez une batterie plomb-acide scellé dans cette application.
- Unité de dégâts d'acide de batterie ne sont pas couverts par la garantie.

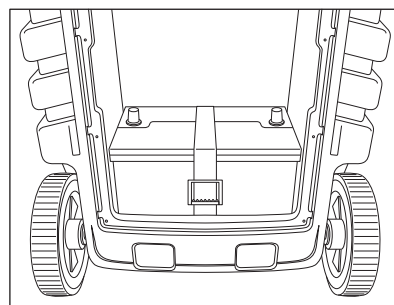

Fig. 2

- Retirez le panneau du bas du dos. (Se reporter à la figure 2.)
- Desserrer la batterie de retenue sangle et installer la batterie. Serrez la sangle de retenue pour s'assurer que la batterie est sécurisée.
- Branchez le câble positif (rouge, identifié avec thermo-rétractable près du connecteur) à la borne positive de la batterie.
- Branchez le câble négatif à la borne négative de la batterie.
- Remettez le panneau arrière. (Fig. 2)

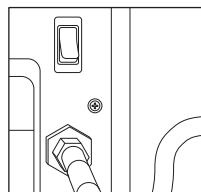

Fig. 3

3. RESCUE 4050 uniquement

- Branchez le tuyau d'air fournie à la sortie d'air fileté sur le panneau arrière. (Fig. 3)

En utilisant votre secours 4000/4050

Charge de la batterie interne

- Le cordon d'alimentation Chargeur de batterie est installé en permanence et enroulé autour des tasseaux sur le dos de l'appareil.
- Branchez l'appareil dans une prise de 120V AC.
- Réglez le commutateur à bascule sur l'avant de l'appareil pour INTERNE. (Fig. 4)
- Lorsque la batterie se recharge, le voyant sera allumé en rouge. Lorsque la batterie est entièrement chargée, le voyant devient vert.
- Le chargeur va flotter mode lorsque la batterie est complètement chargée (13.6V).
- Vérifier la charge de la batterie interne en utilisant le bouton de test de la batterie et la jauge de tension sur le devant de l'appareil. (Fig. 6)

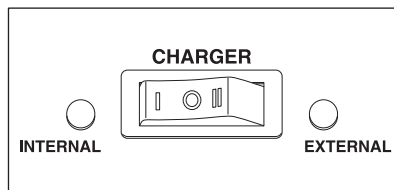

Fig. 4

Charger une batterie externe



AVERTISSEMENT - Risque d'explosion ou d'incendie

- S'assurer que le commutateur à l'arrière de l'4000/4050 RESCUE est en position OFF avant de connecter pinces à une batterie.
- Si la lecture de la tension est inférieure à 5V, ou s'il n'y a pas de lecture à tous sur le voltmètre, débranchez les câbles PILE. NE PAS ESSAYER DE CHARGE.

- Brancher la pince positive de la batterie (rouge) à la borne positive de la batterie à charger.
- Brancher la pince négative de la batterie (noir) à la borne négative de la batterie à charger.
- Le voltmètre sur le devant de la 4000/4050 DE SAUVETAGE lira automatiquement la tension de la batterie externe.
- Si la tension est supérieure à 5V, branchez le cordon d'alimentation du sauvetage 4000/4050 dans une prise 120V AC et mettre l'interrupteur à bascule sur le devant de l'appareil pour EXTERNE. (Fig. 5)

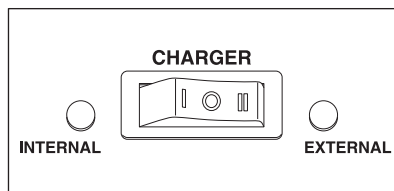

Fig. 5

- Lorsque la batterie est en charge, la LED sera allumée en rouge. Lorsque la batterie est complètement chargée, le voyant devient vert.

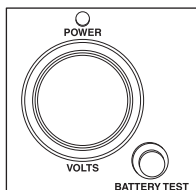

Fig. 6

Aller Démarrage d'un véhicule avec une batterie déchargée

AVERTISSEMENT - Risque d'explosion ou d'incendie

- S'assurer que le commutateur à l'arrière de l'4000/4050 RESCUE est en position OFF avant de connecter pinces à un véhicule pour le saut de départ.
- L'4000/4050 RESCUE est équipé d'une alarme de polarité. Si les câbles sont mal raccordés, l'alarme se déclenchera. Débranchez les câbles immédiatement et vérifiez la polarité de la batterie est déchargée. Rebranchez les câbles assurant la pince positive de la batterie (rouge) est sur la borne positive de la batterie et le négatif (noir) pince est reliée à une masse du véhicule loin de la batterie.
- Si la lecture de la tension est inférieure à 5V, ou s'il n'y a pas de lecture à tous sur le voltmètre, débranchez les câbles PILE. NE PAS tenter de démarrer.

- Brancher la pince positive de la batterie (rouge) à la borne positive de la batterie déchargée.
- Brancher la pince négative de la batterie (noir) à un terrain véhicule approprié tel qu'un alternateur tranche-loin de la batterie du véhicule.
- Le voltmètre sur le devant de la 4000/4050 DE SAUVETAGE lira automatiquement la tension de la batterie déchargée.
- Si la tension est supérieure à 5V, tournez le commutateur à l'arrière du sauvetage 4000/4050 de la position sur.
- L'appareil est prêt pour lancer le véhicule en panne.
- Lorsque le véhicule démarre, mettez hors de sauvetage 4000/4050 enlever le noir et puis les pinces de la batterie rouge de les stocker dans les poches prévues sur le sauvetage 4000/4050.
- Recharger après utilisation.

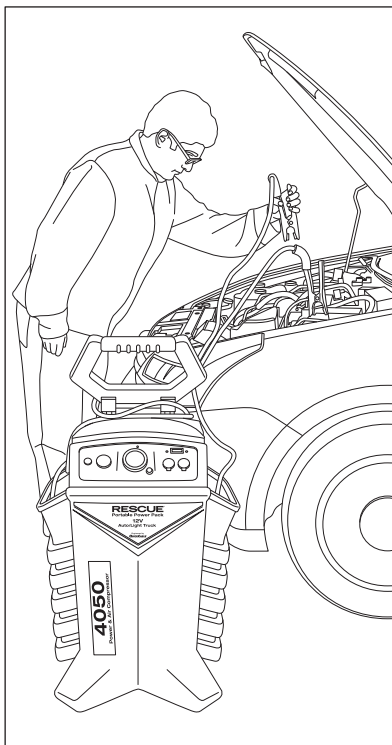

Utiliser le compresseur d'air (modèle 4050)

- Le modèle 4050 est fourni avec un tuyau d'air d'un gonfleur intégré et manomètre. Un interrupteur situé sur le panneau arrière du compresseur tourne sur et en dehors.
- Le compresseur a un cycle de service de 40%.

Rechargez votre power pack portable

- Vérifier périodiquement la tension de la batterie interne et de recharger l'appareil lorsque la tension descend en dessous de 12.5V. Garder la batterie est entièrement chargée assurer que vos 4000/4050 RESCUE est prêt quand vous en avez besoin.
- Le chargeur flottant intégré maintiendra votre batterie à pleine charge. Vous pouvez sans risque brancher le SAUVETAGE 4000/4050 dans une prise 120V AC quand il n'est pas utilisé pour maintenir une charge de batterie.

RESCUE 4000/4050 garantie portable power pack limitée

Le fabricant garantit ce produit contre les défauts matériels et de fabrication pendant un (1) an à partir de la date d'achat initiale. Quick Cable, à sa discrétion, réparer ou remplacer les éléments défectueux.

Quick Cable vous encourage à enregistrer votre produit sur www.quickcable.com / enregistrer et de conserver votre reçu de vente original avec ce manuel à des fins de garantie.

Cette garantie ne s'applique pas à la batterie installés par l'utilisateur.

Les dommages causés par une mauvaise utilisation ou connexions incorrecte, le non-respect des instructions d'exploitation prescrites, des dommages d'impact, ou de la négligence n'est pas couvert par cette garantie. Le constructeur se réserve le droit d'inspecter des unités pour utilisation abusive dans la détermination de la couverture de garantie.

SAUF POUR CETTE GARANTIE LIMITÉE, le fabricant a pas fait, et DENIE TOUTE GARANTIE OU REPRÉSENTATION D'AUCUNE SORTE, EXPRESSE OU IMPLICITE, DIRECTS OU INDIRECTS, Y COMPRIS, MAIS SANS S'Y LIMITER, TOUTE GARANTIE IMPLICITE DE QUALITÉ MARCHANDE ET TOUTE GARANTIE IMPLICITE D'ADAPTATION À UN USAGE PARTICULIER BUT. CETTE LIMITE, GARANTIE CONDITIONNELLE FOURNIT LE RECOURS EXCLUSIF POUR TOUTE DEMANDE OU DOMMAGES SAUF INDICATION CONTRAIRE REQUIS PAR LA LOI.

Cette garantie exclut et ne couvre pas les défauts ou pannes de votre boîtier d'alimentation portable pour toute cause autre que les défauts de matière ou de fabrication, y compris sans limitation les dysfonctionnements ou défaillances causés par des réparations effectuées par une personne non autorisée, une mauvaise manipulation, des modifications, l'usure normale, mauvais entreposage et l'utilisation abusive ou de dommages.

EN AUCUN CAS LE FABRICANT NE SERA RESPONSABLE DE DOMMAGES DIRECTS OU INDIRECTS. Certains états ne permettent pas l'exclusion ou la limitation des dommages fortuits ou consécutifs de sorte que les limitations ou exclusions peuvent ne pas s'appliquer à vous. Cette garantie vous donne des droits légaux spécifiques et vous pouvez également avoir d'autres droits qui varient d'état à l'autre.

Toute réclamation relative au bloc d'alimentation portatif doit être présentée dans un (1) année d'achat et doit être envoyé à câble rapide aux Etats-Unis ou au Canada.

Si une partie quelconque de cette garantie ou la limitation des droits et des recours est jugée inapplicable, le reste de ce document reste en pleine force et effet.

Pour obtenir un service sous cette garantie:

1. Appelez sans frais techniques Service gratuit aux Etats-Unis 1 (800) 558-8667 ou au Canada 1 (800) 728-1742. Demandez à votre Power Pack Portable près du téléphone et un technicien vous aidera à diagnostiquer le problème.
2. Soyez prêt à établir la preuve et la date d'achat.
3. Toute utilisation abusive de cette unité annulera cette garantie.

RESCUE®

Engineered better. Built better.

We've invested 65 years into building the best possible products for demanding users – products that stand up to harsh environments and work when others fail. Our Rescue® Portable Power Packs have earned their industry-best reputation. They're built with better components.

Mejor ingeniería. Mejor contruidos.

Hemos invertido 65 años en la construcción de los mejores productos posibles para los usuarios más exigentes - los productos que se enfrentan a entornos adversos y trabajar cuando los demás no. Nuestros paquetes de Rescue® Portable Power se han ganado su reputación en la industria mejor. Están construidas con mejores componentes.

Conçu better. Mieux construit.

Nous avons investi 65 années dans la construction les meilleurs produits possibles pour les utilisateurs exigeants - des produits qui résistent à des environnements difficiles et travailler quand d'autres échouent. Notre Rescue® Portable Power Packs ont gagné leur industrie meilleure réputation. Ils sont construits avec de meilleurs composants.



Rescue® Power Pack Comparison Chart

Model	Part No.	Voltage	Style	Cable Length	Cable Gauge	Battery (AH)	Peak Current	Battery Status	Compressor	Inverter	USB Port	Shipping Weight
6000	604120	12/24V	Wheeled	10' 3.04 m	Two 1/0 (4/0 Equivalent)	Recommended Two Group 31 Sealed (not included)	N/A*	Analog	No	No	No	85.0 lb 38.5 kg
5020 Aero	604115	12/24V	Wheeled	10' 3.04 m	1/0	Recommended Two Group 31 Sealed (not included)	N/A*	Digital	No	No	No	88.5 lb 40.0 kg
5000	604110	12/24V	Wheeled	10' 3.04 m	1/0	Recommended Two Group 31 Sealed (not included)	N/A*	Digital	No	No	No	73.0 lb 33.0 kg
4000	604100	12V	Wheeled	62" 157.5 cm	2	Recommended One Group 24 Sealed (not included)	N/A*	Digital	No	No	No	31.0 lb 14.0 kg
4050	604101	12V	Wheeled	62" 157.5 cm	2	Recommended One Group 24 Sealed (not included)	N/A*	Digital	Yes	No	No	37.5 lb 17.0 kg
2600	604085	12V	Hand Carried	62" 157.5 cm	2	Dual 22 Amp Hour	4400 Amps	Digital	No	No	No	43.5 lb 19.5 kg
2000	604054	12V/24V	Hand Carried	62" 157.5 cm	2	Dual 20 Amp Hour	4000 Amps/12V 1800 Amps/24V	Digital	No	No	No	40.5 lb 18.5 kg
1220 Aero	604082	12V	Hand Carried	62" 157.5 cm	2	Dual 20 Amp Hour	4000 Amps	Analog	No	No	No	40.5 lb 18.3 kg
2420 Aero	604058	24V	Hand Carried	62" 157.5 cm	2	Dual 20 Amp Hour	1800 Amps	Analog	No	No	No	39.0 lb 17.6 kg
1800	604053	12V	Hand Carried	62" 157.5 cm	2	Dual 20 Amp Hour	4000 Amps	Analog	No	No	No	40.5 lb 18.5 kg
3000	604055	12V	Hand Carried	55" 139.7 cm	4	Recommended One Group U1 Sealed (not included)	N/A*	Analog	No	No	No	11.0 lb 5.0 kg
1060	604084	12V	Hand Carried	55" 139.7 cm	6	20 Amp Hour	2000 Amps	Analog	Yes	300W	Yes	26.5 lb 12.0 Kg
950	604051	12V	Hand Carried	55" 139.7 cm	6	18 Amp Hour	1000 Amps	Analog	Yes	No	No	11.5 kg 25.0 lb
900	604050	12V	Hand Carried	27" 68.5 cm	6	18 Amp Hour	1000 Amps	LED	No	No	No	25.0 lb 11.4 kg
910	604083	12V	Hand Carried	27" 68.5 cm	6	(Not Included)	N/A*	LED	No	No	No	8.0 lb 3.5 kg
iStart	604049	12V	Hand Carried	27" 68.5 cm	8	7 Amp Hour	450 Amps	LED	No	No	No	9.0 lb 4.0 Kg

*Peak current based on user-installed battery.

IT IS ILLEGAL TO DISPOSE OF LEAD
ACID BATTERIES IN THE TRASH!



For disposal and/or recycling in your
area, please call 800-253-2687 or go
to www.cleanup.org.

If your Portable Power Pack is out of warranty, and fails, it may not be economical to repair.
Before disposing of unit, disassemble, remove battery and recycle.

ES ILEGAL PARA ELIMINAR LAS BATERÍAS
DE PLOMO EN LA BASURA!



De eliminación y/o de reciclaje en su
área, llame a 800-253-2687 o visite
www.cleanup.org.

Si el Power Pack Portable está fuera de garantía, y no puede, no puede ser barato para su reparación.
Antes de deshacerse de la unidad, desmontar, quite la batería y reciclar.

IL EST ILLÉGAL DE DISPOSER DE
BATTERIES AU PLOMB À LA POUBELLE!



Pour l'élimination et / ou de recyclage dans
votre région, s'il vous plaît appelez
800-253-2687 ou visitez le www.cleanup.org.

Si votre boîtier d'alimentation portable est hors garantie, et échoue, il peut ne pas être économique à
réparer. Avant de disposer d'unité, de démonter, enlever la batterie et à recycler.

Copyright ©2012 Quick Cable Corporation & Quick Cable Canada Limited. All rights reserved. Quick Cable & the Quick Cable logo, Brute, Cub, Hammer Crimper, HexCrimp, HexCrimp Jr., FlexTube, Fusion, Gardian, HexCrimp, HexCrimp Jr., MagnaLug, MagnaTube, MAX, Quick, Quick Connector, QuickCote+, QuickCutter, QuickDrive, QuickFlux, QuickFlex, QuickFuse, QuickHarness, QuickHeat, QuickHold, QuickLink, QuickPower, QuickStrip, QuickTap, Quick Technologies, Rescue, SBC, SBF, StrongBox, & Truck Tough are all trademarks of Quick Cable Corporation. All rights reserved.

Engineered by **QUICKCABLE®**