

Owner's Manual

VersaPort

Model 67-054

LEGEND BRANDS, INC.

15180 Josh Wilson Road ■ Burlington, WA 98233
800-932-3030 ■ <http://VersaCleanSystems.com>

The VersaPort is a portable water supply and waste recovery system designed for use with the VT1200 Hard Surface Cleaning Machine and the VC700 Carpet Cleaning Machine.

Patents: <http://www.LBpatents.com>

READ AND SAVE THESE INSTRUCTIONS

Read and understand manual before operating.



WARNING! Electric shock hazard,

Do not leave appliance when plugged in. Unplug from outlet when not in use and before servicing.

Do not allow to be used as a toy. Close attention is necessary when used by or near children.

Do not pull or carry by cord, use a cord as a handle, close a door on a cord, or pull a cord around sharp edges or corners. Do not run appliance over cords. Keep cords away from heated surfaces.

Do not unplug by pulling on cord. To unplug, grasp the plug, not the cord.

Do not handle plug or appliance with wet hands.

Do not put any object into openings. Do not use with any opening blocked; keep free of dust, lint, hair, and anything that may reduce air flow.

Turn off all controls before unplugging.

Use extra care when cleaning on stairs.

Do not use to pick up flammable or combustible liquids, such as gasoline, or use in areas where they may be present.

Connect to properly grounded outlets only. See Grounding Instructions.

To reduce the risk of fire and electric shock due to internal component damage, use only VersaClean cleaning fluids intended for use with this appliance.

Use indoors only.

Store indoors only, and protect from freezing.

Do not expose to rain or snow.

Secure each power cord into IEC receptacles on handle before use. Do not operate without cords locked into place.

GROUNDING INSTRUCTIONS

This appliance must be grounded. If it should malfunction or break down, grounding provides a path of least resistance for electric current to reduce the risk of electric shock. This appliance is equipped with cords having equipment-grounding conductors and grounding plugs. The plugs must be inserted into an appropriate outlet that is properly installed and grounded in accordance with all local codes and ordinances.

WARNING! Improper connection of the equipment-grounding conductor can result in a risk of electric shock. Check with a qualified electrician or service person if you are in doubt as to whether the outlets are properly grounded. Do not modify the plugs provided with the appliance – if the plug it will not fit the outlet, have a proper outlet installed by a qualified electrician.

This equipment is for use on a circuit having a nominal rating more than 115V and is factory-equipped with a specific electric cord and plug to permit connection to a proper electric circuit. Make sure that the appliance is connected to outlets having the same configuration as the plugs. No adaptor should be used with this appliance. If the appliance must be reconnected for use on a different type of electric circuit, the reconnection should be made by qualified service personnel.

ADDITIONAL WARNINGS AND NOTICES

WARNING! Do not alter or modify your VersaClean product in any way. Use only replacement parts authorized by Legend Brands. Modifications or use of unapproved parts could create a hazard and will void your warranty. Contact your local authorized distributor for assistance.

- Do not attempt to repair the unit. For Authorized Service Centers, call VersaClean Service at 800-932-3030.
- Use only with cords supplied with the unit, or 12 gauge or larger cords.
- The unit must be plugged into two 15 amp 115V/60 Hz circuits.

NOTICE: FIRE HAZARD

- Keep away from open flames and heat sources.
- Do not use or store where vapors from gasoline, solvents, thinners or other flammable materials may be present.

HANDLE THE UNIT CAREFULLY

Always operate the unit on a stable, level surface. Do not drop, throw, or place where it could fall. Rough treatment can damage the unit, and may create a hazardous condition or void the warranty.

This unit intended for household and commercial use.

BEFORE YOU BEGIN

Warranty registration

Visit warranty.VersaCleanSystems.com to register your purchase. Registration allows us to better assist you with using, maintaining or servicing your equipment and to contact you in case we have important safety information concerning your product. If you determine service is required, have your equipment model, serial number and original proof of purchase available and call your distributor for assistance with obtaining a return material authorization (RMA).

Handle assembly

- ① Remove clevis pin from handle mount.
- ② Slide handle into handle mount, align mounting holes and install clevis pin/and retaining clip.

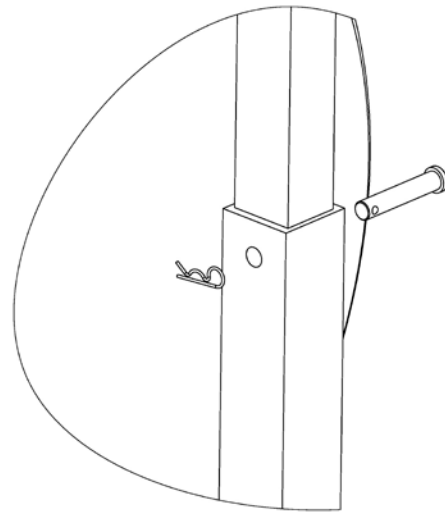

Filling the VersaPort

- ① Remove draw tube and unscrew tank cap. Fill bladder through fill tube with a garden hose. Fill to the top, or to the 30 gal. mark on the outside of the tank. Secure tank cap when finished.

NOTICE: To prevent overfilling, do not leave unit unattended while filling.

NOTICE: Always fill and operate the unit on a stable, level surface.

FILL HERE. Add water through fill tube. Remove tank cap to observe filling.

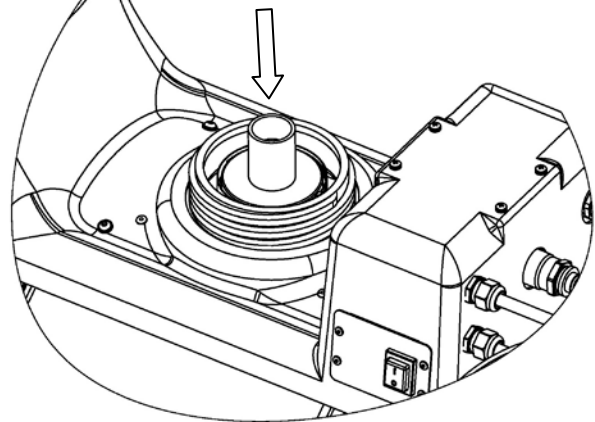

② Insert draw tube into fill tube. Slide draw hose down until it touches the bottom of the fill tube.

Slide draw tube down to the bottom of the fill tube. Replace cap.

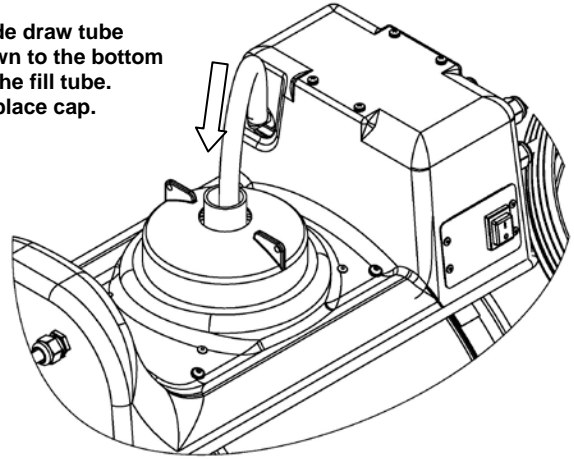

Now connect power and hoses as described on the next page.

Power and hose connections overview

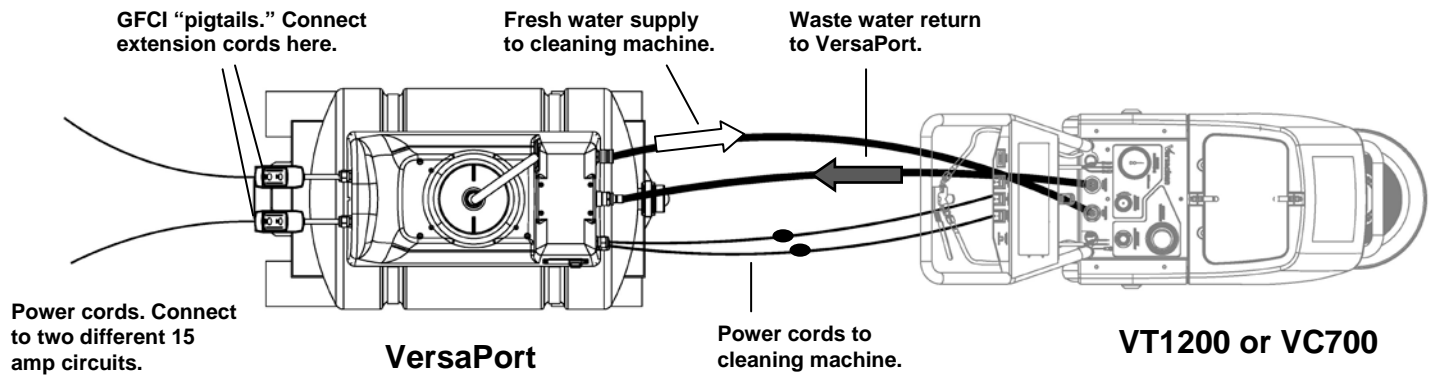

Hose connections

- ① **Connect the waste water hose** between the Waste Water In on the VersaPort and the Waste Water Out on the VT1200 or VC700.
- ② **Connect the fresh water hose** between the Fresh Water Out on the VersaPort and the Fresh Water In on the VT1200 or VC700.

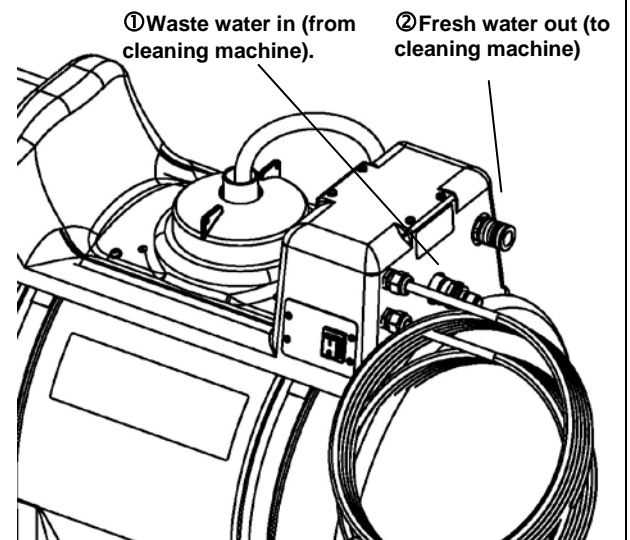

Power connections

- ① Using the extension cords provided with your VersaClean machine, **connect the VersaPort GFCI "pigtails"** to two separate 15 amp circuits.
- ② **Connect** VT1200 or VC700 power cords to VersaPort power cords. When properly connected, the Separate Circuit Indicator light on the VT1200 or VC700 unit will glow green.

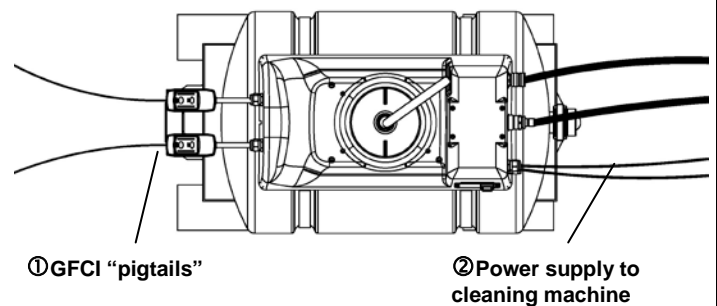

The VersaPort is now ready for use with your VT1200 or VC700.

Operating the system

Turn on supply pump System will automatically supply fresh water to the VT1200 or VC700.

As you operate the VT1200 or VC700, waste water will automatically be pumped into the VersaPort tank.

Emptying the tank

When you notice extracted water is no longer flowing into the recovery tank, empty recovery tank and refill the fresh water bladder. Stop operation. Move unit to janitor's closet or other suitable floor drain and empty waste water from tank. Refill the bladder with fresh water (see "Filling and draw tube setup, p. 2) and return the unit to the cleaning site to resume cleaning. **IMPORTANT:** Always drain all waste water before refilling with fresh water. Waste water in the tank will prevent proper refilling.

TIP: Approximate continuous cleaning times:

VersaCarpet 2 hours

VersaTile 30 minutes

Your results will vary based on your cleaning techniques.

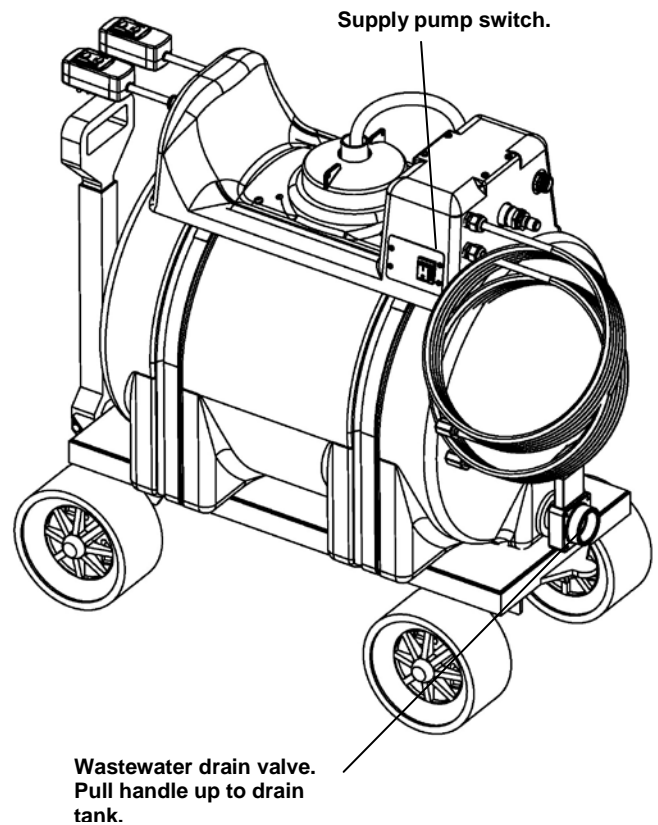

Optional drain spout

To help control splashing while draining the unit, the VersaPort is provided with an optional angled spout. To install, slide spout over drain outlet.

If desired, slide optional angled spout over drain outlet as shown.

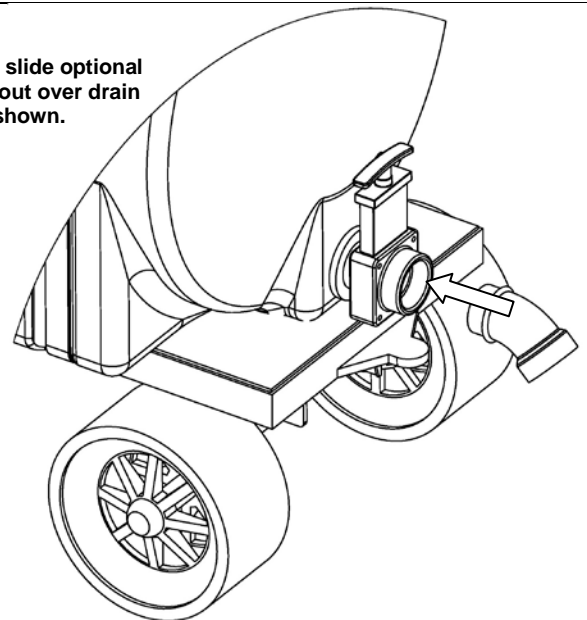

NOTICE: Avoid exposing the tank liner to excessive amounts of the solvent-based cleaning agents typically used in spot remover products. Damage will not occur in normal use, but if you encounter an area containing excessive solvents, be sure to flush carpet thoroughly while extracting, empty the tank promptly, and rinse off the exterior of the tank liner thoroughly before returning the unit to service.

TRANSPORTATION AND STORAGE

NOTICE: Handle the unit carefully. Do not drop, throw, or place the unit where it could fall. Rough treatment can damage this equipment and may create a hazardous condition or void warranty.

- Drain unit before transporting.
- Store and transport securely to avoid any damaging impact to internal parts.
- Secure during transport to prevent sliding and possible injury to vehicle occupants.
- Protect from freezing.

MAINTENANCE

WARNING! ELECTRIC SHOCK HAZARD. Unplug unit before cleaning or servicing.

Before each use	<p>Inspect the electrical cords for damage. Look for fraying, cuts, etc. Replace the cord if you find any damage.</p> <p>Inspect hoses, water hoses and seals. Replace as needed.</p> <p>Inspect cart and handle prior to filling. If any damage is noted, repair or replace before using the unit.</p>
After each use	<p>Wash bladder and tank. The outside of the bladder and interior of tank may be washed in a mild detergent solution. Rinse thoroughly and drain.</p> <p>To maintain appearance, wipe exterior surfaces with a damp cloth. For deep cleaning and a lasting, protective shine, use an automotive interior treatment.</p>
As needed	<p>Inspect bladder for tears or holes. If damaged, replace. See “Inspect/replace the bladder” below.</p>

Inspect/replace the bladder. Remove the draw tube and unscrew the tank cap. Remove the four bolts indicated with a 4 mm Allen wrench. To hold the nuts in place while unscrewing, reach inside the tank with a 10 mm wrench or socket. When the bolts are free, lift off the housing and set aside. The bladder may now be removed for inspection and/or replacement.

To reinstall, follow the steps described above in reverse order.

To inspect/replace the bladder, remove the four housing bolts.

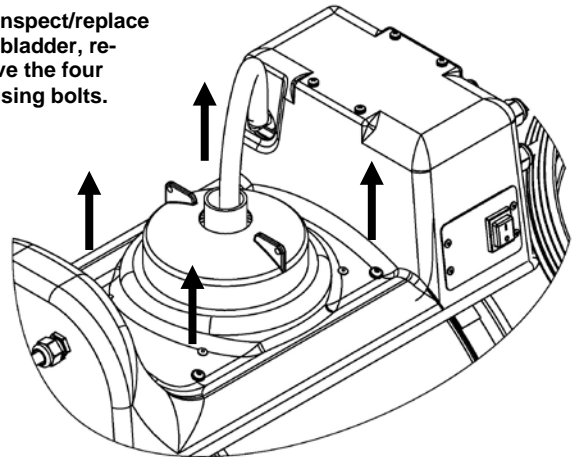

SPECIFICATIONS

Name	VersaPort
Dimensions (W x H x D)	20 x 35 x 37 in. 50.8 x 88.9 x 93.9 cm
Weight	Dry: 73 lbs. 33 kg Full: 364 lbs. 165 kg
Amps	1.3 amps
Power	115V/60Hz
Pump	3.5 GPM
<i>Specifications are subject to change without notice. Some values may be approximate.</i>	

FOR PARTS AND SERVICE CALL YOUR LOCAL DISTRIBUTOR or Legend Brands at 800-932-3030.

Manual del Propietario

VersaPort

Modelo 67-054

LEGEND BRANDS, INC.

15180 Josh Wilson Road ■ Burlington, WA 98233
800-932-3030 ■ <http://VersaCleanSystems.com>

VersaPort es un sistema portátil de suministro y recuperación de agua, diseñado para ser utilizado con la Máquina Limpiadora de Superficies Duras VT1200 y la Máquina Limpiadora de Alfombras VC700.

Patentes: <http://www.LBpatents.com>

LEA Y CONSERVE ESTAS INSTRUCCIONES

Lea y comprenda este manual antes de usar el equipo.

ADVERTENCIA

¡ADVERTENCIA! Peligro de shock eléctrico,

No descuide el artefacto cuando se encuentra enchufado. Desenchúfelo cuando no lo use o antes de cualquier reparación.

No permita que se lo utilice para jugar. Es necesario prestar plena atención cuando se lo utiliza en cercanía de niños.

No la tiree ni la lleve del cable, ni use el cable como manija. Tampoco cierre una puerta sobre el cable ni tire de éste sobre bordes o esquinas filosas. No pase el artefacto por sobre los cables. Manténgalos alejados de superficies calientes.

No desenchufar tirando del cable. Para enchufar, tome del enchufe, no del cable.

No tomar el enchufe ni el artefacto con las manos húmedas.

No colocar ningún objeto en las aberturas. No utilizar en caso de que alguna de las aberturas esté bloqueada; mantener libre de polvillo, hilos, cabellos y cualquier otra cosa que pueda reducir el flujo de aire.

Apagar todos los controles antes de desenchufar.

Tomar precauciones extras al limpiar escaleras.

No utilizar para recoger líquidos combustibles o inflamables, tales como gasolina, ni usar en áreas donde puedan estar presentes.

Conectar únicamente a tomas con adecuada puesta a tierra. Consultar instrucciones de puesta a tierra.

Para reducir el riesgo de incendio y de shock eléctrico debidos a daños en los componentes internos, utilice únicamente los líquidos de limpieza VersaClean diseñados para el uso con este artefacto.

Sólo para uso en interiores.

Almacenar en lugares interiores y proteger de las heladas.

No exponer a lluvia ni a nieve.

Asegurar cada cable de energía en los receptáculos IEC de la manija, antes de su uso. No operar si los cables no se hallan colocados en su lugar.

INSTRUCCIONES DE PUESTA A TIERRA

Este artefacto debe contar con puesta a tierra. En caso de desperfecto o de funcionamiento defectuoso, la puesta a tierra posibilita una vía de menor resistencia para la corriente eléctrica, reduciendo el riesgo de shock eléctrico. El artefacto viene equipado con cables con conducción del equipo a la puesta a tierra y con enchufes correspondientes. Los mismos deben ser insertados en tomas adecuadas que estén correctamente instalados con puesta a tierra, de acuerdo con todos los códigos y ordenanzas locales.

¡ADVERTENCIA! Una inadecuada conexión del conductor entre el equipo y la puesta a tierra puede generar riesgo de shock eléctrico. En caso de duda sobre si sus tomacorrientes disponen de puesta a tierra, verifíquelos con un electricista o personal de servicio calificado. No modifique los enchufes provistos con el artefacto; si el enchufe no coincide con el toma, haga que un electricista calificado instale un toma adecuado.

Este equipamiento fue diseñado para ser usado en un circuito con voltaje nominal de 115V, y viene equipado de fábrica con un cable eléctrico específico para permitir su conexión a un adecuado circuito eléctrico. Asegúrese de que el artefacto sea conectado a tomas que tengan la misma configuración que los enchufes. No se debe utilizar un adaptador con el mismo. Si el artefacto debe ser reconectado para ser usado en un circuito eléctrico diferente, la reconexión deberá ser realizada por personal de servicio calificado.

NOTAS Y ADVERTENCIAS ADICIONALES

¡ADVERTENCIA! No alterar ni modificar de manera alguna su VersaClean. Use solamente piezas de repuesto autorizadas por Legend Brands. Cualquier modificación o uso de piezas no aprobadas podría provocar un peligro y hará caducar su garantía. Por asistencia, póngase en contacto con su distribuidor local autorizado.

- No intente reparar la unidad. Para informarse sobre Centros de Servicio Autorizado, llame a VersaClean Service al 800-932-3030.
- Sólo use los cables provistos con la unidad, o cables de calibre 12 o mayores.
- La unidad debe ser enchufada en dos circuitos de 15 amp 115V/60 Hz.

ATENCIÓN: RIESGO DE INCENDIO

- Mantener alejada de la llama y de fuentes de calor.
- No usar ni almacenar donde pudieran haber vapores de gasolina, solventes u otros materiales inflamables.

MANIPULAR LA UNIDAD CON CUIDADO

Siempre operar la unidad sobre superficies estables y niveladas. No soltar, arrojar ni colocar la unidad donde se pudiera caer. Un tratamiento brusco puede dañarla, así

como provocar una condición peligrosa o hacer caducar la garantía.

Esta unidad está destinada para el uso domiciliario y comercial.

ANTES DEL INICIO

Registrar la Garantía

Visite warranty.VersaCleanSystems.com para registrar su compra. El registro nos permite asistirle de mejor manera con el uso, mantenimiento o reparación de su equipamiento, y contactarle en caso de tener información de seguridad importante relacionada con su producto. Si usted entiende que es necesario un service, tenga consigo los datos del modelo de su equipo, número de serie y comprobante original de la compra, y llame a su distribuidor para pedir asistencia con el fin de obtener una autorización de devolución de material (RMA).

Montaje de la manija

① Quite la clavija del montaje de la manija.

② Deslice la manija dentro del montaje correspondiente, haga coincidir los orificios de montaje y coloque la clavija y el clip de sujeción.

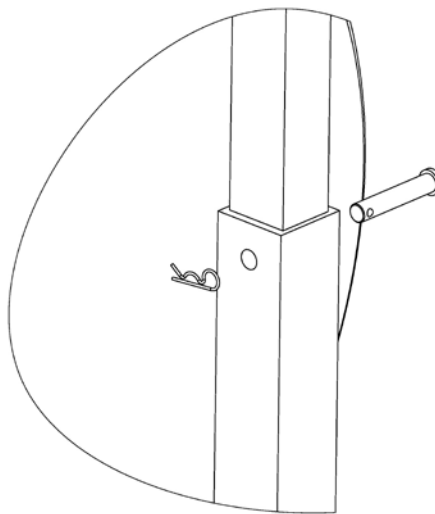

Llenar la VersaPort

① Quite el tubo de succión y desenrosque la tapa del depósito. Llénelo con una manguera de jardín través del tubo de llenado. Líenelo hasta el borde o hasta la marca de 30 galones que se halla fuera del tanque. Ajuste la tapa del tanque al finalizar.

ATENCIÓN: Para evitar un desborde, no deje la unidad desatendida mientras se la llena.

ATENCIÓN: Siempre llene y opere la unidad en una superficie estable y a nivel.

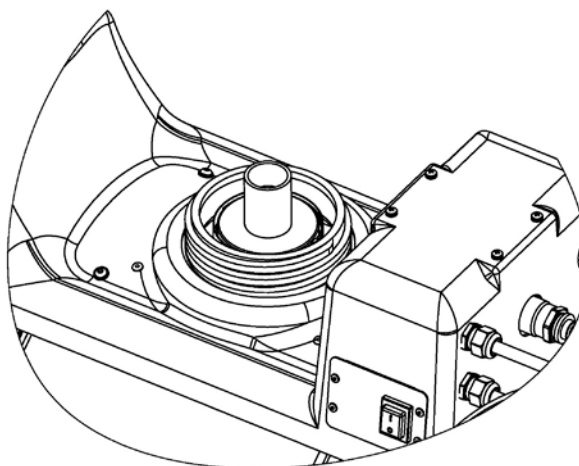

② Insertar el tubo de succión en el tubo de carga. Deslice la manguera de succión hacia abajo hasta que toque el fondo del tubo de carga.

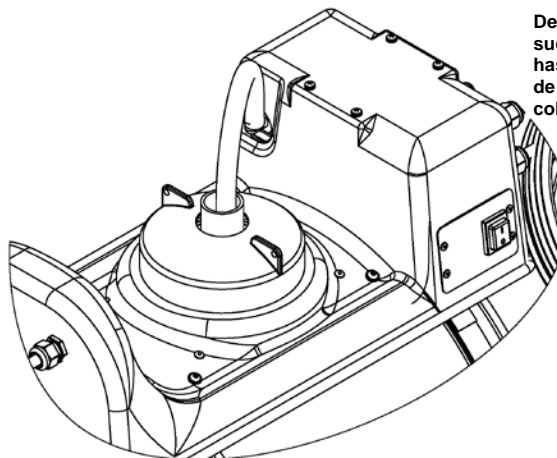

Deslice el tubo de succión hacia abajo hasta el fondo del tubo de carga. Vuelva a colocar la tapa.

Ahora conecte la energía y las mangueras tal como se lo describe en la siguiente página.

Resumen de las conexiones de energía y las mangueras

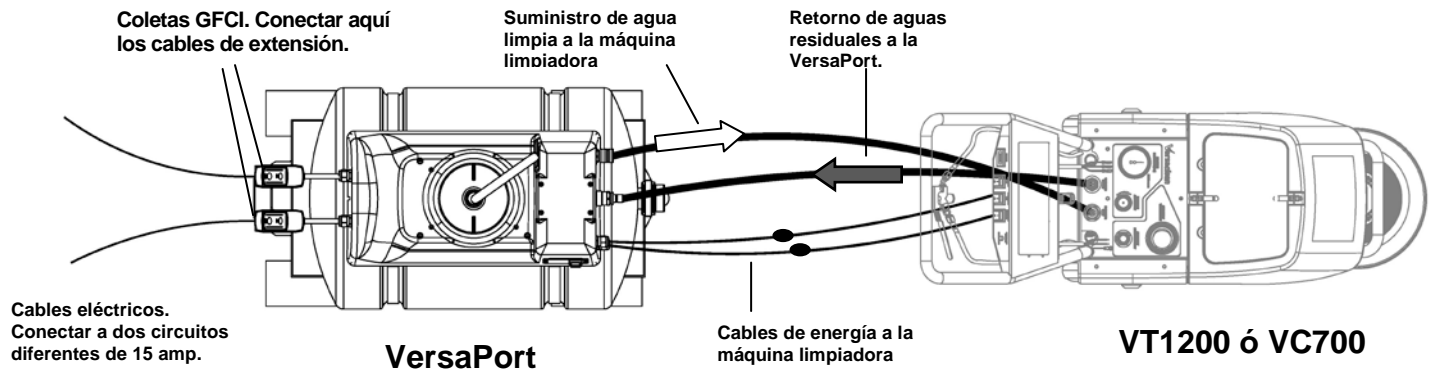

Conexiones de mangueras

① Conectar la manguera de aguas residuales entre la Entrada de Agua Residual en la VersaPort y la Salida de Agua Residual en la VT1200 o la VC700.

② Conectar la manguera de agua limpia entre la Salida de Agua Limpia de la VersaPort y la Entrada de Agua Limpia en la VT1200 o la VC700.

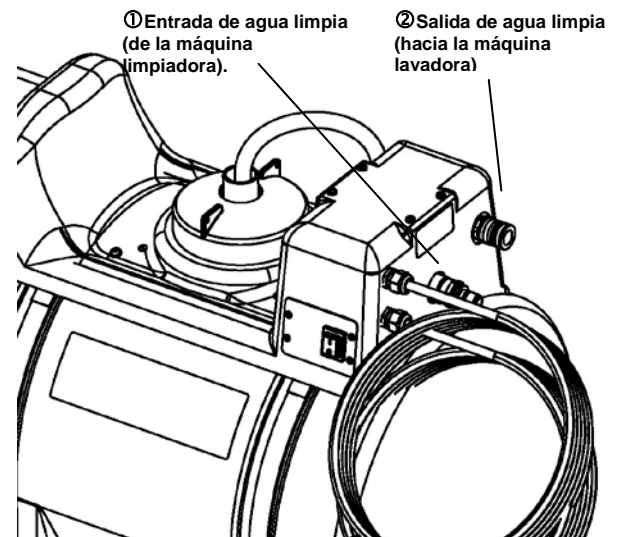

Conexiones eléctricas

① Usando los cables de extensión provistos con su máquina VersaClean, **conectar las Coletas GFCI de la VersaPort** a dos circuitos de 15 amp separados.

② **Conectar** los cables eléctricos de la VT1200 o VC700 a los de la VersaPort. Si están bien conectados, se encenderá en la VT1200 o la VC700 la luz verde indicadora de Circuitos Separados.

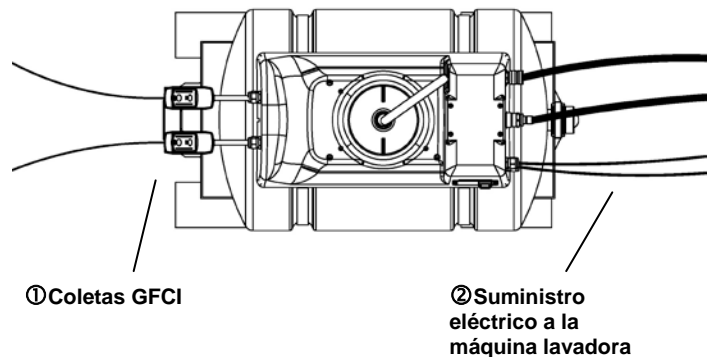

Ahora la VersaPort está lista para su uso con la VT1200 o la VC700.

Operar el sistema

Encienda la bomba de suministro. De modo automático, el sistema enviará agua limpia a la VT1200 o la VC700.

Mientras opera la VT1200 o la VC700, las aguas residuales serán automáticamente bombeadas hacia el tanque de la VersaPort.

Vaciar el tanque

Ni bien note que el agua extraída ya no fluye hacia el tanque de recuperación, deberá vaciar este tanque y volver a llenar el depósito de agua limpia. Detenga la operación. Lleve la unidad hasta un lugar con adecuado drenaje y vacíe las aguas residuales del tanque. Vuelva a llenar el depósito con agua limpia (ver: "Llenado y configuración del tubo de extracción, p. 2) y lleve de nuevo la unidad al área de limpieza para reiniciar el trabajo. **IMPORTANTE:** Siempre drene completamente las aguas residuales antes de volver a llenar el tanque con agua limpia. Si quedara agua residual en el tanque esto impedirá una adecuada recarga.

DATO. Tiempo aproximado de limpieza continua:

VersaCarpet 2 horas
VersaTile 30 minutos

Los resultados variarán de acuerdo a sus técnicas de limpieza.

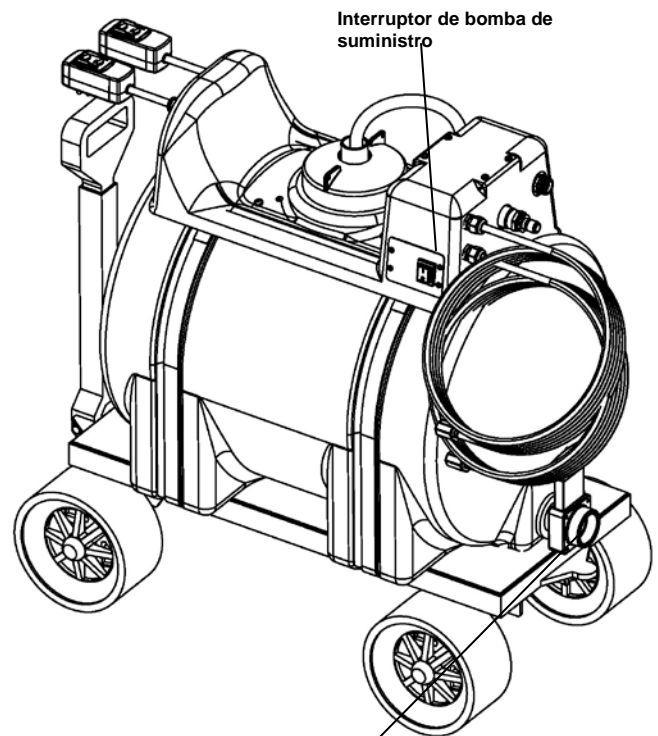

Válvula de drenaje de aguas residuales. Tire de la manija para vaciar el tanque.

Pico de drenaje opcional

Para ayudarle a controlar las salpicaduras mientras drena la unidad, la VersaPort viene con un pico opcional con ángulo. Para instalarlo, deslice el pico sobre la salida del drenaje.

Si lo desea, deslice sobre la salida del drenaje el pico especial con ángulo según se observa.

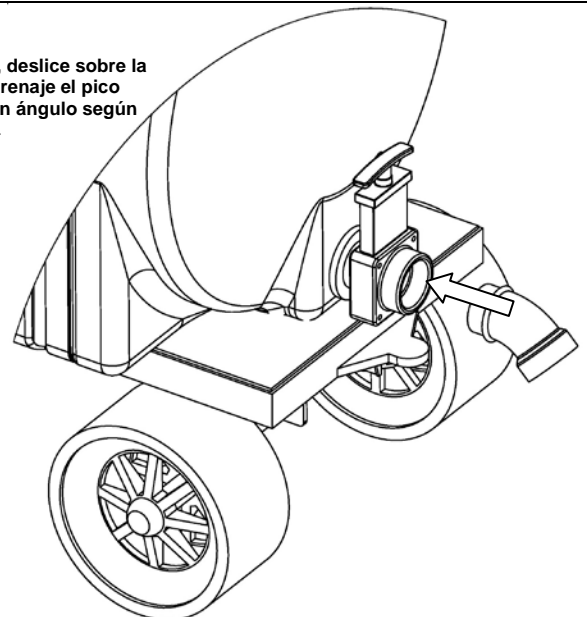

ATENCIÓN: Evite exponer la superficie del tanque a cantidades excesivas de agentes de limpieza a base de solventes, utilizados normalmente como quitamanchas. Con un uso normal no ocurrirán daños, pero si se encuentra en un área con excesivos solventes, asegúrese de enjuagar la alfombra exhaustivamente mientras extrae,

vacíe rápidamente el tanque, y enjuague la superficie exterior del mismo de manera completa antes de regresar la unidad a servicio.

TRANSPORTE Y ALMACENAMIENTO

ATENCIÓN: Manipule cuidadosamente la unidad. No la suelte, tire ni coloque en lugares donde se pueda caer. Un trato brusco puede dañar este equipamiento y generar situaciones riesgosas o hacer caducar la garantía.

- Drene la unidad antes de transportarla.
- Guardarla y transportarla de manera segura, para evitar todo impacto que pudiera dañar partes internas.
- Inmovilizar durante el transporte para evitar deslizamientos o posibles lesiones a los ocupantes del vehículo.
- Proteger del congelamiento.

MANTENIMIENTO

¡ADVERTENCIA! RIESGO DE SHOCK ELÉCTRICO. Desenchufar la unidad antes de limpiarla o repararla.

<p>Antes de cada uso</p>	<p>Inspeccionar si los cables eléctricos están dañados. Verifique si presentan cortes, deshilachados, etc. Reemplace el cable si encuentra algún daño.</p> <p>Inspeccionar mangueras, mangueras de agua y sellados. Reemplace de ser necesario.</p> <p>Inspeccionar el carro y la manija antes de llenar. Si se detecta algún daño, reparar o reemplazar antes de utilizar la unidad.</p>
<p>Después de cada uso</p>	<p>Limpiar el depósito y el tanque. La parte exterior del depósito e interior del tanque deben ser lavadas con una solución de detergente suave. Enjuagar y drenar.</p> <p>Para conservar el aspecto, limpie las superficies exteriores con un paño húmedo. Para una limpieza profunda y un brillo duradero y protector, utilice productos para interiores de vehículos.</p>
<p>Según necesidad</p>	<p>Inspeccione si el depósito presenta roturas o agujeros. Reemplace en caso de estar dañado. Consulte “Inspeccionar / reemplazar el depósito”, a continuación.</p>

Inspeccionar / reemplazar el depósito. Retire el tubo de succión y desenrosque la tapa del tanque. Quite los cuatro bulones indicados utilizando una llave Allen de 4mm. Para mantener las tuercas en su lugar mientras desenrosca, acceda al interior del tanque con una llave de 10mm o un encaje. Cuando los bulones estén libres, levántelos de la carcasa y sepárelos. Ahora se podrá quitar el depósito para su inspección y/o reemplazo.

Para volver a instalar, siga los mismos pasos, al revés.

Para inspeccionar o reemplazar el depósito, quite los cuatro bulones de la carcasa

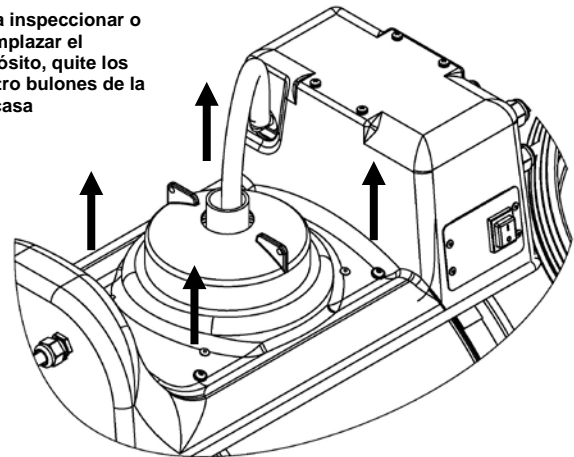

ESPECIFICACIONES

Nombre	VersaPort
Dimensiones (W x H x D)	20 x 35 x 37 pulg. 50,8 x 88,9 x 93,9 cm
Peso	Seca: 73 lbs. 33 kg Llena: 364 lbs. 165 kg
Amperaje	1,3 amp
Energía	115V/60Hz
Bomba	3,5 GPM
<p><i>Las especificaciones están sujetas a cambios sin previo aviso. Algunos valores pueden ser aproximados.</i></p>	

POR REPUESTOS Y SERVICIO, LLAME A SU DISTRIBUIDOR LOCAL, o a Legend Brands, al 800-932-3030.

Guide de l'utilisateur du VersaPort

Modèle 67-054

LEGEND BRANDS, INC.

15180 Josh Wilson Road ■ Burlington, WA 98233

800-932-3030 ■ <http://VersaCleanSystems.com>

Le VersaPort est un système d'alimentation en eau et de récupération des déchets conçu pour être utilisé avec la machine de nettoyage des surfaces dures VT1200 et la machine de nettoyage des tapis VC700.

Brevets : <http://www.LBpatents.com>

LIRE ET CONSERVER CES INSTRUCTIONS

Lisez attentivement le guide avant de faire fonctionner l'appareil.



ATTENTION! Risque de décharge électrique.

Ne pas laisser l'appareil sans surveillance lorsqu'il est branché. Le débrancher de la prise lorsqu'il n'est pas utilisé et avant l'entretien.

Ne pas autoriser les enfants à jouer avec l'appareil. Une attention particulière est nécessaire lorsque l'appareil est utilisé par un enfant ou à proximité de celui-ci.

Éviter de tirer ou de transporter l'appareil par son cordon, d'utiliser le cordon comme une poignée, de fermer une porte sur le cordon ou de tirer le cordon sur des bords ou des coins tranchants. Ne pas faire fonctionner l'appareil sur le cordon. Garder le cordon loin des surfaces chauffées.

Ne pas débrancher l'appareil en tirant sur le cordon. Pour débrancher l'appareil, tirer sur la fiche et non sur le cordon.

Ne pas manipuler la fiche ou l'appareil avec les mains mouillées.

Ne pas insérer d'objet dans les ouvertures. Ne pas utiliser si les ouvertures sont bloquées; tenir loin de la poussière, des tissus pelucheux, des cheveux et de tout ce qui pourrait réduire le débit d'air.

Éteindre toutes les commandes avant de débrancher l'appareil.

Redoubler de prudence lors de l'utilisation dans les escaliers.

Ne pas utiliser l'appareil pour ramasser des liquides inflammables ou combustibles, comme l'essence, et éviter les endroits où ces liquides peuvent être présents.

Brancher l'appareil dans des prises mises à la terre seulement. Voir les instructions sur la mise à la terre.

Pour réduire les risques d'incendie et de décharges électriques causés par des dommages aux composants internes, utiliser uniquement les nettoyeurs VersaClean conçus pour être utilisés avec cet appareil.

Utiliser l'appareil à l'intérieur seulement.

Ranger l'appareil à l'intérieur seulement et le protéger du gel.

Ne pas exposer l'appareil à la pluie ou la neige.

Fixer le cordon d'alimentation dans les réceptacles IEC situés sur la poignée avant l'utilisation. Ne pas faire fonctionner sans avoir fixé le cordon en place.

INSTRUCTIONS DE MISE À LA TERRE

Cet appareil doit être mis à la terre. En cas de dysfonctionnement ou de panne, la mise à la terre fournit une voie de moindre résistance au courant, ce qui permet de réduire les risques de décharge électrique. Cet appareil est équipé d'un cordon doté d'un conducteur de mise à la terre et d'une fiche de terre. La fiche doit être insérée dans une prise appropriée qui est correctement installée et mise à la terre, conformément à tous les codes et règlements locaux.

ATTENTION! Un mauvais branchement du conducteur de mise à la terre peut entraîner un risque de décharge électrique. En cas de doute à savoir si les prises sont correctement mises à la terre, vérifier auprès d'un électricien ou technicien qualifié. Ne pas modifier la fiche fournie avec l'appareil; si la fiche ne convient pas à la prise, faire installer une prise adéquate par un électricien qualifié.

Cet équipement est conçu pour être utilisé sur un circuit ayant une puissance nominale de plus de 115 V et est doté d'un cordon électrique et d'une fiche spécialement fabriqués en usine pour permettre un branchement à un circuit électrique approprié. S'assurer que l'appareil est branché dans une prise ayant la même configuration que la fiche. Aucun adaptateur ne doit être utilisé avec cet appareil. Si l'appareil doit être rebranché pour une utilisation sur un type de circuit électrique différent, le branchement doit être effectué par un personnel qualifié.

AVERTISSEMENTS ET AVIS SUPPLÉMENTAIRES

ATTENTION! Ne pas altérer ni modifier d'aucune façon le produit VersaClean. Utiliser les pièces de rechange autorisées par Legend Brands seulement. Les modifications ou l'utilisation de pièces non approuvées peuvent entraîner des risques et annuleront la garantie. Contacter votre distributeur agréé local pour obtenir de l'aide.

- Ne pas tenter de réparer l'appareil. Pour communiquer avec nos centres de service autorisés, appeler le service de VersaClean au 800-932-3030.
- Utiliser l'appareil avec le cordon fourni seulement ou un cordon de calibre 12 ou supérieur.
- L'appareil doit être branché dans un circuit de 115 V/60 Hz, 15 ampères.

AVIS : RISQUE D'INCENDIE

- Tenir loin des flammes nues et des sources de chaleur.
- Ne pas utiliser ni ranger l'appareil où des vapeurs d'essence, de solvants, de diluants ou autres matériaux inflammables peuvent être présents.

MANIPULER L'APPAREIL AVEC SOIN

Toujours faire fonctionner l'appareil sur une surface plane et stable. Ne pas laisser tomber ou lancer l'appareil, ni le placer à un endroit où il pourrait tomber. Un mauvais

traitement peut endommager l'appareil et entraîner des conditions dangereuses ou annuler la garantie.

Cet appareil est conçu pour un usage domestique et commercial.

AVANT D'UTILISER L'APPAREIL

Enregistrement de la garantie

Visiter warranty.VersaCleanSystems.com pour enregistrer votre achat. L'enregistrement nous permet de mieux vous aider à utiliser, entretenir ou réparer votre équipement, et de vous contacter au cas où nous aurions des informations de sécurité importantes concernant votre produit. Si vous déterminez qu'une réparation est nécessaire, ayez à portée de main le modèle de votre équipement, le numéro de série et la preuve d'achat originale, et appelez votre distributeur pour obtenir une autorisation de retour de la marchandise.

Montage de la poignée

- ① Retirer la goupille de blocage du support de la poignée.
- ② Glisser la poignée dans le support, aligner les trous de montage et installer la goupille de blocage et le clip de maintien.

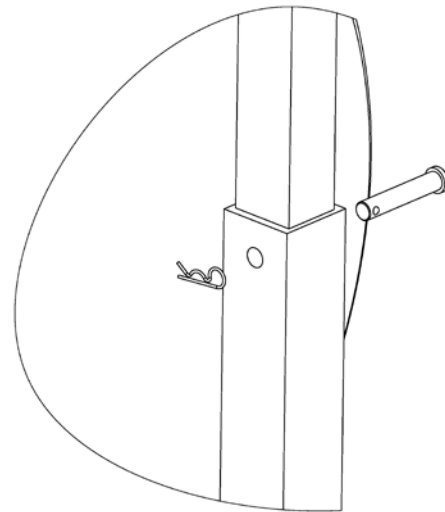

Remplissage du VersaPort

① Retirer le tuyau et dévisser le bouchon du réservoir. Remplir le réservoir par le tube de remplissage à l'aide d'un tuyau d'arrosage.

Remplir entièrement ou jusqu'à la marque indiquée 30 gal à l'extérieur du réservoir. Resserrer ensuite le bouchon du réservoir.

AVIS : Pour éviter que le réservoir ne déborde, ne pas laisser l'appareil sans surveillance pendant le remplissage.

AVIS : Toujours remplir et faire fonctionner l'appareil sur une surface plane et stable.

REEMPLIR ICI. Ajouter l'eau par le tube de remplissage. Retirer le bouchon du réservoir pour surveiller le remplissage.

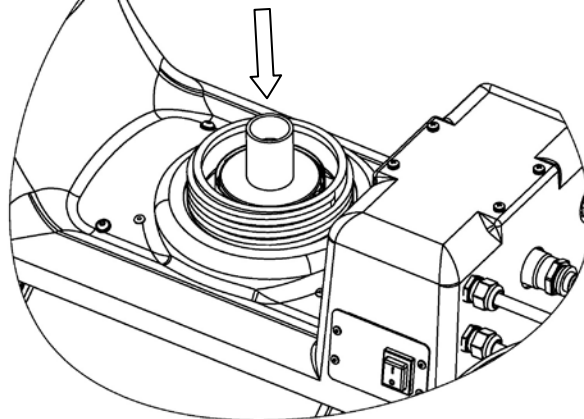

② Insérer le tuyau dans le tube de remplissage. Glisser le tuyau vers le bas jusqu'à ce qu'il entre en contact avec le fond du tube de remplissage.

Glisser le tuyau vers le bas jusqu'au fond du tube de remplissage. Replacer le bouchon.

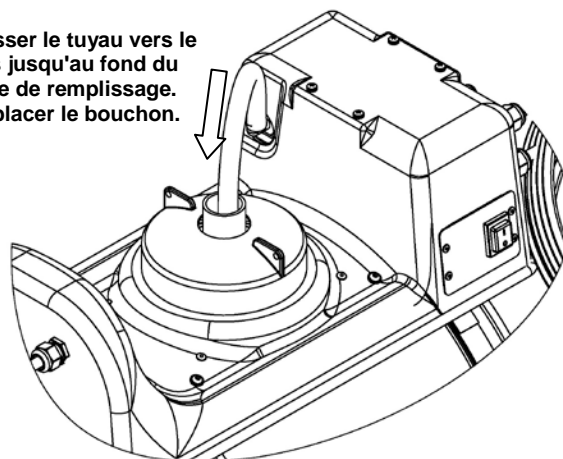

Procéder maintenant aux branchements d'alimentation et du tuyau comme il est décrit à la page suivante.

Aperçu des branchements d'alimentation et du tuyau

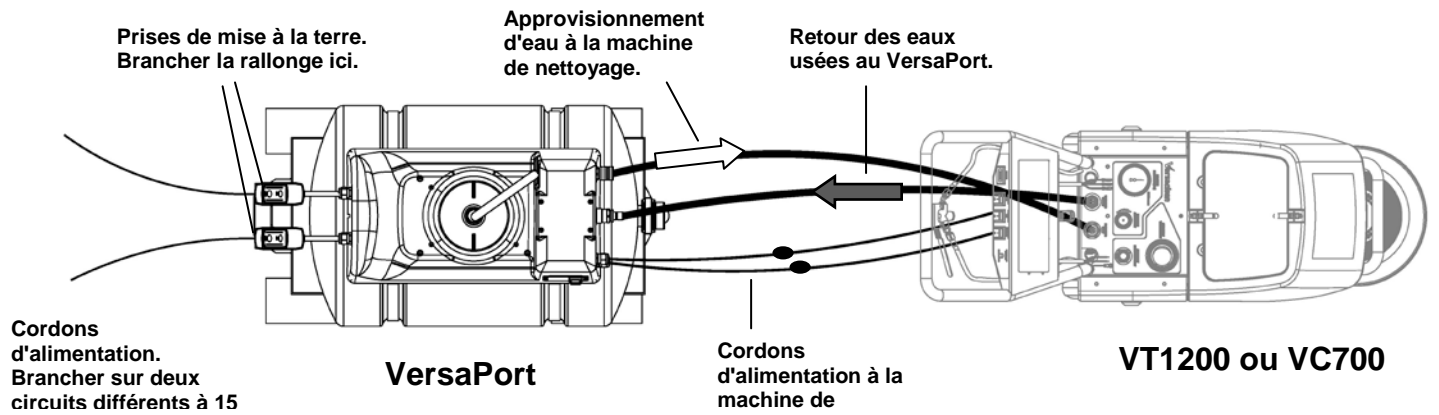

Branchements du tuyau

① Brancher le tuyau d'eaux usées entre l'entrée d'eaux usées sur le VersaPort et la sortie d'eaux usées sur le VT1200 ou le VC700.

② Brancher le tuyau d'eau fraîche entre la sortie d'eau fraîche sur le VersaPort et l'entrée d'eau fraîche sur le VT1200 ou le VC700.

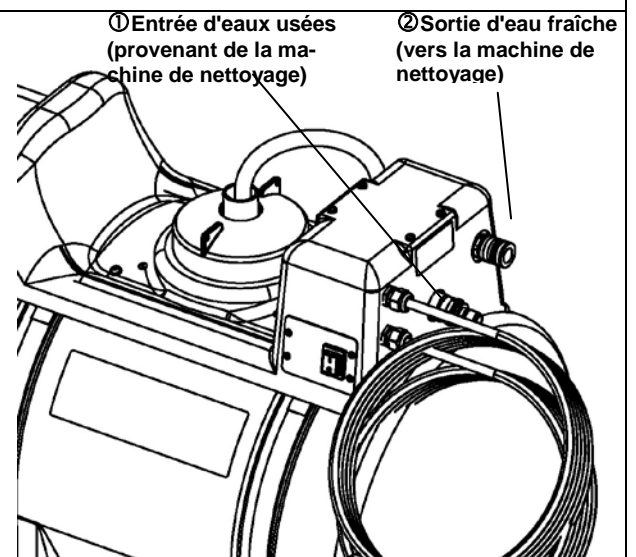

Branchements d'alimentation

① À l'aide de la rallonge fournie avec le VersaClean, brancher la prise de mise à la terre du VersaPort aux deux circuits différents à 15 ampères.

② Brancher le cordon d'alimentation du VT1200 ou du VC700 au cordon d'alimentation du VersaPort. Lorsque l'appareil est branché correctement, le voyant vert du circuit distinct sur le VT1200 ou le VC700 s'allumera.

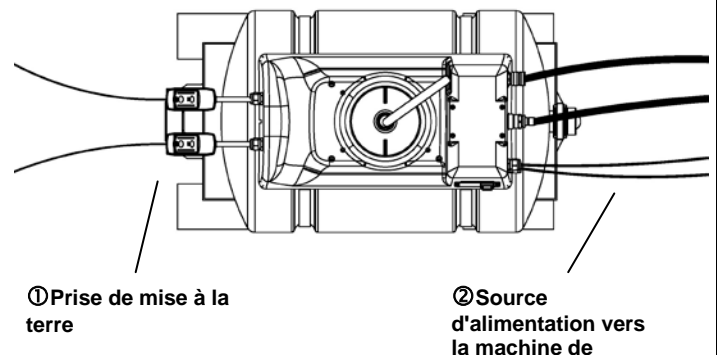

Le VersaPort est maintenant prêt à être utilisé avec le VT1200 ou le VC700.

Fonctionnement du système

En activant la pompe d'alimentation, l'approvisionnement en eau fraîche s'effectuera automatiquement vers le VT1200 ou le VC700.

Pendant le fonctionnement du VT1200 ou du VC700, les eaux usées seront automatiquement pompées dans le réservoir du VersaPort.

Vidage du réservoir

Quand l'eau extraite ne circule plus dans le réservoir de récupération, vider le réservoir et le remplir à nouveau d'eau fraîche. Arrêter le fonctionnement de l'appareil. Déplacer l'appareil dans un local d'entretien ou autre lieu adapté et vider le réservoir des eaux usées. Remplir à nouveau le réservoir avec de l'eau fraîche (voir « Remplissage et installation du tuyau », p. 2) et retourner l'appareil sur le site pour poursuivre le nettoyage. **IMPORTANT :** Toujours drainer les eaux usées avant de remplir le réservoir d'eau fraîche. Les eaux usées du réservoir empêcheront d'effectuer un remplissage adéquat.

CONSEIL : Durées approximatives de nettoyage en continu

VersaCarpet 2 heures

VersaTile 30 minutes

Les résultats varient en fonction des techniques de nettoyage.

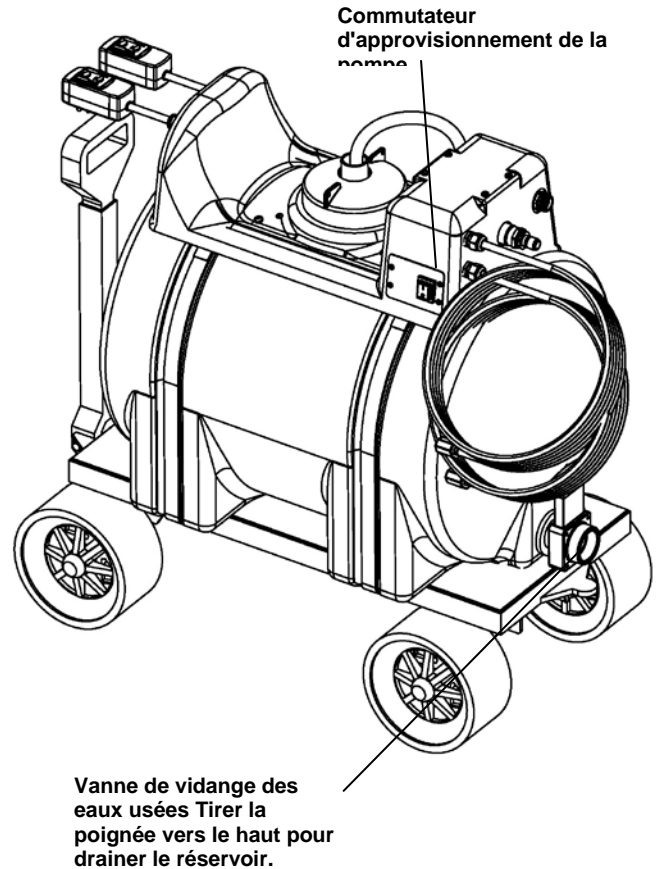

Bec verseur optionnel

Pour aider à contrôler les éclaboussures en drainant l'appareil, le VersaPort est équipé d'un bec verseur optionnel. Pour installer le bec verseur, l'insérer sur la sortie de vidange comme illustré ci-contre.

Insérer le bec verseur optionnel sur la sortie de vidange comme illustré ci-contre.

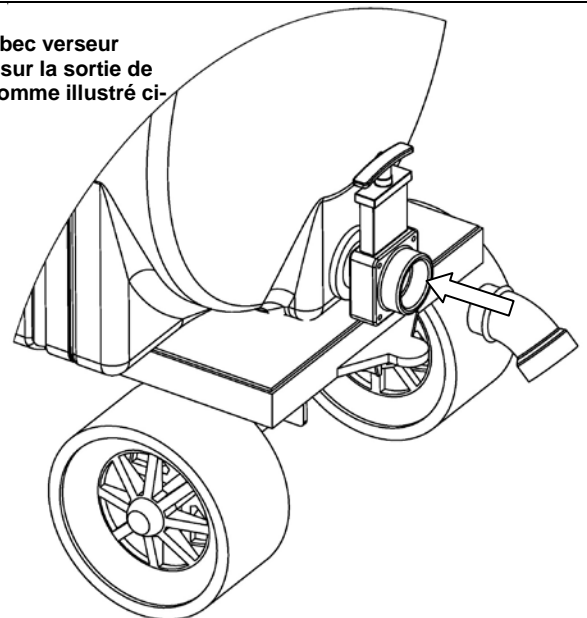

AVIS : Éviter d'exposer le revêtement du réservoir à des quantités excessives de produits nettoyants à base de solvants, généralement utilisés dans les produits détachants. Il n'y aura pas de dommage en utilisation normale,

mais en cas de zones contenant des quantités excessives de solvants, s'assurer de rincer soigneusement le tapis pendant l'extraction, de vider le réservoir rapidement et de bien rincer l'intérieur du réservoir avant de remettre l'appareil en service.

TRANSPORT ET RANGEMENT

AVIS : Manipuler l'appareil avec précaution. Ne pas laisser tomber ou lancer l'appareil, ni le placer à un endroit où il pourrait tomber. Un mauvais traitement peut endommager l'appareil et entraîner des conditions dangereuses ou annuler la garantie.

- Vidanger l'appareil avant le transport.
- Ranger et transporter l'appareil en toute sécurité pour éviter tout impact dommageable aux pièces internes.
- Bien fixer pendant le transport pour éviter tout glissement et d'éventuelles blessures aux occupants du véhicule.
- Protéger du gel.

ENTRETIEN

ATTENTION! RISQUE DE DÉCHARGE ÉLECTRIQUE. Débrancher l'appareil avant le nettoyage ou l'entretien.

Avant chaque utilisation	Vérifier que les cordons d'alimentation ne sont pas endommagés. Repérer les cordons effilochés, coupés, etc. Remplacer les cordons endommagés. Inspecter les tuyaux et les joints. Les remplacer au besoin. Inspecter le chariot et la poignée avant le remplissage. En cas de dommage, réparer ou remplacer avant l'utilisation.
Après chaque utilisation	Laver le réservoir et le réservoir de récupération. L'extérieur du réservoir et l'intérieur du réservoir de récupération peuvent être lavés avec une solution détergente douce. Rincer abondamment et égoutter. Pour conserver l'apparence, essuyer les surfaces extérieures avec un chiffon humide. Pour un nettoyage en profondeur et un fini protecteur durable, utiliser un traitement intérieur automoteur.
Au besoin	Inspecter le réservoir pour y repérer des déchirures ou des trous. En cas de dommage, le remplacer. Voir « Inspection et remplacement du réservoir » ci-dessous.

Inspection et remplacement du réservoir

Retirer le tuyau et dévisser le bouchon du réservoir de récupération. Retirer les quatre boulons avec une clé Allen de 4 mm. Pour maintenir les écrous en place pendant le dévissage, insérer une clé ou une douille de 10 mm à l'intérieur du réservoir de récupération. Lorsque les boulons sont libérés, soulever le boîtier et le mettre de côté. Le réservoir peut maintenant être retiré pour être inspecté ou remplacé.

Pour réinstaller le réservoir, suivre les étapes décrites ci-dessus en sens inverse.

CARACTÉRISTIQUES

Nom	VersaPort
Dimensions (L x L x P)	20 x 35 x 37 po 50,8 x 88,9 x 93,9 cm
Poids	Vide : 73 lb 33 kg Plein : 364 lb 165 kg
Intensité	1,3 A
Puissance	115 V/60 Hz
Pompe	3,5 gal/min
<i>Les caractéristiques sont modifiables sans préavis. Certaines valeurs peuvent être approximatives.</i>	

Pour inspecter ou remplacer le réservoir, retirer les quatre boulons du boîtier.

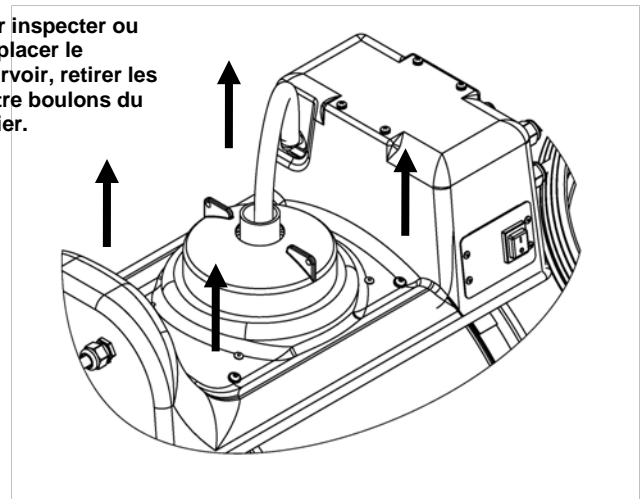

POUR COMMANDER DES PIÈCES OU UN SERVICE DE RÉPARATION, CONTACTER VOTRE DISTRIBUTEUR LOCAL ou Legend Brands au 800-932-3030.

VERSACLEAN LIMITED WARRANTY

What Does This Warranty Cover?

This warranty is provided to the original purchaser only.

How Long Does This Warranty Last?

We limit all implied warranties to

- One (1) year from the date of purchase on parts and labor;
- Lifetime on frame and rotomolded components

What Legend Brands Will Do:

If a defect in materials or workmanship occurs within the warranty period, Legend Brands at its election will repair or replace the defective part at no charge.

What This Warranty Does Not Cover:

This warranty does not cover or apply to defects due directly or indirectly to misuse, abuse, disassembly, alteration, corrosive chemicals, improper voltage, fire, flood, negligence, accident, improperly or incorrectly performed maintenance or repair, or failure to perform necessary or recommended maintenance or repair (see your Owner's Manual) or if the use of this product is not in compliance with the instructions and specifications for its use. This warranty does not cover pumpout impellers, fittings, cords, switches, valves, hoses or rubber parts.

OTHER THAN THE WARRANTIES PROVIDED HEREIN, LEGEND BRANDS MAKES NO EXPRESS OR IMPLIED, ORAL OR WRITTEN WARRANTIES WITH RESPECT TO THIS PRODUCT OR WORKMANSHIP AND ALL WARRANTIES IMPLIED BY LAW INCLUDING ANY WARRANTIES OF MERCHANTABILITY OR FITNESS FOR A PARTICULAR PURPOSE ARE LIMITED TO THE DURATION OF THIS WARRANTY. Some states do not allow limitations on how long an implied warranty lasts, so the above limitations may not apply to you. **WE SHALL IN NO EVENT BE LIABLE FOR DEATH, INJURIES TO PERSONS OR PROPERTY OR FOR INCIDENTAL, CONTINGENT, SPECIAL OR CONSEQUENTIAL DAMAGES ARISING FROM USE OF OUR PRODUCTS.** Some states do not allow the exclusion or limitation of incidental or consequential damages, so the above limitation or exclusion may not apply to you.

How Do I Get Service?

In order to be eligible for service under this warranty you **MUST** do the following: (a) visit warranty.VersaCleanSystems.com and register your purchase to ensure you receive any important product releases; (b) write or call for a return material authorization (RMA); and (c) have the serial number and original proof of purchase available. Contact us at:

Legend Brands, Inc.
15180 Josh Wilson Road
Burlington, WA 98233
360-932-3030

We will inspect the product without charge and contact you within 72 hours of our receipt of the product to give you the results of our inspection. If our inspection uncovers a defect we will repair or replace the product, at our election. If the product is returned to us on or before ninety (90) days from the date of purchase, we will pay for the cost of shipping it to Legend Brands and the cost to return it to you. If the product is returned to us after the expiration of ninety (90) days from the date of purchase, all shipping costs shall be paid by the purchaser.

If it is determined that there is no defect in the product, or that the defect resulted from causes not within the scope of our warranty, then the product will be repaired or replaced only at your request and at your expense and you must bear all shipping costs.

How Does State Law Apply?

This warranty gives you specific legal rights, and you may also have other rights which vary from state to state.

GARANTÍA LIMITADA DE VERSACLEAN

¿Qué cubre esta garantía?

Esta garantía cubre todos productos de Legend Brands, y se proporciona sólo al comprador original.

¿Cuánto tiempo dura esta garantía?

Esta garantía dura:

- Garantía limitada de por vida a partir de la fecha de compra en el caso de las piezas del cuerpo de polietileno;
- Un (1) año a partir de la fecha de compra en el caso de las piezas y la mano de obra (Esta garantía NO cubre correas, cordones, interruptores, válvulas, manguitos ni piezas de goma);

Legend Brands realizará lo siguiente:

Si se produce un defecto en los materiales o en la fabricación dentro del período de la garantía, Legend Brands, a su elección, reparará o reemplazará la pieza defectuosa sin costo alguno.

¿Qué no cubre esta garantía?

Esta garantía no cubre o no se aplica a los defectos que se produzcan como consecuencia directa o indirecta del uso inadecuado, mal uso, realización incorrecta del montaje, alteración, químicos corrosivos, voltaje incorrecto, fuego, inundación, negligencia, accidente, reparación o mantenimiento realizados de manera impropia o incorrecta o la no realización de la reparación o mantenimiento necesarios o recomendados (consulte el Manual del propietario) o si se utiliza este producto sin cumplir con las instrucciones y especificaciones para su uso. Esta garantía no cubre filtros, la canalización superficial plana y el refrigerante. Limitamos toda garantía implícita a:

- Garantía limitada de por vida a partir de la fecha de compra en el caso de las piezas del cuerpo de polietileno;
- Un (1) año a partir de la fecha de compra en el caso de las piezas y la mano de obra (Esta garantía NO cubre correas, cordones, interruptores, manguitos ni piezas de goma);

A DIFERENCIA DE LAS GARANTÍAS PRESENTES EN ESTE DOCUMENTO, LEGEND BRANDS NO ASUME GARANTÍA ALGUNA EXPRESADA O IMPLÍCITA, SEA ORAL O ESCRITA CON RESPECTO A ESTE PRODUCTO O LA FABRICACIÓN Y TODAS LAS GARANTÍAS IMPLÍCITAS POR LEY, ENTRE ELLAS TODAS LAS GARANTÍAS DE COMERCIABILIDAD O ADECUACIÓN PARA UN PROPÓSITO PARTICULAR ESTÁN LIMITADAS A LA DURACIÓN DE ESTA GARANTÍA. Algunos estados no permiten limitaciones respecto a la duración de una garantía implícita, por lo que las limitaciones expuestas anteriormente no pueden ser aplicables a usted. **NO SEREMOS RESPONSABLES POR LA MUERTE O DAÑOS A PERSONAS O PROPIEDADES O POR LOS DAÑOS O PERJUICIOS DIRECTOS, INDIRECTOS, ESPECIALES O CONTINGENTES QUE SE DERIVEN DEL USO DE NUESTROS PRODUCTOS.** Algunos estados no permiten la exclusión o limitación de daños y perjuicios directos o indirectos, de modo que la limitación o exclusión expuestas anteriormente no pueden no ser aplicables a usted.

¿Cómo puede conseguir este servicio?

Para que tenga derecho a recibir el servicio dispuesto en esta garantía, usted DEBE realizar lo siguiente: (a) visite warranty.drieaz.com y coloque su compra para asegurarse que usted recibe cualquier lanzamiento de producto importante; (b) escribir o llamar para obtener una Autorización para material devuelto (RMA, por sus siglas en inglés) y (c) tener disponible el número de serie y la prueba de compra original. Contáctese con nosotros al

Legend Brands, Inc.
15180 Josh Wilson Road
Burlington, WA 98233
360-932-3030

Examinaremos el producto sin costo y nos pondremos en contacto con usted dentro de 72 horas a partir del momento en que recibamos el producto para entregarle los resultados de nuestra inspección. Si nuestra inspección descubre un defecto, lo repararemos o reemplazaremos el producto, a nuestra elección. Si nos devuelve el producto con una RMA dentro de o antes de un (1) año a partir de la fecha de compra, pagaremos el costo de envío hacia Legend Brands y de vuelta hacia usted. Si se nos devuelve el producto después de la fecha de expiración de un (1) año días a partir de la fecha de compra, todos los costos de envío los deberá pagar el comprador.

Si se determina que no existe defecto en el producto o que el defecto es resultado de causas que no se encuentran establecidas en esta garantía, el producto se reparará o reemplazará sólo si usted lo solicita y asume el costo y además deberá hacerse cargo de los costos de envío.

¿Cómo se aplica la ley del estado?

Esta garantía le otorga derechos legales específicos y también podría ejercer otros derechos que varían de estado en estado.

GARANTIE LIMITÉE VERSACLEAN

Nettoyeur pour planchers à surfaces dures VersaTile VT1200

Qui est protégé par cette garantie ?

Cette garantie ne s'applique qu'au premier acheteur.

Quelle est la durée de cette garantie ?

La durée de nos garanties implicites est limitée à

- Un (1) an à compter de la date d'achat en ce qui concerne les pièces et la main-d'œuvre ;
- Le châssis et les composants rotomoulés sont garantis à vie

L'engagement de Legend Brands :

Legend Brands s'engage à réparer ou à remplacer gratuitement et à son choix toute pièce qui s'avère défectueuse en raison d'un vice de matière ou de fabrication au cours de la période de garantie.

Exclusions de la garantie :

Cette garantie ne couvre pas et ne concerne pas les défauts causés directement ou indirectement par un mauvais usage, une utilisation abusive, un démontage, une modification, des produits chimiques corrosifs, une mauvaise tension, un incendie, une inondation, la négligence, un accident, un entretien ou une réparation mal effectués, ou l'inexécution de l'entretien ou d'une réparation nécessaires ou recommandés (consultez votre Guide de l'utilisateur) ou lorsque l'utilisation de ce produit n'est pas conforme aux directives et aux indications de son utilisation. Cette garantie ne couvre pas les rotors de la pompe de vidange, les raccords, les cordons, les interrupteurs, les soupapes et clapets, les tuyaux, et les pièces en caoutchouc.

HORMIS LES GARANTIES FOURNIES AUX PRÉSENTES, LEGEND BRANDS N'ÉMET AUCUNE GARANTIE EXPRESSE OU IMPLICITE, PAR ÉCRIT OU ORALEMENT, EN CE QUI CONCERNE CE PRODUIT OU SA FABRICATION, ET TOUTES LES GARANTIES DÉCOULANT DE LA LOI, Y COMPRIS LES GARANTIES DE QUALITÉ MARCHANDE ET D'ADÉQUATION À UN USAGE PARTICULIER SONT LIMITÉES À LA DURÉE DE LA PRÉSENTE GARANTIE. Certaines provinces ne permettent pas de limiter la durée des garanties tacites et, par conséquent, la présente limitation peut ne pas s'appliquer **EN AUCUN CAS, NOUS NE SERONS RESPONSABLES EN CAS DE DÉCÈS, BLESSURE, DÉGÂT MATÉRIEL, OU POUR TOUT DOMMAGE ACCIDENTEL, ÉVENTUEL, SPÉCIAL OU INDIRECT DÉCOULANT DE L'UTILISATION DE NOS PRODUITS.** Certaines provinces n'autorisant pas l'exclusion ni la limitation des dommages indirects ou accessoires, les limitations ou exclusions précédentes peuvent ne pas s'appliquer

Comment puis-je obtenir le service de garantie ?

Pour être admissible au service au titre de cette garantie, vous DEVEZ procéder ainsi : (a) écrivez ou appelez pour obtenir un numéro d'autorisation de retour (RMA) ; et (b) assurez-vous d'avoir en main le numéro de série et la preuve d'achat originale. Communiquez avec nous :

Legend Brands, Inc.
15180 Josh Wilson Road
Burlington, WA 98233 É.-U.
360-932-3030

Nous vérifierons gratuitement le produit et nous vous contacterons dans les 72 heures de la réception de celui-ci pour vous communiquer les résultats de la vérification. Si notre vérification révèle un défaut, nous réparerons ou remplacerons le produit, à notre choix. Si le produit nous est retourné dans les quatre-vingt-dix (90) jours à compter de la date d'achat, nous paierons les frais d'expédition à Legend Brands, ainsi que les frais pour vous renvoyer le produit. Si le produit nous est retourné après quatre-vingt-dix (90) jours à compter de la date d'achat, tout les frais d'expédition devront être payés par l'acheteur.

S'il est établi que le produit n'a aucun défaut, ou que la cause du défaut n'est pas couvert par la portée de notre garantie, le produit sera alors réparé ou remplacé uniquement à votre demande et à vos frais, et vous devrez également payer les frais d'expédition.

Ai-je d'autres droits, selon le lieu de ma résidence ?

Cette garantie vous donne des droits précis, reconnus pas la loi ; vous pourriez également avoir d'autres droits qui varient d'une province à l'autre.