



FECHA DE EFECTIVIDAD:
1 de noviembre de 2013

MANUAL DEL PROPIETARIO

POLIPASTO DE CADENA PARA CONCIERTOS SERIE TNER

Capacidades de 500kg a 2 toneladas

Código, lote y número de serie

⚠ ADVERTENCIA

Este equipo no se debe instalar, operar ni recibir mantenimiento por ninguna persona que no haya leído y entendido todo el contenido de este manual. El no leer y cumplir con cualquiera de las limitaciones anotadas en esta publicación puede ocasionar serias lesiones corporales o la muerte y/o daños materiales.

KITO

Tabla de contenidos

Sección	Número de página
1.0 Información importante y advertencias	4
1.1 Términos y resumen	
1.2 Etiquetas de advertencia	
2.0 Información técnica.....	8
2.1 Especificaciones	
2.2 Dimensiones	
3.0 Procedimientos previos a la operación	10
3.1 Caja de engranajes	
3.2 Cadena	
3.3 Ubicación de la suspensión	
3.4 Suspensión del polipasto	
3.5 Conexiones eléctricas	
3.6 Verificaciones previas a la operación y operación de prueba	
4.0 Operación.....	16
4.1 Introducción	
4.2 Lo que se debe y no se debe hacer en la operación	
4.3 Controles del polipasto	
5.0 Inspección	19
5.1 General	
5.2 Clasificación de la inspección	
5.3 Inspección frecuente	
5.4 Inspección periódica	
5.5 Polipastos usados ocasionalmente	
5.6 Registros de inspección	
5.7 Métodos y criterios de inspección	

Sección**Número de página**

6.0	Mantenimiento y manipulación	26
6.1	Lubricación	
6.2	Freno del motor	
6.3	Cadena de carga	
6.4	Embrague de fricción	
6.5	Almacenamiento	
6.6	Instalación al aire libre	
7.0	Solución de problemas	32
8.0	Garantía	35
	Apéndice A: Diagrama de cableado	53
	Apéndice B: Declaración de conformidad de CE	54

1.0 Información importante y advertencias

1.1 Términos y resumen

Este manual proporciona información importante para el personal involucrado en la instalación, funcionamiento y mantenimiento de este producto. Aun cuando pueda estar familiarizado con este u otro equipo similar, se recomienda enérgicamente que lea este manual antes de instalar, hacer funcionar o dar mantenimiento al producto.

Peligro, Advertencia, Precaución y Aviso

En este manual hay pasos y procedimientos que pueden presentar situaciones peligrosas. Las siguientes palabras de señalización se utilizan para identificar el grado o nivel de gravedad del peligro.

▲ PELIGRO

Peligro indica una situación riesgosa inminente que, si no se evita, **ocasionará la muerte o lesiones graves**, y daños materiales.

▲ ADVERTENCIA

Advertencia indica una situación riesgosa inminente que, si no se evita, **podría ocasionar la muerte o lesiones graves**, y daños materiales.

▲ PRECAUCIÓN

Precaución indica una situación riesgosa que, si no se evita, **puede ocasionar lesiones menores o moderadas**, o daños materiales.

AVISO

Los avisos se utilizan para brindar al personal información sobre la instalación, funcionamiento o mantenimiento que es importante pero que no está directamente relacionada con un peligro.

▲ PRECAUCIÓN

Estas instrucciones generales están relacionadas con las situaciones normales de instalación, operación y mantenimiento que se encontrarán con el equipo descrito en el presente manual. No se debe interpretar que las instrucciones anticipan cualquier contingencia posible o la configuración, grúa o sistema final que usa este equipo. Para los sistemas que usen el equipo descrito en este manual, el proveedor y el propietario del sistema son los responsables de que el sistema cumpla con todas las normas aplicables de la industria y con todos los reglamentos o códigos aplicables, federales, estatales y locales.

Este manual incluye instrucciones e información sobre piezas de diversos tipos de polipastos. Por lo tanto, no todas las instrucciones e información sobre las piezas aplican a cada uno de los tipos o tamaños de polipastos específicos. No preste atención a los apartados que describen instrucciones que no apliquen.

Registre el código, lote y número de serie de su polipasto que se encuentran en la portada de este manual con fines de identificación y referencia futuras a fin de evitar consultar un manual equivocado para obtener información sobre las instrucciones de instalación, funcionamiento, inspección y mantenimiento o piezas.

Use solo piezas de repuesto autorizadas por KITO en la reparación y el mantenimiento de este polipasto.

ADVERTENCIA

El equipo descrito a continuación no está diseñado y **NO DEBE** usarse para levantar, soportar o transportar personas, ni para levantar o soportar cargas sobre personas.

El equipo descrito a continuación no se debe usar junto con otros equipos a menos que el diseñador del sistema, el fabricante del sistema o de la grúa, el instalador o el usuario instalen dispositivos de seguridad necesarios o requeridos aplicables al sistema, grúa o aplicación.

Las modificaciones para ampliar su uso, capacidad o cualquier otra alteración a este equipo solo podrán ser autorizadas por el fabricante del equipo original.

El equipo descrito a continuación se puede usar en el diseño y fabricación de grúas o monorraíles. Quizás se requiera equipo o dispositivos adicionales a fin de que la grúa y el monorraíl cumplan con las normas de seguridad y de diseño de la grúa. El diseñador de la grúa, el fabricante de la grúa o el usuario son los responsables de proporcionar esos artículos adicionales para el cumplimiento de las normas. Consulte ANSI/ASME B30.17, "Norma de seguridad para grúas de una sola viga de movimiento superior"; ANSI/ASME B30.2, "Normas de seguridad para grúas de doble viga de funcionamiento superior" y ANSI/ASME B30.11, "Normas de seguridad para grúas colgantes y monorraíles".

Si se usa con el polipasto un dispositivo de elevación debajo del gancho o una eslinga, consulte ANSI/ASME B30.9, "Norma de seguridad para eslingas" o ANSI/ASME B30.20, "Normas de seguridad para dispositivos de elevación debajo del gancho".

Los polipastos y las grúas que se usan para manipular material fundido caliente pueden requerir de equipo o dispositivos adicionales. Consulte ANSI Z241.2, "Requerimientos de seguridad para la fundición y el vertido de metales en la industria metalúrgica".

El equipo eléctrico descrito a continuación está diseñado y fabricado de acuerdo con la interpretación de KITO de la ANSI/NFPA 70, "Código eléctrico nacional". El diseñador del sistema, el fabricante del sistema, el diseñador de la grúa, el fabricante de la grúa, el instalador o el usuario son responsables de asegurar que la instalación y el cableado asociado para estos componentes cumplan con la norma ANSI/NFPA 70 y todos los códigos locales, estatales y federales que apliquen.

El no leer y cumplir con cualquiera de las limitaciones señaladas en este manual puede ocasionar lesiones personales graves, la muerte o daños materiales.

PELIGRO

LA CAJA DE CONTROL, OTROS COMPONENTES ELÉCTRICOS Y LAS CONEXIONES ENTRE ESTOS COMPONENTES TIENEN VOLTAJES PELIGROSOS.

Antes de efectuar CUALQUIER mantenimiento eléctrico o mecánico en este equipo, desenergice (desconecte) el interruptor principal que provee energía al equipo; también bloquee y etiquete el interruptor principal en la posición desenergizada. Consulte la norma ANSI Z244.1, "Protección personal - Bloqueo/etiquetado de fuentes de energía".

Solo personal entrenado y competente debe inspeccionar y reparar este equipo.

AVISO

Es responsabilidad del propietario/usuario instalar, inspeccionar, probar, mantener y operar el polipasto de acuerdo con la norma de seguridad ANSI/ASME B30.16, "Norma de seguridad para polipastos colgantes", los reglamentos de la OSHA y el Código eléctrico nacional ANSI/NFPA 70. Si el polipasto se instala como parte de un sistema total de elevación, tal como una grúa o monorraíl, es también responsabilidad del propietario/usuario cumplir con el volumen ANSI/ASME B30 que se refiere a este tipo de equipo.

Es responsabilidad del propietario/usuario que todo el personal que instalará, inspeccionará, probará, mantendrá y operará el polipasto lea el contenido de este manual y las secciones correspondientes de la "Norma de seguridad para polipastos colgantes" ANSI/ASME B30.16, los reglamentos de la OSHA y el "Código eléctrico nacional" ANSI/NFPA 70. Si el polipasto se instala como parte de un sistema total de elevación, tal como una grúa aérea, todo el personal también deberá leer lo aplicable del volumen ANSI/ASME B30 que se refiere a este tipo de equipo.

Si el propietario/usuario requiere información adicional, o si cualquier información de este manual no es suficientemente clara, comuníquese con KITO o con el distribuidor del polipasto. No instale, inspeccione, pruebe, mantenga u opere este polipasto a menos que haya comprendido completamente esta información.

Se debe establecer un programa regular de inspección del polipasto de acuerdo con los requerimientos de ANSI/ASME B30.16 y mantener registros de este.

1.2 Etiquetas de advertencia

La etiqueta de advertencia que se muestra a continuación en la Figura 1-1 es proporcionada con cada polipasto enviado desde la fábrica. Si la etiqueta no está sujeta al polipasto o al cable de la botonera del polipasto, solicite una etiqueta a su distribuidor e instálela. Lea y obedezca todas las advertencias que acompañan a este polipasto. La etiqueta no se muestra en tamaño real.



Figura 1-1 Etiqueta de advertencia

2.0 Información técnica

2.1 Especificaciones

2.1.1 Código del producto

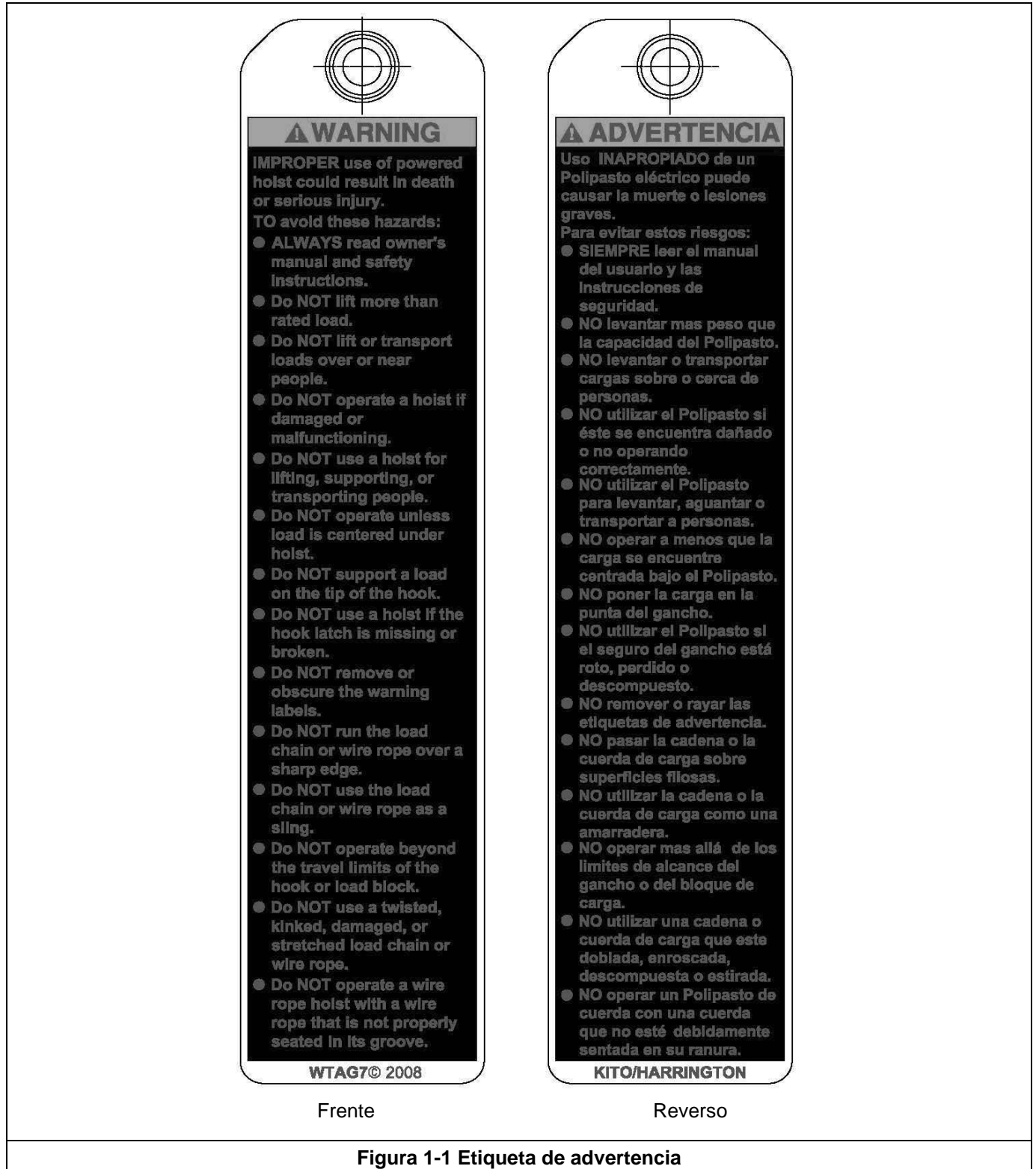
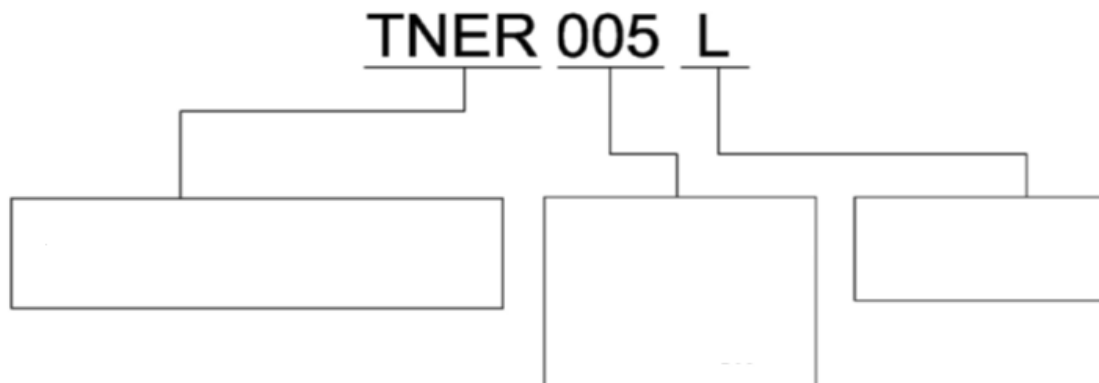

2.1.2 Condiciones y ambiente de operación

Rango de temperaturas: -4° a +104 °F (-20° a +40 °C)

Humedad: 85 % o menos

Nivel de ruido: 85 dB o menos (nivel A: medido a 1 metro del polipasto eléctrico de cadena)

Calificación del recinto: El polipasto cumple con la norma IP55, la botonera opcional cumple con NEMA 4X

Voltaje de alimentación: Velocidad sencilla estándar: 208/230 y 460 V-3-60 reconectable

	Velocidad sencilla
Calificación de trabajo del polipasto:	ISO M3; ASME H3
Calificación de trabajo intermitente:	25 % ED 150 arranques por hora
Calificación de trabajo a corto plazo:	30 min

Tabla 2-1 Especificaciones del polipasto

Capacidad	Código del producto	Velocidad de elevación (m/min)	Motor			Diámetro del cable de la cadena de carga (en mm) x Ramales	Bolsillos en la polea de carga	Peso neto con 18m de elevación (kg)	Peso por un metro adicional de elevación (kg)
			Salida (kW)	Demanda de corriente (amperios)					
				208 V o 230 V	460 V				
500kg	TNER005L	4.9	0.5	4.2	2.1	6.3 x 1	4	45	0.85
1t	TNER010L			7.1	3.6	8.0 x 1		61	1.4
2t	TNER020L	2.4	0.95			8.0 x 2		95	2.8

2.2 Dimensiones

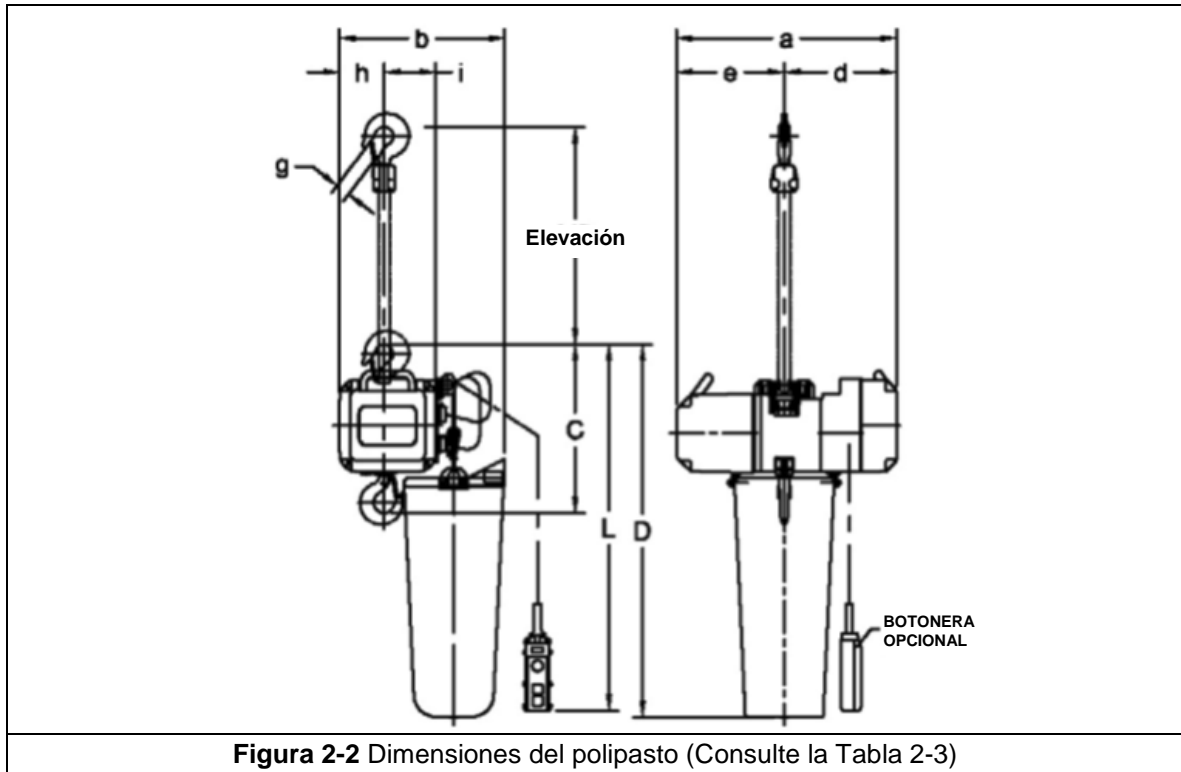
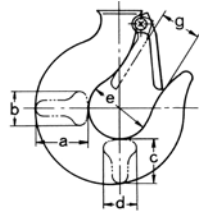

Table 2-2 Dimensión del gancho*



C = gancho de la cadena
 B = gancho del cuerpo
 Unidades = milímetros

Código de capacidad	Gancho	a	b	c	d	e	g
005L	C	1.1	0.7	0.9	0.7	1.4	0.9
	B	1.0	0.6	0.9	0.6	1.7	1.1
010L	C	1.4	0.9	1.2	0.9	1.7	1.2
	B	1.2	0.8	1.0	0.8	1.9	1.3
020L	C	1.9	1.1	1.6	1.1	2.0	1.5
	B	1.6	1.0	1.3	1.0	2.1	1.6

*Consulte la Sección 5.7 para obtener información sobre las dimensiones de inspección y los límites.

Tabla 2-3 Dimensiones del polipasto

Código del producto	Espacio libre mínimo C (mm)	L* (m)	a (mm)	b (mm)	d (mm)	e (mm)	g (mm)	h (mm)	i (mm)	D (mm)
TNER005L	335	0.8	476	360	243	233	24	98	102	900
TNER010L	410	0.8	509	381	260	249	31	103	120	940
TNER020L	580	0.8					40			1240

*El polipasto es suministrado con un cable de alimentación de 0.8 m y un cable de la botonera de 0.8 m. La botonera es opcional.

3.0 Procedimientos previos a la operación

3.1 Caja de engranajes

- 3.1.1 La caja de engranajes se llena con la cantidad de grasa correcta al momento del embarque.
- 3.1.2 Consulte la Sección 6.3 cuando reemplace la grasa de los engranajes.
- 3.1.3 La grasa de los engranajes del modelo TNER es Sumiplex L-Mo No. 1 (N.º de pieza SA1BS1855). Se usa 1 oz (30 mililitros) de grasa para lubricar los engranajes.

3.2 Cadena

- 3.2.1 Los componentes de la cadena incluyen un conjunto de tope de bola, un acoplamiento de cadena, un sujetador de cadena y un conjunto de recipiente de cadena. Nunca utilice el polipasto si hay componentes de la cadena faltantes, incorrectos o dañados. Verifique que todos los componentes de la cadena estén en la ubicación apropiada y correctamente instalados, tal como se muestra en la Figura 3-1.



Figura 3-1 Disposición de los componentes de la cadena

- 3.2.2 El conjunto de tope de bola se debe instalar al menos a 1016mm (40 pulgadas) de distancia del extremo sin carga de la cadena. El par de apriete para el perno del conjunto de tope de bola es de 10 N-m (7 lb-pie).
- 3.2.3 El acoplamiento de cadena y el sujetador de cadena se deben instalar en el extremo sin carga de la cadena.
- 3.2.4 Recipiente de cadena de lona: despliegue completamente la lona e instálela en el cuerpo del polipasto, como se muestra en la Figura 3-2. Asegúrese de instalar el recipiente de cadena de forma que el protector del gancho quede alejado del cuerpo del polipasto, como se muestra en la Figura 3.1. El extremo sin carga de la cadena se fija al soporte del recipiente de cadena con el sujetador de cadena, como se muestra en la Figura 3.1. Para colocar la cadena en el recipiente de cadena, coloque el extremo sin carga de la cadena en el recipiente de forma gradual. Evite torcer o enredar la cadena. NUNCA coloque toda la cadena en el recipiente de una sola vez.

3.2.5 **⚠ ADVERTENCIA** Usar este polipasto sin el recipiente de cadena KITO correcto puede crear una situación potencialmente peligrosa. Para evitar esta situación potencialmente peligrosa, siempre use el polipasto con el recipiente de cadena correcto instalado.

3.2.6 **⚠ PRECAUCIÓN** Cada recipiente de cadena indica la longitud máxima de la cadena de carga que puede ser almacenada en el recipiente. La cantidad de cadena que debe contener el recipiente es igual a la elevación del polipasto. NO utilice un recipiente de cadena con una capacidad de almacenamiento menor que la longitud de elevación en el polipasto. Si el recipiente no puede almacenar toda la cadena, el interruptor de límite no funcionará correctamente.

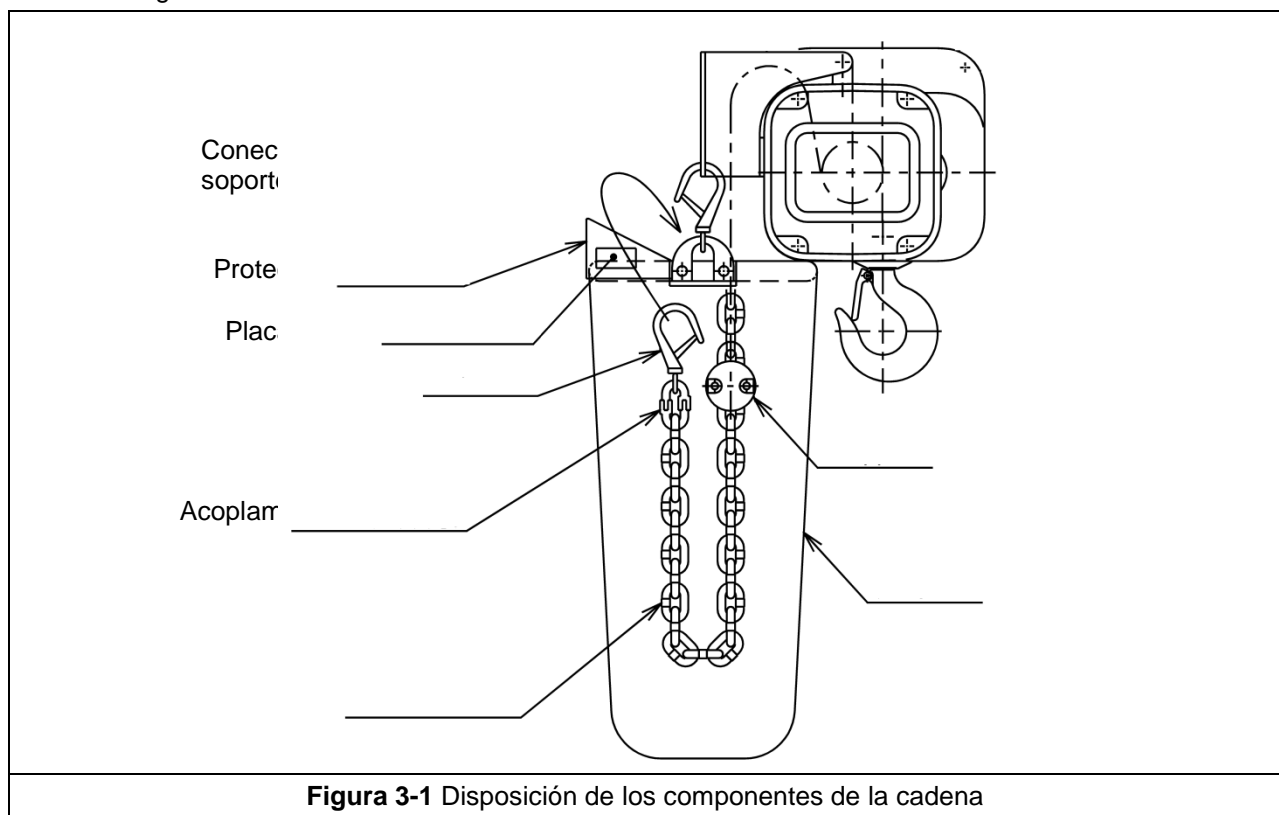
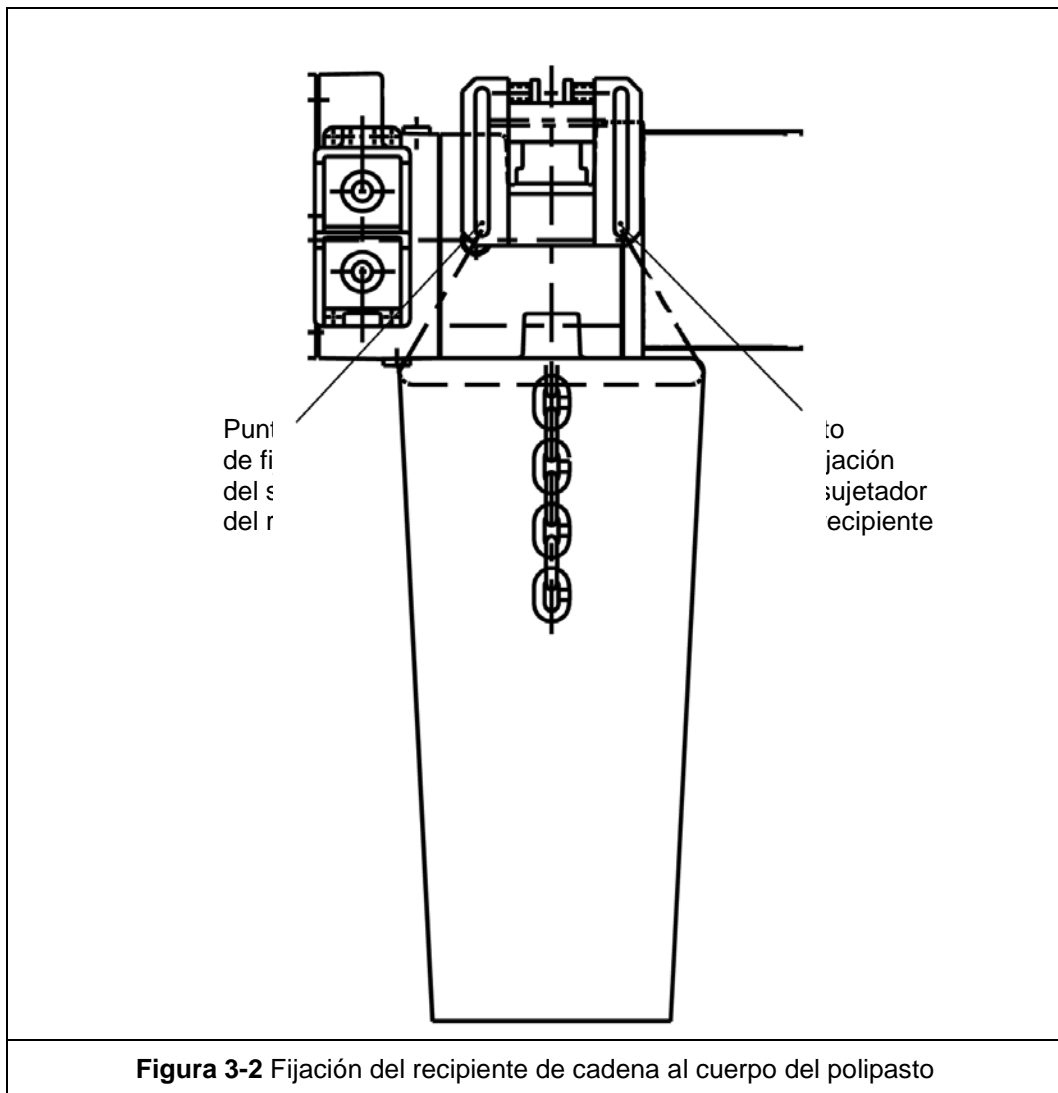

3.2.7

⚠ ADVERTENCIA

Verifique que la cadena de carga no esté torcida ni enredada antes de operar el polipasto. Asegúrese de que el gancho de la cadena en los modelos de 2 toneladas de doble caída no esté volteado. Consulte las Figuras 3-3 y 3-4. Corrija todas las irregularidades de la cadena antes de efectuar la primera operación del polipasto.

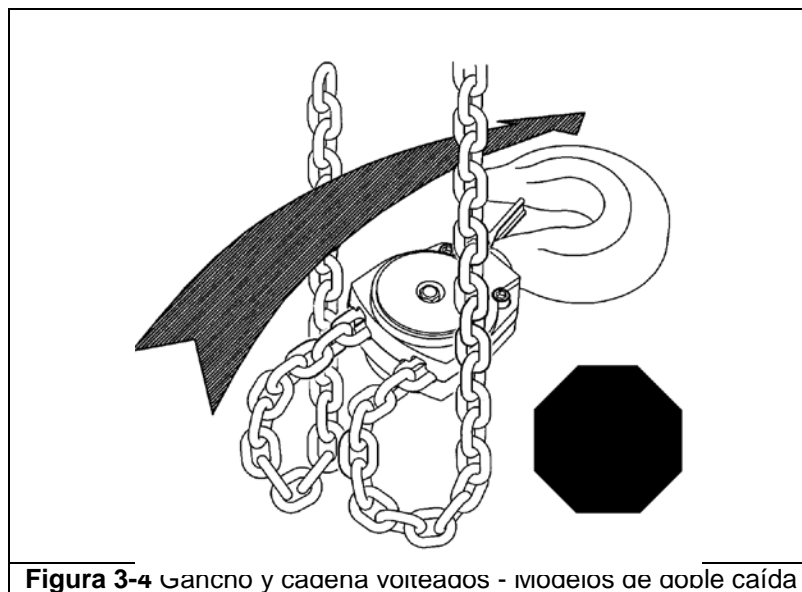
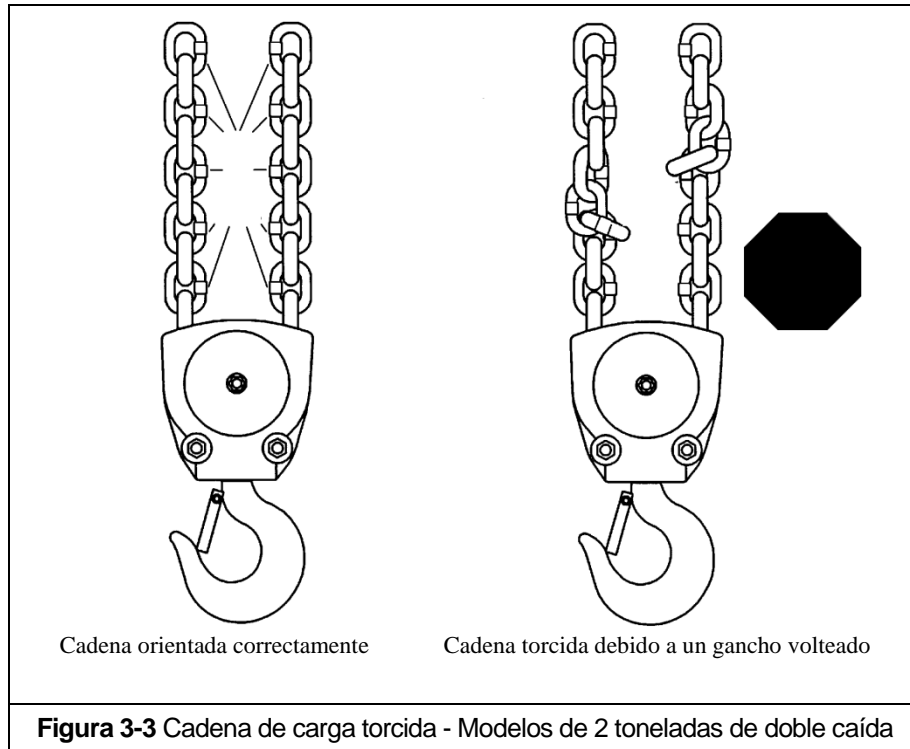

3.3 Ubicación de la suspensión

3.3.1

⚠ ADVERTENCIA

Antes de instalar el polipasto, verifique que la suspensión y la estructura de soporte sean adecuadas para soportar el polipasto y sus cargas. Si es necesario, consulte a un profesional calificado para evaluar la capacidad de la ubicación de la suspensión y su estructura de soporte.

3.3.2

AVISO

Consulte la Sección 6.6 para conocer las consideraciones para la instalación al aire libre.

3.4 Suspensión del polipasto

- 3.4.1 Suspensión del gancho en una ubicación fija - Fije el gancho del polipasto al punto de suspensión fijo.
- 3.4.2 El polipasto se puede suspender con el gancho de la cadena o el gancho del cuerpo a un punto de suspensión fijo.
- 3.4.3 **⚠ ADVERTENCIA** Asegúrese de que el punto de suspensión fijo se apoye en el centro del asiento del gancho y el seguro de gancho esté acoplado.

3.5 Conexiones eléctricas

- 3.5.1 **⚠ ADVERTENCIA** Evite alimentar el polipasto con una fuente de alimentación incorrecta ya que esto puede causar daños graves o lesiones. Este polipasto es reconectable y está equipado con un dispositivo de cambio de voltaje rápido. Verifique que la fuente de alimentación coincida con la configuración de voltaje del polipasto antes de suministrarle energía eléctrica al polipasto.
- 3.5.2 El polipasto está equipado con un cambiador de voltaje rápido dentro de la cubierta del controlador. Para ajustar el polipasto para una configuración de voltaje adecuada, conecte el enchufe desde el bloque de bornes a uno de los enchufes del contactor marcado con la configuración de voltaje deseada.



Figura 3-5 Cambiador de voltaje

- 3.5.3 **⚠ PRECAUCIÓN** NO aplique un control electrónico de arranque suave o controles de variación de voltaje al polipasto TNER. El uso de tales dispositivos puede causar que el freno del motor y otros componentes eléctricos no funcionen correctamente.
- 3.5.4 **⚠ PELIGRO** Antes de proceder, verifique que la alimentación eléctrica al polipasto se haya desenergizado (desconectado). Bloquee y etiquete de acuerdo con la norma ANSI Z244.1, "Protección personal - Bloqueo/etiquetado de las fuentes de energía".
- 3.5.5 El polipasto es suministrado con un cable de alimentación eléctrica de 0.8m y un cable de control de 0.8m en la configuración estándar. El cable de alimentación eléctrica y el cable de control están directamente cableados en el polipasto.
- 3.5.6 La botonera es opcional. En los casos en los que utilice una botonera opcional, el polipasto es controlado por una botonera con dos botones: uno de elevación y uno de bajada.
- 3.5.7 Verifique que el cable de alimentación eléctrica y el cable de control estén sujetos por el conjunto de soporte de cable y conectados al soporte de enchufe, como se muestra en la Figura 3-6. Proceda con cuidado para no torcer ni pellizcar los cables.

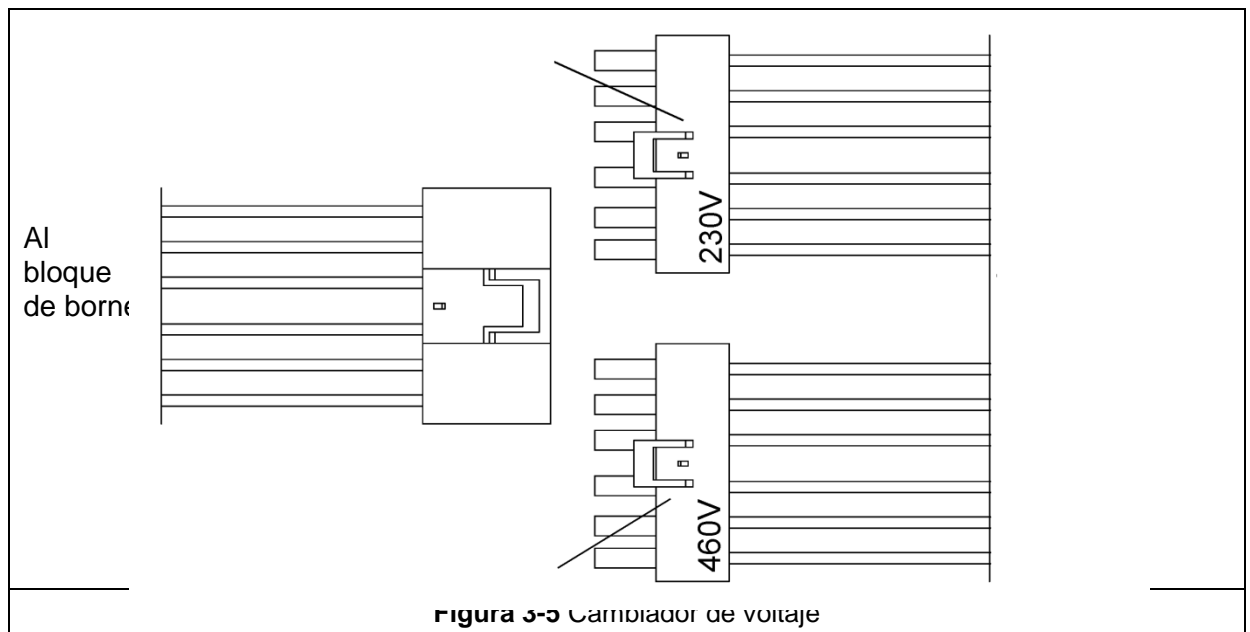
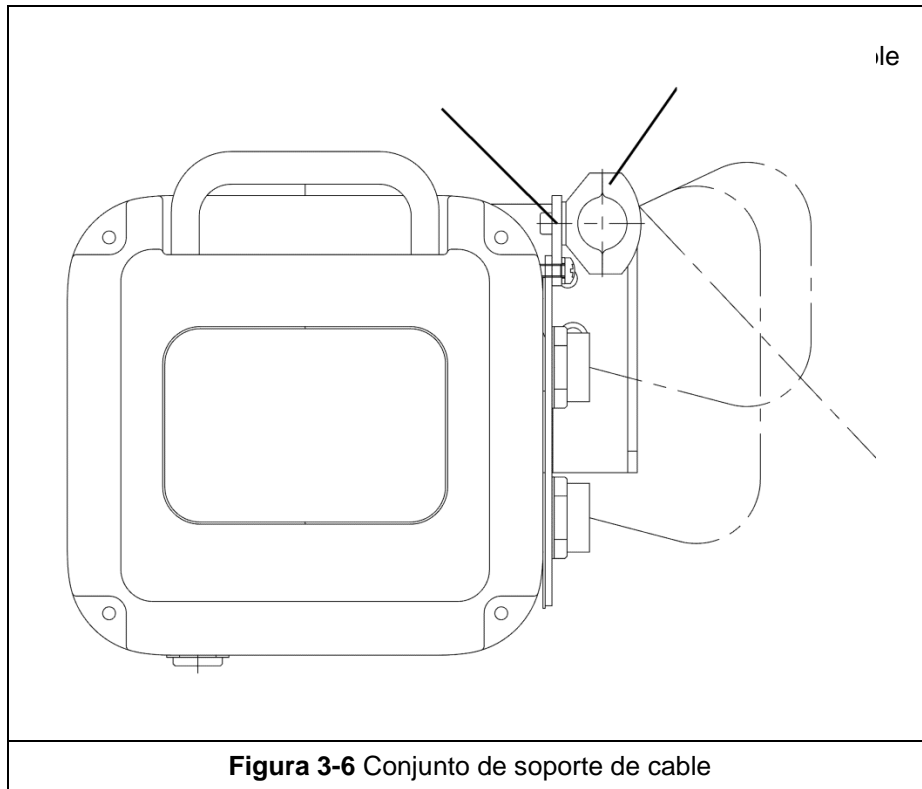

- 3.5.8 Conexión a la fuente de alimentación eléctrica - El cable negro, el cable rojo y el cable azul del cable de alimentación eléctrica deben estar conectados a un interruptor de desconexión de energía eléctrica o a un disyuntor. Esta conexión se debe realizar de tal forma que el ajuste de fases del polipasto sea correcto. Consulte la Sección 3.6.10 para obtener instrucciones sobre cómo comprobar que el ajuste de fases de alimentación eléctrica sea correcto.
- 3.5.9 Capacidad del fusible/disyuntor - La fuente de alimentación eléctrica del polipasto debe estar equipada con protección contra sobrecarga de corriente tales como fusibles, que se deben seleccionar para el 110% al 120% del amperaje total de carga plena indicado y deben ser fusibles de doble elemento con retardo en tiempo. Consulte la placa de identificación del motor para obtener información sobre la demanda de corriente a carga plena.
- 3.5.10 **⚠ PELIGRO** Toma de tierra - Una conexión a tierra inadecuada o insuficiente crea un peligro de choque eléctrico si se toca cualquier pieza del polipasto o del trole. En el cable de alimentación eléctrica, el cable de toma de tierra debe ser verde con una franja amarilla o todo verde. Siempre debe estar conectado a una conexión a tierra apropiada.

3.6 Verificaciones previas a la operación y operación de prueba

- 3.6.1 **⚠️ ADVERTENCIA** Confirme que la capacidad nominal de las eslingas, cadenas, cables de acero y todas las demás sujeciones de elevación sea correcta antes de utilizarlos. Inspeccione todos los miembros de suspensión de la carga antes de utilizarlos para ver si hay daños y reemplace o repare todas las piezas dañadas.
- 3.6.2 **⚠️ ADVERTENCIA** Verifique y corrija todas las irregularidades de la cadena antes de poner en funcionamiento el polipasto. Consulte la Sección 3.2.
- 3.6.3 Mida y registre la dimensión “k” en todos los ganchos en el polipasto. Consulte la Tabla 5-4 en la Sección 5, “Inspección”.
- 3.6.4 Registre el código, el número de lote y el número de serie del polipasto (que se encuentran en la placa de identificación del polipasto) en el espacio proporcionado en la portada de este manual.
- 3.6.5 Verifique que el polipasto esté instalado correctamente a un punto fijo.
- 3.6.6 Verifique que todas las tuercas, pernos y chavetas estén bien sujetos.
- 3.6.7 Si corresponde, tire hacia abajo de la botonera y verifique que el cable de liberación de esfuerzo del cable es el que absorbe la fuerza, no el control de botonera.
- 3.6.8 **⚠️ PRECAUCIÓN** Verifique el voltaje de alimentación antes de cada uso diario. Si el voltaje varía más del 10% del valor nominal, es posible que los dispositivos eléctricos no funcionen normalmente.
- 3.6.9 Confirme el funcionamiento correcto.
- Antes de operar el polipasto, familiarícese con la Sección 4 - Operación.
 - Antes de operar el polipasto, verifique que este (y el trole) cumplan con los requerimientos de Inspección, Prueba y Mantenimiento de la norma ANSI/ASME B30.16.
 - Antes de operar el polipasto, verifique que nada interfiera con el rango total de operación del polipasto.
- 3.6.10 **⚠️ ADVERTENCIA** El polipasto se debe conectar a la fuente de alimentación de modo que su dirección de operación corresponda con los comandos de elevación y bajada enviados desde el control de botonera; es decir, si se presiona el botón para levantar (UP), el polipasto debe elevar el gancho. Si el polipasto no funciona correctamente, apáguelo y bloquee/etiquete la fuente de alimentación principal al polipasto. Desconecte y cambie dos de los tres conductores de alimentación de entrada energía para corregir el ajuste de fase del motor del polipasto.

4.0 Operación

4.1 Introducción

PELIGRO

NO CAMINE DEBAJO DE UNA CARGA SUSPENDIDA

ADVERTENCIA

SE DEBE EXIGIR QUE LOS OPERADORES DEL POLIPASTO LEAN LA SECCIÓN DE OPERACIÓN DE ESTE MANUAL, LAS ADVERTENCIAS CONTENIDAS EN ESTE MANUAL, LAS ETIQUETAS DE INSTRUCCIONES Y ADVERTENCIAS EN EL POLIPASTO O EL SISTEMA DE ELEVACIÓN, Y LAS SECCIONES DE OPERACIÓN DE LAS NORMAS ANSI/ASME B30.16 y ANSI/ASME B30.10. TAMBIÉN SE DEBE EXIGIR QUE LOS OPERADORES SE FAMILIARICEN CON EL POLIPASTO Y LOS CONTROLES DEL POLIPASTO ANTES DE SER AUTORIZADOS PARA OPERAR EL POLIPASTO O EL SISTEMA DE ELEVACIÓN.

LOS OPERADORES DEL POLIPASTO DEBEN RECIBIR CAPACITACIÓN EN LOS PROCEDIMIENTOS DE APAREJAMIENTO CORRECTOS PARA LA SUJECCIÓN DE CARGAS AL GANCHO DEL POLIPASTO.

LOS OPERADORES DE POLIPASTO DEBEN RECIBIR CAPACITACIÓN PARA DETECTAR FALLAS POTENCIALES DEL EQUIPO QUE REQUIERAN UN AJUSTE O UNA REPARACIÓN, Y DEBEN RECIBIR INSTRUCCIONES PARA DETENER LA OPERACIÓN SI DICHAS FALLAS SE PRODUCEN Y DAR AVISO INMEDIATO AL SUPERVISOR PARA QUE SE TOMEN MEDIDAS CORRECTIVAS.

LOS OPERADORES DEL POLIPASTO DEBEN TENER PERCEPCIÓN DE PROFUNDIDAD, CAMPO DE VISIÓN, TIEMPO DE REACCIÓN, DESTREZA MANUAL Y COORDINACIÓN NORMALES.

LOS OPERADORES DEL POLIPASTO **NO** DEBEN TENER ANTECEDENTES NI DEBEN SER PROPENSOS A SUFRIR CONVULSIONES, PÉRDIDA DE CONTROL FÍSICO, DEFECTOS FÍSICOS O INESTABILIDAD EMOCIONAL QUE PUEDAN PROVOCAR ACCIONES PELIGROSAS PARA EL OPERADOR O LAS DEMÁS PERSONAS.

LOS OPERADORES DEL POLIPASTO **NO** DEBEN OPERAR UN POLIPASTO O SISTEMA DE ELEVACIÓN BAJO LOS EFECTOS DEL ALCOHOL, DROGAS O MEDICAMENTOS.

LOS POLIPASTOS SUSPENDIDOS ESTÁN DISEÑADOS SOLO PARA EL SERVICIO DE ELEVACIÓN VERTICAL DE CARGAS NO GUIADAS SUSPENDIDAS LIBREMENTE. **NO** USE EL POLIPASTO PARA CARGAS QUE NO SE VAYAN A ELEVAR VERTICALMENTE, QUE NO ESTÉN LIBREMENTE SUSPENDIDAS O QUE ESTÉN GUIADAS.

AVISO

- Lea las normas ANSI/ASME B30.16 y ANSI/ASME B30.10.
- Lea las instrucciones de operación y mantenimiento del fabricante del polipasto.
- Lea todas las etiquetas sujetas al equipo.

La operación de un polipasto suspendido implica más que activar los controles de este. De acuerdo a las normas ANSI/ASME B30, el uso de un polipasto suspendido está sujeto a ciertos peligros que no se pueden mitigar con características de diseño, sino solo con el ejercicio de la inteligencia, el cuidado, el sentido común y la experiencia para prever los efectos y resultados de la activación de los controles del polipasto. Use esta guía junto con otras advertencias, precauciones y avisos de este manual para controlar la operación y el uso de su polipasto suspendido.

4.2 Lo que se debe y no se debe hacer en la operación

ADVERTENCIA

La operación incorrecta de un polipasto puede crear situaciones potencialmente peligrosas que, si no se evitan, pueden ocasionar la muerte o lesiones graves, y daños materiales sustanciales. Para evitar esas situaciones potencialmente peligrosas, **EL OPERADOR DEBE:**

- **NO** usar un polipasto dañado o que esté funcionando mal o de forma diferente a la normal.
- **NO** operar un polipasto hasta haber leído y comprendido las instrucciones o los manuales de operación y mantenimiento del fabricante.
- Familiarizarse con los controles operativos, los procedimientos y las advertencias.
- **NO** operar un polipasto que se haya modificado sin la aprobación del fabricante o sin la certificación de que está en conformidad con los volúmenes ANSI/ASME B30.
- **NO** elevar cargas mayores a las especificadas para el polipasto.
- **NO** usar un polipasto con una cadena de carga torcida, retorcida, dañada o desgastada.
- **NO** usar el polipasto para levantar, soportar o transportar personas.
- **NO** levantar cargas sobre las personas.
- **NO** operar un polipasto a menos que todas las personas estén y se mantengan alejadas de la carga suspendida.
- **NO** operar a menos que la carga esté centrada debajo del polipasto.
- **NO** tratar de alargar la cadena de carga o reparar una cadena de carga dañada.
- Proteger la cadena de carga del polipasto de salpicaduras de soldadura u otros contaminantes dañinos.
- **NO** operar el polipasto cuando tenga una restricción para formar una línea recta del gancho al soporte en la dirección de carga.
- **NO** usar la cadena de carga como eslinga ni envolver la cadena de carga alrededor de la carga.
- **NO** aplicar la carga a la punta o al seguro de gancho.
- **NO** aplicar carga a menos que la cadena de carga esté correctamente asentada en sus ranuras.
- **NO** aplicar carga si el cojinete evita poner una carga equitativa en todas las cadenas que soportan las cargas.
- **NO** operar más allá de los límites de desplazamiento de la cadena de carga.
- **NO** dejar carga suspendida en el polipasto sin vigilancia a menos que se hayan tomado precauciones específicas.
- **NO** permitir que la cadena o el gancho de carga se usen como una toma de tierra eléctrica o de soldadura.
- **NO** permitir que la cadena o el gancho de carga se toquen con un electrodo vivo de soldadura.
- **NO** quitar u oscurecer las advertencias del polipasto.
- **NO** operar un polipasto que no tenga carteles o calcomanías de seguridad o en el que estén ilegibles.
- **NO** operar un polipasto a menos que se haya asegurado firmemente a un soporte adecuado.
- **NO** operar un polipasto a menos que las eslingas de carga u otras sujeciones simples aprobadas sean del tamaño correcto y estén bien asentadas en el asiento del gancho.
- **NO** usar el polipasto de tal forma que pueda recibir cargas de choque o impacto.
- Eliminar el huelgo con cuidado; asegurarse de que la carga esté equilibrada y que la acción de sujeción de la carga sea segura antes de continuar.
- Apagar un polipasto que funcione mal o tenga un desempeño inusual, e informar el mal funcionamiento.
- Asegurarse de que los interruptores de límite del polipasto funcionen correctamente.
- Advertir al personal antes de levantar o mover una carga.
- Advertir al personal sobre una carga que se aproxima.

PRECAUCIÓN

La operación incorrecta de un polipasto puede crear situaciones potencialmente peligrosas, las cuales, si no se evitan, pueden ocasionar lesiones menores o moderadas, o daños a la propiedad. Para evitar esas situaciones potencialmente peligrosas, **EL OPERADOR DEBE:**

- Mantenerse parado firmemente o asegurarse de alguna forma cuando opere el polipasto.
- Verificar el funcionamiento del freno tensando el polipasto antes de cada operación de levantamiento.
- Usar los seguros de gancho. Los seguros están para retener las eslingas, cadenas, etc., solo bajo condiciones de holgura.
- Asegurarse de que los seguros de gancho estén cerrados y que no estén soportando ninguna parte de la carga.
- Asegurarse de que la carga pueda moverse libremente y sin obstrucciones.
- Evitar el balanceo de la carga o del gancho.
- Asegurarse de que el desplazamiento del gancho sea en la misma dirección que lo que se muestra en los controles.
- Inspeccionar regularmente el polipasto, reemplazar las piezas dañadas o desgastadas, y mantener registros adecuados del mantenimiento.
- Usar las piezas recomendadas por el fabricante del polipasto cuando se repare la unidad.
- Lubricar la cadena de carga de acuerdo con las recomendaciones del fabricante.
- **NO** usar los dispositivos de límite o advertencia de carga del polipasto para medir la carga.
- **NO** usar los interruptores de límite para parar la operación como rutina. Son solo dispositivos de emergencia.
- **NO** permitir distracciones durante la operación del polipasto.
- **NO** permitir que el polipasto tenga contacto violento con otros polipastos, estructuras u objetos como consecuencia del uso indebido.
- **NO** ajustar ni reparar el polipasto a menos que esté calificado para efectuar esos ajustes o reparaciones.

4.3 Controles del polipasto

4.3.1 Botón de parada de emergencia: presione el botón de parada de emergencia para efectuar una parada de emergencia y bloquear los controles de movimiento del polipasto. Gire el botón de parada de emergencia hacia la derecha para desbloquear los controles y permitir la operación del polipasto.

4.3.2 Cuando use el control de botonera, presione el botón izamiento hacia arriba para elevar la cadena o el gancho de carga del polipasto o el botón izamiento hacia abajo para bajar la cadena o el gancho de carga del polipasto como se muestra en la Figura 4-1. Para detener el movimiento, suelte los botones.

4.3.3  **PRECAUCIÓN** Asegúrese de que el motor se detenga totalmente antes de invertir la dirección.

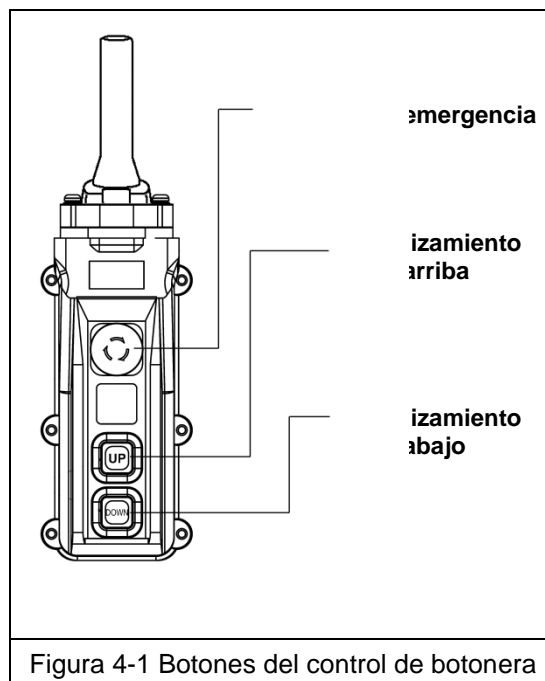

5.0 Inspección

5.1 General

- 5.1.1 El procedimiento de inspección aquí incluido está basado en la norma ANSI/ASME B30.16. Las definiciones siguientes son de la norma ANSI/ASME B30.16 y se relacionan con el procedimiento de inspección siguiente.
- **Persona designada:** una persona seleccionada o asignada por ser competente para efectuar trabajos específicos a los cuales está asignada.
 - **Persona calificada:** una persona que, por la posesión de un grado reconocido o certificado de posición profesional, o que por sus extensos conocimientos, entrenamiento o experiencia ha demostrado exitosamente tener la habilidad para resolver problemas relacionados al asunto y trabajo en cuestión.
 - **Servicio normal:** el servicio distribuido que involucra la operación con cargas distribuidas al azar dentro del límite de carga nominal o cargas uniformes menores al 65 % de la carga nominal durante no más del 25 % del tiempo.
 - **Servicio pesado:** el servicio que involucra la operación dentro de los límites de la carga nominal que supera al servicio normal.
 - **Servicio severo:** el servicio que involucra el servicio normal o servicio pesado con condiciones de operación anormales.

5.2 Clasificación de la inspección

- 5.2.1 Inspección inicial: antes del uso inicial, todos los polipastos nuevos, alterados o modificados deben ser inspeccionados por una persona designada para garantizar el cumplimiento de las disposiciones aplicables de este manual.
- 5.2.2 Clasificación de la inspección: el procedimiento de inspección de polipastos en servicio regular se divide en dos clasificaciones generales basadas en los intervalos en que se debe efectuar la inspección. Los intervalos, a su vez, dependen de la naturaleza de los componentes fundamentales del polipasto y del grado de su exposición al desgaste, deterioro o mal funcionamiento. Las dos clasificaciones generales aquí designadas son FRECUENTE y PERIÓDICA, con intervalos respectivos entre inspecciones como se define a continuación.
- 5.2.3 Inspección FRECUENTE: exámenes visuales efectuados por el operador u otro personal designado con los intervalos de acuerdo al criterio siguiente:
- Servicio normal: mensual
 - Servicio pesado: de semanal a mensual
 - Servicio severo: de diario a semanal
 - Servicio especial o poco frecuente: según la recomendación de una persona calificada antes y después de cada ocurrencia.
- 5.2.4 Inspección PERIÓDICA: inspección visual efectuada por una persona designada con los intervalos de acuerdo al criterio siguiente:
- Servicio normal: anual
 - Servicio pesado: semianual
 - Servicio severo: trimestral
 - Servicio especial o poco frecuente: según la recomendación de una persona calificada antes de la primera ocurrencia de este tipo y como lo indique la persona calificada para cualquier ocurrencia subsiguiente.

5.3 Inspección frecuente

5.3.1 Las inspecciones FRECUENTES se deben efectuar de acuerdo con la Tabla 5-1, “Inspección frecuente”. Incluidas en esas inspecciones FRECUENTES se encuentran las observaciones efectuadas durante la operación por cualquier defecto o daño que pueda aparecer entre las inspecciones periódicas. La evaluación y resolución de los resultados de las inspecciones FRECUENTES debe ser tarea de una persona designada de forma que el polipasto se mantenga en condiciones de trabajo seguras.

Tabla 5-1 Inspección frecuente
Todos los mecanismos funcionales de operación para ver si hay un ajuste incorrecto o ruidos extraños.
Operación del interruptor de límite y sus componentes asociados
Operación correcta del sistema de frenado del polipasto
Ganchos de acuerdo a la norma ANSI/ASME B30.10
Funcionamiento del seguro de gancho
Cadena de carga de acuerdo con la Sección 5.7
Paso de los ramales de la cadena para ver si cumple con la Secciones 3.2 y 6.3

5.4 Inspección periódica

5.4.1 Las inspecciones se deben efectuar PERIÓDICAMENTE de acuerdo con la Tabla 5-2, “Inspección periódica”. La evaluación y resolución de los resultados de las inspecciones PERIÓDICAS debe ser tarea de una persona designada de forma que el polipasto se mantenga en condiciones de trabajo seguras.

5.4.2 En las inspecciones en donde se desensamblan las piezas de la suspensión de carga del polipasto, se debe realizar una prueba de carga en el polipasto de acuerdo con la norma ANSI/ASME B30.16 después de volverlo a ensamblar y antes de regresarlo al servicio.

Tabla 5-2 Inspección periódica
Requisitos de la inspección frecuente.
Evidencia de pernos, tuercas o remaches flojos.
Evidencia de piezas desgastadas, corroídas, agrietadas o distorsionadas, tales como bloques de carga, carcasa de la suspensión, sujeciones de la cadena, horquillas, yugos, pernos de suspensión, ejes, engranajes, cojinetes, pasadores y rodillos.
Evidencia de daños en las tuercas de retención o collares y pasadores del gancho, y soldaduras o remaches usados para asegurar los miembros de retención.
Evidencia de daños o desgaste excesivo de las poleas de carga y de giro libre.
Evidencia de desgaste excesivo en el freno del motor o de carga.
Aparato eléctrico en busca de señales de picaduras o cualquier deterioro de los contactos visibles del controlador.
Evidencia de daños en la estructura de soporte o el trole, si se usa.
Etiquetas de funcionamiento en las estaciones de control de botonera para ver si son legibles.
Etiquetas de advertencia adecuadamente sujetas al polipasto y legibles (consulte la Sección 1.2).
Conexiones de los extremos de la cadena de carga.

5.5 Polipastos usados ocasionalmente

- 5.5.1 Los polipastos que se usan con poca frecuencia se deben inspeccionar de la manera siguiente antes de colocarlos en servicio:
- Polipastos sin uso más de 1 mes, menos de 1 año: Inspeccione según los criterios de inspección FRECUENTE de la Sección 5.3.
 - Polipastos sin uso más de 1 año: Inspeccione según los criterios de inspección PERIÓDICA de la Sección 5.4.

5.6 Registros de inspección

- 5.6.1 Se deben realizar informes y registros de inspección fechados en los intervalos de tiempo correspondientes a los que apliquen para el intervalo PERIÓDICO del polipasto de acuerdo con la Sección 5.2.4. Esos registros se deben guardar en donde estén disponibles para el personal involucrado en la inspección, el mantenimiento y la operación del polipasto.
- 5.6.2 Se debe establecer un programa de inspección a largo plazo de la cadena y se deben incluir registros del examen de las cadenas quitadas del servicio de tal forma que se pueda establecer una relación entre las observaciones visuales y el estado real de la cadena.

5.7 Métodos y criterios de inspección

- 5.7.1 En esta sección se trata la inspección de artículos específicos. La lista de artículos de esta sección se basa en los artículos que están listados en ANSI/ASME B30.16 para inspecciones frecuentes y periódicas. De acuerdo con ANSI/ASME B30.16, estas inspecciones no tienen como fin el desarmado del polipasto. Más bien, el desarmado para inspecciones ulteriores será necesario si los resultados de las inspecciones frecuentes o periódicas así lo indican. Tal desarmado e inspección ulteriores deben ser realizados solo por una persona calificada, entrenada en el desarmado y rearmado del polipasto.

Tabla 5-3 Métodos y criterios de inspección del polipasto

Artículo	Método	Criterio	Acción
Mecanismos funcionamiento operativo	Visual, auditivo	Los mecanismos deben estar correctamente ajustados y no deben producir ruidos extraños cuando estén en funcionamiento.	Repare o reemplace según se requiera.
Interruptor de límite	Funcionamiento	Funcionamiento correcto. La activación del interruptor de límite debe detener el polipasto.	Repare o reemplace según se requiera.
Conjunto de palanca de límite	Visual, funcionamiento	La palanca no debe estar doblada ni desgastada de forma significativa, y debe poder moverse libremente.	Reemplace.
Funcionamiento del sistema de frenado	Funcionamiento	La distancia de frenado con la capacidad nominal no debe exceder el 3% de la velocidad de elevación (aproximadamente dos eslabones de la cadena).	Repare o reemplace según se requiera.
Ganchos: estado de la superficie	Visual	No debe tener herrumbre, salpicaduras de soldadura, melladuras ni muescas importantes.	Reemplace.
Ganchos: desgaste por roce	Medición	Las dimensiones "u" y "t" no deben ser menores que el valor de desecho mostrado en la Tabla 5-4 .	Reemplace.
Ganchos: alargamiento	Medición	La dimensión "k" no debe ser mayor que 1.15 veces la dimensión medida y registrada al momento de la compra (consulte la Sección 3.6). Si no están disponibles los valores "k" registrados para los ganchos nuevos, use los valores "k" nominales de la Tabla 5-4 .	Reemplace.
Ganchos: vástago o cuello doblado	Visual	Las porciones del vástago o el cuello del gancho no deben tener deformaciones.	Reemplace.

Tabla 5-3 Métodos y criterios de inspección del polipasto

Artículo	Método	Criterio	Acción
Ganchos: conjunto de horquilla	Visual	No debe tener herrumbre, salpicaduras de soldadura, muescas ni melladuras importantes. Los orificios no deben estar alargados, los sujetadores no deben estar flojos y no debe haber holguras entre las piezas en contacto.	Apriete o reemplace según se requiera.
Ganchos: cojinete giratorio	Visual, funcionamiento	Las piezas y las superficies de los cojinetes no deben presentar desgaste significativo y deben estar libres de basura, suciedad o deformaciones. El gancho debe girar libremente sin aspereza.	Limpie/lubrique o reemplace según se requiera.
Ganchos: polea de giro libre y eje (gancho inferior en polipastos de doble caída)	Visual, funcionamiento	Las bolsas de la polea de giro libre no deben presentar desgaste significativo. Las superficies de la polea de giro libre no deben tener muescas, melladuras, basura o suciedad. Las piezas y las superficies del cojinete de la polea de giro libre y el eje no deben mostrar desgaste significativo. La polea de giro libre debe girar libremente sin aspereza ni juego libre significativo.	Limpie/lubrique o reemplace según se requiera.
Ganchos: seguros de gancho	Visual, funcionamiento	El seguro no debe estar deformado. La fijación del seguro de gancho no debe estar floja. El resorte del seguro debe estar presente y firme. El movimiento del seguro no debe ser duro: cuando se presiona y suelta el seguro, este debe moverse fácilmente a su posición de cerrado.	Reemplace.
Cadena de carga: estado de la superficie	Visual	No debe tener herrumbre, muescas, melladuras ni salpicaduras de soldadura. Los eslabones no deben estar deformados y no deben mostrar señales de abrasión. Las superficies donde los eslabones están en contacto entre sí no deben presentar desgaste significativo.	Reemplace.
Cadena de carga: paso y diámetro del alambre	Medición	La dimensión "P" no debe ser mayor que el valor máximo listado en la Tabla 5-5 . La dimensión "d" no debe ser menor que el valor mínimo listado en la Tabla 5-5 .	Reemplace. Inspeccione la polea de carga (y la polea de giro libre en los polipastos de doble caída).
Cadena de carga: lubricación	Visual, auditivo	Toda la superficie de cada eslabón de la cadena debe estar cubierta con lubricante y no debe tener basura ni suciedad. La cadena no debe crujir al levantar una carga.	Limpie y lubrique (consulte la Sección 6.0).
Cadena de carga: enhebrado	Visual	La cadena debe estar correctamente enhebrada por la polea de carga (y por la polea de giro libre en los polipastos de doble caída). Consulte la Sección 6.3 . La cadena, el acoplamiento de la cadena, el sujetador de cadena y el conjunto de tope de bola deben estar instalados correctamente. Consulte la Sección 3.2 .	Enhebre e instale la cadena correctamente.
Recipiente de cadena	Visual	El recipiente no debe estar dañado. Los soportes no deben faltar ni estar deformados.	Reemplace.
Carcasa y componentes mecánicos	Visual, auditivo, vibración, funcionamiento	Los componentes del polipasto, incluidos los bloques de carga, la carcasa de la suspensión, las sujeciones de la cadena, las horquillas, los yugos, los pernos de suspensión, los ejes, los engranajes, los cojinetes, los pasadores y los rodillos no deben tener grietas, distorsión, desgaste importante ni corrosión. Esto se puede detectar visualmente o a través de la detección de sonidos extraños o vibración durante la operación.	Reemplace.

Tabla 5-3 Métodos y criterios de inspección del polipasto

Artículo	Método	Criterio	Acción
Pernos, tuercas y remaches	Visual, verificar con la herramienta adecuada	Los pernos, las tuercas y los remaches no deben estar flojos.	Apriete o reemplace según se requiera.
Freno del motor	Medición, visual	La holgura del freno del motor se debe ajustar a la distancia que se muestra en la Tabla 6-1 antes de medir su desgaste. La dimensión "A" de la tubería del freno no debe ser menor que el valor de desecho mostrado en la Tabla 5-6 . Consulte la Sección 6.2 para obtener instrucciones sobre el acceso al freno del motor y los procedimientos de ajuste e inspección. Las superficies de frenado deben estar limpias, libres de grasa o aceite y no deben estar vidriadas.	Ajuste, repare o reemplace según se requiera.
Contactos del contactor	Visual	Los contactos no deben tener picaduras ni deterioro importantes.	Reemplace.
Polea de carga	Visual	Las bolsas de la polea de carga no deben tener desgaste significativo.	Reemplace.
Botonera: interruptores (Opcional)	Funcionamiento	Si se presionan y se sueltan los botones, se deben abrir y cerrar los contactos en el bloque de contactos del interruptor, con lo cual se produce la continuidad eléctrica o la apertura del circuito correspondiente. Los botones deben estar trabados ya sea mecánica o eléctricamente para evitar la energización simultánea de los circuitos de los movimientos opuestos (por ejemplo, hacia arriba y hacia abajo).	Repare o reemplace según sea necesario.
Botonera: carcasa (Opcional)	Visual	La carcasa de la botonera no debe tener grietas y las superficies en contacto de las piezas deben sellarse sin que queden holguras.	Reemplace.
Botonera: cableado (Opcional)	Visual	Las conexiones de los cables a los interruptores de la botonera no deben estar flojas ni dañadas.	Apriete o repare.
Botonera: cable	Visual, continuidad eléctrica	La superficie del cable no debe tener muescas, melladuras ni abrasiones. Cada conductor del cable debe tener el 100 % de continuidad eléctrica incluso si este tiene flexibilidad hacia adelante y hacia atrás. El cable de liberación de esfuerzo del cable de la botonera debe absorber toda la carga asociada con las fuerzas aplicadas a la botonera.	Reemplace.
Botonera: etiquetas	Visual	Las etiquetas que muestran funciones deben ser legibles.	Reemplace.
Etiquetas de advertencia	Visual	Las etiquetas de advertencia deben estar pegadas al polipasto (consulte la Sección 1.2) y deben ser legibles.	Reemplace.
Etiqueta de capacidad del polipasto	Visual	La etiqueta que indica la capacidad del polipasto debe ser legible y estar firmemente adherida al polipasto.	Reemplace.

Tabla 5-4 Dimensiones del gancho inferior y del gancho de la cadena

"k" medida cuando el gancho es nuevo:

Cadena: _____

Cuerpo: _____

C = gancho de la cadena

B = gancho del cuerpo

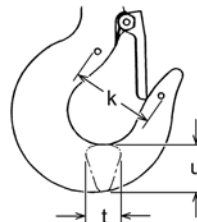

Código de capacidad	Dimensión "k" nominal* pulgada (mm)	Dimensión "u" pulgada (mm)		Dimensión "t" pulgada (mm)		
		Estándar	Desecho	Estándar	Desecho	
005L	C	1.65 (42)	0.93 (23.5)	0.83 (21)	0.69 (17.5)	0.63 (16)
	B	1.92 (48.8)	0.86 (21.8)	0.77 (19.6)	0.63 (16.0)	0,57 (14.4)
010L	C	1.97 (50)	1.22 (31)	1.10 (28)	0.89 (22.5)	0.79 (20)
	B	2.22 (56.3)	1.04 (26.5)	0.94 (23.9)	0.77 (19.5)	0.69 (17.6)
020L	C	2.46 (62.5)	1.57 (40)	1.42 (36)	1.14 (29)	1.02 (26)
	B	2.52 (64.1)	1.32 (33.5)	1.19 (30.2)	0.96 (24.3)	0.86 (21.9)

* Estos valores son nominales dado que la dimensión no se controla con respecto a una tolerancia. La dimensión "k" se debe medir cuando el gancho es nuevo. Esta se convierte en una medida de referencia. Las medidas subsecuentes se comparan con esta referencia para determinar la deformación o el alargamiento del gancho. Consulte la Sección 5.7, "Ganchos: alargamiento".

Tabla 5-5 Dimensiones del desgaste de la cadena

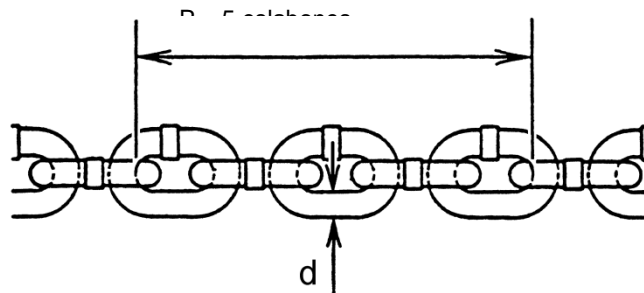

Código de capacidad	Dimensión "P" pulgada (mm)		Dimensión "d" pulgada (mm)	
	Estándar	Desecho	Estándar	Desecho
005L	3.76 (95.5)	3.82 (96.9)	0.25 (6.3)	0.22 (5.7)
010L, 020L	4.76 (121.0)	4.91 (124.6)	0.31 (8.0)	0.28 (7.2)

Tabla 5-6 Dimensiones del desgaste del freno del motor

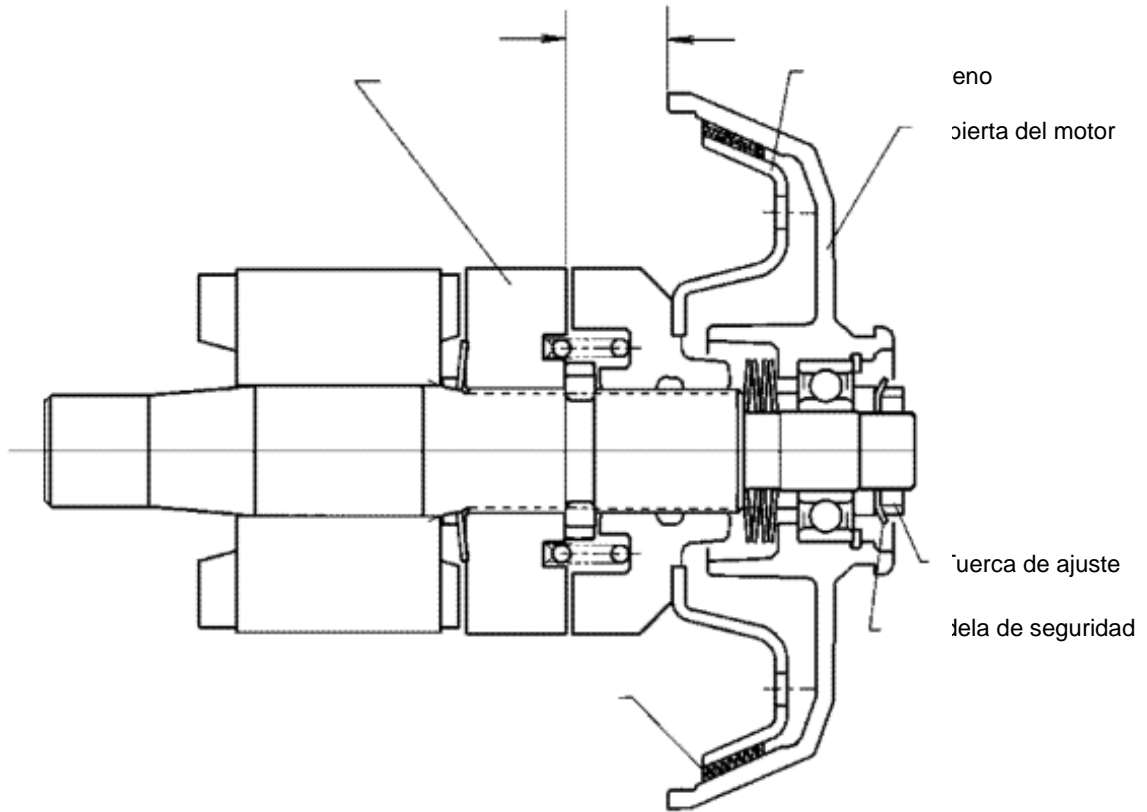

AVISO El freno debe estar correctamente ajustado antes de realizar la medición "A". Consulte la Sección 6.3

Código de capacidad	Dimensión "A" - pulgada (mm)	
	Estándar	Desecho
005L	0.67 (17)	0.61 (15.5)
010L, 020L	0.85 (21.5)	0.79 (20)

6.0 Mantenimiento y manipulación

6.1 Lubricación

6.1.1 Cadena de carga

- Para que la cadena tenga una vida útil más prolongada, debe estar lubricada.
- La lubricación de la cadena de carga se debe efectuar después de limpiarla con una solución limpiadora no ácida.
- Aplique grasa lubricante KITO (N.º de pieza ER1BS1951) o una grasa equivalente de litio general industrial, NLGI N.º 0, a las superficies del cojinete de los eslabones de la cadena de carga, como se indica en las áreas sombreadas de la Figura 6-1. También aplique grasa a las áreas de la cadena de carga (áreas sombreadas de la Figura 6-1) que hacen contacto con la polea de carga. Asegúrese de que la grasa se aplique a las áreas de contacto de las bolsas de la polea de carga.
- Se puede usar el aceite de máquina o engranaje (grado ISO VG 46 o 68 o equivalente) como un lubricante alternativo, pero se debe aplicar más frecuentemente.

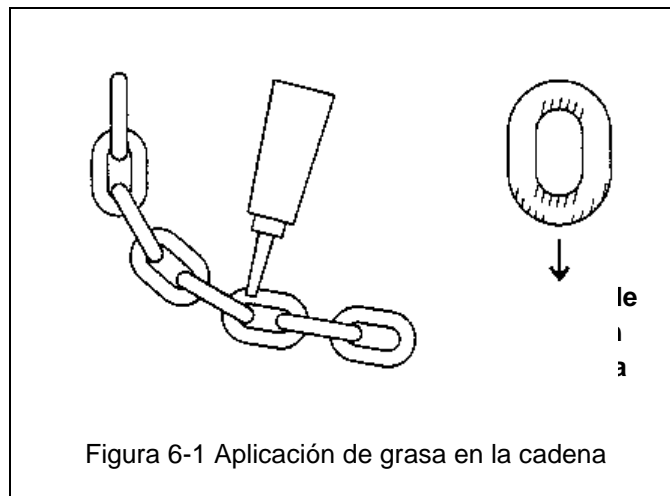

- La cadena se debe lubricar cada 3 meses (más frecuentemente con un uso más pesado o condiciones severas).
- En entornos de mucho polvo, se puede sustituir por un lubricante seco.

6.1.2 Ganchos y componentes de la suspensión:

- Ganchos: los cojinetes se deben limpiar y lubricar al menos una vez al año durante el uso normal. Limpie y lubrique con más frecuencia en casos de uso pesado y condiciones severas.
- Pasadores de suspensión: lubrique al menos dos veces por año durante el uso normal y más frecuentemente en casos de uso pesado o condiciones severas.
- Cojinetes de la polea de giro libre: los cojinetes se deben limpiar y lubricar al menos dos veces al año durante el uso normal. Limpie y lubrique más frecuentemente en casos de uso pesado y condiciones severas.

6.1.3 Caja de engranajes:

- **⚠ ADVERTENCIA** Usar un tipo o grado incorrecto o la cantidad equivocada de grasa en la caja de engranajes puede evitar que el embrague de fricción trabaje correctamente y puede afectar la capacidad del polipasto de sostener la carga. Consulte la Sección 3.1 para saber cuál es la grasa y la cantidad correctas.
- Si escucha ruidos extraños o nota que el funcionamiento de la caja de engranajes es inusual, haga que una persona calificada realice el mantenimiento de la caja de engranajes.
- Siempre que realice el mantenimiento de la caja de engranajes, reemplace la grasa.
- **⚠ AVISO** Deseche la grasa usada de acuerdo con las normas locales.

6.2 Freno del motor

6.2.1 Para mantener el polipasto funcionando en condiciones óptimas y evitar posibles tiempos de inactividad, se recomienda verificar la tubería del freno del motor y ajustarla en intervalos regulares.

6.2.2 Remoción de la unidad del freno del motor: el ajuste y la inspección del freno del motor requiere la remoción de la unidad del freno del motor del polipasto como un conjunto.

- 1) **⚠ PRECAUCIÓN** Antes de proceder, desconecte la fuente de alimentación y asegúrese de que el polipasto esté descargado. Para evitar que la cadena de carga se mueva, asegúrela atando los lados de carga y los lados sin carga directamente debajo del polipasto; para ello, use una cuerda o un cable.
- 2) Consulte la Figura 6-3.
- 3) Quite los cuatro pernos de la cubierta del bastidor (A), la cubierta del bastidor (B), la tuerca (C) la arandela de seguridad (D) y el espaciador (E).
- 4) Quite los cuatro pernos del conjunto de la cubierta del motor (F) y quite cuidadosamente la unidad del freno del motor (G) del polipasto.



Figura 6-2 Freno del motor

- 6.2.3 Holgura del freno (G): la holgura del freno se debe medir entre el tambor del freno y el rotor de tracción. El ajuste de la holgura del freno se logra apretando la tuerca de ajuste en el centro de la cubierta del motor, como se muestra en la figura de la Tabla 6-1. Haga esto de la siguiente manera:
- 5) Doble la lengüeta de la arandela de seguridad hacia afuera de la tuerca de ajuste de tal forma que la tuerca de ajuste se pueda girar.
 - 6) Con una llave y un calibre de espesor, gire la tuerca de ajuste para obtener la holgura correcta del freno, de acuerdo con la Tabla 6-1.
 - 7) Después de fijar la holgura del freno, asegure la tuerca de ajuste doblando una de las lengüetas de la arandela de seguridad hacia una ranura de la tuerca de ajuste. Si es necesario, gire la tuerca de ajuste hacia la derecha (apretando) para alinear la lengüeta con la ranura.
 - 8) Si no se puede lograr el ajuste correcto del freno del motor, desármelo e inspeccione todas sus piezas. Si es necesario, reemplace el tambor del freno o la cubierta del motor.

Tabla 6-1 Holgura del freno del motor	
Holgura del freno (G) pulgada (mm)	0.020 (0.5)

6.2.4 Inspección de la tubería del freno: la tubería del freno está diseñada para tener una vida útil prolongada y debe proporcionar años de servicio sin problemas. Si la tubería del freno se inspecciona debido al exceso de arrastre de la cadena de carga durante la operación (consulte la Sección 5.7), desarme el freno del motor e inspeccione todos sus componentes. Las superficies de frenado deben estar limpias, libres de grasa o aceite y no deben estar vidriadas. Si es necesario, reemplace el tambor del freno o la cubierta del motor. Durante las inspecciones normales, el desgaste de la tubería del freno del motor y de la cubierta del motor se debe medir de la siguiente manera:

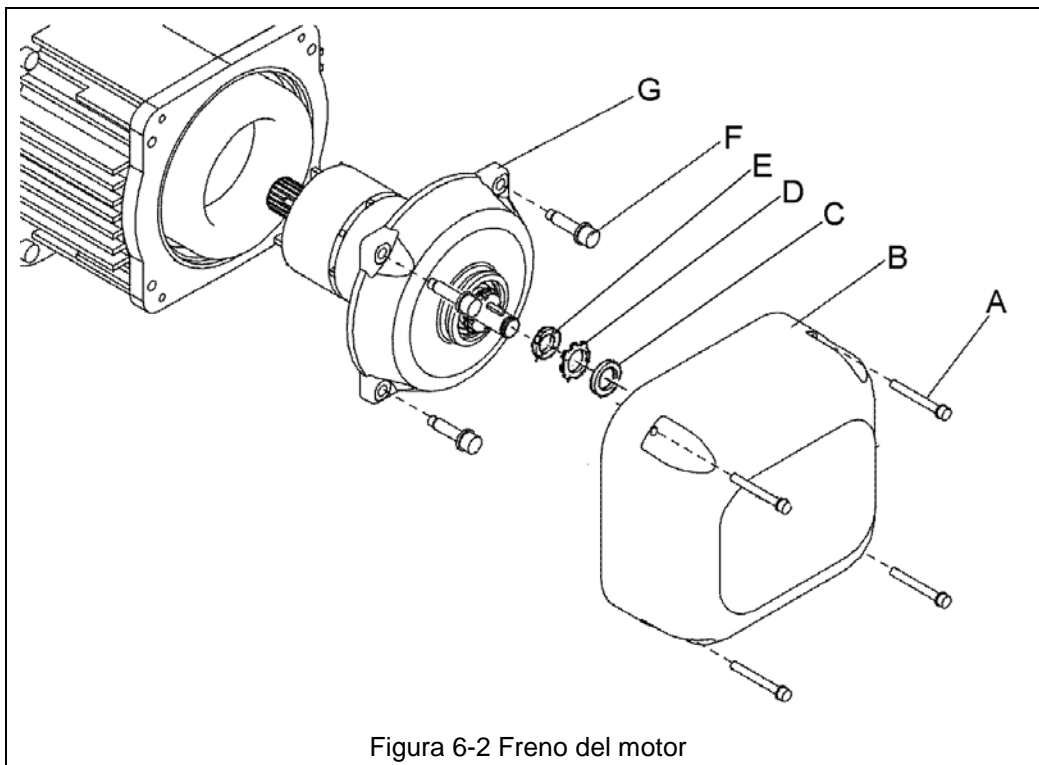
- 1) Ajuste la holgura del freno de acuerdo con la Sección 6.2.3 antes de medir el desgaste de la tubería del freno y de la cubierta del motor.
- 2) Consulte la Tabla 5-6.
- 3) Mida la distancia "A" con calibradores y una regla. Coloque la regla a través del borde de la cubierta del motor y mida desde la regla hasta la cara del rotor de tracción.
- 4) Compare la medida con los valores listados en la Tabla 5-6. Reemplace del tambor del freno o la cubierta del motor si la medida "A" es menor que el límite de desecho.

6.2.5 Instalación de la unidad del freno del motor: después de que el freno se haya ajustado e inspeccionado correctamente, vuelva a colocar la unidad del freno del motor de regreso en el polipasto con cuidado. Asegúrese de volver a sellar la cubierta del motor a la superficie del bastidor del motor usando una pequeña gota de sellador líquido (para alta temperatura). Consulte la Sección 6.2.2 y vuelva a armar las piezas en el orden inverso de la remoción.

6.3 Cadena de carga

6.3.1 Lubricación y limpieza: consulte la Sección 6.1.

6.3.2 Reemplazo de la cadena de carga:

- 1) **⚠ PRECAUCIÓN** El polipasto debe estar energizado y funcionando correctamente para efectuar los siguientes procedimientos.

6.3.3. **⚠ ADVERTENCIA** Asegúrese de que la cadena de reemplazo se haya obtenido de KITO y que tenga la misma dimensión, grado y construcción que la cadena original.

La nueva cadena de carga debe tener una cantidad impar de eslabones para que los dos últimos eslabones tengan la misma orientación. Si se está reemplazando la cadena de carga debido a daños o desgaste, destruya la cadena vieja para evitar que se vuelva a usar.

- 1) **⚠ PRECAUCIÓN** Cuando reemplace la cadena de carga, verifique el desgaste en las piezas de acoplamiento, es decir, la polea de carga, las guías de la cadena y las poleas de giro libre, y reemplace las piezas si es necesario.
- 2) Extraiga todos los componentes de la cadena, incluido el conjunto de juego del gancho de cadena, el conjunto de tope de bola, el pasador de cadena, el acoplamiento de cadena y el sujetador de cadena para volverlos a usar en la cadena nueva. Inspeccione y reemplace cualquier pieza dañada o desgastada.
- 3) Con un eslabón "C", sujete la nueva cadena en el último eslabón de la cadena vieja del lado sin carga. El último eslabón de la cadena de carga nueva se debe conectar de tal forma que las porciones soldadas de los eslabones verticales de la cadena de carga estén orientados hacia afuera cuando pasen sobre la polea. Consulte la Figura 6-3.
- 4) Opere el polipasto hacia abajo para mover la cadena a través del cuerpo del polipasto. Deténgase cuando tenga suficiente cantidad de la cadena nueva acumulada en el lado con carga.
- 5) Polipasto de una sola caída: sujete los componentes de la cadena (paso 4 anterior) a la cadena. Consulte la Sección 3.2 para conocer las ubicaciones correctas.
- 6) Doble caída (O20L): pase el último eslabón del lado con carga de la cadena nueva a través de los componentes requeridos de la cadena (paso 4 anterior) y la polea de giro libre del gancho inferior. Sujete los componentes restantes a la cadena. Para ello, consulte la Sección 3.2 para conocer las ubicaciones correctas. Conecte el último eslabón al yugo de conexión superior con el pasador de la cadena, la tuerca ranurada y la chaveta. Asegúrese que la cadena permanezca sin torceduras. Consulte las Figuras 3-3 y 3-4.
- 7) **⚠ ADVERTENCIA** Asegúrese de que el conjunto de tope de bola, el acoplamiento de cadena y el sujetador de cadena estén instalados correctamente. Consulte la Sección 3.2.
- 8) Después de terminar la instalación, efectúe los pasos indicados en la Sección 3.6 "Verificaciones previas a la operación y operación de prueba".



Figura 6-3 Reemplazo de la cadena

6.4 Embrague de fricción

6.4.1 Embrague de fricción: si se produce un funcionamiento anormal o un deslizamiento, NO intente desarmar ni ajustar el embrague de fricción. Reemplace el embrague de fricción desgastado o con mal funcionamiento como un conjunto por una pieza nueva y ajustada en fábrica.

6.5 Almacenamiento

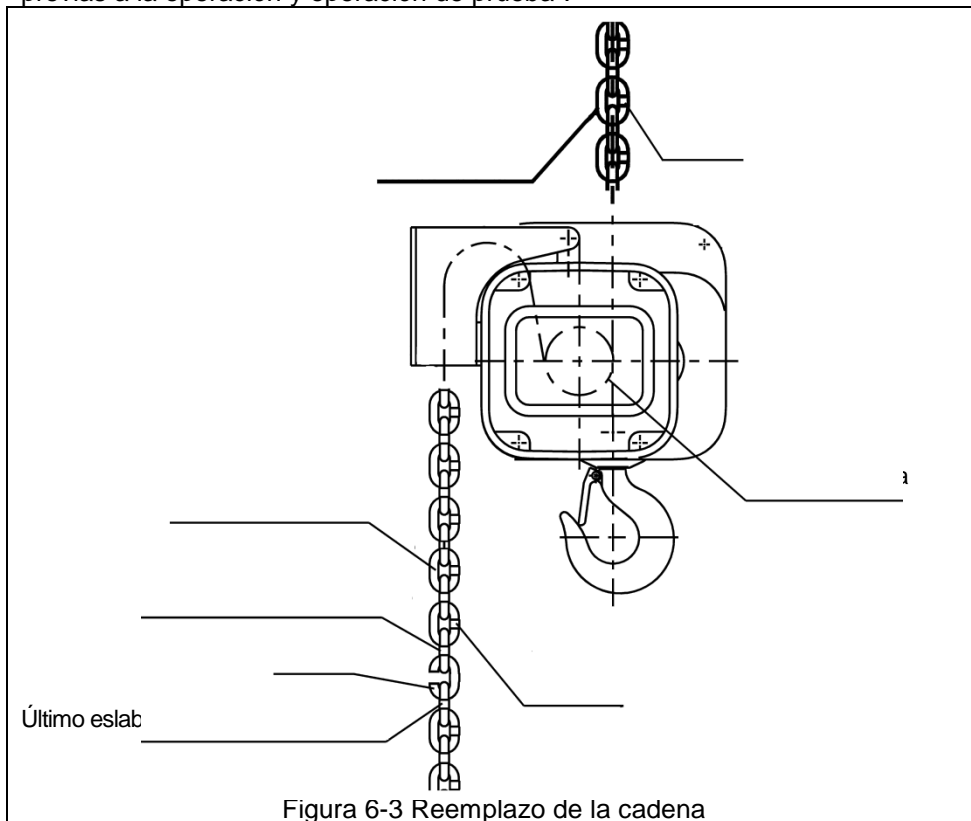
6.5.1 La ubicación del almacenamiento debe estar limpia y seca.

6.6 Instalación al aire libre

6.6.1 Para las instalaciones al aire libre, los polipastos se deben de cubrir cuando no estén en uso.

6.6.2 La posibilidad de corrosión en los componentes del polipasto aumenta cuando hay aire salitroso y mucha humedad. Haga inspecciones frecuentes y regulares de las condiciones y el funcionamiento de la unidad.

⚠ ADVERTENCIA

EL POLIPASTO Y LAS CONEXIONES ENTRE COMPONENTES TIENEN VOLTAJES PELIGROSOS.

Antes de efectuar CUALQUIER servicio en el equipo, desenergice la fuente de alimentación al equipo y bloquee y etiquete el dispositivo de alimentación en la posición desenergizada. Consulte la norma ANSI Z244.1, "Protección personal: bloqueo/etiquetado de fuentes de energía".

Solo el personal entrenado y competente debe inspeccionar y reparar este equipo.

Tabla 7-1 Guía de solución de problemas		
Síntoma	Causa	Solución
El polipasto se mueve en la dirección equivocada.	Fase invertida en la fuente de alimentación.	Cambie 2 de los 3 conductores del cable de alimentación en la fuente de alimentación.
	Conexiones eléctricas incorrectas.	Consulte el diagrama de cableado y verifique todas las conexiones.
	Pérdida de energía.	Verifique los disyuntores, los interruptores, los fusibles y las conexiones en las líneas y cables de energía.
El polipasto no funciona.	Voltaje o frecuencia incorrectos.	Verifique el voltaje y la frecuencia de la fuente de alimentación comparándolos con la clasificación que se encuentra en la placa de identificación del motor.
	Sobrecarga del polipasto.	Reduzca la carga a la capacidad nominal del polipasto.
	El motor se sobrecalentó y se activó el protector de sobrecarga térmica.	Vea la solución del problema "Motor o freno sobrecalentado".
	Conductor incorrecto, flojo o roto en el sistema eléctrico del polipasto.	Apague la fuente de alimentación y verifique las conexiones del cableado en el panel de control del polipasto y dentro de la botonera.
	El freno no se desconecta.	Revise el ajuste del freno del motor para ver si tiene el espacio libre correcto.
	Falla del contactor magnético.	Revise la bobina para ver si hay un cortocircuito o un circuito abierto. Revise todas las conexiones del circuito de control. Revise para ver si hay contactores abiertos. Reemplace según sea necesario.
	Defecto en el transformador de control.	Revise la bobina del transformador para ver si hay señales de sobrecalentamiento. Desconecte el transformador y revise para ver si el devanado está abierto.
Motor quemado.	Reemplace el bastidor/estator del motor, el eje/rotor y cualquier otra pieza dañada.	

Tabla 7-1 Guía de solución de problemas

Síntoma	Causa	Solución
El polipasto se levanta pero no baja.	Circuito de bajada abierto.	Revise el circuito para ver si tiene conexiones flojas. Revise el lado de bajada del interruptor de límite para ver si no funciona bien
	Conductor roto en el cable de la botonera.	Revise la continuidad de cada conductor del cable. Si uno está roto, reemplace todo el cable.
	Falla de los contactores magnéticos.	Revise las bobinas para ver si hay cortocircuito o un circuito abierto. Revise todas las conexiones del circuito del motor. Revise para ver si hay contactos quemados. Reemplace según sea necesario.
	Falla del interruptor en la botonera.	Revise la continuidad eléctrica. Revise las conexiones eléctricas. Reemplace o repare según sea necesario.
El polipasto baja pero no se levanta.	Sobrecarga del polipasto.	Reduzca la carga a la capacidad nominal del polipasto.
	Bajo voltaje en la fuente de alimentación al polipasto.	Determine la causa del bajo voltaje y llévelo a un nivel de más o menos el 10% del voltaje especificado en la placa de identificación del motor. El voltaje se debe medir en el contactor del polipasto.
	Circuito de levantamiento abierto.	Revise el circuito para ver si tiene conexiones sueltas. Revise para ver si el lado de levantamiento del interruptor de límite no funciona bien
	Conductor roto en el cable de botonera.	Revise la continuidad de cada conductor del cable. Si uno está roto, reemplace todo el cable.
	Contactador magnético defectuoso	Verifique las bobinas para ver si hay corto circuito o circuito abierto. Revise todas las conexiones del circuito del motor. Revise para ver si hay contactos quemados. Reemplace según sea necesario.
	Falla de un interruptor en la botonera.	Verifique la continuidad eléctrica. Revise las conexiones eléctricas. Reemplace o repare según sea necesario.
	Falla del embrague de fricción.	Reemplace.
El polipasto no levanta la carga nominal o no tiene la velocidad de levantamiento correcta.	Polipasto sobrecargado.	Reduzca la carga a la capacidad nominal.
	Bajo voltaje en la fuente de alimentación al polipasto.	Determine la causa del bajo voltaje y llévelo a un nivel de más o menos el 10 % del voltaje especificado en la placa de identificación del motor. El voltaje se debe medir en el contactor del polipasto.
	El freno se arrastra.	Revise el ajuste del freno del motor para ver si tiene el espacio libre correcto.
	Embrague de fricción defectuoso	Reemplace.
La carga se arrastra excesivamente cuando se detiene el polipasto.	El freno del motor no se sostiene.	Limpie e inspeccione la tubería del freno. Revise el ajuste del freno para ver si tiene el espacio libre correcto.

Tabla 7-1 Guía de solución de problemas		
Síntoma	Causa	Solución
Motor o freno sobrecalentado.	Carga excesiva.	Reduzca la carga a la capacidad nominal del polipasto.
	Ciclo de trabajo excesivo.	Reduzca la frecuencia de los levantamientos.
	Voltaje o frecuencia incorrectos.	Revise el voltaje y la frecuencia de la fuente de alimentación comparándolos con la norma que se encuentra en la placa de identificación del motor.
	El freno se arrastra.	Revise el ajuste del freno para ver si tiene el espacio correcto.
	Calor externo extremo.	Si la temperatura ambiente es superior a 60 °C (140 °F), se debe reducir la frecuencia de operación del polipasto para evitar el sobrecalentamiento del motor. Se deben tomar disposiciones especiales para ventilar el polipasto o protegerlo del calor de alguna manera.
El polipasto funciona intermitentemente.	Los colectores hacen mal contacto.	Revise el movimiento del brazo cargado por resorte y la resistencia del resorte, las conexiones y la zapata. Reemplace según sea necesario.
	Los contactos del conector forman arcos.	Revise para ver si hay contactos quemados. Reemplace según sea necesario.
	Conexión floja en el circuito.	Revise todos los cables y bornes para ver si tienen conexiones deficientes. Reemplace según sea necesario.
	Conductor roto en el cable de la botonera.	Revise para ver si hay continuidad intermitente en cada conductor del cable de la botonera. Reemplace todo el cable de la botonera si la continuidad no es constante.

8.0 Garantía

Explicación y términos de la garantía.

Todos los productos vendidos por Harrington Hoists, Inc. están garantizados de estar libres de defectos en material y mano de obra desde la fecha de embarque por parte de Harrington durante los siguientes periodos:

- 1 año – Polipastos/tecles eléctricos y neumáticos (excluyendo polipastos/tecles eléctricos serie NER2/ER2 con características mejoradas), troles motorizados y neumáticos, grúas jib y gantry (portal monoviga) motorizadas y neumáticas Tiger Track, componentes de grúas, cadena de eslinga, partes de repuesto/reemplazo**
- 2 años – Polipastos/tecles y troles manuales, abrazaderas para viga**
- 3 años – Polipastos/tecles eléctricos serie NER2/ER2 con características mejoradas**
- 5 años – Grúas jib y gantry (portal monoviga) manuales Tiger Track, freno de motor con rotor de tracción del TNER**
- 10 años – Freno Inteligente "El Guardián" ("The Guardian" Smart Break) NER2/ER2**

El producto tiene que utilizarse de acuerdo con las recomendaciones del fabricante y no debe haber sido sujeto a abuso, falta de mantenimiento, mal uso, negligencia, reparaciones o alteraciones no autorizadas.

Si ocurriera cualquier defecto del material o mano de obra durante el período indicado en cualquier producto, según lo determine la inspección del producto por Harrington Hoists, y de acuerdo a su discreción, Harrington Hoists, Inc. se compromete a reemplazar (sin incluir la instalación) o reparar la pieza o el producto sin cargo y enviarlo L. A. B. desde el lugar del negocio de Harrington Hoists, Inc. a la dirección del cliente.

Antes de enviar el producto para la evaluación de la garantía, el cliente tiene que obtener una Autorización de Devolución de Mercancías como lo indica Harrington o el centro de reparaciones aprobado por Harrington. El producto tiene que estar acompañado de una explicación del reclamo y será devuelto sólo con el flete pagado. Después de la reparación, el producto estará cubierto por el período que resta de la garantía original. Las piezas de repuesto instaladas después del periodo original de garantía solamente serán elegibles para reemplazo (sin incluir la instalación) por el periodo de un año a partir de la fecha de instalación. Si se determina que no existe ningún defecto, o que el defecto fue ocasionado por causas fuera del alcance de la garantía de Harrington, el cliente será responsable de los costos correspondientes al reenvío del producto.

Harrington Hoists, Inc. rechaza cualquiera y todas las otras garantías de cualquier clase expresas o implícitas respecto a la comerciabilidad o idoneidad del producto para una aplicación en particular. Harrington no será responsable por la muerte o daños de personas o de propiedad, ni de daños incidentales, contingentes, especiales o resultantes, pérdidas o gastos que se efectúen en conexión al uso o incapacidad de uso, independientemente de que los daños, pérdidas o gastos resulten por cualquier acto u omisión de Harrington, sea por negligencia, mala intención u otra razón.

**Esta página se ha dejado en blanco
intencionalmente**

9.0 Lista de piezas

Cuando se pidan piezas, proporcione el número de código del polipasto, el número de lote y el número de serie ubicados en la placa de identificación del polipasto (consulte la figura a continuación).

Recordatorio: de acuerdo con la Secciones 1.1 y 3.6.4, para facilitar el pedido de piezas y el soporte técnico, registre el número de código del polipasto, el número de lote y el número de serie en el espacio proporcionado en la tapa de este manual.



Placa de identificación de las Series TNER

La lista de piezas está organizada en las siguientes secciones:

	Sección	
9.1 Piezas del motor y de la carcasa.....		38
9.2 Piezas del engranaje.....		42
9.3 Piezas del gancho.....		44
9.4 Piezas de la cadena.....		46
9.5 Piezas eléctricas.....		48
9.6 Piezas de la fuente de alimentación y la botonera.....		50

En la columna “Piezas por polipasto” se usa una designación para las piezas que se aplican solo a un modelo o una opción en particular. Consulte la Sección 2 para obtener los números de modelo de polipasto y las descripciones adicionales. Los identificadores son:



Figura 9-1 Piezas del motor y de la carcasa

Figura N.º	Nombre de la pieza	Piezas del polipasto	005L	010L	020L
1	Cubierta del bastidor	1	SA1BL9207	SA1CL9207	
2	Perno de cabeza hueca	4	9091233		
3	Arandela de seguridad dentada	4	9679708		
8	Tuerca	1	ES217005S		
9	Arandela de seguridad	1	ES218005S		
10	Espaciador	1	SA1BL9313	ES216S005	
11	Conjunto de cubierta del motor	1	ER1BS2106	ER1CS2106	
12	Perno de enchufe	4	9091251	9091273	
13	Arandela de presión	4	9012709	9012711	
14	Collar M	1	ES192005S		
15	Resorte de disco cónico M	4	E3S191005S		
16	Conjunto de tambor del freno	1	ER1BS5212	ER1CS5212	
17	Resorte del freno	1	ES214003	ES214005S	
18	Collar de empuje	1	ES506003	ES506005S	
19	Disco de empuje	2	ES505003	ES505005S	
20	Rotor de tracción	1	ES503003	ES503005S	
21	Resorte de disco cónico	1	ES504003	ES504005S	
22	Eje del motor con rotor	1	SA1BL5502	SA1CL5502	

Figura N.º	Nombre de la parte	Piezas del polipasto	005L	010L	020L
24	Bastidor del motor con estator 208-230/460V-3-60	1	SA1DHM05L5A1	SA1DHM010L5A1	
25	Perno de enchufe	4	90912138	9091275	
26	Pasador de ajuste S	2	ES120003	ES120010S	
27	Empaque M	1	ER1BS9118	ER1CS9118	
28	Cuerpo B	1	SA1BL9101	SA1CL9101	
30	Tapón de aceite	2	E3S111003		
31	Empaque de tapón	2	E3S112003		
32	Pasador de fijación S	2	ES1200035		
33	Empaque G	1	ER1BS9116	ER1CS9116	
35	Caja de engranajes F	1	SA1BL9103	SA1CL9103	
36	Perno de enchufe	4	9091259		
37	Arandela de traba dentada	4	9679709		
38	Placa de identificación SP	1	SA1DHM05I9B6	SA1DHM10I9B6	SA1DHM20I9B6
39	Tapón de aceite B	2	SA1BS9135		
40	Empaque de cáncamo	1	ES127005S		
42	Arandela flexible	1	SA1BS9983		
43	Pasador de resorte	1	E3S129005S		
44	Manija	2	SA1CL9963		
45	Perno de enchufe	4	9091250		
48	Empaque C	1	ER1BS9117	ER1CS9117	
50	Perno de enchufe	4	9091238	9091239	
51	Arandela de traba dentada	4	9679708		
52	Placa de identificación B	1	80815	80817	
53	Calcomanía de advertencia E (desconexión de energía)	1	ER2CS9936		
55	Etiqueta de advertencia de grasa	1	80470		
56	Etiqueta de advertencia de cambio de voltaje	1	80485		
57	Etiqueta de logotipo de TNER	1	80483		
58	Etiqueta de logotipo de BGV-D8	1	80486		
59	Etiqueta de marca EC	1	80487		
60	Cubierta del controlador	1	SA1BL9104	SA1CL9104	
61	Diagrama de cableado	1	EWE4A00H1		
62	Placa de identificación D	1			80213

**Esta página se ha dejado en blanco
intencionalmente**

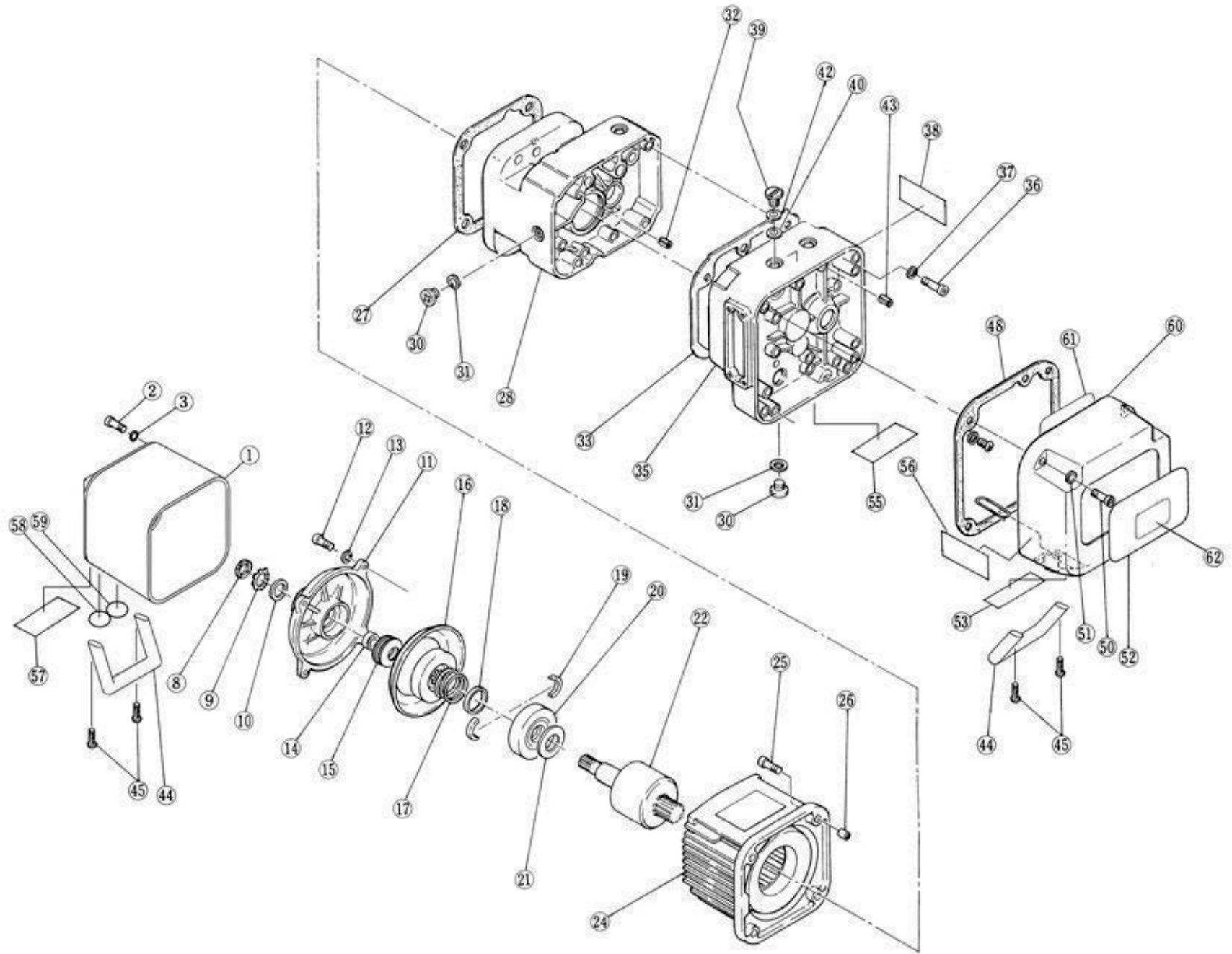

Figura 9-2 Piezas del engranaje

Figura N.º	Nombre de la parte	Piezas del polipasto	005L	010L	020L
1	Sujetador de cojinete	1			ER1CS9110
2	Perno de enchufe	3			90912133
3	Anillo de fijación	1	9047262		9047262
4	Collar B	1	ER1BS9111		
5	Conjunto de piñón	1	ER1BS5220		SA1CL5220
6	Sello de aceite	1	ES221003		ES221010S
7	Cojinete de bola	1	9000907		9000909
8	Polea de carga	1	ER1BL9241		ER1CL9241
9	Sello de aceite	1	ES232005S		ES232005S
10	Rodamiento de bolas	1		9000907	
11	Anillo de fijación	1	9047262		9047262
12	Engranaje de carga	1	ER1BL9240		ER1CS9240
13	Anillo de fijación	1	9047130		9047135
14	Rodamiento de bolas	1	9001001		9001101
15	Rodamiento de bolas	1	9000301		9000204
16	Juego del embrague de fricción	1	SA1BL1626		SA1CL1626
17	Arandela ondulada	1		E1DBX20S9311	
18	Sello de aceite	1	ES221005S		E6F235003S
19	Tapón de fricción	1	ER1BS9235		ER1CS9235
20	Placa de identificación FP	1		ER1BS9892	
21	Pasador de fijación S	2			ES120003
22	Placa de engranajes	1			ER1CL9261
23	Arandela de resorte	3			9012709
24	Perno de enchufe	3			90912138
25	Rodamiento de bolas	2			9000900
26	Conjunto de engranaje B	1			SA1CL5262

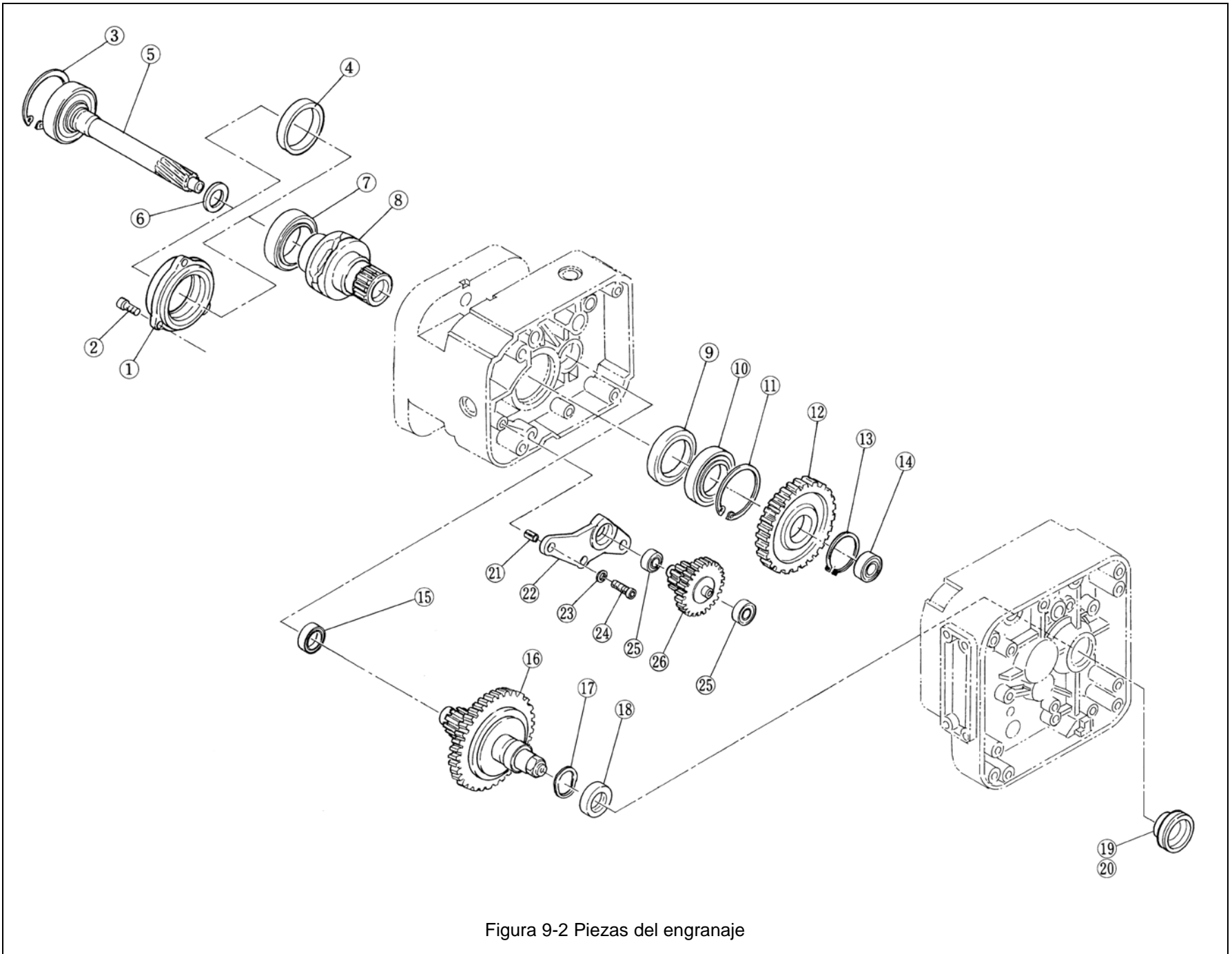
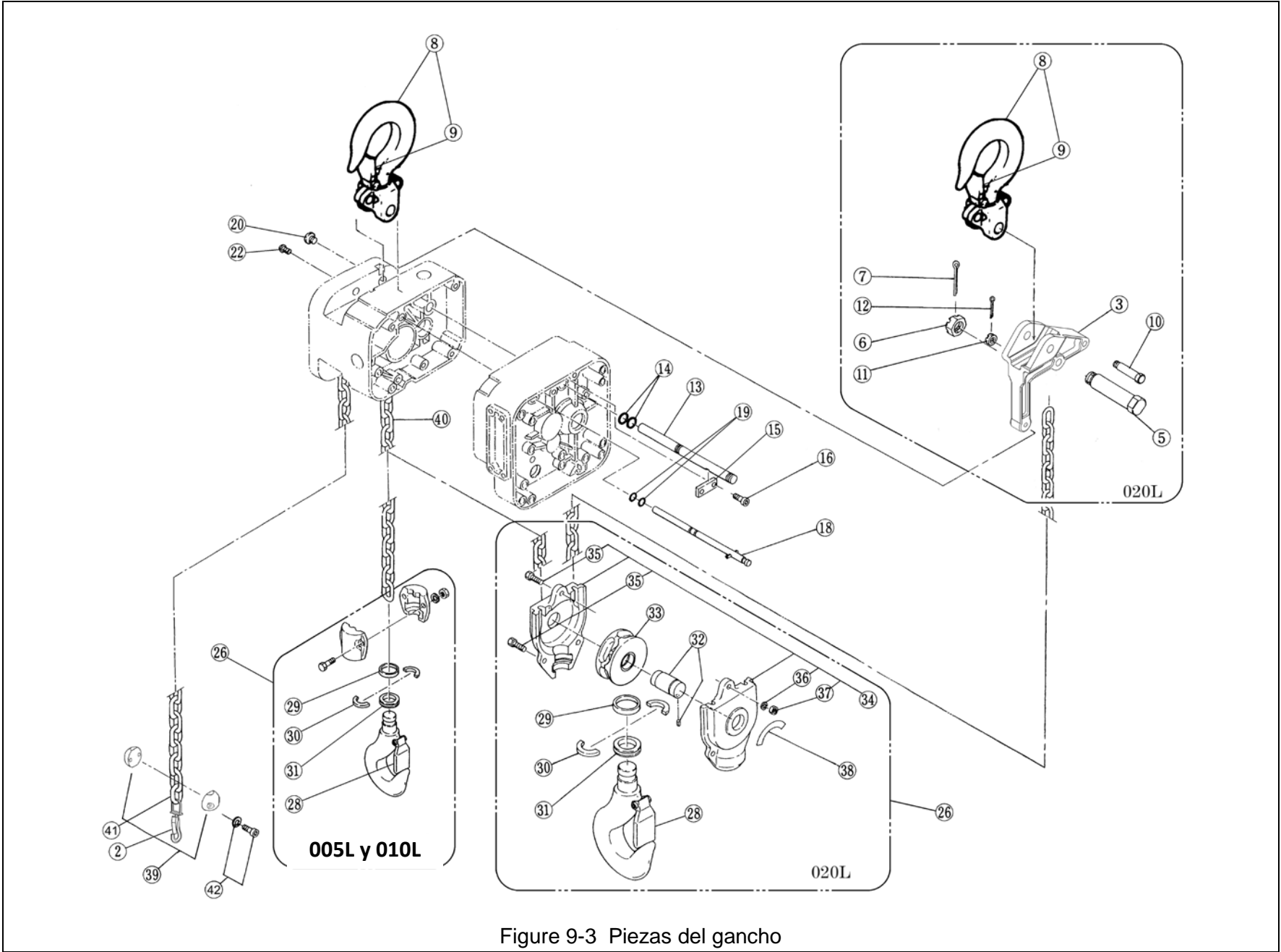

Figure 9-3 Piezas del gancho

Figura N.º	Nombre de la parte	Piezas del polipasto	005L	010L	020L
2	Sujetador de cadena	1	SA1BS9422		
3	Suspensor D	1	SA1CR9030		
5	Perno de horquilla	1	SA1CR9032		
6	Tuerca ranurada	1	ES088020L		
7	Chaveta	1	9009436		
8	Conjunto completo de gancho del cuerpo	1	SA1BS1001	SA1CS1001	SA1CR1001
9	Conjunto de seguro de gancho	1	CF071010	CF071015	CF071030
10	Pasador de cadena	1	M2041010		
11	Tuerca ranurada	1	M2049010		
12	Chaveta	1	9009412		
13	Eje de conexión	1	ER1BS9121	ER1CS9121	
14	Junta tórica	2	9013306	9013309	
15	Placa A	1	ER1BS9123		
16	Tornillo para metal con arandela de presión	2	J1AP25001212		
18	Conjunto de eje de fijación	1	ER1BS1122		ER1CS1122
19	Junta tórica	2	9013305		
20	Tapón de eje	1	ER1BS9128		ER1CS9128
22	Tornillo para metal	1	9798543		
26	Conjunto completo de gancho de la cadena	1	SA1BL1011	SA1CL1011	SA1CR1011
28	Conjunto de seguro de gancho	1	ER1BS1002	ER1DS1002	ER1ES1002
29	Collar de empuje A	1	ES026003	ES026010L	
30	Conjunto de tope de gancho	2	ES027003	ES027010L	
31	Rodamiento de empuje	1	ES022003	ES022010L	
32	Conjunto de eje inferior	1	ER2DR6023		
33	Conjunto de polea de giro libre	1	27SH010S1103		
34	Conjunto de horquilla inferior	1	SA1CR2015		
35	Perno	2	90931215		
36	Arandela de presión	2	9012711		
37	Tuerca	2	9093424		
38	Placa de identificación C	1	M3805030		
39	Juego de conjunto de tope de bolas	1	SA1CS9041	SA1CL9041	
40	Cadena de carga (niquelada DIN)	1	LCER005NP-DIN	LCER010NP-DIN	
	Cadena de carga (negra)*	1	LCER005C	LCER010C	
41	Acoplamiento de cadena	1	P2HC0051121		
42	Perno de cabeza hueca con arandela de presión	2	J1BG10602020	J1BG10602525	

*La cadena de carga negra es opcional. El polipasto no estará en conformidad con las normas de la CE con la cadena negra instalada.



Figura 9-4 Piezas de la cadena

Figura N.º	Nombre de la parte	Piezas del polipasto	005L	010L	020L
1	Guía de cadena A	1	SA1BL9331	SA1CL1331	
3	Rodillo de guía	1		ER1DS9333	
4	Pasador de rodillo	1		ER1CS9334	
5	Palanca de límite S	1	SA1BL9337	SA1CL9337	
24	Guía de cadena B	1	ER1BL9332	ER1CL9332	
11	Tornillo para metal con arandela de presión	4		J1AP25001212	
12	Perno de enchufe	4	J1BG10602525	J1BG10603535	
14	Conjunto de pasador de la palanca de límite	1	SA1BS1338	SA1CS1338	
17	Chaveta	1		9009410	
18	Conjunto de recipiente de la cadena (S)	1	SA1BS6404 (49 pies)	SA1BS6404 (32 pies)	SA1BS6404 (16 pies)
	Conjunto de recipiente de cadena (M)		SA1BS6405 (100 pies)	SA1BS6405 (65 pies)	SA1BS6405 (32 pies)
	Conjunto de recipiente de la cadena (L)			SA1BS6406 (120 pies)	SA1BS6406 (60 pies)
21	Placa del cuerpo	1	SA1BL9961	SA1CL9961	
22	Perno de enchufe	1	9091262	9091263	
23	Arandela plana	2	9012511		
24	Arandela de presión	1	9012709		
25	Tuerca	1	9093420		
26	Perno de enchufe	1	9091286		
27	Arandela de presión	1	9012711		
28	Tuerca	1	9093424		
29	Guía de cadena C	1	SA1BS9962	SA1CL9962	
30	Perno de enchufe	2	9091262	9091286	
31	Arandela de presión	2	9012709	9012711	
32	Tuerca	2	9093420	9093424	

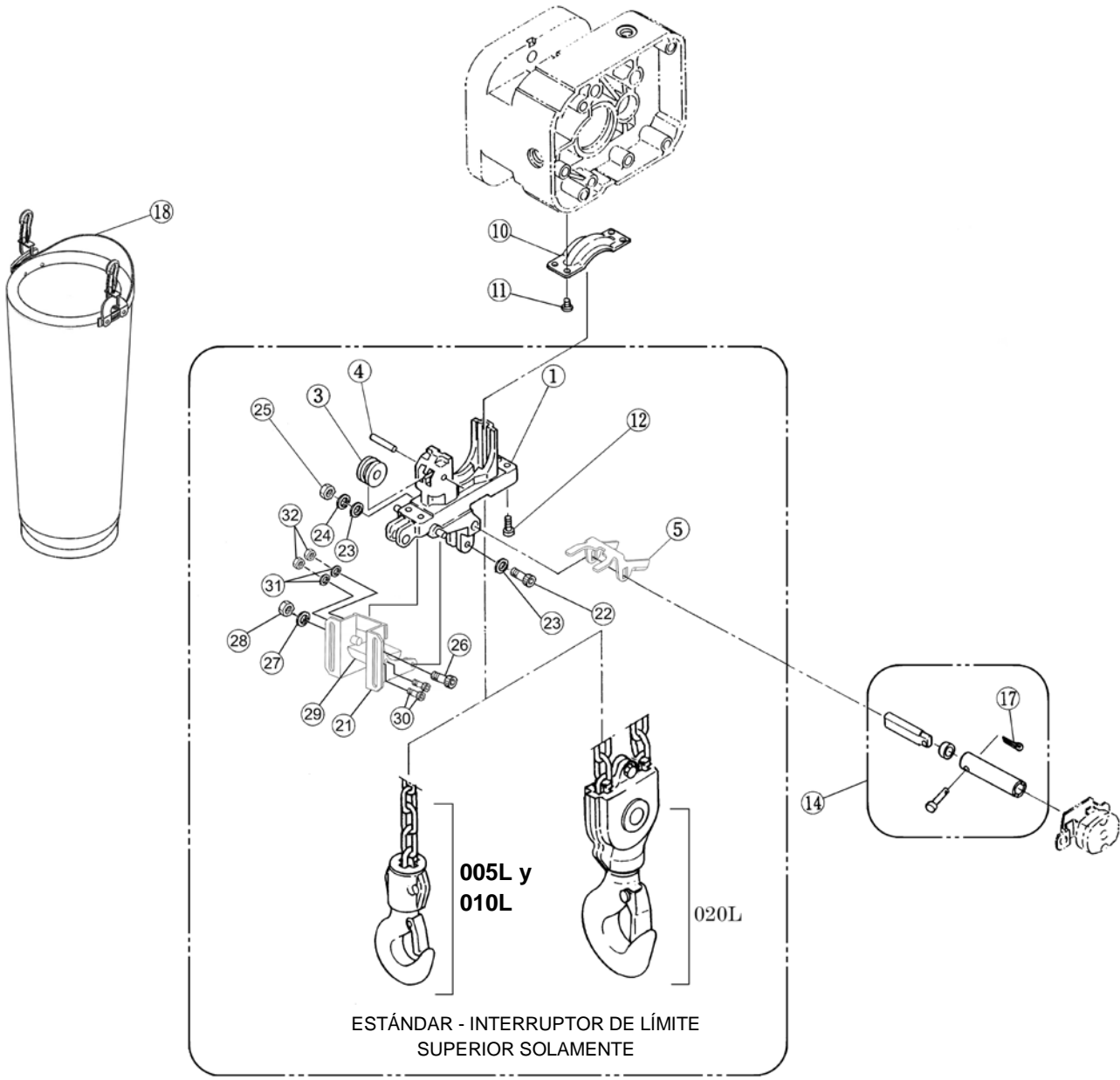
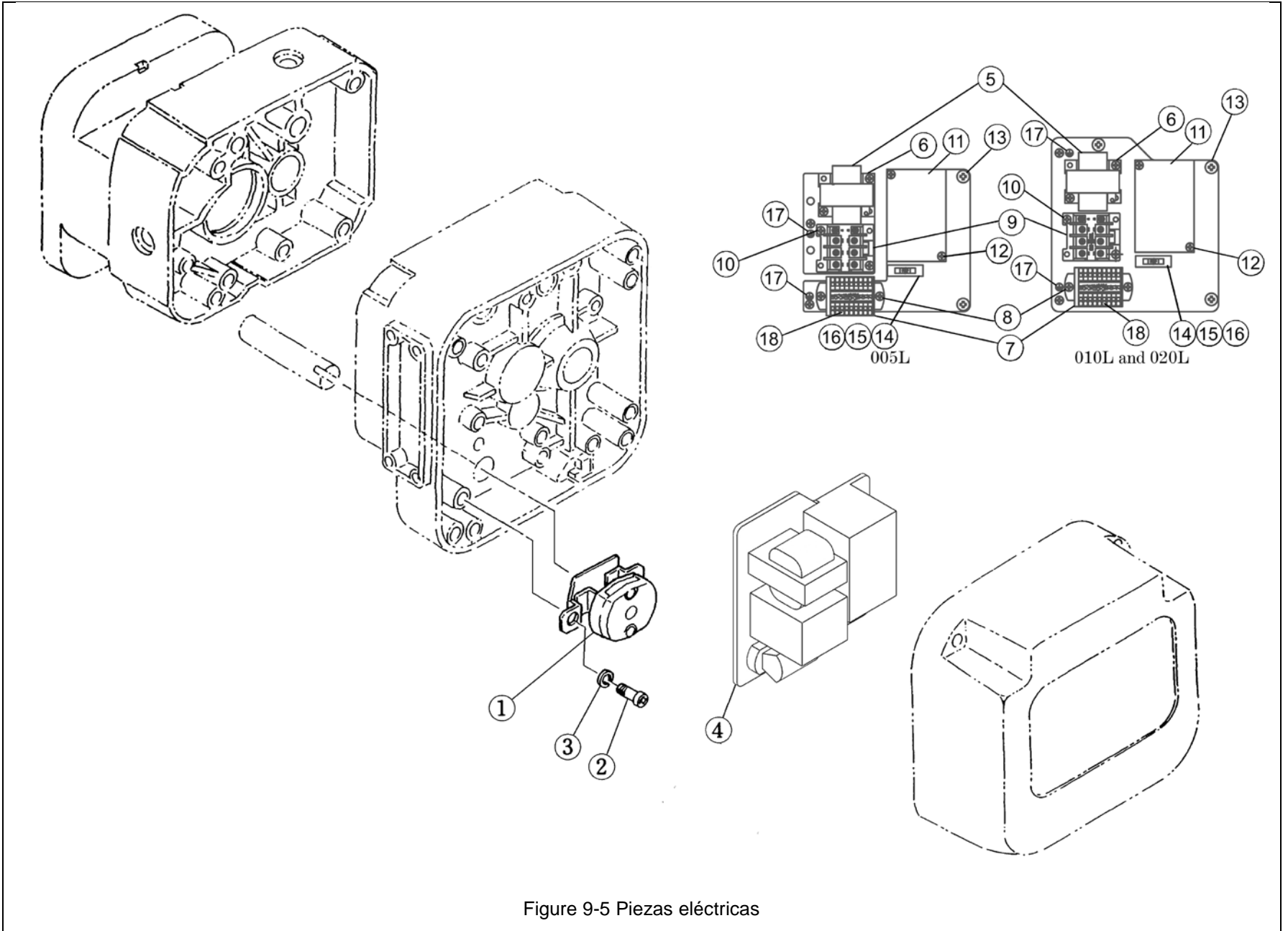

Figure 9-5 Piezas eléctricas

Figura N.º	Nombre de la parte	Piezas del polipasto	005L	010L	020L
1	Conjunto de interruptor de límite	1	ER1BS1551		
2	Perno de enchufe	3	9091247		
3	Arandela de presión	3	9012709		
4	Conjunto de placa	1	SA1DHM05L5A2	SA1DHM10L5A2	
5	Transformador	3	TRF62M611		
6	Tornillo para metal	2	MS555010		
7	Placa de bornes	1	ECP1309AD		
8	Tornillo para metal con arandela de presión	2	J1AW24001010		
9	Contactador de parada de emergencia	1	MGC14306C		
10	Tornillo para metal con arandela de presión	2	MS556010		
11	Contactador electromagnético	1	MGC23406C		
12	Tornillo para metal	2	J1AP24001212		
13	Tornillo de placa	2 (3)	ER1BS9445		
14	Fusible	1	ECP91FZ06		
15	Portafusibles	1	ECP92FZAA		
16	Tornillo para metal con arandela de presión	1	E2D667125		
17	Tornillo para metal con arandela de presión	2	MS555010		
18	Conjunto de conductor	1	SA1DHM05L9A2	SA1CHM10L9A2	

*Las cantidades en “()” corresponden a los polipastos 010L y 020L.



Figura 9-6 Piezas de la Fuente de Alimentación y la Botonera

Figura N.º	Nombre de la parte	Piezas del polipasto	005L	010L	020L
1	Conjunto de sujetador de enchufe	1		SA1CL1511	
2	Sujetador de enchufe	1		SA1CL9511	
3	Sujetador B	2		ECP5924AB	
4	Empaque de soporte	2		ECP5924AC	
5	Tuerca de sujetador	2		ECP5924AD	
6	Tornillo para metal con arandela de resorte	2		J1AP26001212	
7	Empaque de sujetador de enchufe	1		ER1BS9512	
8	Tornillo para metal con arandela de resorte	4		MS561010	
9	Brazo del soporte del cable	1		SA1BS9541	
10	Soporte del cable	1		E4YS0059822	
11	Pasador del soporte del cable B	1		E3ES0029541	
12	Chaveta	1		9009402	
13	Conjunto completo de cable de alimentación 4C	1		8050095	
14	Cable de alimentación 4C	pie		14/4	
15	Empaque de cable	1		ECP6916AA	
16	Sujetador A	1		ECP5924AA	
17	Conjunto completo de cable de control	1		8050295	
18	Cable de control	pie		16/4P	
19	Empaque de cable	1		ECP6912AA	
20	Sujetador A	1		ECP5924AA	
21	Conjunto completo de cable de alimentación 4C con conector Hubbell (HBL2431)	1		8049695	
22	Conjunto completo de cable de control con conector Hubbell (HBL2433)	1		8049595	
23	Botonera con conjunto completo de cable	1		8049895	
24	Cable de la botonera	1		16/4P	
25	Conjunto de botonera	1		9012877	
26	Etiqueta de advertencia	1		WTAG7	

**Esta página se ha dejado en blanco
intencionalmente**

Apéndice A: Diagrama de cableado

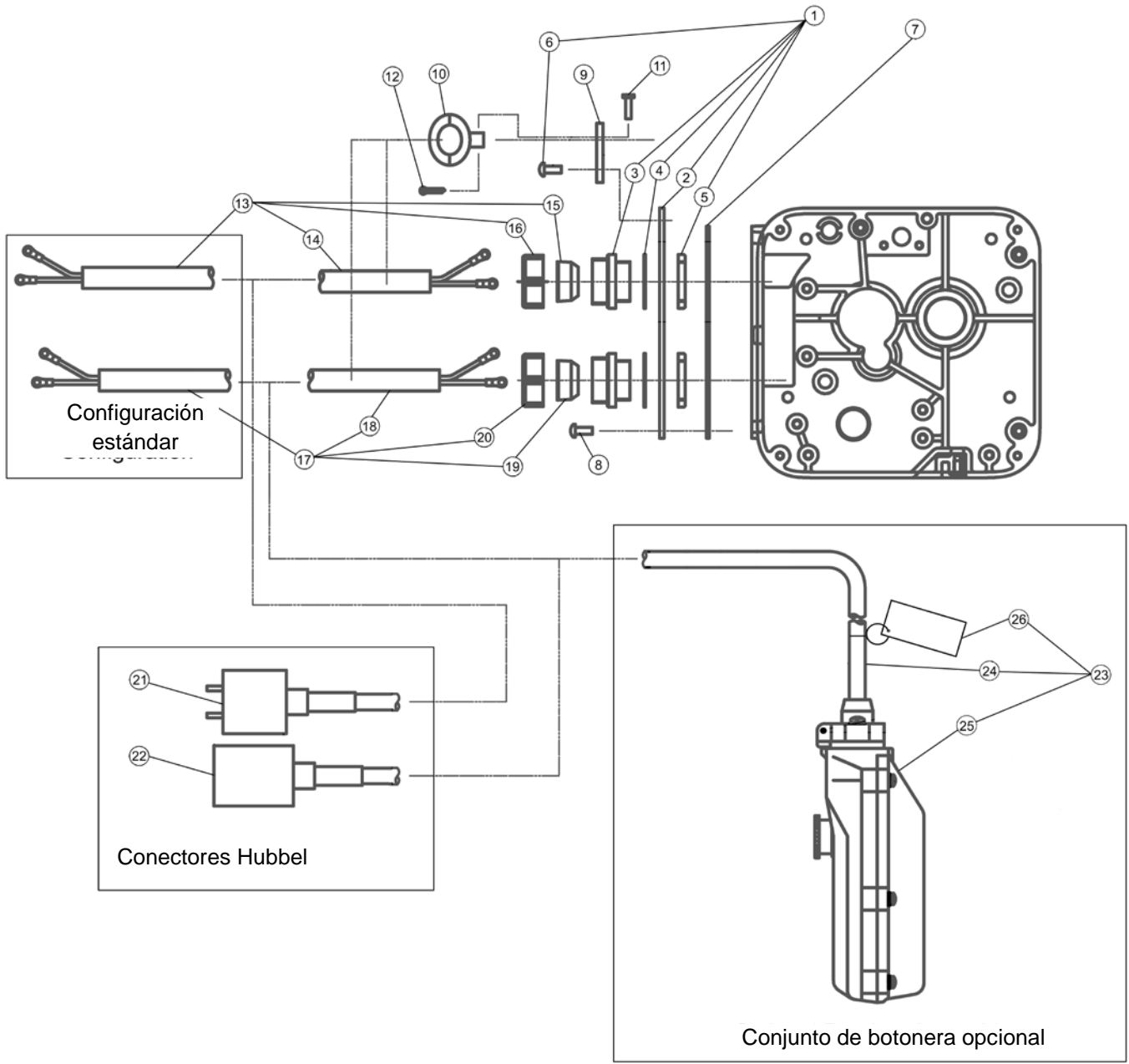
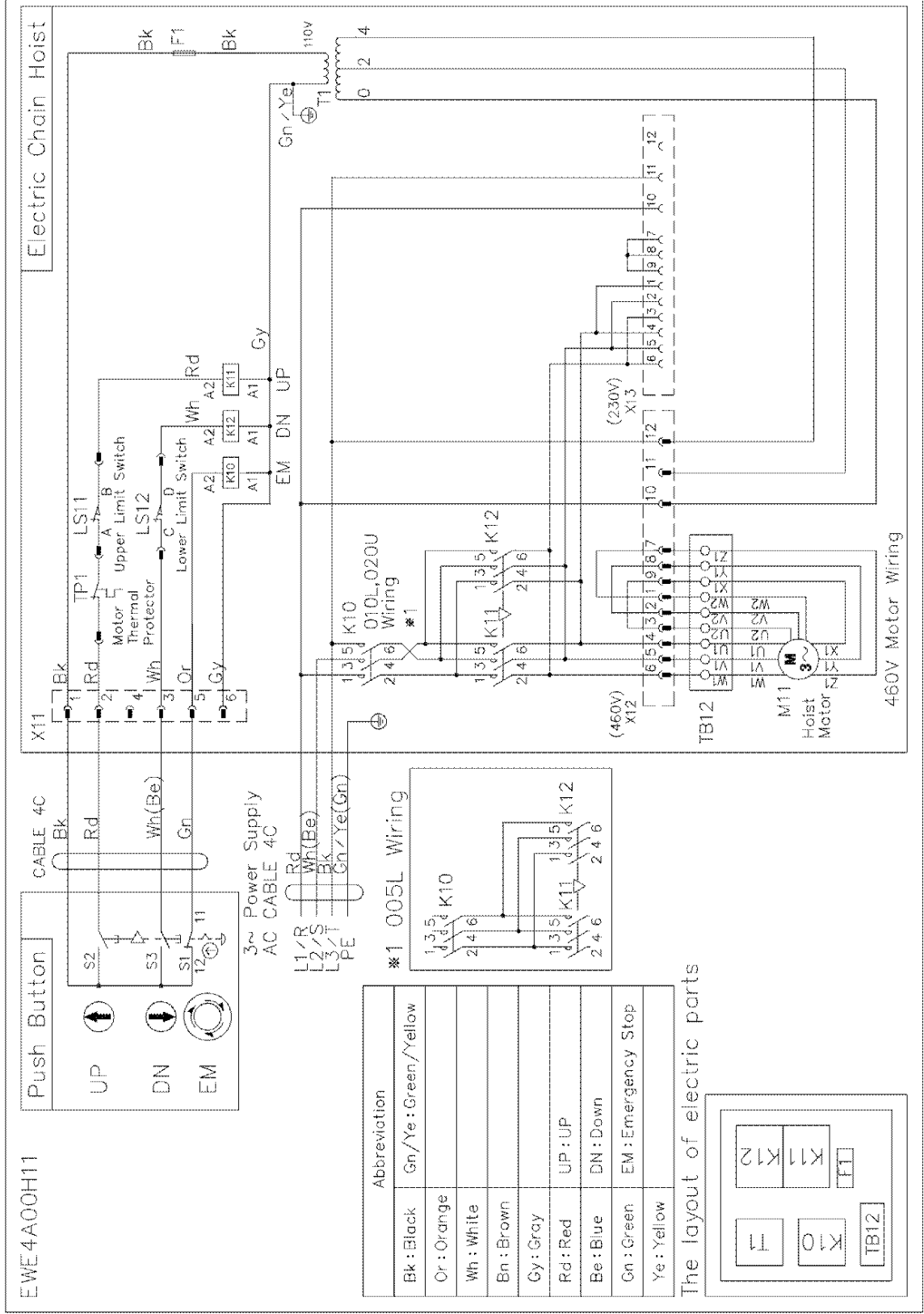

EWE4A00H11

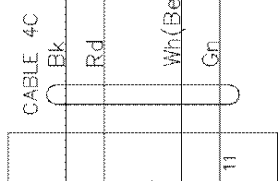
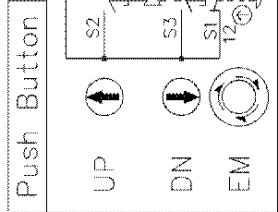

3~ Power Supply
AC CABLE 4C

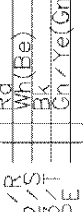

Abbreviation	Gn/Ye : Green/Yellow
Bk : Black	
Or : Orange	
Wh : White	
Bn : Brown	
Gy : Gray	
Rd : Red	UP : UP
Be : Blue	DN : Down
Gn : Green	EM : Emergency Stop
Ye : Yellow	

The layout of electric parts

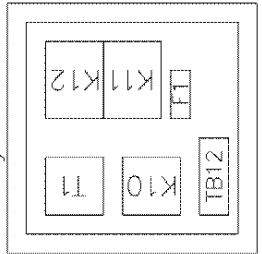



DECLARACIÓN DE CONFORMIDAD de CE

KITO

Nosotros, **Harrington Hoists, Inc. DBA: Kito Americas, Inc.**,
401 West End Ave.,
Manheim, PA 17545, EE.UU.

declaramos, bajo nuestra exclusiva responsabilidad, que los productos:

Polipasto eléctrico de cadena

Serie TNER

para uso con o sin los troles de la serie correspondiente en el rango de capacidad de 1/2 tonelada hasta 2 toneladas, al que se relaciona esta declaración, cumple con las siguientes directivas y normas de CE.

Directivas de CE:

Directiva de máquinas	2006/42/EC
Directiva de compatibilidad electromagnética	2004/108/EC
Directiva de bajo voltaje	2006/95/EC

Normas armonizadas:

EN ISO 12100:2010	Evaluación y reducción del riesgo
EN 14492-2:2006	Polipastos motorizados
EN 818-7:2002+A1:2008	Cadena de elevación de eslabón corto
EN ISO 13850:2006	Parada de emergencia
EN 60204-1:2006	Equipos eléctricos de máquinas
EN 60204-32:2008	Equipos eléctricos de máquinas
EN 61000-6-4:2007	Compatibilidad electromagnética: emisión
EN 61000-6-2:2005	Compatibilidad electromagnética: inmunidad

Normas nacionales:

FEM 9.511:1986	Clasificación de mecanismos
FEM 9.683:1995	Sección de motores de elevación y desplazamiento
BGV-D8:1980	Cabrestante, polipasto y dispositivo de tracción
VPLT.SR2.0:2005	Códigos de práctica para tecnología de eventos

**Esta página se ha dejado en blanco
intencionalmente**

KITO
AMERICAS Inc.

www.kitoamericas.com

Harrington Hoists, Inc., DBA
KITO Americas, Inc.
401 West End Avenue, Manheim, PA 17545
Teléfono: 00-1-717-665-2000

TNEROM-SPN-KA