

TAILGATE NET INSTALLATION INSTRUCTIONS INSTRUCCIONES DE INSTALACION PARA LA RED DE LA PUERTA TRASERA

- 1. REMOVE THE TAILGATE:** Refer to your owner's manual to remove your particular tailgate (See Fig. 1).
RETIRE LA PUERTA TRASERA: Revise el manual del propietario para remover la puerta trasera (ver la Fig 1).
- 2. INSTALL THE BRACKETS:** Find a flat surface on the side wall of the cargo bed (as close to the edge as possible), mark the proper positions for the triangle brackets (mark your measurements from the 3 side straps on the particular tailgate net size that you have purchased), then use the supplied self tapping screws to mount the brackets to the side wall (three in a vertical line). Repeat the same procedure on the other side. (See Fig 2).
INSTALE LOS SOPORTES: Encuentre una superficie plana en la pared lateral de la caja (los mas cerca del borde que sea posible) y marque la posicion apropiada para los soportes triangulares (marque sus medidas para las 3 tiras de los lados del tamaño particular de la red que usted acaba de comprar) despues utilice los tornillos que vienen incluidos para montar los soportes en la pared lateral (los tres en linea vertical). Repita el mismo procedimiento en el otro lado (ver la Fig. 2).
- 3. TIE DOWN THE TAIL GATE NET:** Hook the 3 straps on the side end of the net to their corresponding brackets, tighten the strap to the buckle.
AMARRE LA RED DE LA PUERTA TRASERA: Enganche los 3 tiras en cada lado de la red en el soporte correspondiente y apriete a la hebilla.

WARNING: This product is designed and produced as a performance accessory only. It **SHOULD NOT** be used as a Tailgate replacement to restrain cargo or passengers.

ADVERTENCIA: Este producto esta disenado y producido como un accesorio solamente. **NO DEBE** de usarse como un reemplazo para la puerta trasera para sujetar carga io pasajeros.

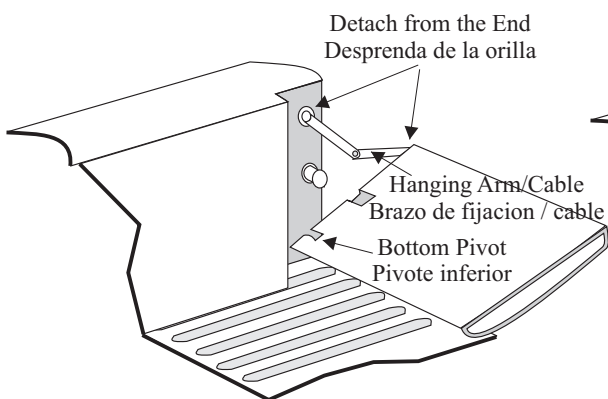

FIG. 1

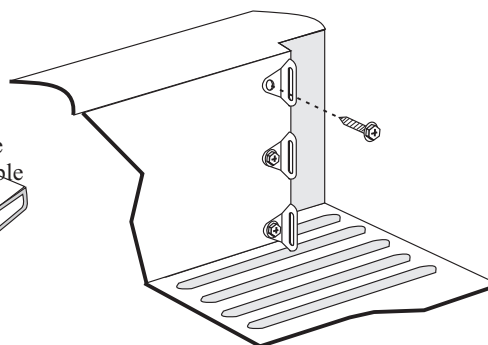

FIG. 2

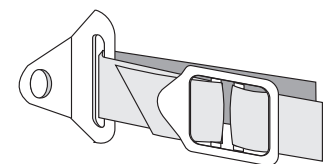

FIG. 3