

## REGISTER

Register your new DVD Writer online at [memorex.com](http://memorex.com) and click on "Support."

## INSCRIPTION

Inscrire le nouveau graveur DVD en ligne à l'adresse [memorex.com](http://memorex.com) et cliquer sur « Support ».

## REGISTRO

Registre su nueva grabadora de DVD en línea en el sitio [memorex.com](http://memorex.com) y pulse en "Support" (Soporte).

## REGISTRO

Faça o registro on-line de seu novo gravador de DVD. Acesse o site [memorex.com](http://memorex.com) e clique em "Suporte".

## IMPORTANT

To ensure maximum performance speeds and quality, please frequently check the [memorex.com](http://memorex.com) website for any firmware updates. You can check for updates at the link below. Find your drive and click on the link for your drive model.

## IMPORTANT

Pour obtenir un rendement optimal en termes de vitesse et de qualité, vérifiez fréquemment sur le site Web [memorex.com](http://memorex.com) si des mises à niveau sont disponibles pour le micrologiciel de votre lecteur. Pour ce faire, cliquez sur le lien ci-dessous. Repérez votre lecteur, puis cliquez sur le lien correspondant au modèle de votre lecteur.

## IMPORTANTE

Para obtener un rendimiento óptimo en términos de velocidad y la calidad, comprobar la frecuencia en la página web si [memorex.com](http://memorex.com) nivel » que están disponibles para el firmware para su reproductor. Para ello, haga clic en el enlace de abajo. Busque la unidad y, a continuación, haga clic en el enlace para el modelo de su unidad.

## IMPORTANTE

Para obter o desempenho ideal em termos de velocidade e qualidade, verificar a frequência no site [memorex.com](http://memorex.com) nível "disponível para o firmware para o seu leitor. Basta clicar no link abaixo. Localize a unidade e, em seguida, clique no link para o modelo do seu aparelho.

[www.memorex.com](http://www.memorex.com)

## FCC INFORMATION (U.S.A.)

- IMPORTANT NOTICE: DO NOT MODIFY THIS UNIT!** This product, when installed as indicated in the instructions contained in this manual, meets FCC requirements. Modifications not expressly approved by Memorex may void your authority, granted by the FCC, to use the product.
- IMPORTANT:** When connecting this product to accessories and/or another product use only high quality shielded cables. Cable/s supplied with this product **MUST** be used. Follow all installation instructions. Failure to follow instructions could void your FCC authorization to use this product in the USA.
- NOTE:** This product has been tested and found to comply with the requirements listed in FCC Regulations, Part 15 for Class "B" digital devices. Compliance with these requirements provides a reasonable level of assurance that your use of this product in a residential environment will not result in harmful interference with other electronic devices. This equipment generates/uses radio frequencies and, if not installed and used according to the instructions found in the users manual, may cause interference harmful to the operation of other electronic devices. Compliance with FCC regulations does not guarantee that interference will not occur in all installations. If this product is found to be the source of interference, which can be determined by turning the product "OFF" and "ON", please try to eliminate the problem by using one of the following measures:

Relocate either this product or the device that is being affected by the interference.

Utilize power outlets that are on different branch (circuit breaker or fuse) circuits or install AC line filter/s.

In the case of radio or TV interference, relocate/reorient the antenna. If the antenna lead-in is 300 ohm ribbon lead, change the lead-in to coaxial type cable.

If these corrective measures do not produce satisfactory results, please contact the local retailer authorized to distribute this type of product. If you can not locate the appropriate retailer, please contact Imation Enterprises Corp. 1 Imation Way, Oakdale, MN 55128-3414 USA.



Internal  
**DVD Writer**

I Can Save Your Memories

**INSTALLATION GUIDE** **GUÍA DE HARDWARE**  
 Multi Format DVD Recorder Grabadora externa de  
 Formato de Multi DVD

**GUIDE D'INSTALLATION** **GUÍA DE HARDWARE**  
 L'Enregistreur externe de DVD de Format de Multi Gravador externo  
 Multi Formato DVD



Thank you for purchasing a Memorex Multi-Format DVD writer. Memorex makes award winning optical drives that most other drives are compared to because of their quality, features, and reliability.

As well, Memorex CD and DVD discs are highly recommended for their performance and reliability for all of your recording needs.

Please follow this Hardware Guide to begin enjoying the benefits of your new DVD Writer. We suggest keeping it in a safe place for future reference.

Merci d'avoir acheté un graveur DVD Memorex. Memorex fabrique des lecteurs optiques renommés à cause de leur qualité, de leurs caractéristiques et de leur fiabilité, auxquels se comparent les lecteurs d'autres marques.

De plus, les disques CD et DVD de Memorex sont hautement recommandés pour tous les enregistrements à cause de leur performance et de leur fiabilité.

Le respect de ce Guide d'installation permet de tirer avantage du nouveau graveur DVD. Nous suggérons de le conserver dans un endroit sûr pour consultation ultérieure.

Gracias por adquirir una grabadora de discos DVD Memorex. Memorex fabrica unidades ópticas premiadas que están a la vanguardia de la competencia en calidad, características y confiabilidad.

Además, los discos CD y DVD de Memorex se recomiendan ampliamente para todas sus necesidades de grabación por su desempeño y confiabilidad.

Por favor siga esta Guía de hardware para empezar a disfrutar de los beneficios de su nueva grabadora de DVD. Sugerimos que la guarde en un lugar seguro para referencias futuras.

Obrigado por adquirir o gravador Memorex Multi-Format DVD. O Memorex faz unidades ópticas premiadas aos quais a maioria das unidades são comparadas devido à sua qualidade, aos recursos e à confiabilidade.

Da mesma forma, os discos de CD e DVD Memorex são altamente recomendados por seu desempenho e confiabilidade para todas as suas necessidades de gravação.

Siga este Guia de hardware para começar a desfrutar dos benefícios do seu novo gravador de DVD. Sugerimos mantê-lo em um local seguro para consultá-lo no futuro.

## DVD RECORDER FEATURES:

- **Multi Format Recording:**  
Records DVD+R/RW, DVD-RAM and DVD-R/RW discs.
- **Double-Layer Recording:**  
Records on 8.5GB DVD+R9 discs, an 80% increase over standard DVD discs.
- **Large Buffer Memory:**  
2MB of buffer memory virtually eliminates underruns, which saves time and wasted discs.
- **Buffer Underrun Protection:**  
A comprehensive Buffer Underrun management system that monitors and adapts the recording process to virtually eliminate buffer underruns.
- **Anti-Vibration System:**  
Imbalanced discs can cause vibrations. This feature absorbs the vibrations to improve recording and playback performance. Memorex CD and DVD discs are recommended for best performance of recording and playback.

## CONTENTS:

- Internal DVD Recorder
- Hardware Guide
- Free Trial Software Disc
- Drive Mounting Screws
- SATA Data Cable

## SYSTEM REQUIREMENTS FOR FREE TRIAL SOFTWARE:

- Windows® XP SP3 (32 bit), Windows Vista® SP2 or later (32/64 bit), Windows® 7 SP1 Home Premium, Professional or Ultimate (32/64 bit), Windows® 8 (32/64 bit)
- 2 GHz AMD or Intel® processor
- 1 GB RAM
- 5 GB hard drive space for a typical installation of all components (including templates, content and temporary disk space)
- Microsoft® DirectX® 9.0 compliant graphics card
- Windows Media® Player 9 or higher

## CARACTÉRISTIQUES DU GRAVEUR DVD:

- **Enregistrement double format:**  
Enregistre les disques DVD+R/RW et DVD-R/RW.
- **Enregistrement double couche:**  
Enregistre sur des disques de 8,5 Go DVD+R9, une augmentation de 80 % sur les disques DVD standards.
- **Mémoire tampon importante:**  
Une mémoire tampon de 2 Mo élimine virtuellement les pertes de données, ce qui épargne du temps et des disques perdus.
- **Tampon contre la perte de données Protection:**  
Un système de gestion global de tampon contre la perte de données qui contrôle et adapte le processus d'enregistrement pour éliminer virtuellement les pertes de données.
- **Système anti-vibration:**  
Les disques déséquilibrés peuvent provoquer des vibrations. Cette caractéristique absorbe les vibrations dans un dispositif amortisseur afin d'améliorer la performance lors de l'enregistrement et de la relecture. Il s'agit d'un motif supplémentaire pour l'utilisation des disques CD et DVD Memorex afin d'obtenir une meilleure performance lors de l'enregistrement et de la lecture

## CONTENU:

- Graveur DVD Intérieur
- Guide d'installation et du logiciel
- CD d'installation du logiciel
- Drive vis de montage
- SATA Data Cable

## CONFIGURATION REQUISE POUR LOGICIEL D'ESSAI GRATUIT:

- Windows XP SP3 (32 bits), Windows Vista SP2 ou ultérieur (32/64 bit), Windows 7 SP1 Familiale Premium, Professionnel ou Édition Intégrale (32/64 bit), Windows 8 (32/64 bit)
- 2 GHz processeur AMD ou Intel
- 1 Go de RAM
- 5 Go d'espace disque dur pour une installation type de tous les composants (y compris les modèles, le contenu et l'espace disque temporaire)
- DirectX 9.0 compatible carte graphique Microsoft
- Windows Media Player 9 ou supérieur

## CARACTERÍSTICAS DE LA GRABADORA DE DVD

- **Grabación de formato dual:**  
Graba discos DVD+R/RW y DVD-R/RW.
- **Grabación de doble capa:**  
Graba en discos de 8.5GB DVD+R9, un incremento del 80% sobre discos de DVD estándar.
- **Memoria de búfer amplio:**  
Los 2 MB de memoria búfer virtualmente eliminan los errores por insuficiencia (underrun), lo que ahorra tiempo y desperdicio de discos.
- **Protección de error por insuficiencia de búfer:**  
Un sistema integral de administración de errores por insuficiencia de búfer que monitorea y ajusta el proceso de grabación para eliminar virtualmente los errores por insuficiencia de búfer.
- **Sistema anti-vibración:**  
Los discos defectuosos pueden causar vibraciones. Esta característica absorbe las vibraciones hacia el sistema amortiguador para mejorar la grabación y el desempeño de la reproducción. Esta es tan sólo una razón más por la que se recomiendan los discos de CD y DVD Memorex para obtener el mejor desempeño de grabación y reproducción.

## CONTENIDO:

- Grabadora de DVD interna
- Guía de hardware
- CD de instalación del software
- Tornillos de montaje en coche
- Cable de datos SATA

## REQUISITOS DEL SISTEMA SOFTWARE DE PRUEBA GRATIS:

- Windows XP SP3 (32 bits), Windows Vista SP2 o posterior (64 bits 32 /), Windows 7 Home Premium SP1, Professional o Ultimate (64 bits 32 /), Windows 8 (32/64 bit)
- 2 GHz AMD o Intel
- 1 GB de RAM
- 5 GB de espacio en disco duro para una instalación típica de todos los componentes (incluidas las plantillas, el contenido y el espacio temporal en disco)
- Tarjeta de Microsoft DirectX 9.0 compatible con gráficos
- Windows Media Player 9 o superior

## RECURSOS DO GRAVADOR DE DVD:

- **Gravação em vários formatos:**  
gravações em discos DVD+R/RW, DVD-RAM e DVD-R/RW.
- **Gravação com dupla camadas:**  
gravações em discos DVD+R9 de 8,5 GB, um aumento de 80% em relação aos discos DVD padrão.
- **Buffer de memória grande:**  
os 2 MB de buffer de memória praticamente eliminam a perda de dados do buffer, economizando tempo e evitando desperdício de discos.
- **Proteção contra a perda de dados do buffer:**  
um sistema de gerenciamento de perda de dados do buffer bastante abrangente, que monitora e adapta o processo de gravação, praticamente eliminando a perda de dados do buffer.
- **Sistema antivibração:**  
discos desequilibrados podem causar vibrações. Este recurso absorve as vibrações melhorando o desempenho de gravação e reprodução. Recomendamos a utilização de discos de CD e DVD Memorex para obter o melhor desempenho de gravação e reprodução.

## CONTEÚDO:

- Gravador de DVD externo
- Guia de hardware
- CD de instalação do software
- Drive parafusos de montagem
- Cabo SATA

## REQUISITOS DO SISTEMA PARA O SOFTWARE DE TESTE GRATUITO:

- O Windows XP SP3 (32 bit), Windows Vista SP2 ou posterior (32/64 bit), Windows 7 SP1 Home Premium, Professional ou Ultimate (32/64 bit), Windows 8 (32/64 bit)
- 2 GHz AMD ou Intel
- 1 GB de RAM
- 5 GB de espaço em disco para uma instalação típica de todos os componentes (incluindo modelos, conteúdo eo espaço temporário em disco)
- Microsoft DirectX 9.0 compliant placa gráfica
- Windows Media Player 9 ou superior

## Tools required for installation:

1. Phillips screwdriver
2. A pair of narrow pliers (needed for only some installations)
3. Memorex DVD Recorder
4. This hardware guide

## Outils nécessaires pour l'installation:

1. Tournevis phillips
2. Une paire de pinces étroites (nécessaire que pour certaines installations)
3. Le graveur DVD de Memorex
4. Le présent Guide d'installation

## Herramientas requeridas para la instalación:

1. Destornillador phillips
2. Un par de pinzas delgadas (necesarios para determinados servicios)
3. Grabadora de DVD Memorex
4. Esta Guía de hardware

## Ferramentas necessárias para a instalação:

1. Chave phillips
2. Um par de alicates finos (exigidos para determinados serviços)
3. Gravador de DVD
4. Este guia de hardware

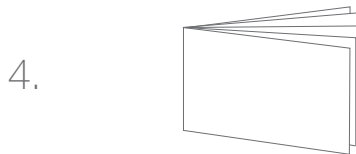
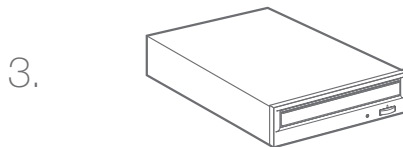
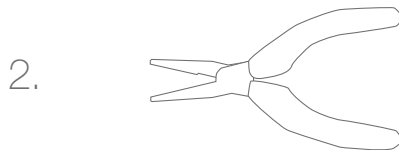

1

## Installation:

Follow the step-by-step instructions below to install your new DVD recorder.

### **START HERE!**

Turn off your computer and remove the power plug from the wall outlet or surge protector.

## Installation:

Suivre les instructions pas-à-pas ci-dessous pour installer le nouveau graveur DVD.

### **DÉBUTER ICI!**

Mettez l'ordinateur hors tension et débranchez la fiche d'alimentation de la prise murale ou du limiteur de surtension.

## Instalación:

Siga paso a paso las instrucciones para instalar su nueva grabadora de DVD.

### **¡EMPIECE AQUÍ!**

Apague su computadora y retire el enchufe de la salida de corriente de la pared o del regulador de corriente.

## Instalação:

Siga as instruções passo a passo a seguir para instalar o novo gravador de DVD.

### **¡COMECE AQUI!**

Desligue o computador e retire a ficha da corrente de saída do regulador ou a tomada de parede.

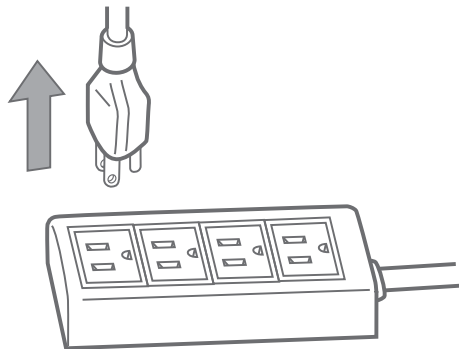
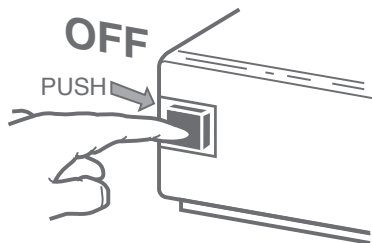

2

## OPEN COMPUTER CASE

- Remove the PC case cover carefully. Follow your PC owners manual.
- Touch the metal casing of the PC to ground yourself and remove static electricity.
- Remove the PC front panel, and the panel covering one empty 5.25" drive bay (if this applies to your computer)

## OUVERTURE DU BOÎTIER DE L'ORDINATEUR

- Enlever soigneusement le boîtier d'ordinateur. Suivre les instructions du manuel d'utilisation du PC.
- Poser la main sur le boîtier métallique du PC pour se mettre à la masse et enlever l'électricité statique.
- Enlever le panneau avant du PC ainsi que le panneau qui recouvre un logement libre de périphérique de 5,25 po (si cela s'applique au type d'ordinateur).

## ABRA LA CUBIERTA DE LA COMPUTADORA

- Retire con cuidado la cubierta de la PC. Siga el manual del propietario de su PC.
- Toque la cubierta de metal de la PC para hacer tierra y retirar la electricidad estática.
- Retire el panel frontal de la PC y el panel que cubre la bahía de la unidad de 5.25" vacía (si esto aplica al tipo de su computadora).

## ABRA A TAMPA DO COMPUTADOR

- Remova cuidadosamente a tampa do PC. Siga o manual do proprietário do PC.
- Toque na caixa metálica do PC para o solo e remover a eletricidade estática.
- Retire o painel frontal do PC e do painel que abrange a unidade baía 5,25 "vazia (se este se aplica ao seu tipo de computador).

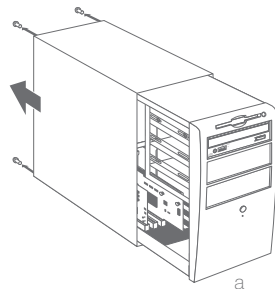

a

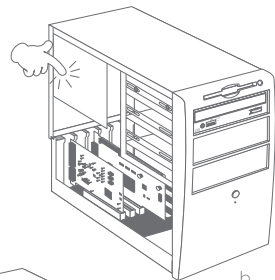

b

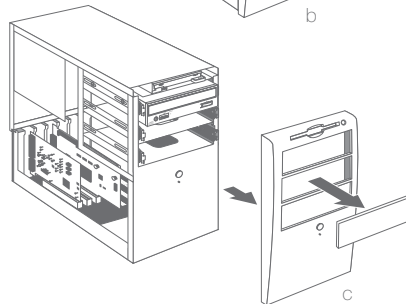

c

3

## PREPARE DRIVE FOR INSTALLATION

- Remove drive from box and poly bag.
- Write down the drive serial number and model number from label and "Nero 12 software" for reference.

## PRÉPARATION DU GRAVEUR AVANT DE L'INSTALLATION

- Enlever le graveur de la boîte et du sac en polyéthylène.
- Noter le numéro de série du disque et le numéro de modèle de l'étiquette et «logiciel Nero 12" pour référence.

## PREPARE LA GRABADORA PARA SU INSTALACIÓN

- Retire la unidad de la caja y de la bolsa de polietileno.
- Anote el número de la unidad de serie y número de modelo de la etiqueta y "software Nero 12" de referencia.

## PREPARE O GRAVADOR PARA INSTALAÇÃO

- Remova a unidade da caixa e do saco de polietileno.
- Anote o número da unidade de série e modelo de rótulo e "software Nero 12" para referência.

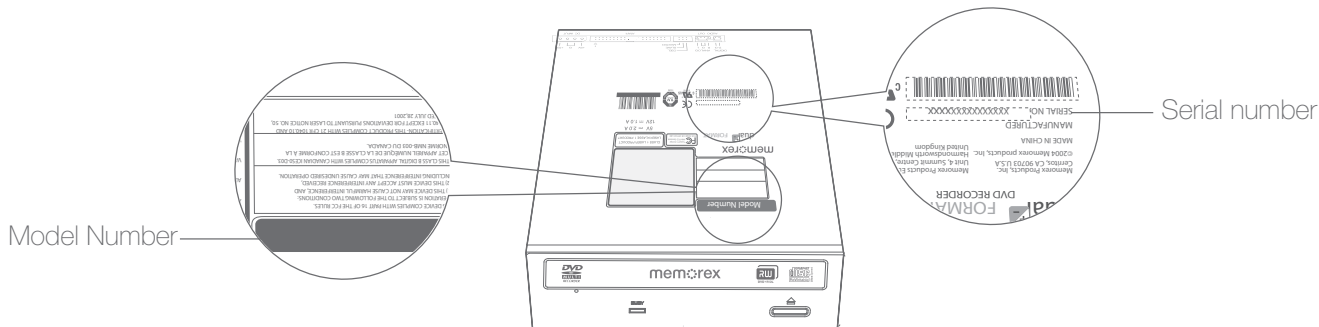



## INSTALL DRIVE TO PC

- Slide the drive into the empty drive bay.
- Connect the SATA Data cable and SATA Power Cable.
- Connect one end of audio cable to the drive and the other to the computer sound card.
- Align the drive in the bay, and using the included screws, tighten the drive in place.

## INSTALLATION DU GRAVEUR SUR LE PC

- Glisser le graveur dans le logement libre de périphérique.
- Connectez le câble SATA de données et un câble d'alimentation SATA.
- Connecter une extrémité du câble audio au graveur et l'autre à la carte de son de l'ordinateur.
- Aligner le graveur dans son logement et, à l'aide des vis fournies, fixer le graveur en place.

## INSTALACIÓN DE LA GRABADORA EN LA PC

- Deslice la unidad hacia adentro de la bahía vacía.
- Conecte el cable de datos SATA y un cable de alimentación SATA.
- Conecte un extremo del cable de audio a la unidad y el otro extremo a la tarjeta de sonido de la computadora.
- Alinee la unidad en la bahía, y usando los tornillos incluidos, ajuste la unidad en su lugar.

## INSTALAR O GRAVADOR NO PC

- Deslize a unidade dentro da baía vazia.
- Conecte o cabo de dados SATA e um cabo de alimentação SATA.
- Conecte o cabo de áudio à unidade ea outra extremidade para a placa de som do computador.
- Alinhe a unidade baía, e usando os parafusos incluídos, ajustar a unidade no local.

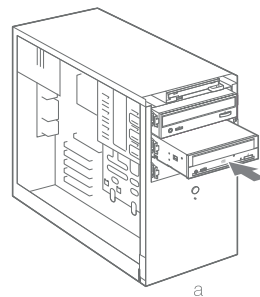

a

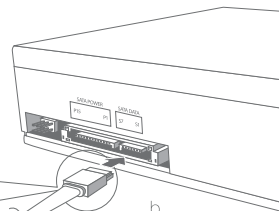

b

Analog audio output jack



c

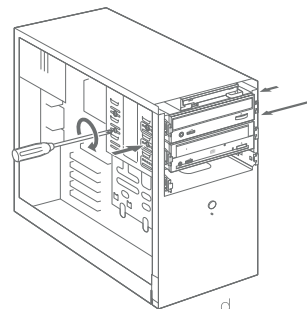
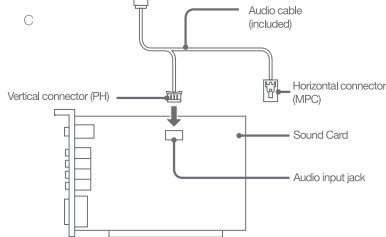

d

5

## REPLACE COMPUTER CASE

- Replace the front panel to the computer.
- Replace and secure the computer outer case.
- Reconnect the power cord to the wall outlet or surge protector.

## REMISE EN PLACE DU BOÎTIER D'ORDINATEUR

- Poser le panneau avant de l'ordinateur.
- Poser et fixer le boîtier extérieur de l'ordinateur.
- Rebrancher le cordon d'alimentation à la prise murale ou au limiteur de surtension.

## VUELVA A COLOCAR LA CUBIERTA DE LA COMPUTADORA

- Vuelva a colocar el panel frontal en la computadora.
- Vuelva a colocar y asegure la caja exterior de la computadora.
- Reconecte el cable de corriente a la salida de la pared o al regulador de corriente.

## SUBSTITUA A TAMPA DO COMPUTADOR

- Substitua o painel frontal do computador.
- Substituir e segura a caixa fora do computador.
- Reconecte o cabo de alimentação a uma tomada na parede ou poder regulamentar.

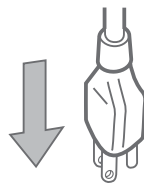
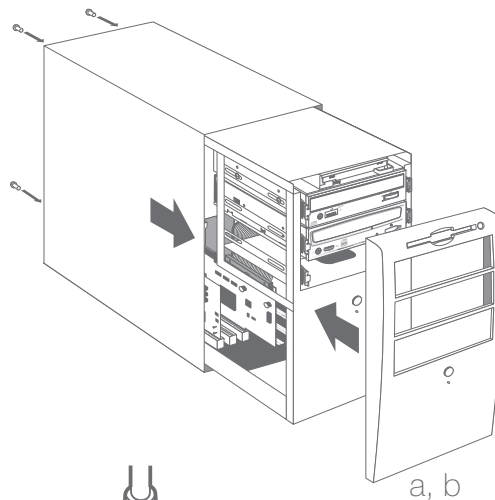

c

## TURN ON YOUR COMPUTER

Push the computer power button on. Confirm the new drive is recognized after the operating system boots up. For problems, refer to the "Troubleshooting" box.

## MISE SOUS TENSION DE L'ORDINATEUR

Appuyer sur le bouton de mise sous tension de l'ordinateur. Après l'amorçage du système d'exploitation, confirmer que ce dernier reconnaît le graveur. En cas de problèmes, consulter la case « Dépannage ».

## ENCIENDA SU COMPUTADORA

Oprima el botón de encendido de la computadora. Confirme que la nueva unidad sea reconocida después de que el sistema operativo se inicie. Para problemas, consulte la parte de "Resolución de problemas".

## LIGUE O COMPUTADOR

Pressione o botão de alimentação do computador. Confirme que a nova unidade é reconhecida após o sistema operacional iniciar. Para problemas, consulte a seção "Solução de problemas."

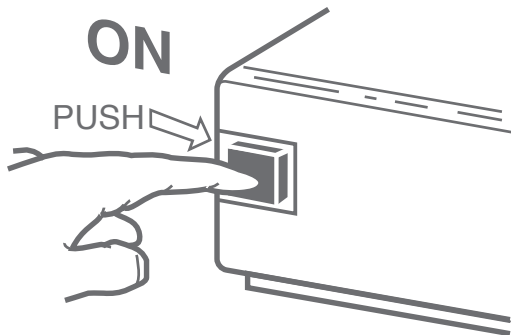

## SOFTWARE INSTALLATION

- To install software, insert the installation CD in the drive and close the disc loading tray.
- Software installation should start automatically. If not, open My Computer and double click the icon for your CD drive to start the installation
- Follow on screen instructions to complete installation

## L'INSTALLATION DU LOGICIEL

- Pour installer le logiciel, insérez le CD d'installation dans le lecteur et fermez le tiroir de chargement.
- Logiciel d'installation devrait démarrer automatiquement. Sinon, ouvrez le Poste de travail et double-cliquez sur l'icône de votre lecteur de CD-ROM pour lancer l'installation
- Suivez les instructions à l'écran pour terminer l'installation

## INSTALACIÓN DE SOFTWARE

- Para instalar el software, inserte el CD de instalación en la unidad y cerrar la bandeja de carga.
- La instalación del software se iniciará automáticamente. Si no es así, abra Mi PC y haga doble clic en el icono de su unidad de CD para iniciar la instalación.
- Siga las instrucciones en la pantalla para completar su instalación.

## INSTALAÇÃO DO SOFTWARE

- Para instalar o software, insira o CD de instalação na unidade e feche a bandeja de carregamento de disco.
- A instalação do software deve iniciar automaticamente. Se não iniciar, acesse Meu computador e clique duas vezes no ícone da unidade de CD para iniciar a instalação.
- Siga as instruções na tela para concluir a instalação.



- Hover mouse over each category icon to see options available.
  - Select appropriate task and follow on screen instructions
  - Help can be found within each application
- Passez la souris sur l'icône de chaque catégorie pour voir les options disponibles.
  - Sélectionnez les tâches et suivre les instructions à l'écran.
  - Aide peut être trouvée au sein de chaque application
- Sitúe el ratón sobre cada icono de la categoría para ver las opciones disponibles.
  - Seleccione adecuada tarea y seguir instrucciones de la pantalla.
  - Ayuda se puede encontrar dentro de cada aplicación.
- Passar o mouse sobre cada ícone para a categoria para ver as opções disponíveis.
  - Selecione tarefa adequado e siga as instruções na tela.
  - Ajuda pode ser encontrada dentro de cada aplicação.

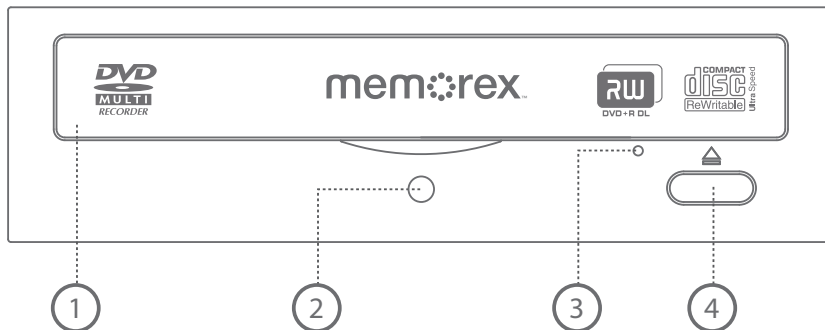

**1. Disc Loading Tray**

Holds the CD or DVD disc. Open the loading tray by pressing tray button.

**2. LED Indicator**

This indicator displays the drive status.

**3. Forced Eject Hole**

Opens the loading tray when the tray cannot be opened using the eject button. Insert a pin like tool (like a straightened paper clip) into the manual eject hole and push gently to eject the disc.

**4. Tray Button**

Press this button to open or close the disc loading tray.

**1. Plateau de chargement du disque**

Maintient le disque CD ou DVD. Ouvrir le plateau de chargement en appuyant sur le bac button.

**2. Indicateur à DÉL**

Cet indicateur affiche l'état du graveur.

**3. Trou d'éjection forcée**

Ouvre le plateau de chargement lorsqu'il ne peut être ouvert à l'aide du bouton d'éjection. Insérer une tige (comme un trombone redressé) dans le trou d'éjection manuelle et pousser doucement pour éjecter le disque.

**4. Bac Button**

Appuyez sur ce bouton pour ouvrir ou fermer le tiroir de chargement.

**1. Bandeja de carga del disco**

Sostiene el disco CD o DVD. Abra la bandeja de carga oprimiendo el botón de bandeja.

**2. Indicador LED**

Este indicador muestra el estado de la unidad.

**3. Orificio de expulsión forzado**

Abre la bandeja de carga cuando la bandeja no se puede abrir usando el botón de expulsión. Inserte una tipo clavija herramienta (como un sujetador de papel abierto) en el orificio de expulsión manual y empujelo con gentileza para expulsar el disco.

**4. Botón de bandeja**

Pulse este botón para abrir o cerrar la bandeja de carga.

**1. Bandeja de carregamento de disco**

Armazena o disco de CD ou DVD. Abra a bandeja de carregamento pressionando o botão da bandeja.

**2. LED (luz indicadora)**

O LED exhibe o status da unidade.

**3. Orifício para forçar a ejeção de discos**

Permite abrir a bandeja de carregamento quando ela não é aberta usando o botão de ejeção. Insira um objeto fino e pontiagudo, como um alfinete ou a ponta de um clipe de papel, no orifício de ejeção manual e empurre levemente para ejetar o disco.

**4. Botão da bandeja**

Pressione esse botão para abrir ou fechar a bandeja de carregamento de disco.

## SPECIFICATION:

### Interface: SATA

#### Drive Performance (Maximum Read/Write Speed)

DVD+R / DVD-R  
DVD+R9 (Double Layer)  
DVD-R9 (Double Layer)  
DVD+RW / DVD-RW  
DVD-RAM  
DVD-ROM  
CD-R  
CD-RW  
CD-ROM

**Note: For optimum performance, we recommend using Memorex CD & DVD blank disc media.**

#### Precautions for Transportation

Before transporting the device, always use the original box. If the device is transported without adequate packing, it may cause the device to malfunction or get damaged.

#### Copyrights

- When recording or copying CD or DVD discs, use proper care to avoid infringing on copywrite-protected material.
- It may be illegal in certain circumstances to make copies of music, movies, or software discs.
- This drive will not copy most DVD movies due to the movie disc containing copy protection technology.
- Firmware updates may be available for this DVD Recorder and can be found at [memorex.com](http://memorex.com), click on 'support', click 'Download Software' and choose your hardware type.

## DISC COMPATIBILITY:

#### Records

DVD+R  
DVD+R9 (DL)  
DVD-RAM  
DVD+RW  
DVD-R  
DVD-R9 (DL)  
DVD-RW  
CD-R DA  
CD-R  
CD-RW

#### Read / Play

DVD-ROM  
DVD-VIDEO  
DVD+R  
DVD+RW  
DVD-R  
DVD-RW  
DVD-RAM  
CD EXTRA  
CD-I  
CD-ROM

**Remarque : Pour obtenir une performance optimale, nous recommandons l'utilisation de disques CD et DVD vierges Memorex.**

#### Précautions relatives au transport

Toujours utiliser la boîte d'origine pour transporter l'appareil. Si l'appareil est transporté sans emballage adéquat, cela peut provoquer un dysfonctionnement de l'appareil ou l'endommager.

#### Droits d'auteur

- Lors de l'enregistrement ou de la copie de disques CD ou DVD, éviter de porter atteinte au matériel protégé par des droits d'auteur.
- Dans certaines circonstances, il peut être illégal d'effectuer des copies de disques de musique, de films ou de logiciels.
- Ce graveur ne peut copier la plupart des films sur DVD étant donné que ces disques comportent une technologie de protection contre la copie.
- Des mises à jour du micrologiciel peuvent être disponibles pour ce graveur DVD et se trouvent à l'adresse [memorex.com](http://memorex.com). Cliquez sur « support », puis sur « Download Software » et choisissez le type de matériel.

**Nota: Para un desempeño óptimo, recomendamos usar discos CD y DVD Memorex vírgenes.**

#### Precauciones de transporte

Antes de transportar el dispositivo, siempre utilice la caja original. Si el dispositivo se transporta sin el empaque adecuado, puede causar que el dispositivo no funcione o se dañe.

#### Derechos reservados

- Cuando grabe o copie discos CD o DVD, tenga cuidado para evitar infringir material protegido con derechos reservados.
- Podría ser ilegal en ciertas circunstancias hacer copias de discos de música, películas o software.
- Esta unidad no copiará la mayoría de las películas en DVD debido a que los discos de películas contienen tecnología de protección contra copias.
- Las actualizaciones de firmware están disponibles para esta grabadora de DVD en el sitio [memorex.com](http://memorex.com), pulse en "support" (soporte), pulse en "Download Software" (Descarga de software) y elija su tipo de hardware.

**Observação: para obter melhor desempenho, recomendamos usar CDs e DVDs vírgens da Memorex.**

#### Cuidados com o transporte

Ao transportar o dispositivo, sempre use a embalagem original. O dispositivo pode não funcionar adequadamente ou sofrer algum dano se for transportado sem uma embalagem adequada.

#### Direitos autorais

- Ao gravar ou copiar discos de CD ou DVD, tenha cuidado para não infringir a proteção contra cópia ilegal do material.
- Em algumas circunstâncias, pode ser ilegal fazer cópias de músicas, filmes ou programas.
- Esta unidade não poderá copiar a maioria dos filmes de DVD devido à presença da tecnologia de proteção contra cópias em alguns discos originais.
- As atualizações de firmware estão disponíveis para esse gravador de DVD e podem ser encontradas no site [memorex.com](http://memorex.com). Clique em "Suporte", "Fazer download do software" e escolha seu tipo de hardware.

# Troubleshooting Section

## The disc tray does not open when you press the eject button.

- Is the computer turned on?
  - Press computer power switch on.
- Is any CD/DVD writing software being used?
  - Some CD/DVD writing software prohibits ejecting while accessing. In such a case, follow the steps in the software window to eject the disc or quit the CD/DVD writing software prior to pressing the eject button.
- Is the disc tray open when the computer is started?
  - Quit all running application software, restart your computer and press the eject button of the drive.
- Turn off the computer, and manually remove the disc by using a small pin or paper clip as a tool. Insert the pin into the forced ejection hole on the drive front panel and push gently. When the drive tray opens, gently pull it the rest of the way out.
  - If the disc tray is caught in the drive and does not come out, or if it cannot be opened or closed using the eject button after it is pulled out manually, contact toll free support at 1-877-474-8548, M-F, 9am-6pm PST.

## The disc is ejected after insertion.

- Is the disc set properly (horizontally) on the disc tray?
  - Set the disc properly and close the disc tray.
- Is the disc dusty or dirty?
  - Remove dust or dirt from the disc using an air spray or a dry soft cloth. To avoid damaged discs, wipe the bottom of the disc gently from the center perpendicular to the edge of the disc.
- Does the drive accept other discs (audio CD, CD-ROM, blank CD-R, etc.)?
  - If a specific disc is ejected, the disc itself may be damaged or deformed. If all discs are ejected, contact toll free support at 1-877-474-8548, M-F, 9am-6pm PST, or contact the store of purchase.

## No data can be read from a disc.

- Is the disc ejected without an instruction?
  - Refer to the section above labeled "The disc is ejected after insertion."
- Is the disc useable with the drive?
  - Be sure that the disc is compatible with the drive.
- Is the disc dusty or dirty?
  - Remove dust or dirt from the disc using an air spray or a dry soft cloth. To avoid damaged discs, wipe the bottom of the disc gently from the center perpendicular to the edge of the disc. The Memorex Air Duster and OptiCloth products work great for this application.
- Can data be read from other discs (audio CD, CD-ROM, etc.)?
  - If no data can be read from a specific disc, data may be written in a format that the drive cannot recognize, or the disc itself may be damaged or deformed. Note that no data can be read from

blank discs.

## The playback of an audio CD (CD-DA) is inaudible.

- Check that the system volume is not set to the minimum level.
- If the playback audio from headphones or external speakers connected to the computer is inaudible, be sure that the audio cable is properly connected to the drive and the sound card. If the sound card has more than one audio input jack, connect the audio cable to the other input jack.
- Make sure the digital/analog setting is correct in Windows media player. Analog is recommended.

## Is more than one CD/DVD writing software installed on your computer?

- Installing more than one writing software on a computer may cause instability of operation. Writing software must support the drive in order to recognize the drive. Contact the manufacturer of your CD/DVD writing software to see whether the software supports the drive.

## Need More Assistance?

- Visit web site at [memorex.com](http://memorex.com), and click "Support"
- E-mail our Tech Support at [techsupport@memorex.com](mailto:techsupport@memorex.com).
- If residing in USA, call Toll Free at (877) is-it-live [474-8548]. Technicians are available M-F 9-6 p.m. P.S.T.

# Dépannage

## Le plateau du disque ne s'ouvre pas lorsqu'on appuie sur la touche d'éjection.

- L'ordinateur est sous tension?
  - Appuyez sur la puissance de l'ordinateur sous tension.
- Est-ce qu'un logiciel d'écriture sur CD ou DVD est utilisé?
  - Certains logiciels d'écriture sur CD ou DVD interdisent l'éjection pendant leur accès au disque. Dans un tel cas, suivre les étapes affichées dans la fenêtre du logiciel pour éjecter le disque ou quitter le logiciel d'écriture de CD ou de DVD avant d'appuyer sur le bouton d'éjection.
- Le plateau du disque est-il ouvert lorsque l'ordinateur démarre?
  - Quitter toutes les applications en cours, redémarrer l'ordinateur et appuyer sur le bouton d'éjection du graveur.
- Éteignez l'ordinateur et supprimer manuellement le disque en utilisant une petite broche ou trombone comme un outil. Insérer la goupille dans le trou d'éjection forcée sur le lecteur sur panneau avant et appuyez légèrement. Lorsque le tiroir du lecteur s'ouvre, tirez doucement sur le reste de la sortie.
  - Si le plateau du disque est coincé dans le lecteur et ne vient pas, ou si elle ne peut être ouvert ou fermé à l'aide du bouton d'éjection après qu'il est tiré à la main, prière de contacter sans frais le Service à la clientèle au 1-877-474-8548, du lundi au vendredi, de 9 h à 18 h.

## Le disque est éjecté après son insertion

- Le disque est-il bien placé (horizontalement) sur le plateau du disque?
  - Placer correctement le disque sur le plateau et fermer ce dernier.
- Le disque est-il poussiéreux ou sale?
  - Enlever la poussière ou la saleté du disque à l'aide d'un jet d'air ou d'un linge doux et sec. Pour éviter d'endommager des disques, essayez doucement le dessous du disque, perpendiculairement, du centre vers le rebord extérieur.
- Est-ce que le graveur accepte d'autres disques (CD audio, CD-ROM, CD-R vierge, etc.)?
  - Si un disque particulier est éjecté, le disque même peut être endommagé ou déformé. Si tous les disques sont éjectés, prière de contacter sans frais le Service à la clientèle au 1-877-474-8548, du lundi au vendredi, de 9 h à 18 h, HNP ou le magasin qui a vendu le produit.

## Impossible de lire les données d'un disque.

- Le disque est-il éjecté sans l'avoir commandé?
  - Se reporter à la section ci-dessus intitulée "Le disque est éjecté après l'insertion."
- Le disque est-il utilisable avec le graveur?
  - S'assurer que le disque est compatible avec le graveur.
- Le disque est-il poussiéreux ou sale?
  - Enlever la poussière ou la saleté du disque à l'aide d'un jet d'air ou d'un linge doux et sec. Pour éviter d'endommager des disques, essayez doucement le dessous du disque, perpendiculairement, du centre vers le rebord extérieur. Les produits Memorex Air Duster et OptiCloth sont bien adaptés pour cette application.

- Les données peuvent-elles être lues des autres disques (CD audio, CD-ROM, etc.)?
  - Si aucune donnée ne peut être lue d'un disque particulier, les données peuvent avoir été inscrites dans un format que le graveur ne peut reconnaître ou le disque même peut être endommagé ou déformé. Il faut noter qu'il est impossible de lire des données d'un disque vierge.

## La lecture d'un CD audio (CD-DA) est inaudible.

- Vérifier que le volume du système n'est pas réglé au niveau minimum.
- Si le son en mode lecture est inaudible dans les écouteurs ou les haut-parleurs externes raccordés à l'ordinateur, s'assurer que le câble audio est bien connecté au graveur et à la carte de son. Si la carte de son comporte plus d'une prise d'entrée du son, connecter le câble audio à l'autre prise d'entrée.
- S'assurer que le paramètre numérique/analogique est correct dans le Media Player de Windows. Il est recommandé d'utiliser le paramètre analogique.

## Y a-t-il plus d'un logiciel d'écriture de disque CD ou DVD installé sur l'ordinateur?

- L'installation de plus d'un logiciel d'écriture sur un ordinateur peut provoquer une instabilité de fonctionnement. Le logiciel d'écriture doit prendre en charge le graveur pour pouvoir reconnaître ce dernier. Contacter le fabricant du logiciel d'écriture de disque Cd ou DVD pour savoir si le logiciel prend le graveur en charge.

## Une aide supplémentaire est-elle nécessaire?

- Visiter le site Web à l'adresse [memorex.com](http://memorex.com) et cliquer sur « Support ».
- Envoyer un courriel à l'Assistance technique à l'adresse [techsupport@memorex.com](mailto:techsupport@memorex.com).
- Si vous résidez aux États-Unis, appeler sans frais au numéro(877) is-it-live [474-8548]. Les techniciens sont à votre disposition, du lundi au vendredi, de 9 h à 18 h, HNP.



# Sección de resolución de problemas

## La bandeja del disco no se abre cuando presiona el botón de expulsión.

- Es el ordenador encendido?
  - Presione botón de encendido en ordenador.
- ¿Está usando algún software de escritura de CD/DVD?
  - Algunos software de escritura de CD/DVD prohíben extraer el disco mientras están en funcionamiento. En tal caso, siga los pasos de la ventana del software para extraer el disco salga del software de escritura de CD/DVD antes de oprimir el botón de expulsión.
- ¿La bandeja del disco se abre cuando la computadora se inicia?
  - Cierre todo aplicación o programa que esté abierto, reinicie su computadora y oprima el botón de expulsión de la unidad.
- Apague el ordenador y quitar manualmente el disco por utilizar un pequeño alfiler o clip como una herramienta. Inserte el pasador en el agujero de expulsión forzada de la unidad del panel frontal y presione suavemente. Cuando se abre la bandeja de la unidad, tire de ella suavemente el resto de la salida.
  - Si la bandeja del disco se ha atascado en la unidad y no sale, o si no se puede abrir o cerrar usando el botón de expulsión después de que se tira a cabo manualmente, contacte a soporte técnico gratuitamente al 1-877-474-8548, L-V, 9 am-6 pm Hora del Pacífico.

## El disco se expulsa después de insertarlo.

- ¿El disco está colocado en forma correcta (horizontalmente) en la bandeja del disco?
  - Coloque el disco en la forma adecuada y cierre la bandeja del disco.
- ¿El disco tiene polvo o está sucio?
  - Retire el polvo o la suciedad del disco usando aire comprimido o un paño suave seco. Para evitar que los discos se dañen, limpie la parte inferior del disco con gentileza, perpendicularmente desde el centro hasta la orilla del disco.
- ¿La unidad acepta otros discos (CD de audio, CD-ROM, CD-R vírgenes, etc.)?
  - Si un disco específico se expulsa, el disco puede estar dañado o deformado. Si todos los discos se expulsan, contacte a soporte técnico gratuitamente al 1-877-474-8548, L-V, 9 am-6 pm Hora del Pacífico, o contacte la tienda donde lo adquirió.

## No se pueden leer los datos de un disco.

- ¿El disco se expulsa sin ningún comando?
  - Consulte la sección anterior denominado "El disco se expulsa después de la inserción".
- ¿El disco es utilizable con la unidad?
  - Asegúrese de que el disco sea compatible con la unidad.
- ¿El disco tiene polvo o está sucio?
  - Retire el polvo o la suciedad del disco usando aire comprimido o un paño suave seco. Para evitar que los discos se dañen, limpie la parte inferior del disco con gentileza, perpendicularmente desde el centro a la orilla del disco. Los productos Air Duster y OptiCloth de Memorex son excelentes para esta aplicación.

- ¿Se pueden leer los datos de otros discos (CD de audio, CD-ROM, etc.)?
  - Si no puede leer ningún dato de un disco específico, los datos podrían estar escritos en un formato que la unidad no puede reconocer, o el disco podría estar dañado o deformado. Tome en cuenta que no se pueden leer datos de un disco virgen.

## La reproducción de un CD de audio (CD-DA) es inaudible.

- Verifique que el volumen del sistema no esté puesto en el nivel mínimo.
- Si la reproducción de audio desde los audífonos o los altavoces externos conectados a la computadora es inaudible, asegúrese de que el cable de audio esté bien conectado a la unidad y a la tarjeta de sonido. Si la tarjeta de sonido tiene más de una toma de entrada de audio, conecte el cable de audio a la otra toma de entrada.
- Asegúrese de que la configuración digital/análoga sea la correcta en Windows Media Player. Se recomienda la configuración análoga.

## ¿Hay más de un software de escritura de CD/DVD instalado en su computadora?

- Instalar más de un software de escritura en una computadora puede causar inestabilidad en la operación. El software de escritura debe soportar la unidad con el fin de reconocerla. Contacte al fabricante de su software de escritura de CD/DVD para ver si el software soporta la unidad.

## ¿Necesita más ayuda?

- Visite el sitio web [memorex.com](http://memorex.com), y pulse en "Support" (Soporte)
- Envíe un correo electrónico a nuestro Soporte Técnico a [techsupport@memorex.com](mailto:techsupport@memorex.com).
- si reside en los Estados Unidos, llame sin cargo al(877) is-it-live [474-8548]. Los técnicos están disponibles de L-V de9-6 p.m. P.S.T.

# Solução de problemas

## A bandeja de disco não abre ao pressionar o botão de ejeção.

- É o computador ligado?
  - Pressione botão de energia no computador.
- Existe algum software de gravação de CD/DVD em uso?
  - Alguns programas de gravação de CD/DVD não permitem executar a ação de ejeção enquanto estão em uso. Nesse caso, siga as etapas descritas na janela do programa para ejetar o disco ou saia do programa de gravação antes de pressionar o botão de ejeção.
- A bandeja de disco é aberta ao ligar o computador?
  - Saia de todos os aplicativos que estão sendo executados, reinicie o computador e pressione o botão de ejeção da unidade.
- Desligue o computador e remova manualmente o disco por usar um pequeno alfinete ou clipe como uma ferramenta. Insira o pino no orifício forçado ejeção na unidade do painel frontal e empurre suavemente. Quando a unidade da bandeja abre, puxe suavemente o resto do caminho.
  - Se a bandeja de disco é capturado na unidade e não sair, ou se não puder ser aberta ou fechada usando o botão ejetar depois é puxada manualmente, entre em contato com o suporte. Ligue gratuitamente para 1-877-474-8548, de segunda a sexta, das 9h às 18h (hora do Pacífico).

## O disco é ejetado após a inserção.

- O disco foi colocado corretamente (na posição horizontal) na bandeja?
  - Posicione o disco corretamente e feche a bandeja.
- O disco está sujo ou contém partículas de poeira?
  - Remova a poeira ou a sujeira do disco usando um spray de ar ou um pano seco e macio. Para evitar danos nos discos, limpe-os com cuidado, começando do centro para a borda.
- A unidade aceita outros discos (CD de áudio, CD-ROM, CD-R virgem, etc.)?
  - Se um determinado disco for ejetado, pode ser que ele esteja danificado ou deformado. Se todos os discos forem ejetados, ligue gratuitamente para o departamento de suporte no telefone 1-877-474-8548, de segunda a sexta, das 9h às 18h, hora do Pacífico, ou entre em contato diretamente com a loja onde você adquiriu o produto.

## Nenhum dado pode ser lido no disco.

- O disco pode ser usado nesta unidade?
  - Consulte a seção acima chamada "O disco é ejetado após a inserção."
- Os dados podem ser lidos a partir de outros discos (CD de áudio, CD-ROM, etc.)?
  - Se os dados não puderem ser lidos a partir de um disco específico, pode ser que eles tenham sido gravados em um formato que a unidade não reconheça ou o próprio disco pode estar danificado ou deformado. Verifique também se o disco não está vazio.
- É o disco poeirentos ou sujos?
  - Remover poeira ou sujeira do disco utilizando um spray ar ou um pano macio e seco. Para evitar

danos discos, limpar o fundo do disco perpendicular suavemente a partir do centro até a borda do disco. A Memorex Ar espanador e produtos OptiCloth trabalho grande para esta aplicação.

- Dados podem ser lidos a partir de outros discos (CD áudio, CD-ROM, etc)?
  - Se os dados não podem ser lidos a partir de um determinado disco, os dados podem ser escritos em um formato que a unidade não pode reconhecer, ou o disco em si pode ser danificado ou deformado. Note que não há dados podem ser lidos a partir de discos em branco.

## Não há som ao reproduzir um CD de áudio (CD-DA).

- Verifique se o volume do sistema não está no nível mínimo.
- Se o áudio dos fones ou alto-falantes externos conectados a um computador não estiver sendo reproduzido, verifique se o cabo de áudio está conectado adequadamente à unidade e à placa de som. Se a placa de som tiver mais de uma conexão de entrada, conecte o cabo de áudio à outra entrada.
- Verifique se a configuração digital/análogica está definida corretamente no Windows Media Player.

## Existe mais de um software de gravação de CD/DVD instalado no computador?

- A instalação de um ou mais softwares de gravação em um computador pode causar instabilidade na operação. O programa de gravação utilizado deve oferecer suporte à unidade para reconhecê-la. Entre em contato com o fabricante do seu software de gravação de CD/DVD para saber se o software oferece suporte à unidade.

## Precisa de mais ajuda?

- Visite o site [memorex.com](http://memorex.com) e clique em "Suporte".
- Envie um e-mail para o departamento de Suporte técnico: [techsupport@memorex.com](mailto:techsupport@memorex.com).
- Se você mora nos EUA, ligue gratuitamente para 1-877-474-8548. Nossos técnicos estão disponíveis de segunda a sexta, das 9h às 18h, hora do Pacífico.