

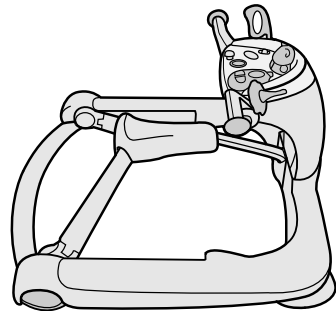

Read all instructions BEFORE assembly and USE of product. KEEP INSTRUCTIONS FOR FUTURE USE.

Lea todas las instrucciones ANTES de armar y USAR este producto. CONSERVE LAS INSTRUCCIONES PARA USO FUTURO.

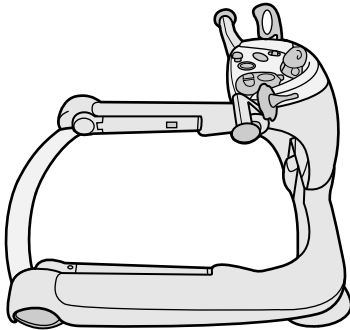
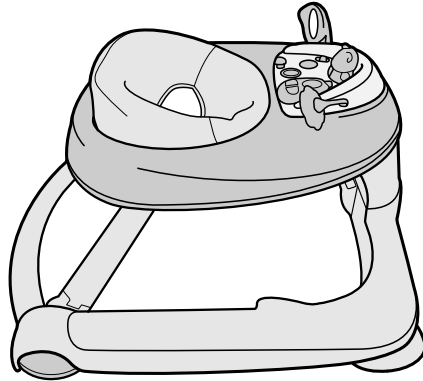

1·2·3 Activity Walker

Owner's Manual
Manual del propietario

WARNING

Failure to follow all warnings and instructions may result in serious injury or death. For your child's safety, read the labels and owner's manual before using the product.

- Never leave child unattended. Always keep child in view while in walker.
- Adult assembly required.
- Keep children away from unassembled product.
- Before each use, make sure that all fasteners are properly tightened and that the components are securely attached.
- This walker is intended for children 6+ months of age, and able to sit up unassisted. It is not intended for children who weigh more than 30 lbs (13.6 kg). The child's height must not exceed 33" (84 cm).
- **WARNING - STAIR HAZARD**
 - Avoid serious injury or death.
 - Block stairs/steps securely before using walker.
- Child will be able to move rapidly and reach further when in the walker.
- USE only on flat surfaces free of objects that could cause this walker to tip over.
- NEVER use in roadways, near motor vehicles, near stairs, steps, uneven surfaces, steep inclines, slopes or unstable floors, swimming pools or other sources of water. Only use the activity walker on flat, stable surfaces.
- Strangulation Hazard: Strings can cause strangulation! DO NOT place items with a string around your child's neck, such as hood strings or pacifier cords. DO NOT suspend strings over the activity center or attach strings to toys.
- To avoid burns, keep the child away from hot liquids, ranges, radiators, space heaters, fireplaces, electrical appliances, etc.
- To maintain stopping performance, clean brake pads regularly with damp cloth.
- Make sure the child wears sturdy properly secured shoe.
- To reduce the chance of a child slipping out or off of seat, make sure when seated, the child can touch the floor with both feet.
- Do not disassemble or adjust height while the child is sitting in or on the product.
- Do not push the walker or spin the walker with the child in or on it.
- Do not allow other children to play on or near the product while child is seated in or on the walker. Never allow more than one rider.
- Do not allow child to sleep in walker.
- Never lift or carry walker by tray or toys.

WARNING

Failure to follow all warnings and instructions may result in serious injury or death. For your child's safety, read the labels and owner's manual before using the product.

- Never carry the unit with child in it.
- Prevent collisions with glass in doors, window and furniture.
- Discontinue use of walker if child can climb out or walk unassisted.
- It is recommended to use the walker for short periods of time, less than 20 minutes.
- Do not use tray in Walk-Behind or Ride-on Stage.
- Suffocation Hazard: Plastic bags can be dangerous. To avoid danger of suffocation, keep bags away from babies and children. Properly dispose of any plastic bags or any other packaging materials.
- Never use the walker outside in inclement weather.
- Do not store outdoors or in sunlight. Exposure to sunlight may cause the walker to become hot. Allow the walker to cool down before use.
- Prolonged exposure to sunlight can cause the fabric and plastic to fade.
- DO NOT use this product if any parts are missing, damaged, or broken. Contact Chicco for replacement parts and instructional literature if needed. DO NOT substitute parts.

ADVERTENCIA

El incumplimiento de todas las advertencias e instrucciones puede provocar lesiones graves o la muerte. Por la seguridad de su hijo, lea las etiquetas y el manual del propietario antes de utilizar el producto.

- Nunca deje al niño desatendido. Observe siempre al niño cuando esté en el andador.
- Se requiere el ensamblado por parte de un adulto.
- Mantenga a los niños alejados del producto sin ensamblar.
- Antes de cada uso, asegúrese de que todos los sujetadores estén debidamente ajustados y que los componentes estén firmemente sujetos.
- Este andador está diseñado para niños desde 6 meses de edad, que pueden sentarse por sí solos. No está diseñado para niños cuyo peso excede las 30 libras (13.6 kg). La estatura del niño no debe superar las 33 pulgadas (84 cm).
- **ADVERTENCIA - PELIGRO EN ESCALERAS**
 - Evite lesiones graves o la muerte.
 - Bloquee las escaleras/escalones de manera segura antes de utilizar el andador.
- El niño podrá moverse rápidamente y tener mayor alcance cuando utilice el andador.
- **UTILICE** este andador solo en superficies planas, libres de objetos que puedan ocasionar que se caiga.
- **NUNCA** utilice en carreteras, cerca de automóviles, escaleras, escalones, en superficies irregulares, pendientes inclinadas, cuevas o pisos inestables, piscinas u otras fuentes de agua. Utilice el andador con centro de actividades solo en superficies planas y estables.
- **Riesgo de estrangulamiento:** ¡Las cuerdas pueden provocar estrangulamiento! **NO** coloque elementos con cuerda alrededor del cuello del niño, como cuerdas de capuchas o chupetes. **NO** coloque cuerdas alrededor del centro de actividades ni ate cuerdas a los juguetes.
- Para prevenir quemaduras, mantenga al niño alejado de líquidos calientes, estufas, calefactores, hogares, artefactos eléctricos, etc.
- Para mantener la función de frenado, limpie regularmente las almohadillas de freno con un paño húmedo.
- Asegúrese de que el niño use zapatos resistentes y debidamente ajustados.

ADVERTENCIA

El incumplimiento de todas las advertencias e instrucciones puede provocar lesiones graves o la muerte. Por la seguridad de su hijo, lea las etiquetas y el manual del propietario antes de utilizar el producto.

- Asegúrese de que el niño pueda tocar el suelo con ambos pies cuando esté sentado para reducir las posibilidades de que se deslice o salga del asiento.
- No desarmar o ajustar la altura mientras el niño esté sentado o sobre el producto.
- No empuje o haga girar el andador con el niño sentado en él o sobre el mismo.
- No permita que otros niños jueguen con el producto o cerca de él cuando el niño esté sentado o sobre el andador. Nunca permita que más de un niño se suba al andador.
- No permita que el niño duerma en el andador.
- Nunca levante o transporte el andador tomándolo de la bandeja o los juguetes.
- Nunca traslade la unidad con el niño adentro.
- Evite choques con cristales de puertas, ventanas y muebles.
- Suspenda el uso del andador si el niño puede salir de él o caminar por sí solo.
- Se recomienda utilizar el andador por períodos breves menores a 20 minutos.
- No utilice la bandeja en la etapa de primeros pasos o correpasillos.
- **Peligro de asfixia:** Las bolsas de plástico pueden ser peligrosas. Para evitar el riesgo de asfixia, mantenga las bolsas lejos de bebés y niños. Deseche adecuadamente todas las bolsas de plástico o todo otro material de embalaje.
- Nunca use el andador al aire libre en condiciones climáticas adversas.
- No lo guarde al aire libre o expuesto a la luz solar. La exposición a la luz solar puede ocasionar que el andador se caliente. Deje que el andador se enfríe antes de usarlo.
- La exposición prolongada a la luz solar puede hacer que la tela y el plástico pierdan el color.
- **NO** use este producto si tiene partes faltantes, dañadas o rotas. Comuníquese con Chicco para obtener piezas de repuesto e instrucciones en caso de ser necesario. **NO** reemplace piezas.

Components
Componentes

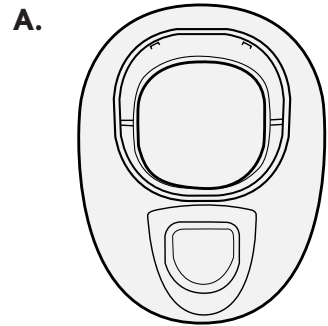

A. - Tray
A. - Bandeja

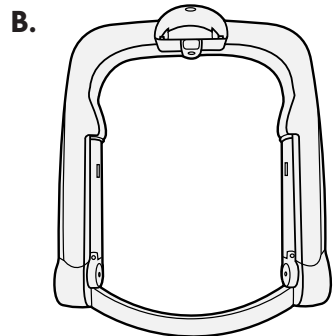

B. - Walker Base
B. - Andador Base

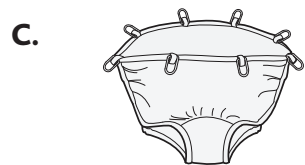

C. - Padded Seat
C. - Asiento acolchado

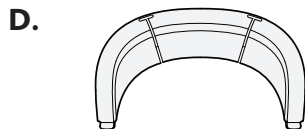

D. - Rigid Backrest
D. - Respaldo rígido

Components
Componentes

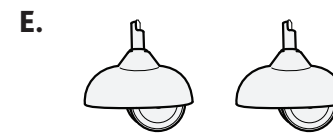

E. - Front Swivel Wheels
E. - Ruedas giratorias delanteras

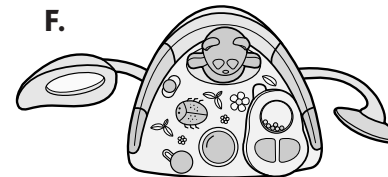

F. - Electronic Play Tray
F. - Juguete electrónico

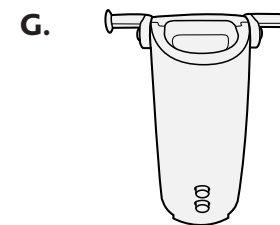

G. - Tray Support
G. - Soporte de la Bandeja

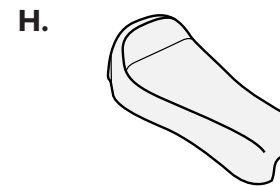

H. - Seat
H. - Asiento

Stages

Etapas

Each of the stages listed requires a different level of ability to be able to avoid injury to your child – make sure your child's development allows them to safely use this product in each stage.

Stage 1 - Walker Mode

- Use for children who are 6+ months.
- Child is able to sit upright unassisted.
- Is unable to walk.
- Weighs less than 30 lb (13.6 kg).
- Height is less than 30 inches (76 cm).

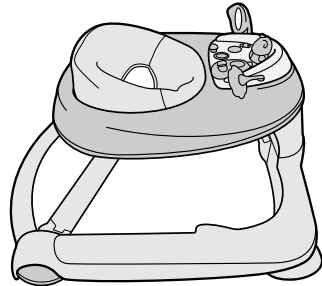

Stage 2 - First Steps

- Use for children who are 9+ months.
- Can walk and stand-alone.
- Can comfortably reach handles while standing.
- Can climb out of the walker seat.

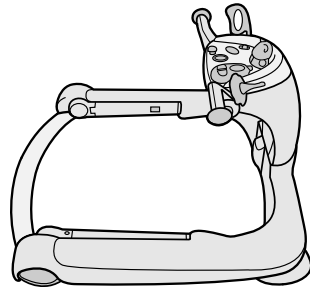

Stage 3 - Ride-On Mode

- Use for children who are 18+ months.
- The child is physically able to control the product.
- Understand how to slow down and stop.
- Can stand flat-footed while straddling the seat.

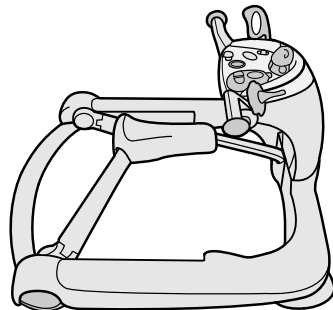

Stages

Etapas

Cada una de las etapas indicadas requiere un nivel distinto de aptitud para evitar lesiones al niño; asegúrese de que el desarrollo del niño le permite utilizar de manera segura este producto en cada etapa.

Etapa 1 - Modo andador

- Utilice con niños mayores de 6 meses de edad.
- El niño puede sentarse por sí solo.
- No puede caminar.
- Pesa menos de 30 libras (13.6 kg).
- Su altura es inferior a 30 pulgadas (76 cm).

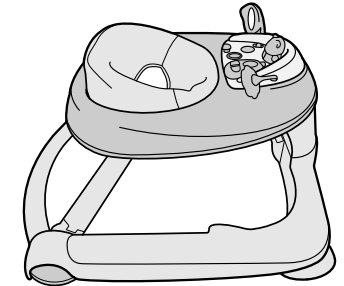

Etapa 2 - Primeros pasos

- Utilice con niños mayores de 9 meses de edad.
- Pueden caminar y estar de pie solos.
- Pueden alcanzar manijas con comodidad mientras están de pie.
- Pueden salir del asiento del andador.

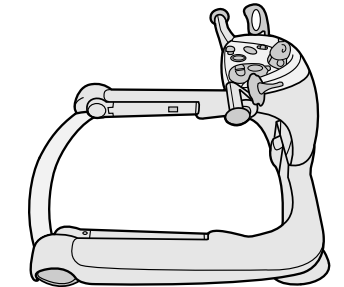

Etapa 3 - Modo correpasillos

- Utilice con niños mayores de 18 meses de edad.
- El niño puede controlar físicamente el producto.
- Comprende cómo disminuir la velocidad y detenerse.
- Puede permanecer firme mientras está sentado a horcajadas.

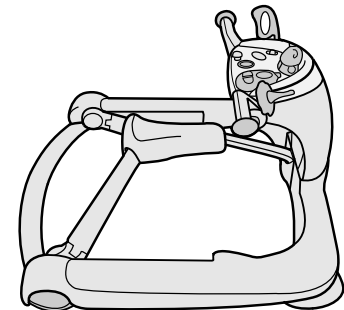

How to Assemble Stage 1

Cómo armar el Etapa 1

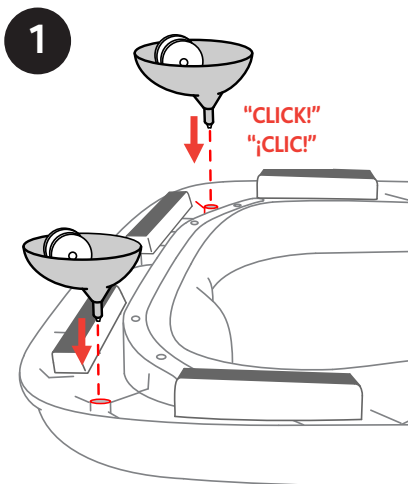

1. Stage 1: Turn the Walker Base upside down. Insert the Front Swivel Wheels into the socket located at the front corners of the Walker Frame as shown. Ensure that the wheels are firmly pushed all the way into the socket.

1. Etapa 1: Dé vuelta el andador. Inserte las ruedas giratorias delanteras en el hueco de las esquinas delanteras del andador como se muestra en la figura. Asegúrese de que las ruedas estén completamente insertas en el hueco.

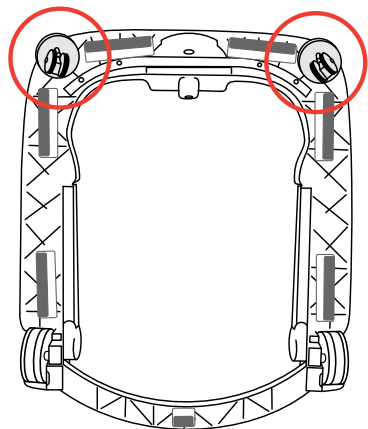

How to Assemble Stage 1

Cómo armar el Etapa 1

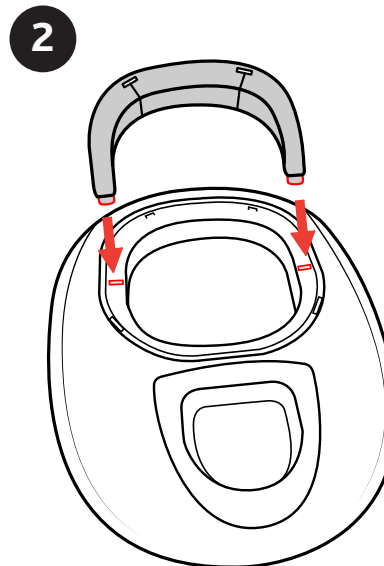

2. With the Backrest tilted up, insert the two front tabs into the corresponding openings on the Tray, as shown. Rotate the Backrest down and line up both locking tabs at the back of the Backrest. Push down until the locking tabs click into place.

2. Con el respaldo inclinado hacia arriba, inserte las dos lengüetas delanteras en las aberturas correspondientes en la bandeja, como se muestra. Gire el respaldo hacia abajo y alinee ambas lengüetas de bloqueo en la parte trasera del respaldo. Presione hacia abajo hasta que las lengüetas de bloqueo se fijen en su lugar.

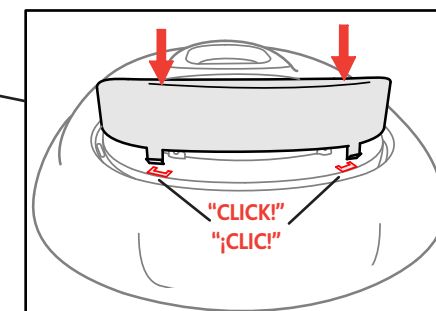
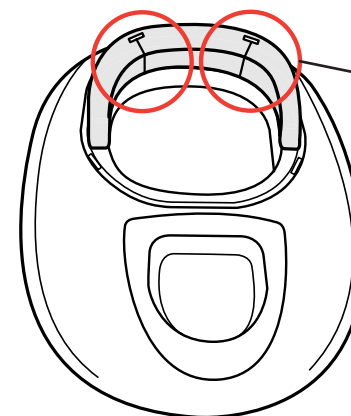

How to Assemble Stage 1

Cómo armar el Etapa 1

3

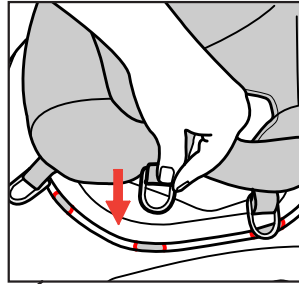
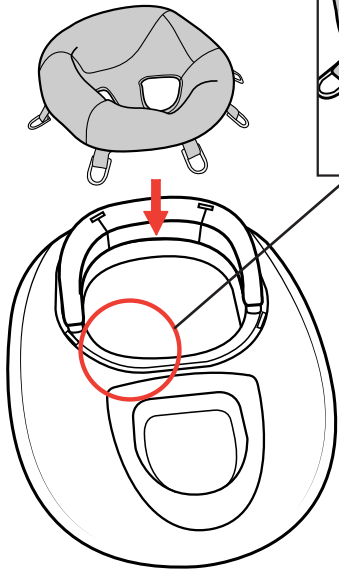

3. Insert the 8 plastic D-rings on the Padded Seat into the slots located around the seat opening on the Tray, as shown. Reach under the Tray and pull each D-ring all the way through the slots. The D-ring should lay flat, which will lock the D-ring into position. Tug on the Padded Seat to make sure the D-rings cannot be pulled back through the slots.

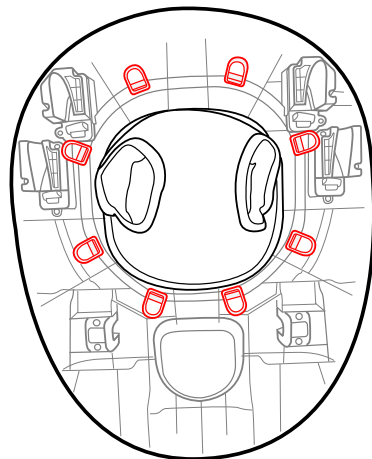

3. Inserte las arandelas plásticas del asiento acolchado en las ranuras que se encuentran en el borde superior del andador. Pase la mano por debajo de la bandeja y tire de las arandelas para que pasen a través de las ranuras. Verifique que cada arandela plástica esté segura en la posición correcta como se muestra en la figura y que no pueda salirse por la ranura.

How to Assemble Stage 1

Cómo armar el Etapa 1

4

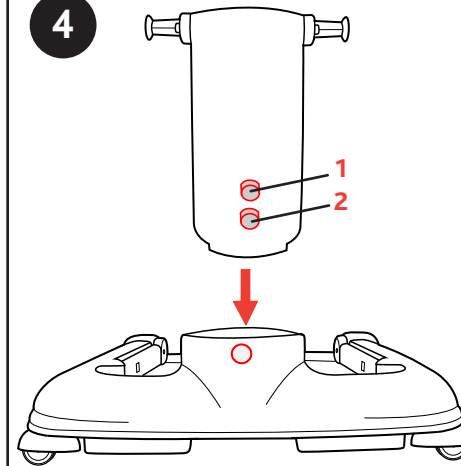

4. Insert the Tray Support into the Walker Base. The height of the Tray Support can be adjusted to two positions. We recommend starting with the Tray Support in the "1" position. Press in the "2" button and push down until the button releases into the opening on the Base, as shown. Repeat for the "1" button, making sure the button releases into the opening on the Base.

Note: The position of the Tray Support can be adjusted to better fit your child for all 3 stages.

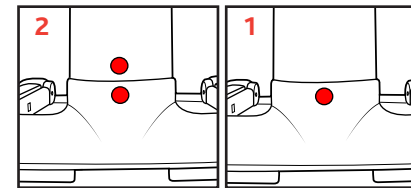

4. Inserte el soporte de la bandeja en la base del andador. La altura del soporte de la bandeja se puede ajustar en dos posiciones. Recomendamos comenzar con el soporte de la bandeja en la posición "1". Presione el botón "2" y empuje hacia abajo hasta que el botón se libere en la abertura de la base, como se muestra. Repita para el botón "1", asegurándose de que el botón se libere en la abertura de la base.

Nota: La posición del soporte de la bandeja se puede ajustar en las 3 etapas para que se adapte mejor al niño.

How to Assemble Stage 1

Cómo armar el Etapa 1

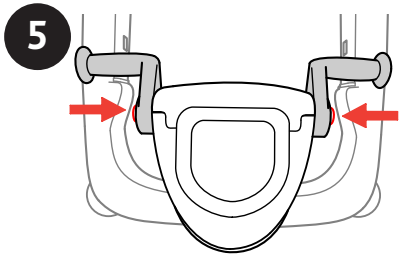

5. Press in on the Locking buttons on the Handles, as shown. Make sure the Handles are rotated down to allow the Tray to be attached in the next step.

5. Presione los botones de bloqueo en las manijas, como se muestra. Asegúrese de que las manijas se giren hacia abajo para permitir fijar la bandeja en el próximo paso.

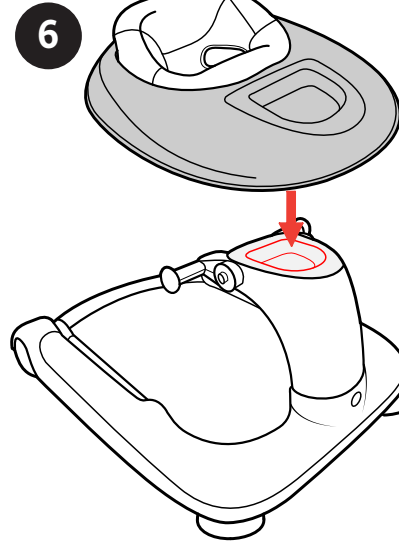
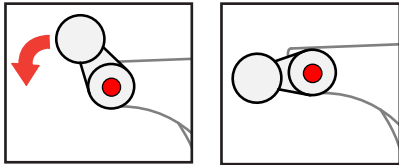

6. Attach the Tray to the Tray Support. Line up the red button on the Tray Support handles with the red Locking/Release tabs located under the Tray. Make sure both Locking/Release tabs lock into place over the red button on Tray Support Handles.

6. Fije la bandeja a su soporte. Alinee el botón rojo en las manijas del soporte de la bandeja con las lengüetas de bloqueo/liberación rojas ubicadas debajo de la bandeja. Asegúrese de que ambas lengüetas de bloqueo/liberación se traben en su lugar sobre el botón rojo en las manijas del soporte de la bandeja.

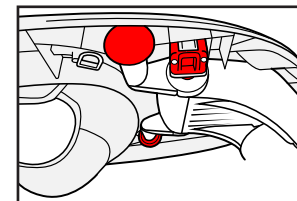
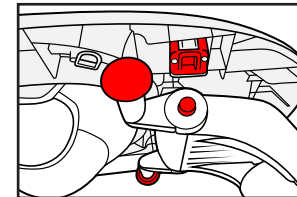

How to Assemble Stage 1

Cómo armar el Etapa 1

7

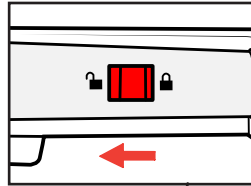

7. Locate the 2 Rear Legs on the Walker Base. Slide the red button to unlock and release one leg from its storage position. Rotate the leg up and insert the leg into the "1" position, as shown. Repeat for the other leg.

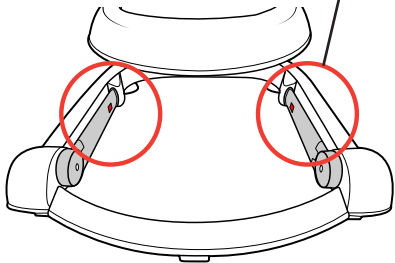

Note: The Tray Support and the Rear Legs need to be in the same position. (Example: If the Tray Support is showing the "1" button in the locking position. Then both Rear Legs should be in the "1" position).

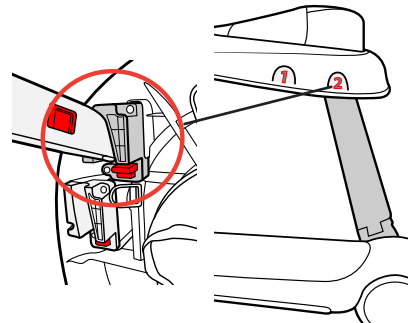
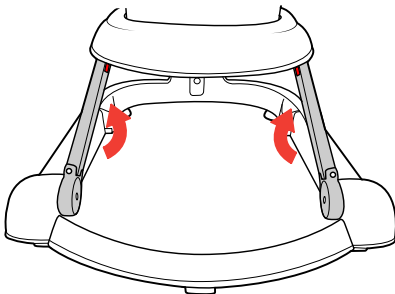
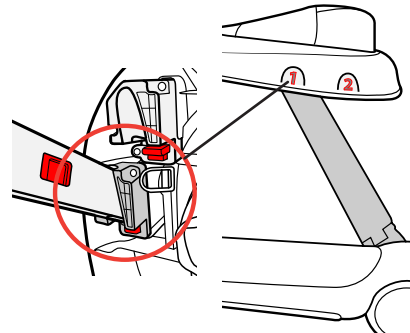
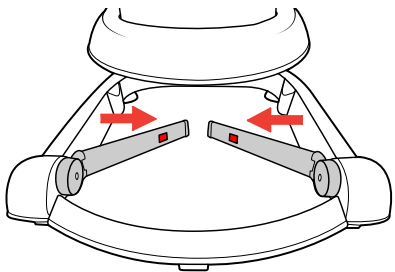

How to Assemble Stage 1

Cómo armar el Etapa 1

7

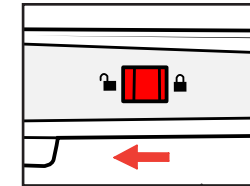

7. Coloque las 2 patas traseras en la base del andador. Deslice el botón rojo para desbloquear y liberar una pata de la posición de guardado. Gire la pata hacia arriba e insértela en la posición "1", como se muestra. Repita para la otra pata.

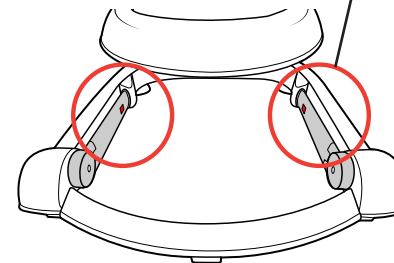

Nota: El soporte de la bandeja y las patas traseras deben estar en la misma posición. (Ejemplo: si el soporte de la bandeja muestra el botón "1" en la posición de bloqueo, ambas patas traseras deberían estar en la posición "1").

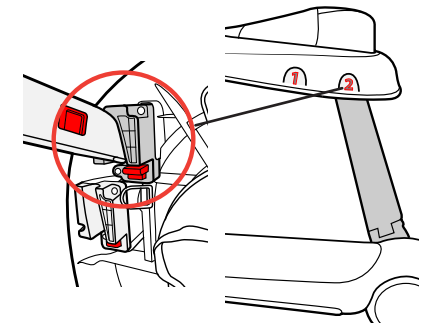
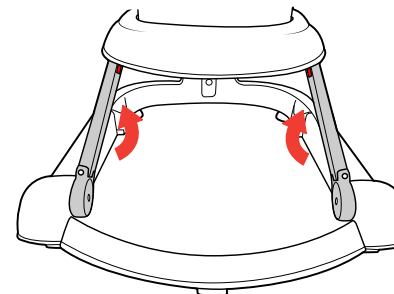
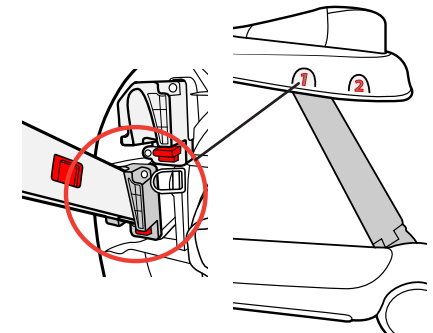
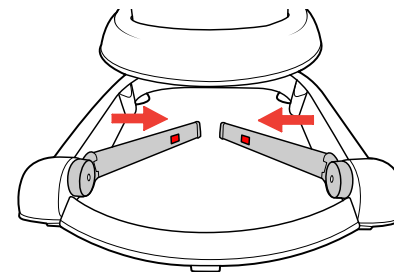

How to Assemble Stage 1

Cómo armar el Etapa 1

8

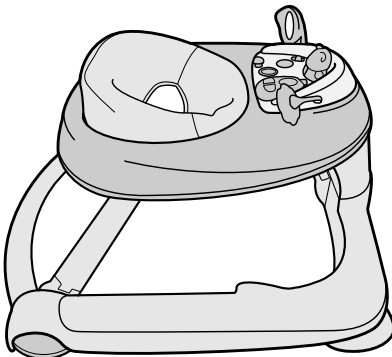
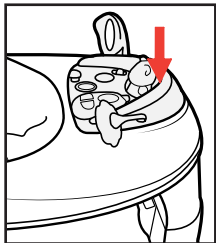
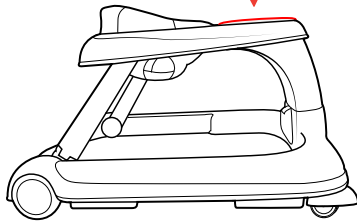
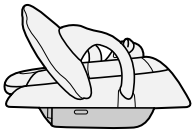

8. Line up the Electronic Play Tray to the Tray as shown. Press down on the Electronic Play Tray to click it into position on top of the Tray. Stage 1 is complete.

8. Alinee la bandeja electrónica de juego a la bandeja, como se muestra. Presione hacia abajo la bandeja electrónica de juego para fijarla en la posición correcta sobre la bandeja. La etapa 1 está completa.

9

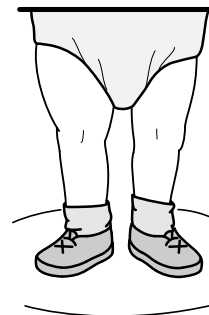

9. How to adjust the Walker Tray and Rear Legs to the proper height

9. Cómo ajustar el andador:
La bandeja a la altura correcta

Tray too high

La bandeja demasiado alta

Tray too low

La bandeja demasiado baja

How to Adjust Height Cómo ajustar la estatura

⚠ WARNING

When adjusting the walker make sure your child is at a safe distance. Before placing your child in the walker push down on the Tray Support and Rear Legs to make sure that the height adjustments are properly latched.

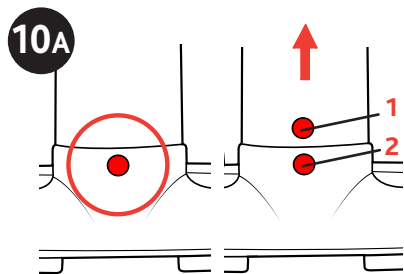

⚠ ADVERTENCIA

Al abrir, cerrar o ajustar el andador, asegúrese de que su hijo se encuentre a una distancia segura. Antes de colocar a su hijo en el andador, presione la bandeja hacia abajo para asegurarse de que la posición regulable de altura esté bien firme.

10A. If the Tray is too low, press in on the red "1" button at the front of the Tray Support and pull up until the "2" button snaps into place. Make sure the Tray Support and the Rear Legs are in the same position, "position 1" or "position 2".

10A. Si la bandeja está demasiado baja, presione el botón rojo "1" en el frente del soporte de la bandeja y tire hasta que el botón "2" se trabe en su lugar. Asegúrese de que el soporte de la bandeja y las patas traseras estén en la misma posición, "posición 1" o "posición 2".

How to Adjust Height Cómo ajustar la estatura

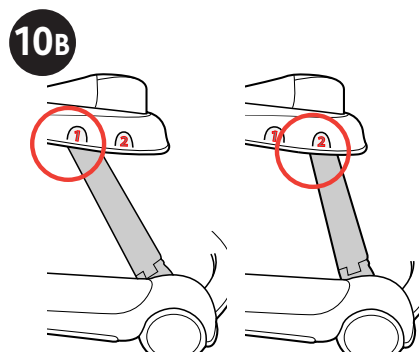
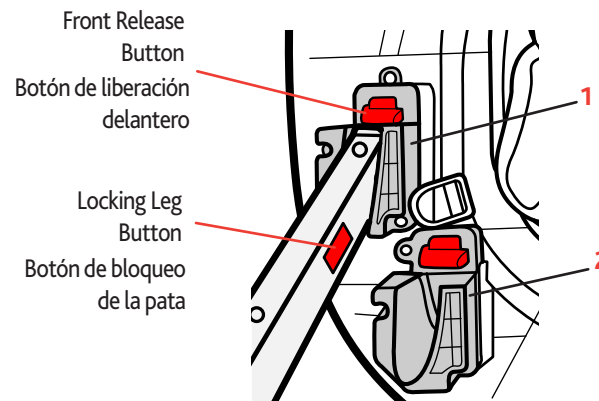

10B. To release the Rear Legs to match the Tray Support, press in on the top button while pulling down on the Rear Leg button and push forward to release the Rear Leg from "1" position. Move the Rear Leg to the "2" position and pull back on the Rear Leg until it clicks and locks into place. Repeat for the other Rear Leg.

10B. Para liberar las patas traseras para que coincidan con el soporte de la bandeja, presione el botón superior mientras presiona hacia abajo el botón de la pata trasera y empuje para liberar la pata trasera de la posición "1". Mueva la pata trasera a la posición "2" y tire la pata trasera hacia atrás hasta que se fije y trabe en su lugar. Repita para la otra pata trasera.

Using Electronic Play Tray

Uso de la bandeja electrónica de juego

- 11** 11. The functions and use of the Electronic Play Tray are shown below.

11. Las funciones y el uso de la bandeja electrónica de juego se muestran a continuación.

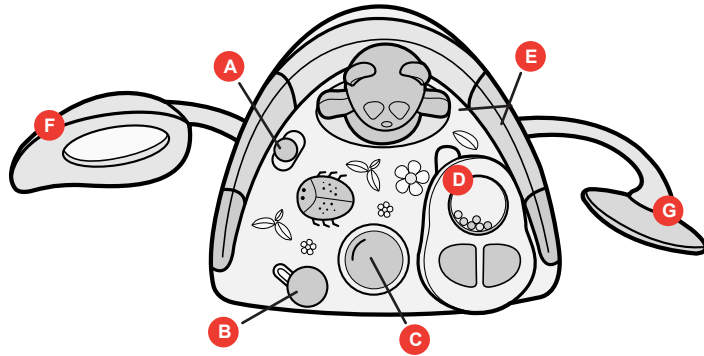

ELECTRONIC PLAY TRAY

- A. Power/Activity Selector Switch
B. Slide makes the ladybug move (sound and lights changes with activity selection).
C. Button makes the Bear move up and down (sound and lights changes with activity selection).
D. Press on the Cell Phone to "make a call" (sound and lights changes with activity selection).
E. Activity Lights (sound and lights changes with activity selection).
F. Side View Mirror
G. Flower

BANDEJA ELECTRÓNICA DE JUEGO

- A. Encendido/Interruptor de selección de actividad
B. El deslizamiento hace que la mariquita se mueva (el sonido y las luces cambian con la selección de actividad).
C. El botón hace que el oso se mueva hacia arriba y hacia abajo (el sonido y las luces cambian con la selección de actividad).
D. Presione el teléfono celular para "hacer una llamada" (el sonido y las luces cambian con la selección de actividad).
E. Luces de actividad (el sonido y las luces cambian con la selección de actividad).
F. Espejo retrovisor lateral
G. Flor

How to Assemble Stage 2

Cómo armar el Etapa 2

12

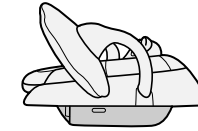

12. Stage 2: Remove the Electronic Play Tray from the Tray, as shown. Set aside for later use.

12. Etapa 2: Retire la bandeja electrónica de juego de la bandeja, como se muestra. Apártela para usarla luego.

13

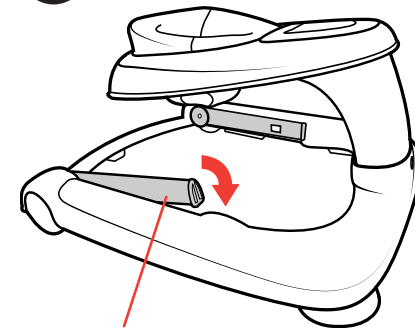

13. Remove the Tray from the Rear Legs as shown in step 10B. Store the rear legs on the Walker Base.

13. Retire la bandeja de las patas traseras como se muestra en el paso 10B. Guarde las patas traseras en la base del andador.

Rear Leg
Storage
Guardado
de las patas
traseras

How to Assemble Stage 2

Cómo armar el Etapa 2

14

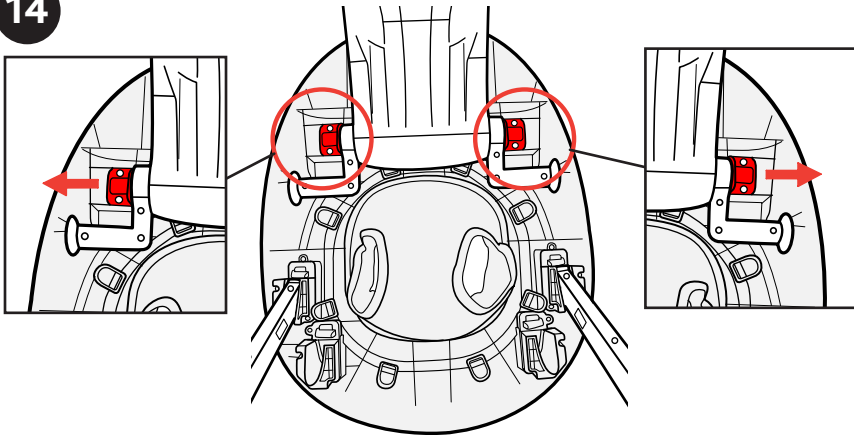

14. To remove the Tray from the Tray Support, pull out on both red Locking/Release buttons at the same time, as shown. Lift up and remove the Tray, set aside for future use.

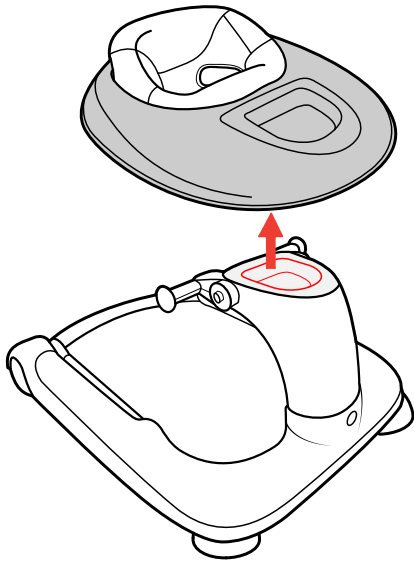

14. Para retirar la bandeja de su soporte, quite ambos botones de bloqueo/liberación rojos al mismo tiempo, como se muestra. Levante y retire la bandeja. Apártela para uso futuro.

How to Assemble Stage 2

Cómo armar el Etapa 2

15

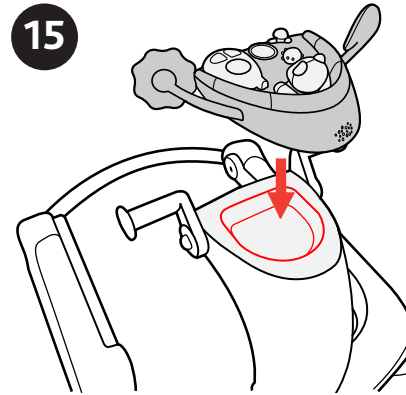

15. Line up the Electronic Play Tray to the Tray Support as shown. Press down on the Electronic Play Tray to click it into position on top of the Tray Support. Stage 2 assembly is complete

15. Alinee la bandeja electrónica de juego al soporte de la bandeja, como se muestra. Presione la bandeja electrónica de juego para fijarla en la posición correcta sobre el soporte de la bandeja. El ensamblado de la etapa 2 está completo.

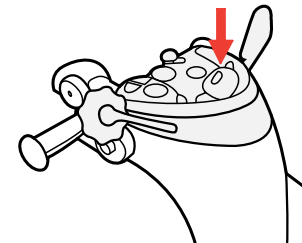

How to Assemble Stage 2

Cómo armar el Etapa 2

16

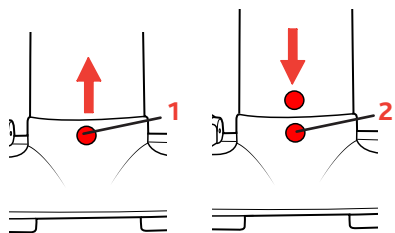

16. If the Tray Support is too Low or too High, adjust the height of the Tray Support. Press in on the "1" & "2" red buttons and adjust the height, as shown (see step 10A). Make sure to position the Tray Support to the appropriate height for the child.

16. Si el soporte de la bandeja está demasiado bajo o alto, regule su altura. Presione los botones rojos "1" y "2" y ajuste la altura como se muestra (ver el paso 10A). Asegúrese de colocar el soporte de la bandeja en la altura adecuada para el niño.

How to Assemble Stage 2

Cómo armar el Etapa 2

17

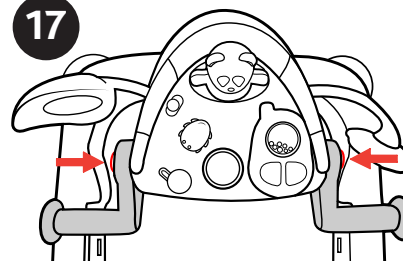

17. Rotate the Handles to fit the height of your child. Press in on the Release buttons on the side of the Handles. At the same time Rotate them up or down to the desired position and click into place. Stage 2 complete.

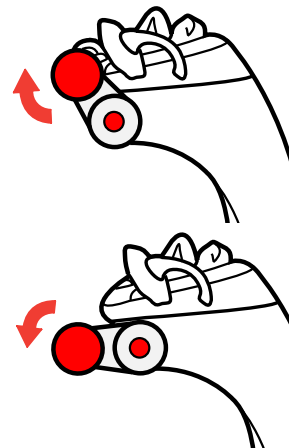

17. Gire las manijas para ajustarlas a la altura del niño. Presione los botones de liberación en los laterales de las manijas. Al mismo tiempo, gírelas hacia arriba o hacia abajo en la posición deseada y fíjelas en su lugar. La etapa 2 está completa.

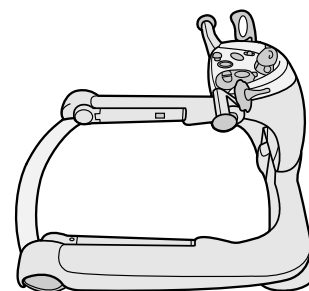

How to Assemble Stage 3

Cómo armar el Etapa 3

18

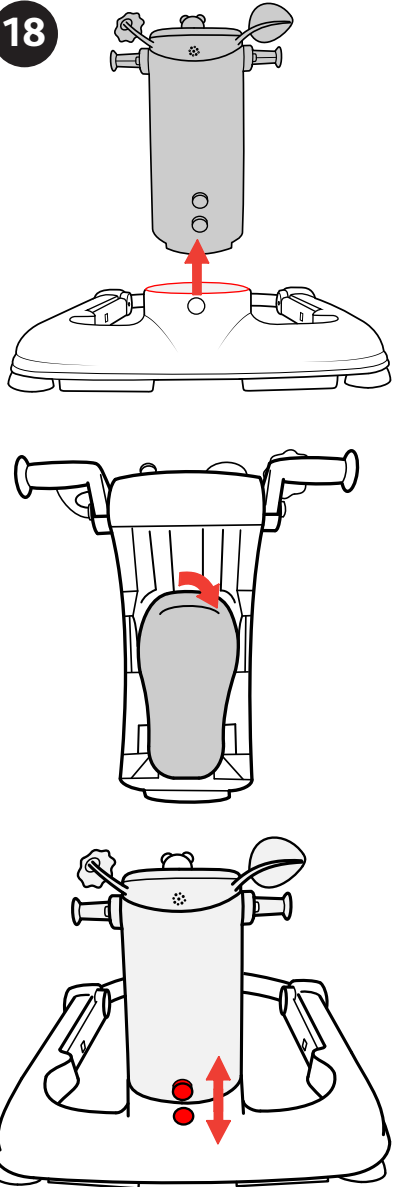

18. Stage 3: Remove the Tray Support and locate the Seat in its storage position. Remove the Seat from the storage position, as shown. Re-attach the Tray Support to the "1" or "2" position that matches the appropriate height for your child while using the walker in the Ride On Stage.

18. Etapa 3: Retire el soporte de la bandeja y coloque el asiento en la posición de guardado. Retire el asiento de la posición de guardado, como se muestra. Fije nuevamente el soporte de la bandeja en la posición "1" o "2" que coincida con la altura adecuada para el niño mientras utilice el andador en la etapa de correpasillos.

How to Assemble Stage 3

Cómo armar el Etapa 3

19

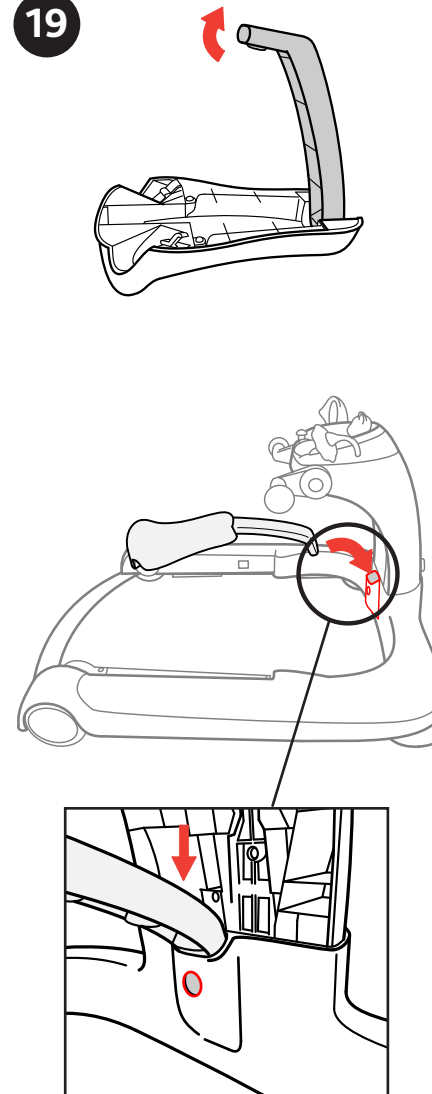

19. Flip the seat over and unfold the Support Arm. Attach the Support Arm into the Walker Base, as shown. Make sure the snap button clicks into place and the Support Arm is secure.

19. Dé vuelta el asiento y despliegue el brazo de apoyo. Fije el brazo de apoyo en la base del andador, como se muestra. Asegúrese de que el botón de broche se trabe en su lugar y de que el brazo de apoyo esté firme.

How to Assemble Stage 3

Cómo armar el Etapa3

20

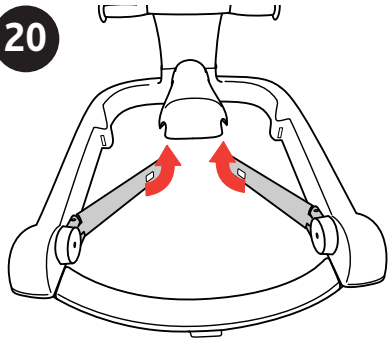

20. Unlock and remove the Rear Legs from the storage position. Rotate one of the Rear Legs up and insert it into the Seat attachment position that corresponds with the position of the Tray Support (see step 10). The Rear Leg will click into place and lock. Repeat for the other Rear Leg. Press down on the Seat to make sure that both Rear Legs are secure.

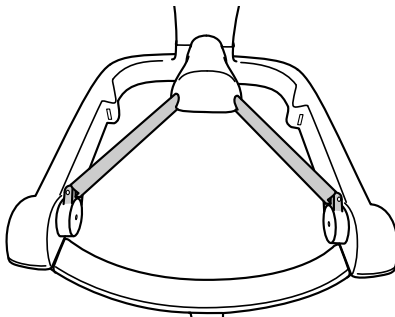

20. Destrate y retire las patas traseras de la posición de guardado. Gire una de las patas traseras hacia arriba e insértela en la posición de sujeción del asiento que corresponde con la posición del soporte de la bandeja (ver el paso 10). La pata trasera se trabará y se fijará en su lugar. Repita para la otra pata trasera. Presione el asiento hacia abajo para asegurarse de que ambas patas traseras estén firmes.

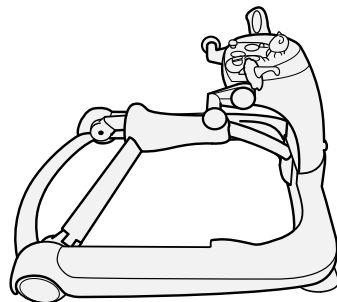
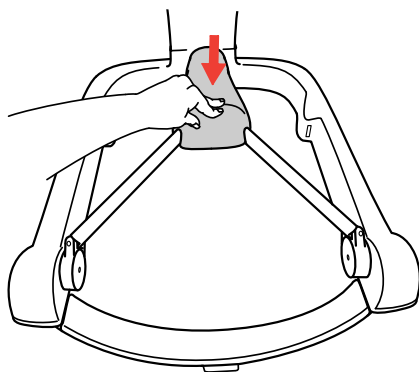

Fitting and/or Replacing Batteries

Cómo colocar y/o reemplazar las pilas

⚠ WARNING

The Electronic Play Tray requires 2 x "AA" 1.5 Volt alkaline type batteries (not included).

- Batteries must only be fitted by an adult.
- To fit and/or replace batteries: Loosen the screw on the battery compartment cover with a suitable screwdriver, press the tab and remove the battery compartment cover. Then remove the spent batteries and fit new ones, ensuring that they have been fitted in the correct polarity, as shown inside the battery compartment. Replace the battery cover and tighten the screw.
- Always keep batteries and tools out of reach of children.
- Always remove spent batteries from the Electronic Play Tray to avoid the danger of possible leakage from the battery.
- Always remove the batteries if the Electronic Play Tray will not be used for a long period.
- Only use alkaline batteries of the same type or equivalent to the type recommended for the correct function of this product.
- Never mix new and old batteries, or different types of batteries.
- Do not burn or dispose of spent batteries into the environment. Dispose of spent batteries at an appropriate differentiated collection point.
- Do not short-circuit the battery terminals.
- Do not attempt to recharge non-rechargeable batteries: they might explode.
- The use of rechargeable batteries is not recommended, since they could impair the functionality of the Electronic Play Tray.
- If rechargeable batteries are used, take them out of the toy before recharging them. Batteries must always be recharged under adult supervision.

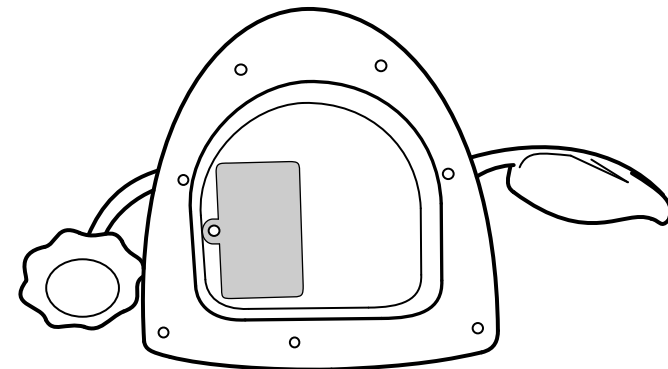

Fitting and/or Replacing Batteries

Cómo colocar y/o reemplazar las pilas

⚠ ADVERTENCIA

El juguete del andador requiere 2 pilas alcalinas tamaño "AA" de 1,5 voltios (no se incluyen).

- Un adulto solamente debe colocar las pilas.
- Para colocar y/o cambiar las pilas: Afloje el tornillo en la tapa del compartimiento de las pilas con un destornillador apropiado, oprima la lengüeta y saque la tapa del compartimiento. Luego, saque las pilas gastadas y ponga las nuevas, asegurándose de que han sido colocadas con la polaridad correcta, como se indica en el interior del compartimiento de las pilas. Vuelva a poner la tapa de las pilas y ajuste el tornillo.
- Mantenga siempre las pilas y herramientas lejos del alcance de los niños.
- Siempre quite las pilas usadas de la bandeja electrónica de juego para evitar un posible escape de la pila.
- Saque siempre las pilas del juguete si no lo va a usar durante un largo período.
- Use solamente pilas alcalinas del mismo tipo o equivalente al tipo recomendado para la función correcta de este producto.
- Nunca mezcla pilas nuevas y viejas o tipos diferentes de pilas.
- No quemé ni deseche las pilas gastadas al medio ambiente. Deseche las pilas gastadas en un punto de recolección apropiado.
- No cause un corto circuito en los terminales de las pilas.
- No trate de recargar pilas no recargables: pueden explotar.
- No se recomienda el uso de pilas recargables ya que podrían impedir la funcionalidad del juguete.
- Si se usan pilas recargables, sáquelas del juguete antes de recargarlas. Se deben recargar las pilas siempre bajo la supervisión de un adulto.

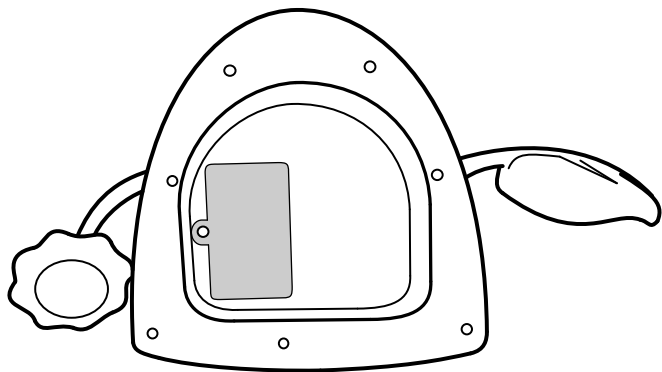

Cleaning and Maintenance

The cleaning and maintenance of the Walker must only be carried out by an adult.

CLEANING

The fabric seat can be removed (please refer to the step 4 and reverse the step). Please refer to the care labels for instructions on how to clean the fabric seat.

It is recommended to periodically wipe clean plastic parts with a soft damp cloth. Always dry the metal parts to prevent the formation of rust if the Walker has come into contact with water.

Clean the electronic play tray with a soft dry cloth to avoid damaging the electronic circuit. Protect the walker and electronic play tray from heat, dust, sand, and water.

Plastic can be cleaned with mild detergent and warm water, no bleach or harsh cleaners/abrasives.

MAINTENANCE

This product requires regular maintenance. Periodically check the Walker for wear, damage, or missing components. Should any parts be missing or damaged, the Walker must not, under any circumstances, be used.

Limpieza y mantenimiento

La limpieza y el mantenimiento de la silla de mesa sólo deben ser realizados por un adulto.

LIMPIEZA

Se puede quitar el asiento de tela (consulte la sección 4 y revertir el paso). Consulte las instrucciones sobre cómo limpiar el asiento de tela en las etiquetas de cuidados.

Se recomienda limpie periódicamente las partes plásticas con un paño suave y húmedo. Cuando el andador entre en contacto con el agua, seque siempre las partes de metal para evitar la formación de óxido.

Limpie el juguete electrónico con un trapo seco y suave para evitar dañar el circuito electrónico. Proteja al andador y al juguete electrónico del calor, polvo, arena y agua.

Se puede limpiar el plástico con detergente suave y agua tibia, sin lavandina ni productos abrasivos o limpiadores fuertes.

MANTENIMIENTO

Este producto requiere un mantenimiento regular. Revise en forma periódica la silla de mesa para detectar componentes deteriorados, dañados o faltantes. En caso de que falte alguna pieza o haya alguna pieza dañada, no debe utilizar la silla de mesa bajo ninguna circunstancia.

FCC Information

Información de la FCC

Warning: Changes or modifications not expressly approved by the party responsible for compliance could void the user's authority to operate the equipment.

NOTE: This equipment has been tested and found to comply with the limits for a Class B digital device, pursuant to Part 15 of the FCC Rules. These limits are designed to provide reasonable protection against harmful interference in a residential installation. This equipment generates, uses and can radiate radio frequency energy and, if not installed and used in accordance with the instructions, may cause harmful interference to radio communications. However, there is no guarantee that interference will not occur in a particular installation. If this equipment does cause harmful interference to radio or television reception, which can be determined by turning the equipment off and on, the user is encouraged to try to correct the interference by one or more of the following measures:

- Reorient or relocate the receiving antenna.
- Increase the separation between the equipment and receiver.
- Connect the equipment into an outlet on a circuit different from that to which the receiver is connected.
- Consult the dealer or experienced radio/TV technician for help.

Advertencia: Los cambios o modificaciones no aprobados expresamente por la parte responsable del cumplimiento podrían anular la autoridad del usuario para operar el equipo.

NOTA: Este equipo ha sido probado y ha demostrado cumplir con los límites para un dispositivo digital de Clase B, según la Parte 15 de las normas FCC. Estos límites están diseñados para proporcionar una protección razonable contra interferencias en una instalación residencial. Este equipo genera, utiliza y puede irradiar energía de radiofrecuencia y, si no se instala y utiliza de acuerdo con las instrucciones, puede causar interferencias perjudiciales en las comunicaciones por radio. Sin embargo, no hay garantía que la interferencia no ocurrirá en una instalación en particular. Si este equipo causa interferencias perjudiciales en la recepción de televisión, lo cual puede determinarse apagando el equipo y encendiéndolo, se recomienda al usuario que intente corregir la interferencia mediante una o más de las siguientes medidas:

- Cambie la orientación o ubicación de la antena receptora.
- Aumente la separación entre el equipo y el receptor.
- Conectar el equipo a una toma de corriente de un circuito distinto de aquél al que está conectado el receptor.
- Consulte al distribuidor o a un técnico experimentado en radio / TV para obtener ayuda.

For More Information

Más información

If you have any questions or comments about this product, or are missing any of the parts, please contact us in one of the following ways:

By phone (toll free): (877)-424-4226

By e-mail: info.usa@artsana.com

By mail: 1826 William Penn Way
Lancaster, PA 17601

Si tiene preguntas o comentarios sobre este producto o le falta alguna de las partes, comuníquese con nosotros por alguno de los siguientes medios:

Por teléfono (sin cargo): (877)- 424-4226

Por correo electrónico: info.usa@artsana.com

Por correo postal: 1826 William Penn Way
Lancaster, PA 17601



www.chiccousa.com