

Homelite®

Trim 'n Edge modelo
UT20024, UT20025

MANUAL DEL OPERADOR Recortadoras de Hilo de 25 cc

Trimlite modelo
UT20004, UT20005

Easy Reach modelo
UT20044, UT20045

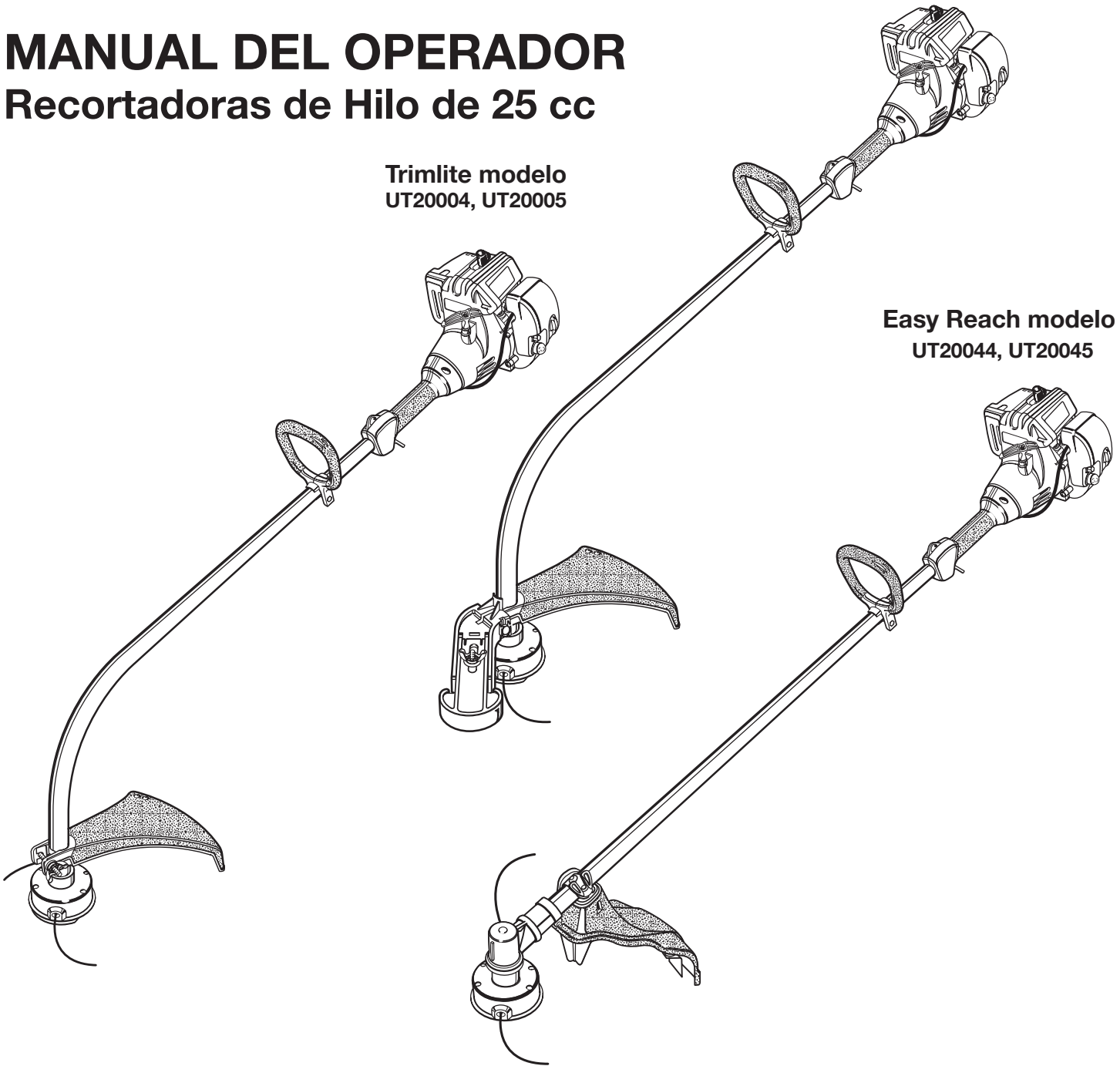

Su nueva recortadora ha sido diseñada y fabricada de conformidad con las estrictas normas de Homelite para brindar fiabilidad, facilidad de uso y seguridad para el operador. Con el debido cuidado, le brindará muchos años de sólido funcionamiento y sin problemas.



ADVERTENCIA: Para reducir el riesgo de lesiones, el usuario debe leer y comprender el manual del operador antes de usar este producto.

Le agradecemos la compra de una recortadora Homelite.

GUARDE ESTE MANUAL PARA FUTURAS CONSULTAS

ÍNDICE DE CONTENIDO

■ Introducción	2
■ Reglas de seguridad generales	3
■ Reglas de seguridad específicas	4
■ Símbolos	5 - 6
■ Especificaciones	7
■ Desempaquetado.....	7
■ Características	8 - 9
■ Armado	10 - 11
■ Funcionamiento	12 - 15
■ Mantenimiento	16 - 18
■ Solución de problemas.....	19 - 20
■ Garantía	21 - 23
■ Piezas de repuesto	24

INTRODUCCIÓN

Este producto ofrece numerosas características para hacer más agradable y placentero su uso. En el diseño de este producto se ha conferido prioridad a la seguridad, el desempeño y la fiabilidad, por lo cual se facilita su manejo y mantenimiento.



LLÁMENOS PRIMERO

Si tiene preguntas sobre el funcionamiento o el mantenimiento de la recortadora, llame al teléfono de atención al consumidor de Homelite®.

La recortadora ha sido probada enteramente antes de embarcarse para asegurar la completa satisfacción del consumidor.

Este manual del operador también ofrece sugerencias para la solución de problemas.

REGLAS DE SEGURIDAD GENERALES

ADVERTENCIA:

Lea y comprenda todas las instrucciones. El incumplimiento de las instrucciones señaladas abajo puede causar descargas eléctricas, incendios y lesiones corporales serias.

LEA TODAS LAS INSTRUCCIONES

- Para utilizar este producto de una forma segura, lea y entienda todas las instrucciones antes de usarlo. Siga todas las instrucciones de seguridad. La inobservancia de todas las instrucciones de seguridad señaladas abajo puede causar lesiones corporales graves.
 - No permita que utilicen esta unidad niños ni personas carentes de la debida instrucción para su manejo.
 - Nunca arranque ni accione el motor en un área cerrada o con ventilación insuficiente; la inhalación de las emanaciones del escape puede ser mortal.
 - Despeje el área de trabajo cada vez antes de utilizar esta herramienta. Retire todos los objetos tales como piedras, vidrios rotos, clavos, alambre o cuerdas que pudiesen resultar lanzados o enredados en el hilo de corte o cuchilla, según sea el caso.
 - Al utilizar este producto póngase anteojos de seguridad o gafas protectoras marcados con el sello de cumplimiento de las normas ANSI Z87.1.
 - Póngase pantalones, botas y guantes gruesos. No se ponga ropa holgada o pantalones cortos, ni ande descalzo. No se ponga joyas de ninguna clase.
 - Los usuarios del producto en las jurisdicciones del Servicio Forestal de los Estados Unidos, y en algunos estados, deben cumplir con los reglamentos de prevención de incendios. Este producto está equipado de un parachispas; no obstante es posible que el usuario deba cumplir otros requisitos. Consulte con las autoridades federales, estatales o locales.
 - Nunca utilice esta unidad colocándola al lado izquierdo de usted.
 - Recójase el cabello largo arriba del nivel de los hombros para evitar que se enrede en las piezas móviles.
 - Mantenga a todas las personas presentes, niños y animales por lo menos a 50' (15 metros) de distancia.
 - No use esta unidad cuando se encuentre fatigado, enfermo o bajo los efectos del alcohol, drogas o medicamentos.
 - No utilice este producto si no hay luz suficiente.
 - Mantenga los pies bien afirmados y el equilibrio. No trate de alcanzar demasiado lejos. Al tratar de hacerlo puede perder el equilibrio o exponerse al contacto con superficies calientes.
 - Mantenga todas las partes del cuerpo alejadas de toda pieza móvil.
 - Para evitar tocar superficies calientes, al utilizar esta unidad nunca coloque la parte inferior de la misma arriba del nivel de la cintura.
- No toque las áreas alrededor del silenciador o del cilindro de la unidad, estas partes se calientan durante el funcionamiento.
 - Siempre apague el motor y retire el cable de la bujía antes de realizar cualquier ajuste o reparaciones, excepto para los ajustes del carburador.
 - Inspeccione cada vez la unidad antes de usarla para ver si tiene tornillos flojos, fugas de combustible, etc. Reemplace toda pieza dañada antes de utilizar la unidad.
 - El cabezal del hilo o cuchilla, según sea el caso, gira durante los ajustes del carburador.
 - Ha habido informes de que las vibraciones de las herramientas motorizadas de mano pueden contribuir, en ciertas personas, al desarrollo de una condición llamada síndrome de Raynaud. Entre los posibles síntomas está el hormigueo, el entumecimiento y la palidez de los dedos, síntomas presentes normalmente con la exposición al frío. Se cree que los factores hereditarios, la exposición al frío y a la humedad, la dieta, el fumar y las prácticas de trabajo contribuyen al desarrollo de estos síntomas. Actualmente se desconoce qué tipo de vibraciones o cuánto tiempo de exposición a las mismas, si tal es el caso, pueden contribuir a la mencionada afección. Hay medidas de precaución que puede tomar el operador para reducir posiblemente los efectos de la vibración:
 - a) Mantenga caliente el cuerpo en tiempo frío. Al utilizar la unidad use guantes para mantener calientes las manos y las muñecas. Los informes médicos indican que el clima frío es un factor importante que contribuye al síndrome de Raynaud.
 - b) Después de cada período de utilización de la unidad, haga ejercicio para aumentar la circulación de la sangre.
 - c) Tome descansos frecuentes durante el trabajo. Limite la cantidad de exposición al día.
 - d) Mantenga la herramienta bien cuidada, con los elementos de sujeción debidamente apretados y siempre cambiando las piezas desgastadas.Si sufre cualquiera de los síntomas propios de esta condición, de inmediato interrumpa el uso de la unidad y consulte a su doctor en lo concerniente a los mismos.
 - Mezcle y guarde el combustible en un recipiente aprobado para gasolina.
 - Mezcle el combustible al aire libre, donde no haya chispas ni llamas. Limpie todo derrame de combustible. Aléjese por lo menos 30 pies (9 metros) del sitio de reabastecimiento de combustible antes de encender el motor.
 - Apague el motor y deje que se enfríe antes del reabastecimiento de combustible o de guardar la unidad.
 - Deje que se enfríe el motor; vacíe el tanque de combustible y fije la unidad para inmovilizarla antes de transportarla en un vehículo.









REGLAS DE SEGURIDAD ESPECÍFICAS

REGLAS DE SEGURIDAD ESPECÍFICAS PARA EL USO DE LA RECORTADORA

- Reemplace el cabezal del hilo si estuviese agrietado, astillado o dañado de alguna manera. Asegúrese de que el cabezal del hilo, o cuchilla, según sea el caso, esté debidamente instalado y firmemente asegurado. La inobservancia de esta advertencia puede causar lesiones corporales serias.
- Asegúrese de que todas las protecciones, correas, deflectores y mangos estén firme y correctamente instalados.
- En el cabezal de corte use únicamente hilo de repuesto del fabricante original. No use ningún otro aditamento de corte. Instalar cualquier otra marca de hilo de corte en esta recortadora de hilo puede producir lesiones corporales serias.
- Nunca utilice la unidad si el deflector de césped no está en posición y en buenas condiciones de funcionamiento.
- Sujete firmemente ambos mangos al estar recortando. Mantenga el cabezal del hilo por debajo del nivel de la cintura. Nunca corte con el cabezal del hilo a más de 30" (76 cm) del suelo.



SÍMBOLOS

Es posible que se empleen en esta herramienta algunos de los siguientes símbolos. Le suplicamos estudiarlos y aprender su significado para mayor seguridad al manejar este producto.

SÍMBOLO	NOMBRE	EXPLICACIÓN
	Símbolo de alerta de seguridad	Precauciones para su seguridad.
	Lea el manual del operador	Para reducir el riesgo de lesiones, el usuario debe leer y comprender el manual del operador antes de usar este producto.
	Póngase protección para los ojos y los oídos.	Al utilizar esta herramienta, póngase protección para los ojos con la marca de cumplimiento de las normas ANSI Z87.1, así como protección para los oídos.
	Mantenga alejadas a las personas presentes	Mantenga alejados a los observadores a un mínimo de 50 pies (15 metros) de distancia.
	Rebote	Cualquier objeto lanzado puede rebotar y producir lesiones personales o daños físicos.
	No instale hoja de corte	No instale ni utilice ningún tipo de hoja de corte en ningún producto con este símbolo.
	Contragolpe de la hoja de corte	Tenga cuidado con el contragolpe de la cuchilla. Los productos autorizados para usarse con cuchilla muestran este símbolo de alerta sobre el contragolpe de la cuchilla.
	Gasolina y aceite	Use gasolina sin plomo destinada para vehículos con un octanaje de 87 $([R + M] / 2)$ o más. Este producto está impulsado por un motor de dos tiempos y utiliza una mezcla de gasolina y aceite para motor de dos tiempos.

SÍMBOLOS

Las siguientes palabras de señalización y sus significados tienen el objeto de explicar los niveles de riesgo relacionados con este producto.

SÍMBOLO	SEÑAL	SIGNIFICADO
	PELIGRO:	Indica una situación peligrosa inminente, la cual, si no se evita, causará la muerte o lesiones serias.
	ADVERTENCIA:	Indica una situación peligrosa posible, la cual, si no se evita, podría causar la muerte o lesiones serias.
	PRECAUCIÓN:	Indica una situación potencialmente peligrosa la cual, si no se evita, puede causar lesiones leves o moderadas.
	PRECAUCIÓN:	(Sin el símbolo de alerta de seguridad) Indica una situación que puede producir daños materiales.

SERVICIO

El servicio de la herramienta requiere extremo cuidado y conocimientos técnicos, por lo cual sólo debe ser efectuado por un técnico de servicio calificado. Para dar servicio a la herramienta, le sugerimos llevarla al ESTABLECIMIENTO DE SERVICIO AUTORIZADO de su preferencia para que la reparen. Al dar servicio a la unidad, sólo utilice piezas de repuesto idénticas.

ADVERTENCIA:

Para evitar lesiones corporales serias, no intente utilizar este producto sin haber leído y comprendido totalmente el manual del operador. Guarde este manual del operador y estúdielo frecuentemente para lograr un funcionamiento seguro y continuo de este producto, y para instruir a otras personas quienes pudieran utilizarlo.

ADVERTENCIA:



Cualquier producto en funcionamiento puede lanzar objetos hacia los ojos, lo cual puede causar serios daños a los mismos. Antes de comenzar a utilizar una herramienta motorizada, póngase siempre gafas de seguridad o anteojos protectores con protección lateral y careta completa si es necesario. Recomendamos la careta protectora de visión amplia encima de los anteojos normales, o los anteojos protectores estándar con protección lateral. Siempre póngase protección ocular con la marca de cumplimiento de la norma ANSI Z87.1.

GUARDE ESTAS INSTRUCCIONES

ESPECIFICACIONES

Peso - (sin combustible)

Trimlite (UT20004, UT20005)	9,6 lbs. (4,4 kg)
Trim 'n Edge (UT20024, UT20025).....	10 lbs. (4,5 kg)
Easy Reach (UT20044, UT20045).....	10,6 lbs. (4,8 kg)
Anchura del corte del hilo	17" (432 mm)
Cilindrada del motor.....	25 cc
Diámetro del hilo	0,080" (2,0 mm)

DESEMPAQUETADO

INSTRUCCIONES

- Extraiga cuidadosamente de la caja el producto.
- Inspeccione el producto para asegurarse de que no haya sufrido ninguna rotura o daño durante el transporte.
- No deseche el material de empaquetado antes de inspeccionar y accionar el producto.
- Si hay alguna parte dañada o faltante, llame al 1-800-242-4672, donde le brindaremos asistencia.



ADVERTENCIA:

Si faltan piezas, no utilice esta herramienta sin haber reemplazado todas las piezas faltantes. La inobservancia de esta advertencia puede causar lesiones serias.

LISTA DE EMPAQUETADO

- Conjunto de la recortadora
- Juego del propietario
 - Mango delantero
 - Deflector de pasto del eje curvo
 - Guía para recortar bordes - Trim 'n Edge
 - Bolsas de ferretería (2) - Trimlite e Easy Reach
 - Bolsas de ferretería (3) - Trim 'n Edge
 - Botella de aceite para motor de dos tiempos
 - Manual del operador

CARACTERÍSTICAS

Trimlite modelo
UT20004, UT20005

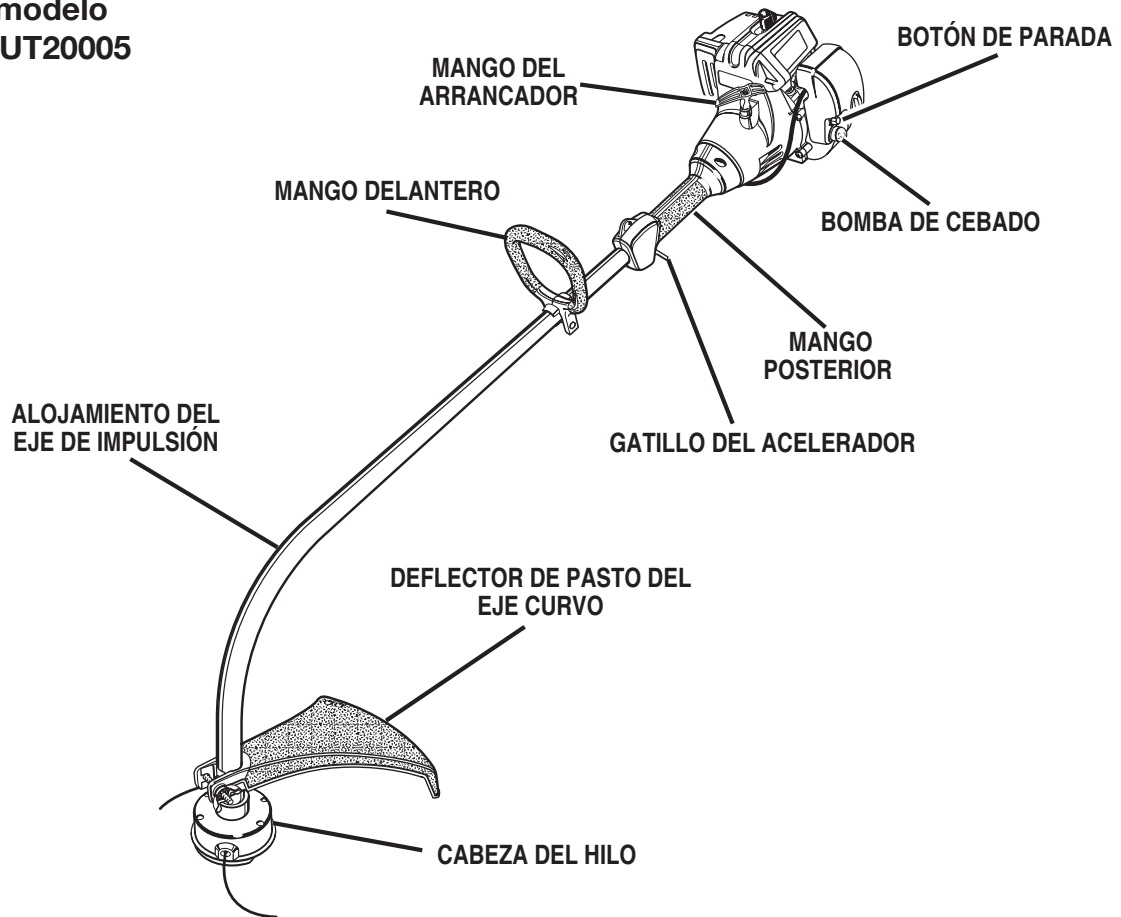

Fig. 1a

CARACTERÍSTICAS

Modelos de Trim 'n Edge UT20024, UT20025

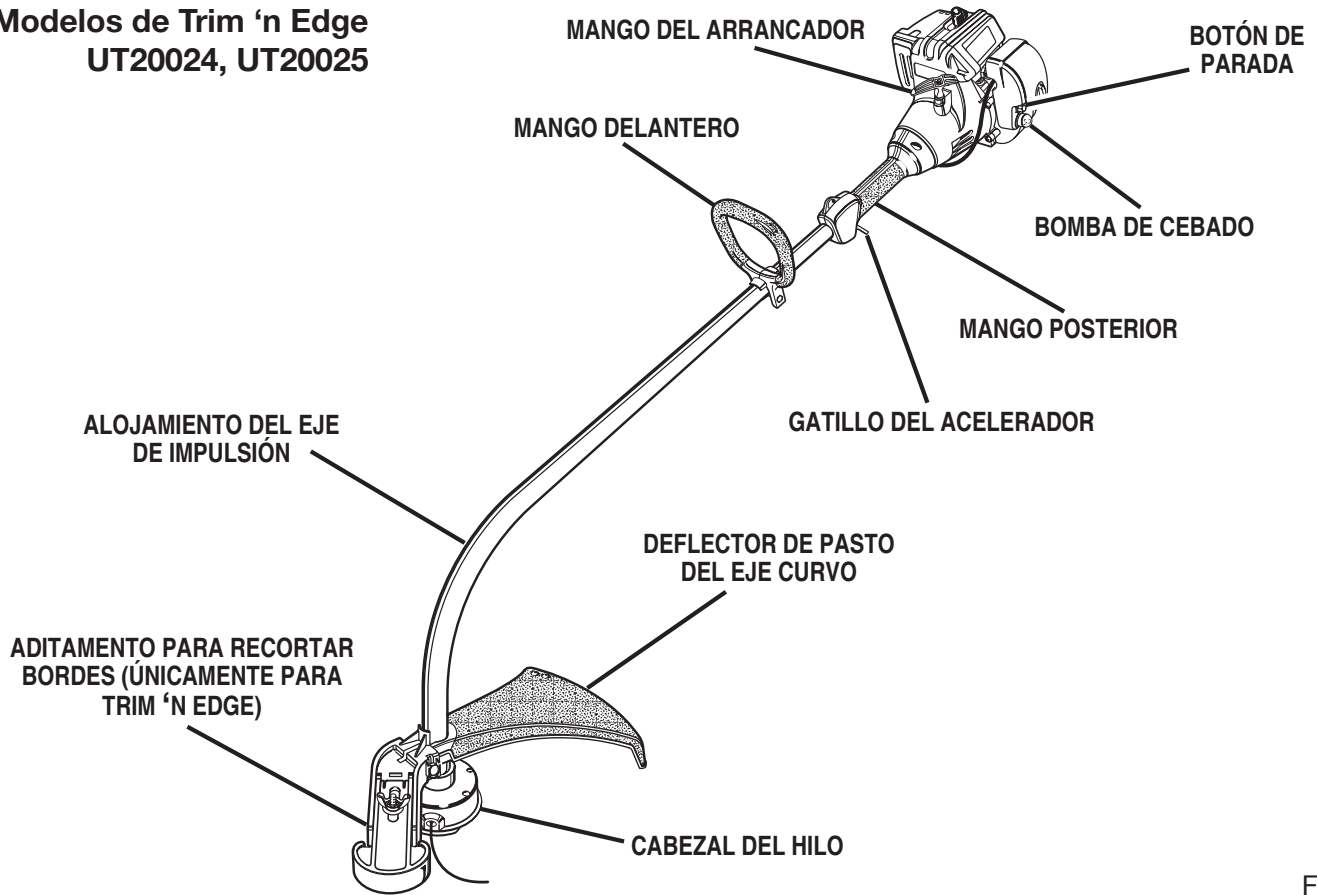

Fig. 1b

Modelos de Easy Reach UT20044, UT20045

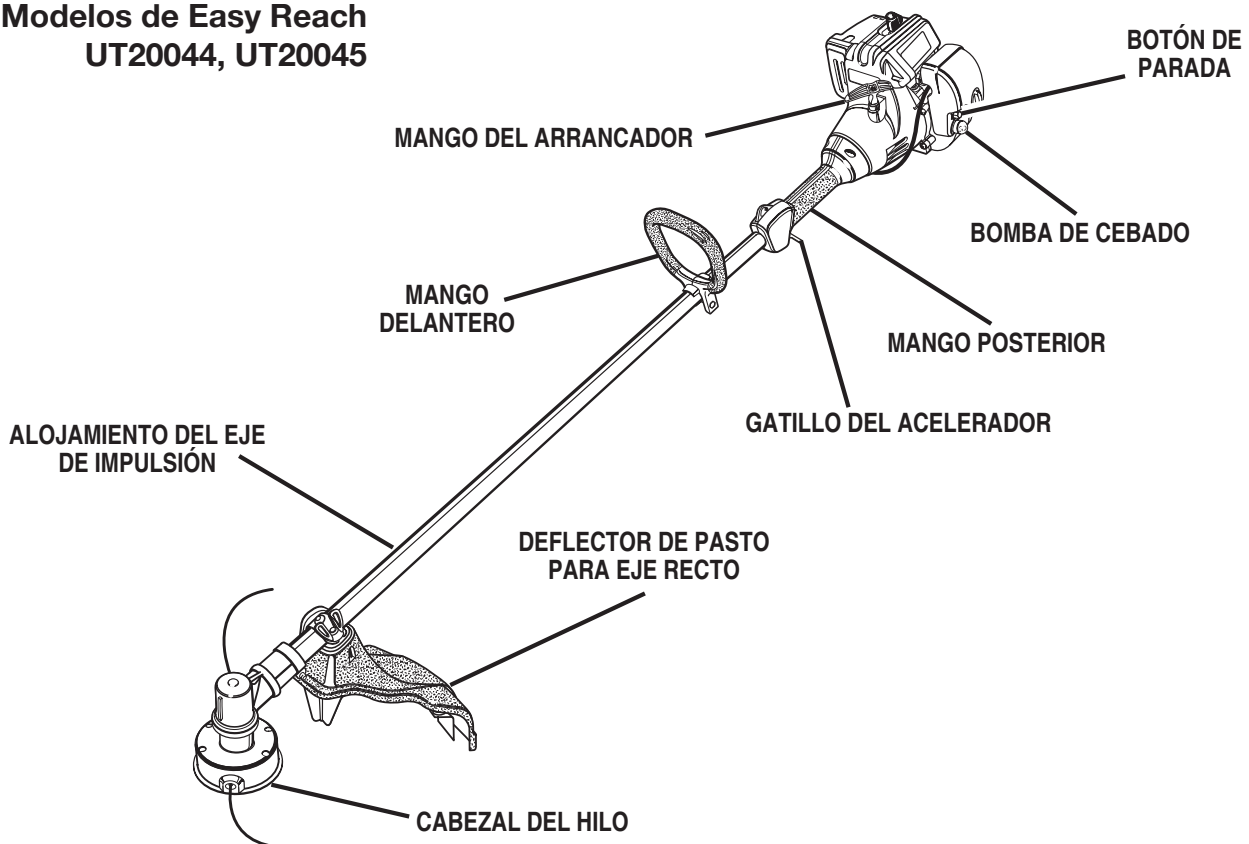

Fig. 1c

ARMADO

Si su unidad viene ensamblada previamente, verifique cada paso para asegurarse de que la unidad esté debidamente armada.

MANGO DELANTERO

Vea la figura 2.

- Retire el mango delantero, el tornillo, y la tuerca de mariposa del juego del propietario.
- Instale el mango delantero en el lado superior del alojamiento del eje de impulsión y colóquelo en una posición cómoda.
- Coloque el tornillo a través del mango delantero según se muestra, después instale la tuerca de mariposa.
- Apriete firmemente la tuerca de mariposa.

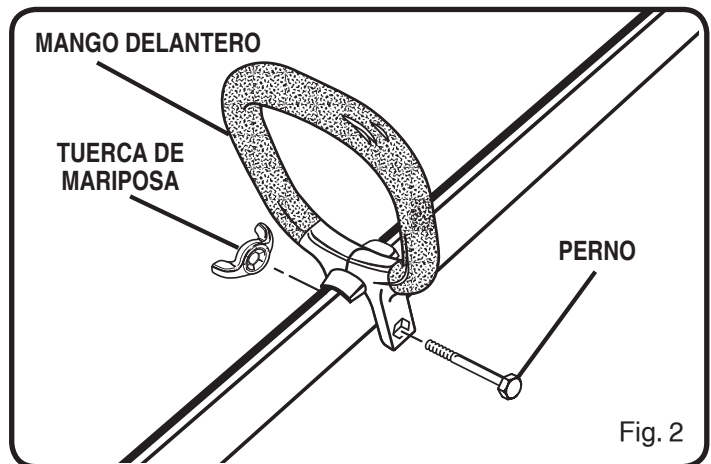

Fig. 2

DEFLECTOR DE PASTO DEL EJE CURVO SIN LA GUÍA PARA RECORTAR BORDES - TRIMLITE Y TRIM 'N EDGE

Vea la figura 3.

- Quite la tuerca de mariposa, la arandela plana, la arandela de seguridad y el tornillo del juego del propietario.
- Coloque el deflector de pasto del eje curvo en el eje y el soporte de montaje.
- Instale el tornillo a través de las ranuras en las orejetas del deflector de pasto y el soporte de montaje en el alojamiento del eje.
- Instale la arandela plana, la arandela de seguridad y la tuerca de mariposa.
- Apriete firmemente.

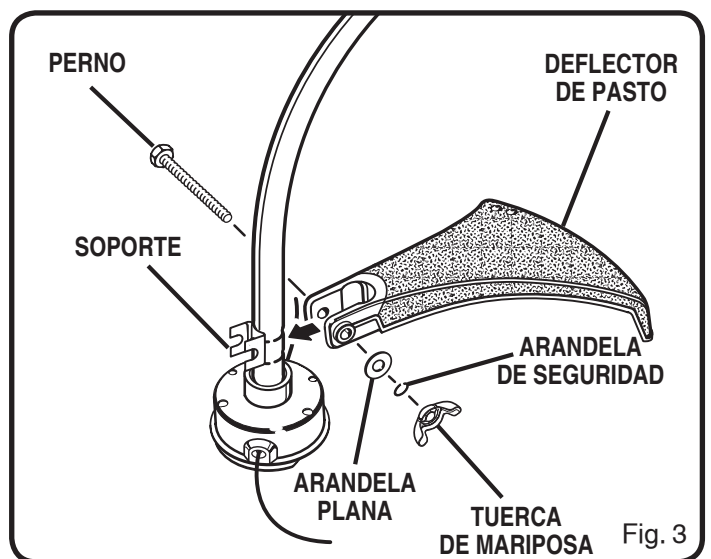

Fig. 3

DEFLECTOR DE PASTO DEL EJE CURVO CON GUÍA PARA RECORTAR BORDES - TRIM 'N EDGE ÚNICAMENTE

MONTAJE DE LA GUÍA PARA RECORTAR BORDES

Vea la figura 4.

- Arme las dos piezas plásticas de la guía para recortar bordes utilizando el tornillo corto, la arandela plana, la arandela de seguridad y la tuerca de mariposa.
- Deslice la guía de la cortadora de bordes para ajustarla a la longitud de recorte deseada.
- Apriete firmemente la tuerca de mariposa.

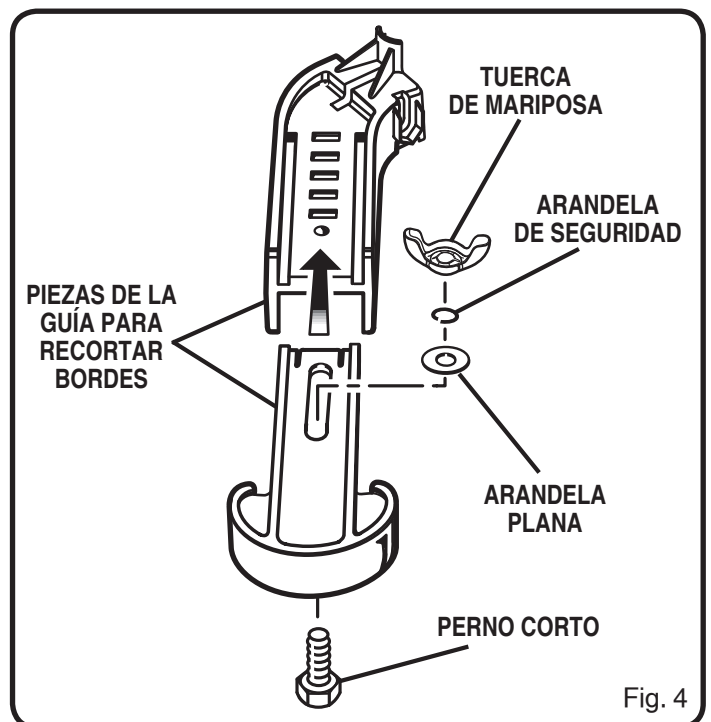

Fig. 4

ARMADO

DEFLECTOR DE PASTO DEL EJE CURVO CON GUÍA PARA RECORTAR BORDES - TRIM 'N EDGE ÚNICAMENTE

Vea las figuras 5 y 6.

- Quite la tuerca de mariposa, la arandela plana, la arandela de seguridad y el tornillo del juego del propietario.
- Coloque el deflector de pasto del eje curvo en el eje y el soporte de montaje.
- Deslice la guía armada para cortar bordes sobre las orejetas en el deflector de pasto y el soporte de montaje.
- Pase el tornillo a través de las ranuras en las orejetas del deflector de pasto y la recortadora.
- NOTA:** Asegúrese que las ranuras estén alineadas antes de instalar el tornillo.
- Instale la arandela plana, la arandela de seguridad y la tuerca de mariposa.
- Apriete firmemente la tuerca de mariposa.

DEFLECTOR DE PASTO DEL EJE RECTO - EASY REACH

Vea la figura 7.

- Retire la tuerca de mariposa y la abrazadera del deflector de pasto.
- Monte el deflector de pasto del eje recto en el eje de impulsión de manera que el primero encaje en el orificio de posicionamiento del lado inferior del eje de impulsión, cerca del cabezal de engranajes.
- Coloque el soporte de montaje en el eje de impulsión, de manera que la orejeta cuadrada del soporte encaje en la ranura del deflector de pasto del eje recto. 0.0417 in
- Gire el soporte de montaje de manera que el deflector de pasto entre en la ranura de dicho soporte.

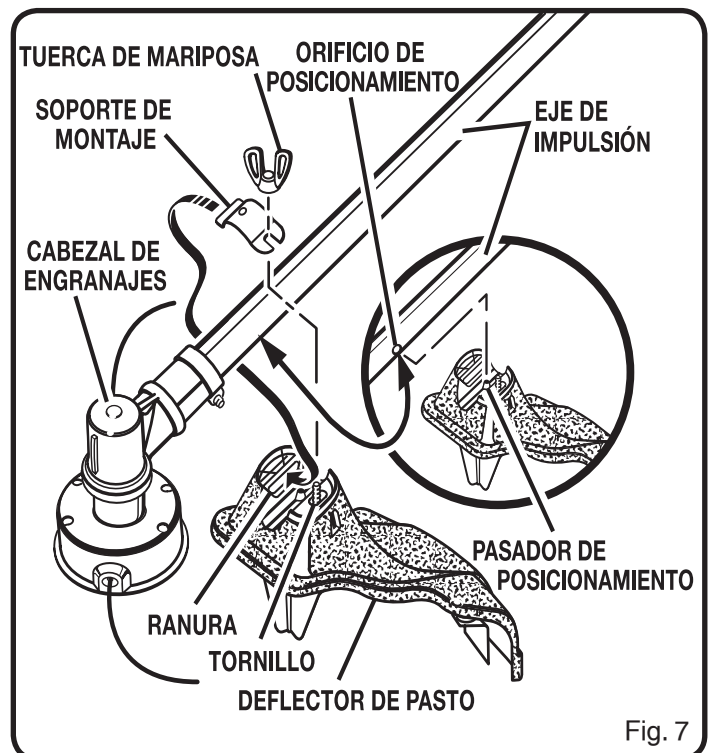
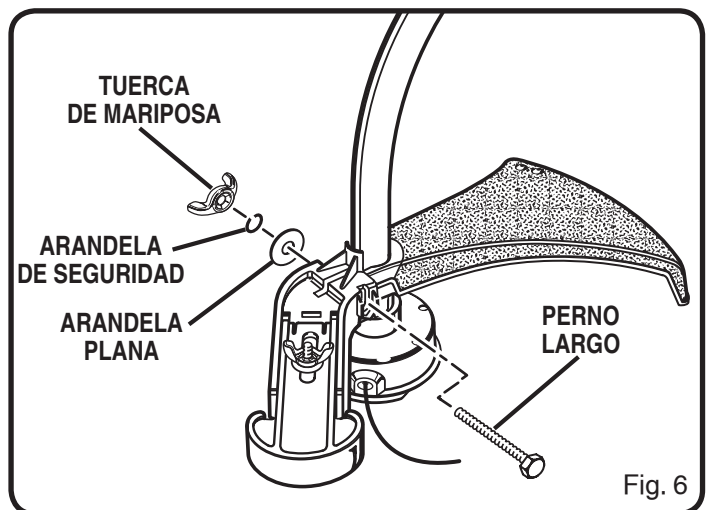
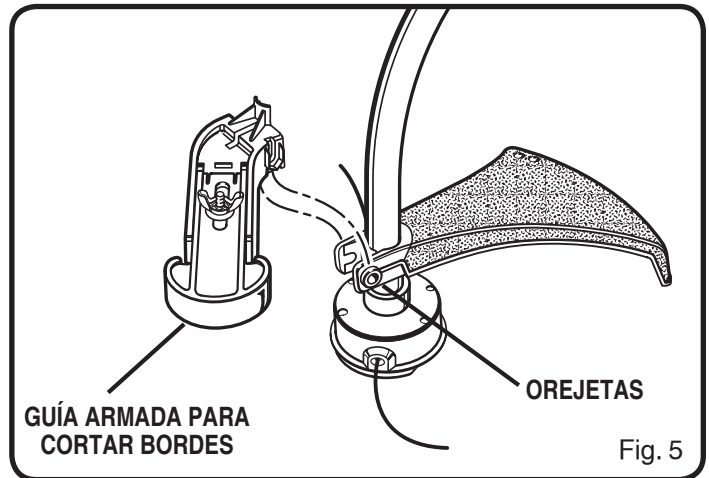

FUNCIONAMIENTO

ABASTECIMIENTO Y REABASTECIMIENTO DE COMBUSTIBLE DE LA RECORTADORA

MEZCLA DE COMBUSTIBLE

Este producto está accionado por un motor de dos tiempos y requiere el premezclado de gasolina y aceite para motor de dos tiempos. Mezcle previamente gasolina sin plomo y aceite para motores de 2 tiempos en un recipiente de 1 galón de capacidad y de uso aprobado para gasolina.

Combustible recomendado: El motor está certificado para funcionar con gasolina sin plomo destinada para uso automotor.

Mezcle el aceite Homelite **Premium Exact Mix** con gasolina de acuerdo con las instrucciones incluidas en el paquete. Si no hay aceite **Premium Exact Mix** disponible, use aceite de alta calidad para motor de 2 tiempos, mezclado a razón de 2,6 onzas (76,9 ml) por galón americano.

No use aceite de uso automotor ni aceite para motores fuera de borda de 2 tiempos.

NOTA: La mezcla de combustible y aceite **Premium Exact Mix** permanece fresca hasta 30 días. NO mezcle más producto del que pueda utilizar en un período de 30 días.

MEZCLA DE COMBUSTIBLE

PREMIUM EXACT MIX (50:1)

GASOLINA	ACEITE
1 galón (EE.UU.)	2,6 onz.
1 litro	20 cc (20 ml)

LLENADO DEL TANQUE

- Limpie la superficie alrededor de la tapa del tanque de combustible para evitar toda contaminación.
- Afloje lentamente la tapa del tanque de combustible. Coloque la tapa en una superficie limpia.
- Vierta cuidadosamente el combustible en el tanque. Evite los derrames.
- Antes de volver a colocar la tapa del tanque de combustible, limpie e inspeccione la junta.
- Vuelva a colocar inmediatamente la tapa del tanque de combustible y apriételo con la mano. Limpie todo derrame de combustible.

NOTA: Es normal que salga humo de un motor nuevo después de usarlo por primera vez.

⚠ ADVERTENCIA:

Siempre apague el motor antes de abastecer el combustible. Nunca agregue combustible a una máquina con el motor en marcha o caliente. Aléjese por lo menos 30 pies (9 metros) del sitio de reabastecimiento de combustible antes de encender el motor. ¡No fume!

MANEJO DE LA RECORTADORA

Vea la figura 8.

⚠ ADVERTENCIA:

Siempre coloque la unidad al lado derecho de usted. Si se utiliza la unidad colocándola en el lado izquierdo del cuerpo, el usuario expone éste a superficies calientes, lo cual puede causar lesiones por quemadura.

⚠ ADVERTENCIA:

Para evitar quemaduras causadas por tocar superficies calientes, al utilizar esta unidad nunca coloque la parte inferior de la misma arriba del nivel de la cintura.

Sujete la recortadora con la mano derecha en el mango trasero y coloque la mano izquierda en el mango delantero. Sujete firmemente la unidad con ambas manos durante la operación. Se recomienda sujetar la recortadora en una posición cómoda, con el mango trasero a la altura de la cadera.

Siempre utilice la recortadora a la máxima aceleración. Corte la hierba alta desde la parte superior hacia abajo. Esto evitará que la hierba se enrolle alrededor del alojamiento del eje y del cabezal del hilo que pudiese causar daño por calentamiento excesivo. Si la hierba se enrolla alrededor del cabezal del hilo, APAGUE EL MOTOR, desconecte el cable de la bujía y desprenda la hierba. Un recorte prolongado con el acelerador parcialmente abierto produce goteo de aceite por el silenciador.



FUNCIONAMIENTO

AVANCE DEL HILO

El avance del hilo se controla golpeando levemente el cabezal del hilo contra el pasto mientras el motor funciona a la máxima aceleración.

1. Haga funcionar el motor a la máxima aceleración.
2. Golpee levemente el cabezal sobre el suelo para hacer avanzar el hilo. El hilo avanza cada vez que se golpea el cabezal.
3. Quizá se necesiten varios golpes hasta que el hilo haga contacto con la cuchilla de corte.
4. Reanude la operación de recorte.

NOTA: Si el hilo se gasta hasta quedar muy corto quizá no pueda avanzar el hilo tras golpear el cabezal contra el suelo. Si así fuera, APAGUE EL MOTOR y avance manualmente el hilo.

AVANCE MANUALMENTE EL HILO

Empuje hacia abajo el retén del carrete mientras tira del hilo, o hilos, según sea el caso, para avanzar manualmente el hilo.

CUCHILLA DE CORTE DEL HILO

Esta recortadora está equipada con una cuchilla de corte del hilo instalada en el deflector de pasto. Para obtener mejores resultados en el recorte, avance el hilo hasta que la cuchilla lo corte a la longitud apropiada. Avance el hilo siempre que escuche que el motor está funcionando más rápido de lo normal, o cuando disminuya la eficiencia del corte. Esto mantendrá un mejor desempeño y mantendrá el hilo a la suficiente longitud para avanzar apropiadamente.

SUGERENCIAS PARA CORTAR

Vea la figura 9.

- Mantenga la recortadora inclinada hacia el área de corte; ésta es la mejor área de corte.
- La recortadora de eje curvo corta cuando se pasa la unidad de derecha a izquierda. La recortadora de eje recto corta cuando se pasa la unidad de izquierda a derecha. De esta manera se evita el lanzamiento de desechos hacia el operador. Evite cortar en el área peligrosa mostrada en la figura 9.
- Use la punta del hilo para efectuar el recorte; no fuerce el cabezal del hilo hacia la hierba sin cortar.
- Las cercas de alambre y de estacas causa desgaste adicional en el hilo, incluso la ruptura. Los muros de piedra y de ladrillo, los cordones y la madera pueden gastar rápidamente el hilo.
- Evite el contacto con árboles y los arbustos. La corteza de los árboles, las molduras de madera, los revestimientos de las paredes y los postes de las cercas pueden resultar dañados fácilmente por el hilo.

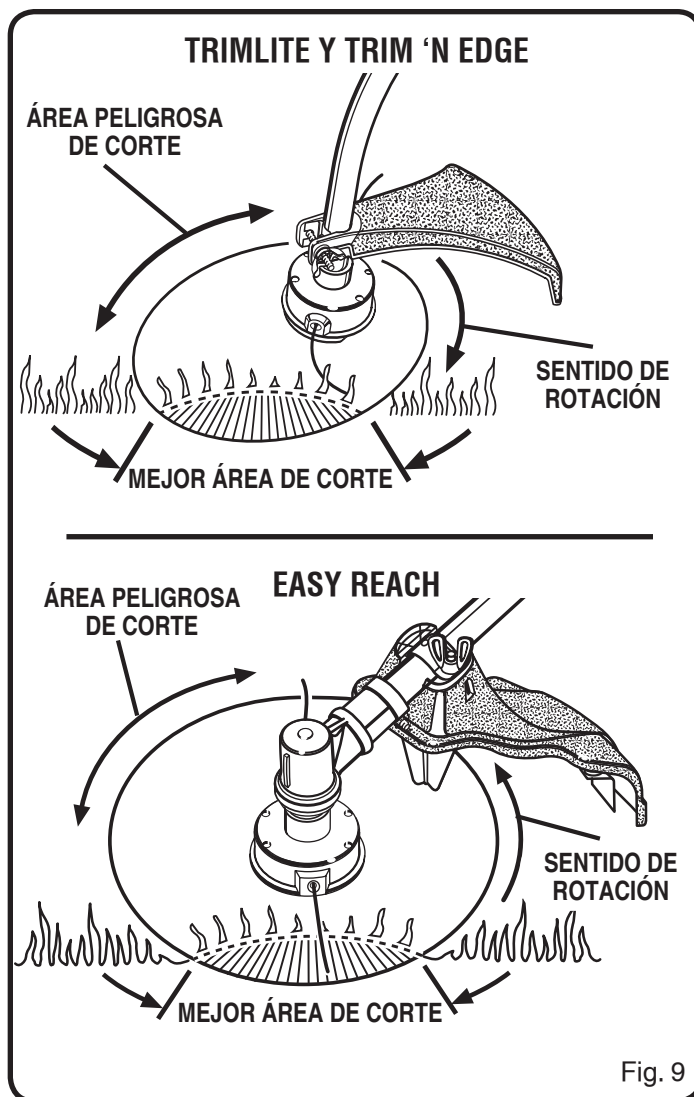

Fig. 9

FUNCIONAMIENTO

FUNCIONAMIENTO DE LA GUÍA PARA RECORTAR BORDES - ÚNICAMENTE PARA LA TRIM 'N EDGE

Vea las figuras 10 y 11.

- Afloje la tuerca de mariposa y deslice la guía para recortar bordes para ajustarla a la longitud de recorte deseada y después vuelva a apretar firmemente la tuerca de mariposa. En el apartado “Montaje de la guía para recortar bordes” de este manual se incluye más información.
- La guía para cortar bordes permite utilizar la recortadora como cortadora de bordes y efectuar cortes a lo largo de aceras, caminos de entrada, macizos de flores, etc. La guía para cortar bordes es de uso práctico y sirve de ayuda para la recortadora cuando se usa como cortadora de bordes.
- Tenga sumo cuidado al inclinar la recortadora para utilizarla como cortadora de bordes. El silenciador y el escape de gases del mismo se calientan bastante durante el funcionamiento. Mantenga alejado el silenciador de todas las partes del cuerpo. Vea la figura 11.

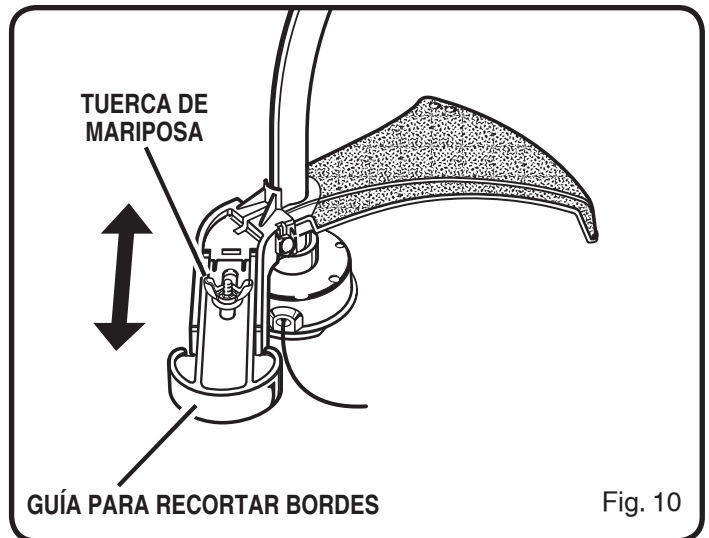

Fig. 10

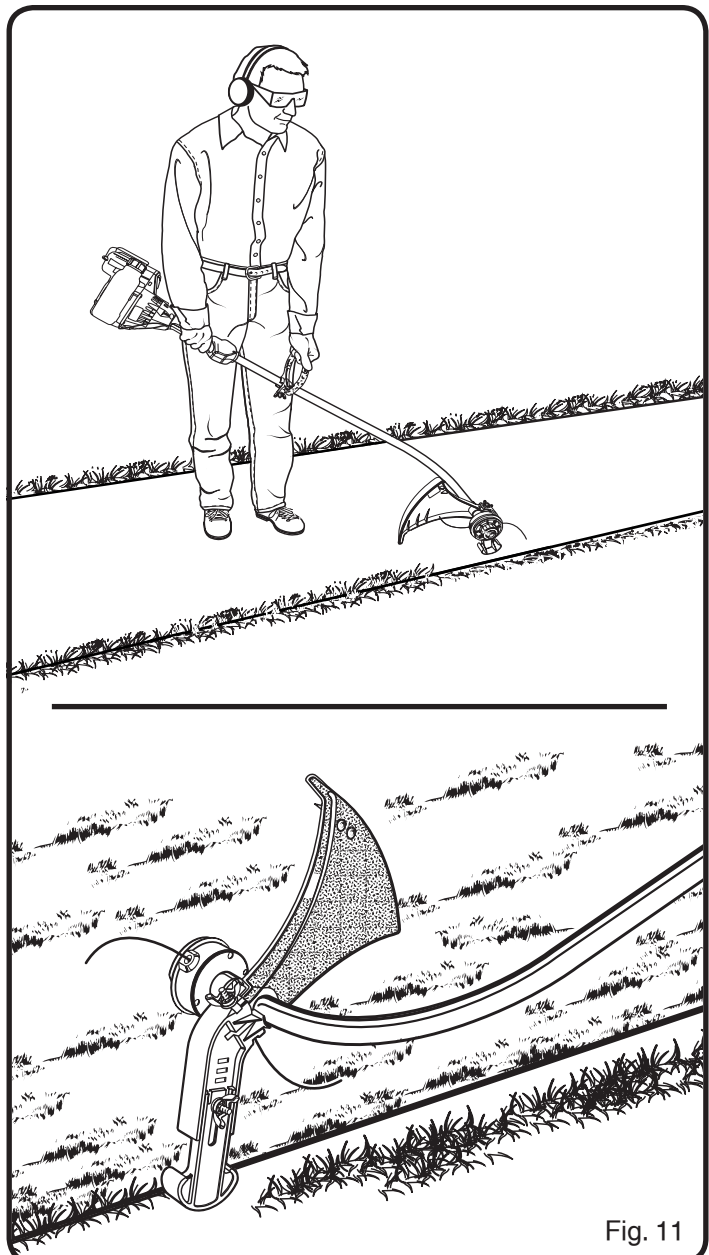

Fig. 11

FUNCIONAMIENTO

ARRANQUE Y APAGADO

Veá las figuras 12 y 13.

PARA ARRANCAR CON EL MOTOR FRÍO:

NO oprima el gatillo del acelerador hasta que no arranque y quede funcionando el motor.

- Coloque la recortadora en una superficie plana y despejada.
- **CEBAR** - Presione 7 veces la bomba de cebado.
- **COLOQUE** la palanca del anegador en la posición **START** (ARRANQUE).
- **TIRE** de la cuerda del arrancador hasta que arranque el motor.
- Permita que funcione el motor durante 15 segundos.
- Oprima el gatillo del acelerador.

NOTA: Al oprimirse el gatillo del acelerador se suelta la palanca de arranque a la posición **RUN** (FUNCIONAMIENTO).

PARA ARRANCAR CON EL MOTOR CALIENTE:

TIRE de la cuerda del arrancador hasta que arranque el motor.

PARA APAGAR EL MOTOR:

Oprima y no suelte el botón de parada (**STOP**) hasta que se apague el motor.

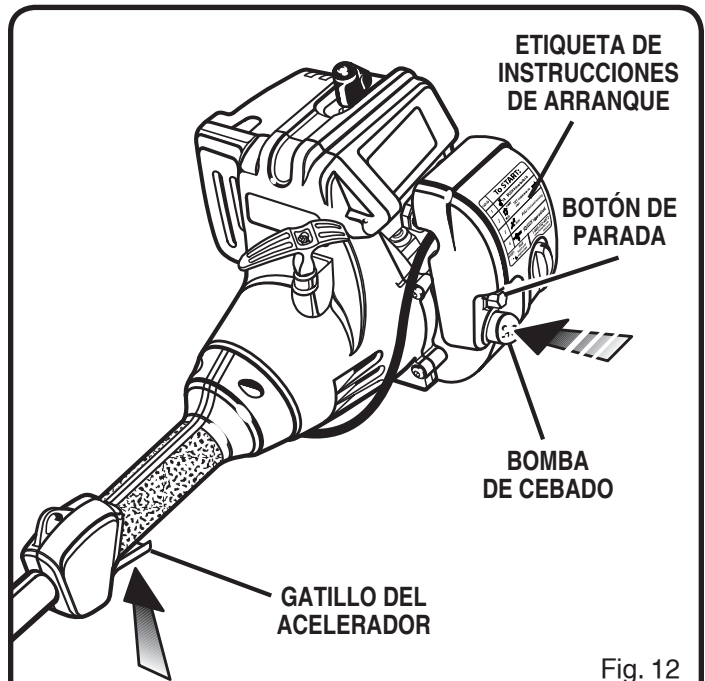

Fig. 12

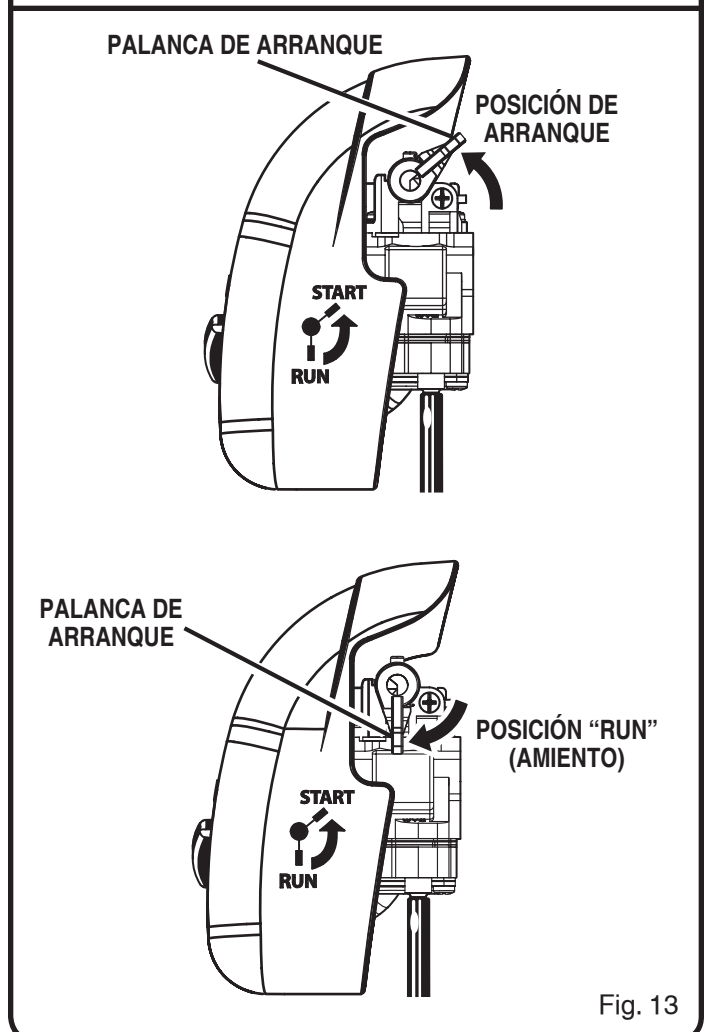

Fig. 13

⚠ ADVERTENCIA:

Use únicamente piezas de repuesto, accesorios y aditamentos genuinos del fabricante. La inobservancia de esta advertencia puede causar posibles lesiones, un desempeño deficiente de la unidad y la anulación de la garantía.

A menudo, usted puede efectuar los ajustes y reparaciones descritos aquí. Para otro tipo de reparaciones, lleve la recortadora a un establecimiento de servicio autorizado.

REEMPLAZO DEL CARRETE

NUEVO CARRETE PREENROLLADO

Vea las figuras 14 y 15.

Si únicamente va a reabastecer el hilo, consulte la sección “Reabastecimiento del hilo” más adelante en este manual. Use únicamente hilo monofilar de 0,080” (2,0 mm) de diámetro. Use hilo de repuesto del fabricante original para obtener el mejor desempeño.

- Apague el motor y desconecte el cable de la bujía. Sujete el cabezal del hilo y desenrosque el retén del carrete.

Para retirar el retén del carrete:

En el caso de la Trimlite y la Trim ‘n Edge, gire hacia la izquierda el retén del carrete.

En el caso de la Easy Reach, gire hacia la derecha el retén del carrete.

- Retire el carrete vacío del cabezal del hilo. Mantenga el resorte acoplado al carrete.
 - Para instalar el nuevo carrete, asegúrese de que se capturen los dos hilos en las ranuras opuestas entre sí en el nuevo carrete. Asegúrese de que los extremos de cada hilo sobresalgan aproximadamente 6” (152 mm) de cada ranura.
 - Pase los hilos por los ojillos en el cabezal del hilo. Empuje cuidadosamente el carrete en el cabezal del hilo (tire levemente de los hilos hacia afuera si es necesario). Al colocar el carrete en el cabezal del hilo, sujete los hilos y tire de ellos con fuerza para desengancharlos de las ranuras en el carrete.
 - Presione y gire a la izquierda el carrete hasta que deje de girar. Sujete el carrete y gírelo levemente a la derecha. Suelte el carrete. El carrete debe estar asegurado en el cabezal del hilo. De lo contrario, sujételo y gírelo hasta que enganche.
 - Asegúrese de que el cabezal del hilo y el retén del carrete estén instalados en el eje de impulsión.
- #### **Para instalar el retén del carrete:**
- En el caso de la Trimlite y la Trim ‘n Edge, gire hacia la derecha el retén del carrete.
- En el caso de la Easy Reach, gire hacia la izquierda el retén del carrete.
- Vuelva a tirar de los hilos para girar el carrete a la posición de corte. Presione el retén del carrete a la vez que tira del hilo, o hilos, para avanzar manualmente el hilo y para verificar el ensamblaje correcto del cabezal del hilo.

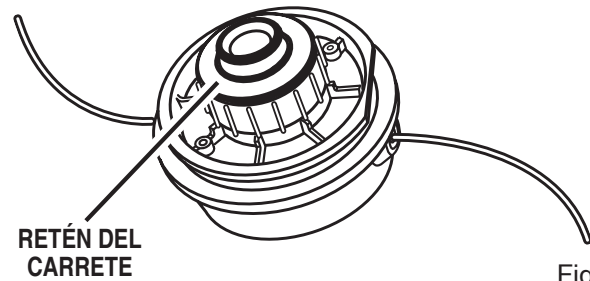

Fig. 14

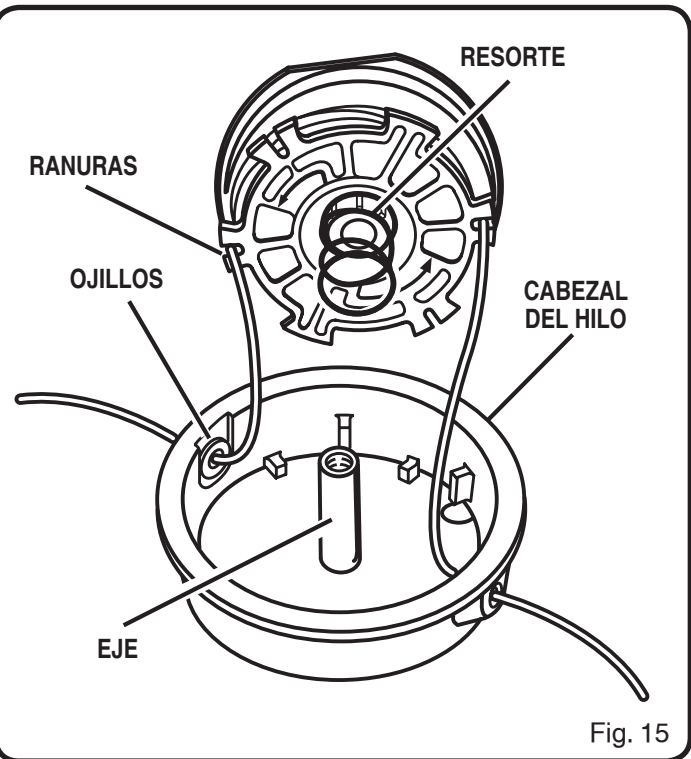

Fig. 15

MANTENIMIENTO

REABASTECIMIENTO DEL HILO

Vea las figuras 16 a 19.

- Apague el motor y desconecte el cable de la bujía. Sujete el cabezal del hilo y desenrosque el retén del carrete.

Para retirar el retén del carrete:

En el caso de la Trimlite y la Trim 'n Edge, gire hacia la izquierda el retén del carrete.

En el caso de la Easy Reach, gire hacia la derecha el retén del carrete.

- Retire el carrete del cabezal del hilo.

NOTA: Mantenga el hilo unido al carrete. Retire todo hilo restante en el carrete.

- Corte dos tramos de hilo de 9' (2,7 m) aproximadamente. Use solamente hilo monofilamento de 0,080" (2,0 mm) de diámetro.

- Introduzca el primer hilo en el orificio de sujeción de la parte superior del carrete. Enrolle hacia la izquierda el primer hilo alrededor de la parte superior del carrete, según lo indican las flechas en el carrete. Coloque el hilo en la ranura de la pestaña superior del carrete, y deje que sobresalga aproximadamente 6" (152 mm) de la ranura. No llene excesivamente el tanque. Después de enrollar el hilo, debe haber una separación mínima de 1/4" (6 mm) entre el hilo enrollado y el borde exterior del carrete.

- Repita el paso anterior con el segundo hilo, utilizando la parte inferior del carrete. No llene excesivamente el tanque.

- Vuelva a colocar el carrete y el retén del carrete. Consulte la sección "Reemplazo del carrete" más arriba en este manual.

LIMPIEZA DEL ORIFICIO DE ESCAPE Y DEL SILENCIADOR

NOTA: Dependiendo del tipo de combustible utilizado, el tipo y la cantidad de aceite utilizado, o las condiciones de funcionamiento en particular, la abertura de escape, el silenciador y/o el parachispas pueden resultar obstruidos con depósitos de carbón. Si observa alguna pérdida de potencia en su herramienta con motor de gasolina, quizá sea necesario eliminar dichos depósitos para restaurar el rendimiento. Recomendamos enfáticamente que este servicio lo realicen únicamente los técnicos de servicio calificados.

PARACHISPAS

Es necesario limpiar o reemplazar el parachispas cada 25 horas o anualmente para asegurarse del buen funcionamiento de la unidad. Los parachispas pueden estar instalados en diferentes posiciones dependiendo del modelo del cual se trate. Comuníquese con el establecimiento de servicio más cercano para confirmar la ubicación del parachispas para su modelo específico.

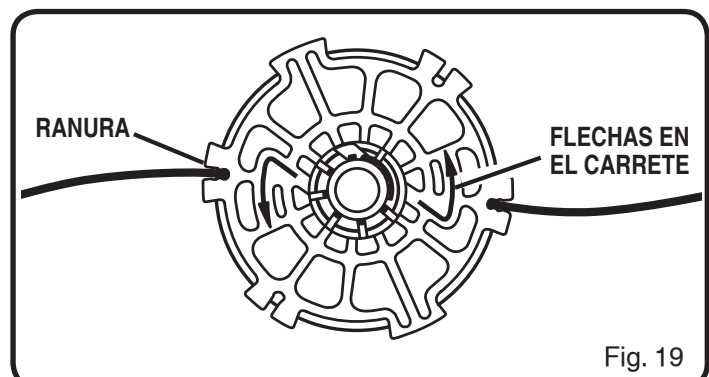
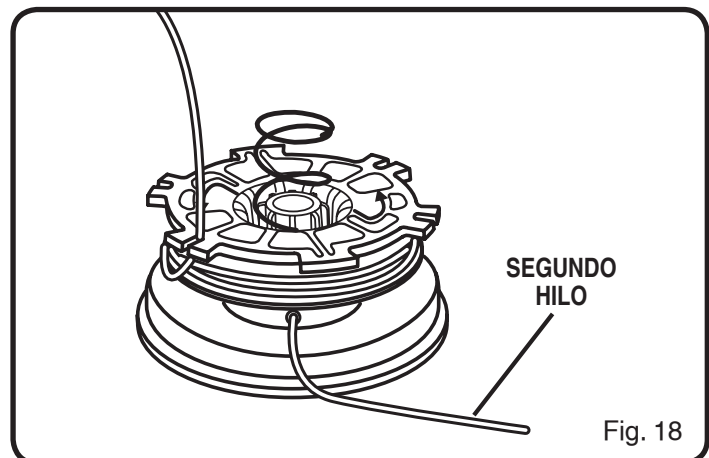
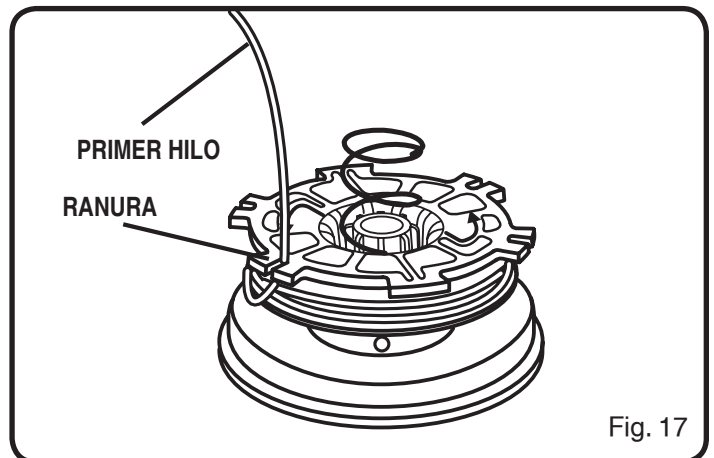
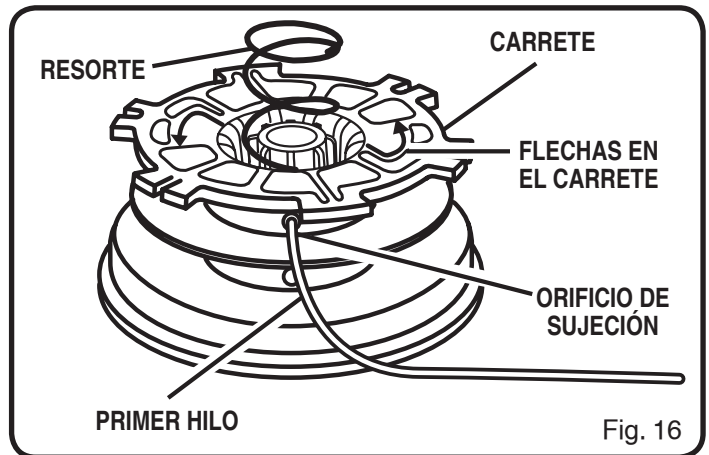

MANTENIMIENTO

REEMPLAZO Y LIMPIEZA DEL FILTRO DE AIRE

Vea las figuras 20 y 21.

Para obtener un desempeño apropiado y una larga vida útil de la unidad, mantenga limpio el filtro de aire.

- Retire la tapa del filtro de aire girando la perilla hacia la izquierda mientras tira suavemente de la tapa.
- Retire el filtro de aire y límpielo con agua jabonosa tibia. Enjuáguelo y déjelo secar completamente. Para obtener un desempeño óptimo de la unidad, reemplácelo anualmente.
- Instale el filtro de aire. Alinee e instale la tapa del filtro de aire en la base de dicho filtro. Asegure la tapa del filtro de aire girando la perilla hacia la derecha.

TAPA DEL TANQUE DE COMBUSTIBLE

⚠ ADVERTENCIA:

Una tapa del tanque de combustible con fugas constituye un riesgo de incendio y debe reemplazarse inmediatamente.

La tapa del tanque de combustible contiene un filtro que no necesita mantenimiento y una válvula de retención. Un filtro de combustible obstruido puede causar un desempeño deficiente del motor. Si mejora el desempeño al aflojar la tapa del tanque de combustible, es posible que esté defectuosa la válvula de retención o quizá esté obstruido el filtro. Reemplace la tapa del tanque de combustible si es necesario.

BUJÍA

En este motor se emplea una bujía Champion RCJ-6Y o NGK BPMR7A con una separación interelectródica de 0,025" (0,63 mm). Reemplácela con una bujía de repuesto idéntica anualmente, o con mayor frecuencia si es necesario.

ALMACENAMIENTO (1 MES O MÁS)

- Drene todo el combustible del tanque en un recipiente de uso aprobado para gasolina. Accione el motor hasta que se apague.
- Limpie todo el material extraño presente en la recortadora. Almacene la unidad en un espacio bien ventilado inaccesible a los niños. Evite que la unidad entre en contacto con agentes corrosivos como las sustancias químicas para el jardín y las sales para derretir el hielo.
- Cumpla todos los reglamentos federales y locales relacionados con la seguridad del almacenamiento y el manejo de gasolina. El combustible sobrante debe usarse en otro equipo con motor de gasolina de dos tiempos.

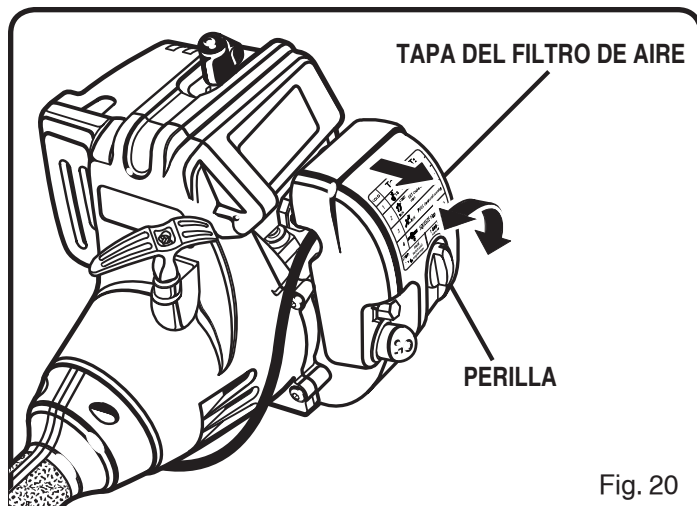

Fig. 20

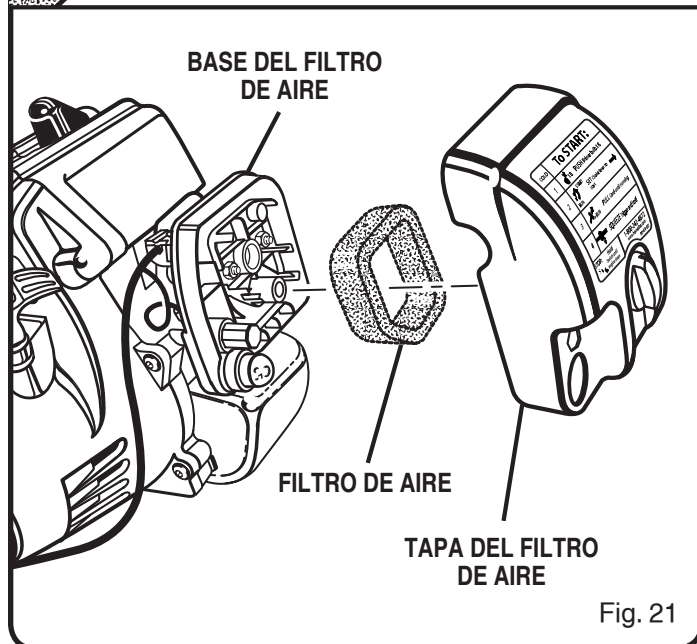
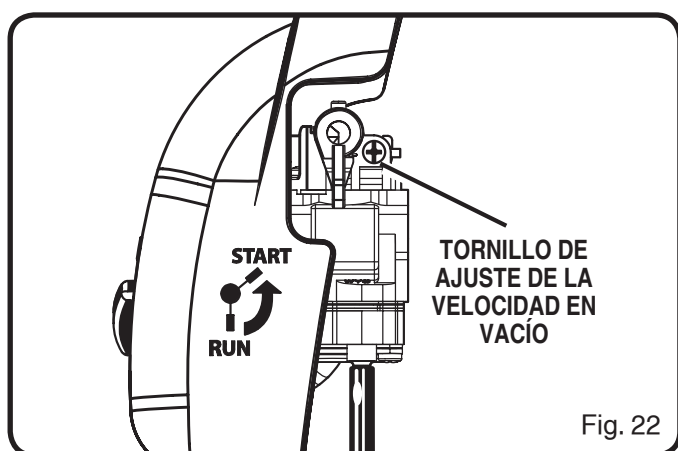

Fig. 21

SOLUCIÓN DE PROBLEMAS

SI CON ESTAS SOLUCIONES NO SE RESUELVE EL PROBLEMA, COMUNÍQUESE CON EL CONCESIONARIO DE SERVICIO AUTORIZADO DE SU PREFERENCIA.

PROBLEMA	CAUSA POSIBLE	SOLUCIÓN
El motor no arranca:	<ol style="list-style-type: none"> 1. No hay chispa. 2. No hay combustible. 3. Está ahogado el motor. 	<ol style="list-style-type: none"> 1. Revise la chispa. Retire la bujía. Vuelva a conectar la tapa de la bujía y coloque ésta en el cilindro metálico. Tire de la cuerda y observe la chispa en el electrodo de la bujía. Si no hay chispa, repita la prueba con una bujía nueva. 2. Presione la bomba de cebado hasta que se llene de combustible la misma. Si no se llena la bomba, significa que está obstruido el sistema de conducción de combustible. Comuníquese con un establecimiento de servicio. Si se llena la bomba, es posible que esté ahogado el motor, prosiga con el siguiente punto. 3. Oprima el gatillo y tire de la cuerda hasta que el motor arranque y funcione. NOTA: Dependiendo de la intensidad del ahogamiento, pueden requerirse numerosos tirones de la cuerda.
El motor no alcanza la máxima velocidad y emite demasiado humo:	<ol style="list-style-type: none"> 1. Mezcla de aceite y combustible incorrecta. 2. Está sucio el filtro de aire. 3. Está sucia la pantalla parachispas. 4. Falló la bujía. 	<ol style="list-style-type: none"> 1. Use combustible fresco y la mezcla correcta de aceite para motor de dos tiempos (50:1). 2. Limpie el filtro de aire. Consulte la sección "Reemplazo y limpieza del filtro de aire" previamente en este manual 3. Comuníquese con un establecimiento de servicio. 4. Limpie o reemplace la bujía, según sea necesario. Reajuste la separación interelectródica de la bujía. Consulte la sección "Reemplazo de la bujía" más arriba en este manual.
El motor arranca, marcha y acelera pero no funciona a velocidad de marcha en vacío (ralentí):	<ol style="list-style-type: none"> 1. El tornillo de marcha lenta del carburador necesita ajuste. 	<ol style="list-style-type: none"> 1. Gire a la derecha el tornillo de marcha lenta para aumentar la velocidad de marcha en vacío (ralentí). Vea la figura 22.
No avanza el hilo:	<ol style="list-style-type: none"> 1. El hilo se pegó a sí mismo. 2. No hay suficiente hilo en el carrete. 3. El hilo se gastó hasta quedar muy corto. 4. El hilo está enredado en el carrete. 5. La velocidad del motor está muy lenta. 	<ol style="list-style-type: none"> 1. Lubrique el resorte con rociador de silicón. 2. Instale más hilo. Consulte la sección "Reabastecimiento del hilo" arriba en este manual. 3. Tire de los hilos a la vez que alternadamente presiona y suelta el retén del carrete. 4. Retire el hilo del carrete y vuelva a enrollarlo (consulte el apartado "Reabastecimiento del hilo de corte"), más arriba en este manual. 5. Avance el hilo a la máxima aceleración.



SOLUCIÓN DE PROBLEMAS

SI CON ESTAS SOLUCIONES NO SE RESUELVE EL PROBLEMA, COMUNÍQUESE CON EL CONCESIONARIO DE SERVICIO AUTORIZADO DE SU PREFERENCIA.

PROBLEMA	CAUSA POSIBLE	SOLUCIÓN
Es difícil girar el retén del carrete:	1. La rosca del tornillo está sucia o dañada.	1. Limpie las roscas y lubríquelas con grasa - si no hay mejoría, reemplace el retén del carrete.
El pasto se enreda alrededor del alojamiento del eje de impulsión y del cabezal del hilo:	1. Se está cortando la hierba alta a nivel del suelo. 2. Se está utilizando la recortadora con el anegador parcialmente abierto.	1. Corte la hierba alta de arriba hacia abajo para evitar que se enrede en la unidad. 2. Accione la recortadora a la máxima aceleración.



LLÁMENOS PRIMERO

Si tiene preguntas sobre el funcionamiento o el mantenimiento de la recortadora, llame al teléfono de atención al consumidor de Homelite®.

La recortadora ha sido probada enteramente antes de embarcarse para asegurar la completa satisfacción del consumidor.

GARANTÍA

DECLARACIÓN DE LA GARANTÍA LIMITADA

Homelite Consumer Products, Inc. garantiza al comprador original al menudeo que este producto HOMELITE carece de defectos en materiales y mano de obra y acuerda reparar o reemplazar, a la sola discreción de Homelite Consumer Products, Inc., cualquier producto defectuoso sin cargo alguno dentro del plazo establecido después de la fecha de compra.

Un año para las siguientes unidades: Yard Broom, Trimlite y Bandit;

Dos años para todos los otros productos Homelite, si el producto se utiliza para fines personales, familiares o domésticos;

90 días, si alguno de los productos mencionados arriba se emplean con productos utilizados para cualquier otro uso, como el uso comercial o el de alquiler.

Esta garantía únicamente se ofrece al comprador original al menudeo y comienza en la fecha de la compra original al menudeo.

Cualquier parte del producto HOMELITE manufacturado o suministrado por HOMELITE que, a juicio razonable de HOMELITE, tenga defectos en los materiales o en la mano de obra, será reparado o reemplazado por un establecimiento de servicio autorizado de productos HOMELITE, sin cargo alguno al comprador por concepto de piezas y mano de obra.

El producto HOMELITE, incluida toda pieza defectuosa, debe enviarse a un establecimiento de servicio autorizado dentro del período de la garantía. El gasto de enviar el producto HOMELITE al establecimiento para cualquier trabajo cubierto por la garantía, así como el gasto de devolverlo al propietario después de la reparación, correrán por cuenta del propietario. La responsabilidad de HOMELITE con respecto a todo reclamo se limita a las reparaciones o remplazo del producto, y ningún reclamo de incumplimiento de la garantía será causante de la cancelación o rescisión del contrato de venta de ningún producto HOMELITE. En el establecimiento se requerirá el recibo de compra para respaldar cualquier reclamo al amparo de la garantía. Todo trabajo efectuado en cumplimiento de la garantía debe ser realizado en un establecimiento de servicio autorizado de productos HOMELITE.

Esta garantía se limita a noventa (90) días a partir de la fecha original de la compra de cualquier producto HOMELITE empleado para propósitos comerciales o de alquiler, o cualquier otro propósito generador de ingresos.

Esta garantía no cubre ningún producto HOMELITE que haya sido sujeto a un uso indebido, maltrato, negligencia o accidente, o que haya sido utilizado de cualquier forma contraria a las instrucciones de manejo especificadas en el manual del operador del producto HOMELITE. Esta garantía no aplica a los daños en el producto HOMELITE que resulten del mantenimiento indebido ni a producto alguno de HOMELITE que haya sido alterado o modificado. La garantía no cubre las reparaciones que resulten necesarias por el desgaste normal o por el uso de piezas o accesorios que sean INCOMPATIBLES CON EL PRODUCTO HOMELITE o que afecten adversamente su funcionamiento, desempeño o durabilidad.

Además, esta garantía no cubre:

- A. Afinaciones – Bujías, carburador, ajustes del carburador, encendido, filtros
- B. Artículos sujetos a desgaste – Perillas de tope, retenes de carrete, carretes exteriores, hilos de corte, carretes interiores, polea de arranque, cuerdas de arranque, correas de impulsión

HOMELITE se reserva el derecho a cambiar o mejorar el diseño de cualquier producto HOMELITE sin asumir ninguna obligación de modificar ningún producto fabricado previamente.

TODAS LAS GARANTÍAS IMPLÍCITAS ESTÁN LIMITADAS EN DURACIÓN SEGÚN EL PERÍODO DE GARANTÍA DECLARADA. POR CONSIGUIENTE, CUALQUIER GARANTÍA IMPLÍCITA, INCLUSO LAS DE COMERCIABILIDAD, IDONEIDAD PARA UN PROPÓSITO EN PARTICULAR, O DE CUALQUIER TIPO, PIERDEN TOTALMENTE SU VALIDEZ DESPUÉS DEL VENCIMIENTO DEL PERÍODO DE GARANTÍA CORRESPONDIENTE DE DOS AÑOS, UN AÑO O NOVENTA DÍAS. LA OBLIGACIÓN DE HOMELITE EN VIRTUD DE ESTA GARANTÍA SE LIMITA ESTRUCTA Y EXCLUSIVAMENTE A LA REPARACIÓN O REEMPLAZO DE LAS PIEZAS DEFECTUOSAS, Y HOMELITE NO ASUME NI AUTORIZA A NADIE A ASUMIR EN SU NOMBRE NINGUNA OTRA OBLIGACIÓN. ALGUNOS ESTADOS NO PERMITEN LIMITACIONES EN CUANTO A LA DURACIÓN DE UNA GARANTÍA IMPLÍCITA, POR LO CUAL ES POSIBLE QUE LA LIMITACIÓN ANTERIOR NO SE APLIQUE EN EL CASO DE USTED. HOMELITE NO ASUME NINGUNA RESPONSABILIDAD POR DAÑOS DIRECTOS, INDIRECTOS, NI DE NINGÚN OTRO TIPO, COMO EL GASTO DE DEVOLVER EL PRODUCTO HOMELITE A UN ESTABLECIMIENTO DE SERVICIO AUTORIZADO Y LOS GASTOS PARA DEVOLVER DICHO PRODUCTO A SU PROPIETARIO RESPECTIVO, EL TIEMPO DE VIAJE DEL MECÁNICO, LLAMADAS TELEFÓNICAS O TELEGRAMAS, EL ALQUILER DE EQUIPOS SIMILARES DURANTE EL TIEMPO DE REALIZACIÓN DEL SERVICIO AL AMPARO DE LA GARANTÍA, VIAJES, PÉRDIDAS O DAÑOS A ARTÍCULOS DE PROPIEDAD PERSONAL, PÉRDIDA DE INGRESOS, PÉRDIDA DE USO DEL PRODUCTO, PÉRDIDA DE TIEMPO, O INCONVENIENCIA; ALGUNOS ESTADOS NO PERMITEN LA EXCLUSIÓN NI LA LIMITACIÓN DE LOS DAÑOS DIRECTOS O INDIRECTOS, POR LO CUAL LA LIMITACIÓN O EXCLUSIÓN ANTERIOR QUIZÁ NO SE APLIQUE EN EL CASO DE USTED.

Esta garantía le confiere derechos legales específicos, y es posible que usted goce de otros derechos, los cuales pueden variar de estado a estado.

Esta garantía se aplica a todos los productos HOMELITE fabricados por HOMELITE y vendidos en Estados Unidos y en Canadá.

Para localizar el establecimiento de servicio más cercano, llame al 1-800-242-4672, o visite nuestro sitio en la red mundial, en www.homelite.com.

GARANTÍA

EL SIGUIENTE ENUNCIADO DE LA CARB (OFICINA DE RECURSOS ATMOSFÉRICOS DE CALIFORNIA) SE APLICA SÓLO A LOS MODELOS OBLIGADOS A CUMPLIR CON LOS REQUISITOS DE DICHO ORGANISMO.

GARANTÍA LIMITADA DE HOMELITE CONSUMER PRODUCTS, INC. Y REGULACIONES FEDERALES Y DEL ESTADO DE CALIFORNIA EN RELACIÓN CON LOS SISTEMAS DE CONTROL DE EMISIONES DE MOTORES NO VEHICULARES Y DE MOTORES PEQUEÑOS PARA USO FUERA DE CARRETERAS

La Dirección de Protección Ambiental de EE.UU. (EPA), la Oficina de Recursos Atmosféricos de California (CARB) y Homelite Consumer Products, Inc. tienen el agrado de explicar la Garantía del Sistema de Control de Emisiones de su motor no vehicular o motor pequeño para uso fuera de carreteras. En California, los motores nuevos pequeños y para el uso fuera de carreteras deben diseñarse, fabricarse y equiparse de manera que cumplan con las rigurosas normas estatales contra la contaminación del aire. En otros estados, los motores nuevos para uso fuera de carreteras fabricados en el año 2000 y en años posteriores deben estar diseñados, fabricados y equipados, al momento de la venta, para cumplir las normas de la EPA de EE.UU. para motores pequeños para uso fuera de carretera. El motor para uso fuera de carretera debe carecer de defectos en los materiales y en la mano de obra que puedan causar el incumplimiento de las normas de la EPA de EE.UU. durante los primeros dos años de uso del motor a partir de la fecha de venta al comprador final. Homelite Consumer Products, Inc. debe garantizar el sistema de control de emisiones de los motores no vehiculares y motores pequeños para uso fuera de carretera, durante el período indicado arriba, siempre y cuando dichos motores no hayan sido sujetos a abuso, descuido o mantenimiento indebido.

Es posible que el sistema de control de emisiones incluya piezas tales como el carburador o el sistema de inyección de combustible, el sistema de encendido y el convertidor catalítico. Además puede incluir las mangueras, las correas, los conectores y otras unidades relacionadas con el control de emisiones.

Donde exista una condición cubierta por la garantía, Homelite Consumer Products, Inc. reparará su motor no vehicular o motor pequeño para uso fuera de carretera sin costo para usted, incluido el diagnóstico (si el trabajo de diagnóstico se realiza en un establecimiento autorizado), las piezas de repuesto y la mano de obra.

COBERTURA DE LA GARANTÍA DEL FABRICANTE:

Los motores pequeños para uso fuera de carretera de 1995 y posteriores tienen garantía por dos años en California. En otros estados, los modelos de motores no vehiculares fabricados en 1997 y en años posteriores también tienen garantía por dos años. Si una pieza relacionada con el control de emisiones del motor resulta defectuosa, Homelite Consumer Products, Inc. repara o reemplaza dicha pieza sin cargo alguno.

RESPONSABILIDADES DEL PROPIETARIO EN RELACIÓN CON LA GARANTÍA

- Como propietario del motor no vehicular o motor pequeño para uso fuera de carretera, usted es responsable de la realización del mantenimiento necesario indicado en el manual del propietario. Homelite Consumer Products, Inc. le recomienda conservar todos los recibos y facturas de mantenimiento de su motor no vehicular o motor pequeño para uso fuera de carretera, no obstante, Homelite Consumer Products, Inc., no puede negar la cobertura de la garantía únicamente por la carencia de recibos o por no asegurarse el propietario de la realización de todo el mantenimiento programado. Se pueden usar piezas de repuesto o servicios equivalentes en rendimiento y durabilidad en las tareas de mantenimiento o reparación no cubiertas por la garantía, sin que se reduzcan las obligaciones del fabricante del motor en virtud de esta garantía.
- Sin embargo, como propietario de un motor no vehicular o motor pequeño para uso fuera de carretera, usted debe saber que Homelite Consumer Products, Inc., puede negarle la cobertura de la garantía si dicho motor o una parte del mismo ha fallado debido a abuso, descuido, mantenimiento indebido o modificaciones no autorizadas.
- Usted es responsable de presentar su motor no vehicular o motor pequeño para uso fuera de carretera a un establecimiento de servicio de Homelite Consumer Products, Inc., tan pronto como surja el problema. Las reparaciones amparadas por la garantía deben realizarse en un plazo razonable menor de 90 días.

Si tiene alguna pregunta con respecto a sus derechos y responsabilidades en relación con la garantía, le recomendamos comunicarse con un representante del departamento de servicio al consumidor de Homelite Consumer Products, Inc., llamando al 1-800-242-4672.

COBERTURA:

Homelite Consumer Products, Inc. garantiza al comprador final y a cada uno de los compradores subsiguientes que su motor no vehicular o motor para uso fuera de carretera está diseñado, fabricado y equipado, al momento de la venta, para cumplir todas las normas correspondientes. Homelite Consumer Products, Inc. también garantiza, por un período de dos años, al comprador inicial y a cada comprador subsiguiente, que su motor no vehicular o motor pequeño para uso fuera de carretera carece de defectos en los materiales y en la mano de obra que puedan causar el incumplimiento de las normas correspondientes por parte del motor. Los motores pequeños para uso fuera de carretera de 1995 y posteriores tienen garantía por dos años en California. En todos los otros estados, para los modelos fabricados en 1997 y en años posteriores, la EPA requiere que los fabricantes garanticen por dos años los motores no vehiculares. Estos períodos de garantía comienzan a partir de la fecha en que el comprador inicial adquiere el motor no vehicular o motor pequeño para uso fuera de carretera. Si una pieza relacionada con el control de emisiones del motor resulta defectuosa, Homelite Consumer Products, Inc. repara o reemplaza dicha pieza sin ningún cargo para el propietario.

Homelite Consumer Products, Inc. repara todo defecto cubierto en la garantía en centros de reparaciones de garantía o establecimientos de motores autorizados por Homelite Consumer Products, Inc. Cualquier trabajo autorizado realizado en centros de reparaciones de garantía o establecimientos autorizados se realiza sin cargo para el propietario si en dicho trabajo se determina que está defectuosa una pieza amparada por la garantía. Se pueden utilizar piezas de repuesto aprobadas por el fabricante, o equivalentes, para cualquier mantenimiento o reparación amparada por la garantía en las piezas relacionadas con el control de emisiones, y deben proporcionarse sin ningún cargo para el propietario si dichas piezas aún están protegidas por la garantía. Homelite Consumer Products, Inc. es responsable de daños a otros componentes del motor causados por la falla de una pieza garantizada cuya garantía aún esté vigente.

La Lista de Piezas con Garantía de Emisiones de la Junta de Recursos de Aire de California define específicamente las piezas garantizadas relacionadas con el control de emisiones. (Las normas de la EPA no incluyen una lista de piezas, pero la EPA considera que las piezas garantizadas y relacionadas con el control de emisiones incluyen las piezas que se indican a continuación).

Las piezas garantizadas son las siguientes: El carburador, la bujía, el encendido, el filtro de aire y el filtro de combustible.

REQUISITOS DE MANTENIMIENTO

El propietario es responsable de la realización del mantenimiento necesario según lo define Homelite Consumer Products, Inc. en el manual del operador.

LIMITACIONES

La garantía de los sistemas de control de emisiones no cubre lo siguiente:

- Reparaciones o reemplazos necesarios por abuso o descuido, falta de mantenimiento necesario, reparaciones realizadas indebidamente o reemplazos fuera de las especificaciones de Homelite Consumer Products, Inc. que afecten adversamente el desempeño o la durabilidad de los sistemas, y alteraciones o modificaciones no recomendadas ni aprobadas por escrito por Homelite Consumer Products, Inc., y
- Reemplazo de piezas y otros servicios y ajustes necesarios para el mantenimiento requerido en el primer cambio programado y después del mismo.

El período de cumplimiento del control de emisiones señalado en la etiqueta de cumplimiento del control de emisiones indica el número de horas de funcionamiento para las cuales se ha mostrado que el motor cumple los requisitos federales de control de emisiones. Categoría C=50 horas, B=125 horas y A=300 horas.

GARANTÍA

PROGRAMA DE MANTENIMIENTO PARA EL CONTROL DE EMISIONES Y LISTA DE PIEZAS GARANTIZADAS

Piezas para el control de emisiones	Inspeccionar antes de cada vez de uso	Limpiar cada 5 horas	Reemplazar cada 25 horas o anualmente
-------------------------------------	--	-------------------------	--

CONJUNTO DEL FILTRO DE AIRE

INCLUYE:

FILTROX.....X

CONJUNTO DEL CARBURADOR

INCLUYE:

REPRESA TÉRMICA

JUNTAS

CONJUNTO DEL TANQUE DE COMBUSTIBLE

INCLUYE:

CONDUCTOS DE COMBUSTIBLE.....X

TAPA DEL TANQUE DE COMBUSTIBLE.....X

FILTRO DE COMBUSTIBLE

CONJUNTO DEL ENCENDIDO

INCLUYE:

BUJÍA.....X

TODAS LAS PIEZAS RELACIONADAS CON EL CONTROL DE EMISIONES TIENEN GARANTÍA POR DOS AÑOS O DURANTE EL PERÍODO PREVIO AL PRIMER CAMBIO PROGRAMADO, LO QUE OCURRA PRIMERO.

Homelite®

MANUAL DEL OPERADOR Recortadoras de Hilo de 25 cc

ADVERTENCIA:

Las emanaciones provenientes del escape del motor de este producto contienen sustancias químicas reconocidas por el estado de California como causantes de cáncer, defectos congénitos y otras afecciones del aparato reproductor.

CALIFORNIA - PROPUESTA DE LEY NÚM. 65

SERVICIO

Para obtener piezas o servicio, comuníquese con el centro de servicio autorizado de Homelite más cercano. Asegúrese de proporcionar todos los datos pertinentes al llamar o al presentarse personalmente. Para obtener información sobre el establecimiento de servicio autorizado más cercano a usted, le suplicamos llamar al 1-800-242 4672 o visitar nuestro sitio en la red mundial, en la dirección www.homelite.com.

PIEZAS DE REPUESTO

El número de modelo de este producto se encuentra en una placa o etiqueta pegada a la caja del motor. Le recomendamos anotar el número de serie en el espacio suministrado abajo.

NÚMERO DE MODELO _____

NÚMERO DE SERIE _____

HOMELITE CONSUMER PRODUCTS, INC.

1428 Pearman Dairy Road Anderson, SC 29625, USA

Post Office Box 1207, Anderson, SC 29622, USA

Tel.: 1-800-242-4672

www.homelite.com