

DESA™

HEATING PRODUCTS

OUTDOOR PATIO TABLE UMBRELLA STAND AND ELECTRIC FOOT WARMER OWNER'S MANUAL

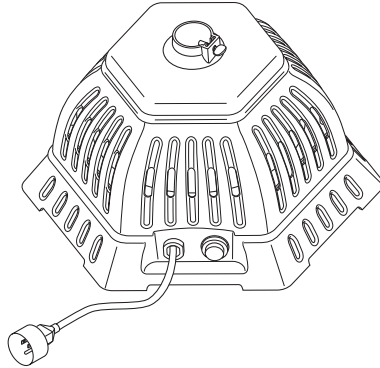

**MODELS PD15EA, PG15EA, PL15EA, PV15EA AND CIN15EA
1500 WATT 120V 60HZ 12.5 AMPS**

IMPORTANT INSTRUCTIONS: Read and understand this manual before assembling, or starting this product. When using electrical products, basic safety precautions should always be followed to reduce the risk of fire, electric shock, and injury to persons. **SAVE THESE INSTRUCTIONS.**

TABLE OF CONTENTS

Safety Information	2	Troubleshooting	5
Pre-Operating Instructions	3	Wiring Diagram	5
Product Identification	4	Replacement Parts	6
Unpacking	4	Technical Service	6
Installation	4	Service Centers	7
Operation	4	Warranty and Repair Service	8
Cleaning	5		

Fill In For Your Records

Serial No. _____
(Located on bottom)

Date of Purchase: _____



Tested and certified
to UL1278 Standard
for Safety

**Save this manual for future reference.
For more information, visit www.desatech.com**

SAFETY INFORMATION

IMPORTANT INSTRUCTIONS: Read this owner's manual carefully and completely before trying to assemble or operate this product. When using electrical products, the following basic safety precautions should always be followed to reduce the risk of fire, electric shock, and injury to persons.

 **WARNING:** As with most electrical appliances, electrical parts in this product are electrically live even when switch is off.

1. Do not use this product if the power circuit does not have ground fault circuit interrupt (GFCI) protection. GFCI should be wired into the home's electrical circuit by a qualified electrician.
2. This product must be used on a grounded supply circuit.
3. Product must be used on a 15 or 20 amp maximum overcurrent protection circuit.
4. DO NOT use indoors or plug this product into an indoor circuit.
5. Avoid the use of an extension cord. Extension cord may overheat and cause risk of fire. If you must have an extension cord, the cord shall be minimum size of 14 awg and not rated less than 1875 watts. Use only 3 wire cord type (3 prong plug) marked for outdoor use.
6. Do not use 16 or 18 gauge extension cords. Damage to household wiring and/or fire could result.
7. Avoid overheating the cord. DO NOT run cord under outdoor carpeting. DO NOT cover cord with throw rugs, runners, or the like. Arrange cord away from traffic area and where it will not be tripped over.
8. Do not run cord through doorways, holes in floors or walls.
9. DO NOT operate product with a damaged cord or plug, or after the product malfunctions, has been dropped or damaged in any manner. Return product to service center for examination, electrical or mechanical adjustment, or repair.
10. Do not remove, bend or modify any metal prongs or pins of cord.
11. Do not allow the legs of chairs or the table to rest on the power cord.
12. Always unplug product after use.
13. When unplugging, be sure to pull by the plug and not the cord.
14. Keep electrical plug dry and off of wet surfaces.
15. Do not place or store where product can fall or be pulled into swimming pool or body of water. If product falls into water, unplug immediately. DO NOT REACH INTO WATER. If water is above the air intakes (see Figure 3, page 4) or product is totally immersed in water, dispose of heater properly.
16. Do not use near or place where standing water can occur.
17. Do not hose down or pressure wash.
18. For outdoor use only in temperatures above freezing.
19. Use product only for intended outdoor use as described in this manual. Any other use not recommended by the manufacturer may cause fire, electric shock, or injury to persons.
20. Do not operate this product in the rain.
21. Keep combustible and flammable materials, such as gasoline and paint thinner, at least 3 ft (0.9 m) from all sides of the product. DO NOT place combustible liquids above the product. Avoid spilling combustible liquids on the product.
22. This product has hot and arcing or sparking parts inside. Do not use where flammable vapors are present.
23. DO NOT insert or allow foreign objects to enter any ventilation or exhaust opening as this may cause an electric shock or fire, or damage the product.
24. To prevent a possible fire, DO NOT block air intakes in any manner. DO NOT use on soft surfaces such as grass, wet soil, or where openings may become blocked.
25. Do not permanently block air exhaust in any manner.
26. DO NOT locate product on top of carpet.
27. Warn children of the risk of death by electrical shock. Extreme caution is necessary when any product is used by, or near children, or animals.
28. DO NOT attempt to repair or adjust any electrical or mechanical parts on this unit. Unauthorized repairs or alterations of this product may increase the risk of fire, electrical shock or injury to persons. The inside of the unit contains no user serviceable parts. All servicing should be performed by qualified personnel only.

SAFETY INFORMATION

Continued

29. Use only in accordance with the local ordinances and codes.
30. This product is not to be used as the sole support for an umbrella. Umbrella must be supported by a table.
31. Do not use or install umbrella into product at temperatures below freezing. A damaged product could result in the risk of fire, electric shock and injury to persons.
32. Do not use this at any elevation above floor level. Do not place on a table.
33. Locate product so "ON" light can be easily seen 10 ft (3.05 m) around and 5 ft (1.52 m) above.
34. If a table cloth is used on the table above the product, secure it to prevent movement due to wind.
35. Do not use in temperatures above 75° F (28.9° C). Nuisance tripping of manual reset thermal protector can occur.
36. Take precautions to prevent spilling drinks on product.
37. If the product will not operate, see specific instructions in *Troubleshooting*, page 5.

SAVE THESE INSTRUCTIONS.

This product contains and/or generates chemicals known to the state of California to cause cancer or birth defects, or other reproductive harm.

PRE-OPERATING INSTRUCTIONS

GROUND FAULT INTERRUPTER

- Since 1971 the National Electric Code (NEC) has required Ground Fault Circuit Interrupter devices on all outdoor circuits.
- If your residence was built before 1971, check with a qualified electrician to determine if a Ground Fault Circuit Interrupter protector exists.
- Do not use this product if the circuit does not have a GFCI protection.
- Do not plug this product into an indoor circuit.
- Typical accepted GFCI devices are shown in Figure 1.

- Avoid the use of an extension cord. Extension cord may overheat and cause risk of fire. If you must have an extension cord, the cord shall be minimum size of 14 awg and not rated less than 1875 watts. Use only 3 wire cord type (3 prong plug) marked for outdoor use.

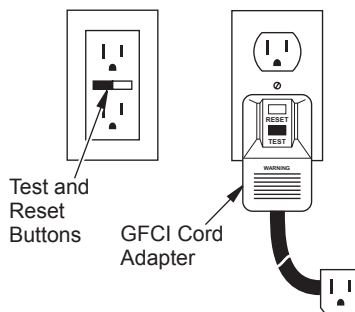

Figure 1 - GFCI Options

PLUG ADAPTER

IMPORTANT: This product must be used on a grounded supply circuit.

An adapter as shown in Figure 2 is available for connecting three-prong grounding type plugs to two-slot receptacles. The green grounding lug extending from the adapter must be connected to a permanent ground such as a properly grounded outlet box.

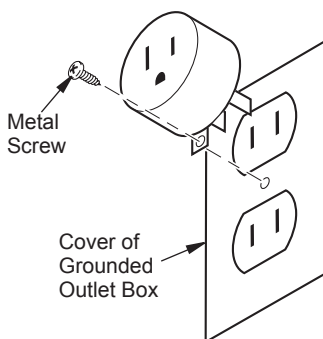

Figure 2 - Plug Adapter

PRODUCT IDENTIFICATION

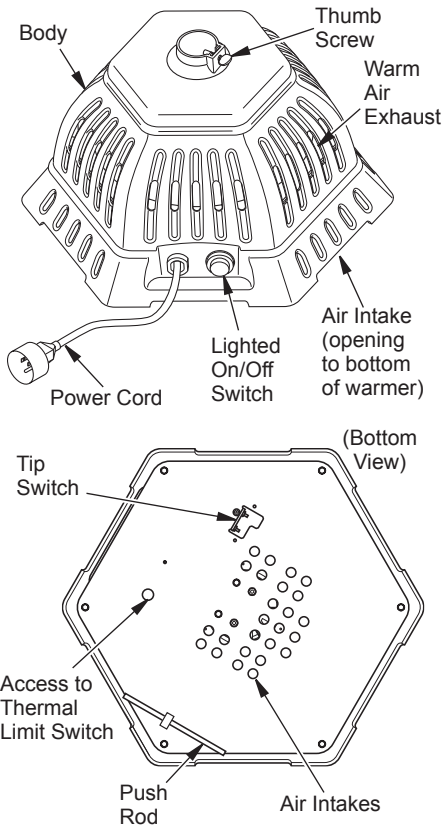

Figure 3 - Umbrella Stand Warmer

UNPACKING

1. Remove all packing items applied to product for shipment.
2. Remove all items from carton.
3. Check items for any shipping damage. If product is damaged, promptly inform dealer where you bought product.

INSTALLATION

1. Locate product under outdoor patio table on hard, level, dry surface. Post of tip over switch must be on solid surface for product to work. Listen for the “click”. See Figure 3 for switch location.
2. Slowly lower umbrella pole into product. Do not drop pole, it may damage product.
3. Tighten thumb screw of product to secure pole. Pole will be approximately 7 inches higher than if used without this product.
4. Make sure the product is in the OFF position before plugging into a grounded GFCI protected 120V 60 HZ outlet.
5. Avoid overloading your circuit by not using other high wattage products in the same outlet. At 1500 watts, this unit draw 12.5 Amps.

OPERATION

IMPORTANT: Review and understand the warnings in the *Safety Information* section, page 2. They are needed to safely operate this product. Follow all local ordinances and codes when using this product.

1. Push lighted ON/OFF switch.
2. The power light will remain lit during operation.
3. Stay back from product until all water or debris has blown clear.
4. Product will warm in a few minutes.

CLEANING

DURING SEASON CARE

Always unplug the product before moving or cleaning.

1. Do not disassemble. Carefully wipe the exterior of unit with a soft, damp cloth.
2. After cleaning, be sure to completely dry the unit with a cloth or towel.

AFTER SEASON CARE

Store product indoors in a dry location. No maintenance is required for this product.

TROUBLESHOOTING

CAUTION: Risk of electric shock. Do not open. No user serviceable parts inside. Take heater to an authorized service center.

If your product fails to operate:

1. Make sure the electrical outlet GFCI or circuit breaker and extension cord is working.
2. Check for operation of tip switch. The ON/OFF switch light can be on but the tip switch OFF. Move product until a “click” is heard. To prevent damage of tip switch post, do not slide product.
3. Look for obstructions around fan. If you find an obstruction, turn the product OFF and UNPLUG THE PRODUCT. Have the product serviced by a qualified individual.
4. Check for tripped thermal protector. Motor and heating element do not operate. Wait 10 minutes for product to cool. Push reset button. See *Thermal Limit Switch* below.

THERMAL LIMIT SWITCH

If product is used in temperatures below 75° F (28.9° C), the limit switch should not require resetting unless there is a malfunction. If a malfunction does occur, have the product serviced by an authorized service center.

Resetting Thermal Limit Switch

1. Unplug product.
2. Allow product to cool.
3. Turn product upside down.
4. Remove plug on bottom.
5. Insert provided plastic push rod through hole and guide to small red button on thermal limit switch (see Figure 4). A flashlight will improve visibility.

6. Lightly push red button to reset switch.
7. Replace removed plug in hole. Perform a trial operation.
8. If repeated resetting of the thermal limit switch is required, have the product serviced by an authorized service center.

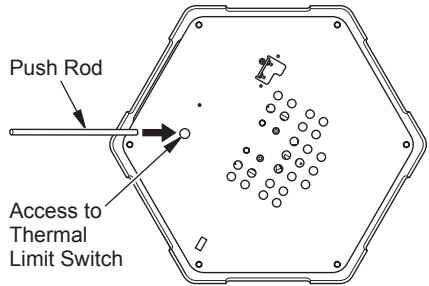
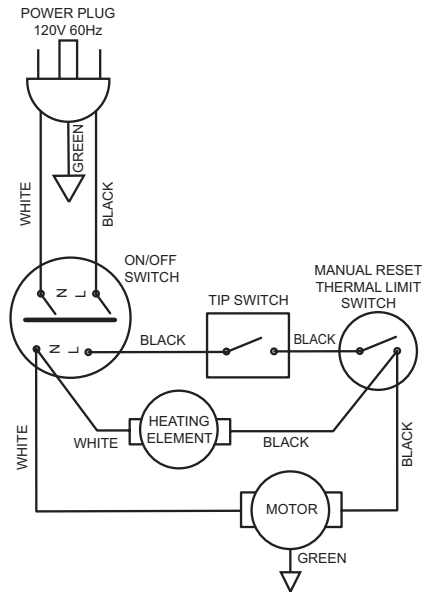

Figure 4 - Resetting Thermal Limit Switch

WIRING DIAGRAM



REPLACEMENT PARTS

Note: Use only original replacement parts. This will protect your warranty coverage for parts replaced under warranty.

PARTS UNDER WARRANTY

Contact authorized dealers of this product. If they can't supply original replacement part(s), call DESA Heating Products' Technical Service Dept. at 1-866-672-6040.

When calling DESA Heating Products, have ready:

- your name
- your address
- model and serial numbers of your product
- how product was malfunctioning
- purchase date

Usually, we will ask you to return the part to the factory.

PARTS NOT UNDER WARRANTY

Contact authorized dealers of this product. If they can't supply original replacement part(s), call DESA Heating Products at 1-866-672-6040 for referral information. Parts dealers are listed under *Service Center*, page 7.

When calling DESA Heating Products, have ready:

- model and serial numbers of your product
- the replacement part number

TECHNICAL SERVICE

You may have further questions about installation, operation, or troubleshooting. If so, contact DESA Heating Products' Technical Service Department at 1-866-672-6040. When calling please have your model and serial numbers of your product ready.

You can also visit DESA Heating Products' technical services web site at www.desatech.com.

SERVICE CENTERS

The service centers are privately owned businesses. They have agreed to support our customer's needs by providing original replacement parts and accessories.

Boyce Industries

1105 Poinsetta St.
Santa Ana, CA 92701
714-667-7111

Ray's Portable Heater Service

3191 Meyers Rd.
Camino, CA 95709
530-644-7716

Metrogas Equipment Company

790 West 64th Ave.
Denver, CO 80221
303-428-3036

Tool & Equipment Service Solutions, Inc.

5 Manila Ave.
Hamden, CT 06514-0322
800-397-7553
203-248-7553

S-TEK

3434 S. Orange Ave.
Orlando, FL 32806
407-851-5642

Portable Heater Parts

342 N County Road 400 East
Valparaiso, IN 46383
219-462-7441
888-619-7060

E-Z Rent It, Inc.

1428 US 31-W ByPass
Bowling Green, KY 42101
270-782-9462

East Coast Energy

10 East Route 36
W. Long Branch, NJ 07764
732-870-8809
800-755-8809

Leonard Electric Motor Repair

531 N. Fayetteville St.
Asheboro, NC 27203
336-625-2375

Sooner Distributors

3021 South High
Oklahoma City, OK 73143
405-634-3391

Brock Industrial, Inc.

23637 SW Schoolls-Sherwood Rd.
Sherwood, OR 97140
503-628-0167

Cans Unlimited

852 S. Buncombe Rd.
Greer, SC 29650
864-879-3009
800-845-5301

Webb's Appliance Service Center

1519 Church St.
Nashville, TN 37211
615-329-4079
800-899-4079

Southwest Electric Service

3008 Canton St.
Dallas, TX 75226
214-742-8211

Mills Lawn & Garden

928 Commonwealth Place
Virginia Beach, VA 23464
757-490-7001

WARRANTY AND REPAIR SERVICE

LIMITED WARRANTY

DESA Heating Products warrants this product and any parts thereof, to be free from defects in materials and workmanship for one (1) year for residential home owner usage or 90 days for commercial/industrial usage from the date of first purchase when operated and maintained in accordance with instructions. This warranty is extended only to the original retail purchaser, when proof of purchase is provided.

This warranty covers only the cost of parts and labor required to restore the product to proper operating condition. Transportation and incidental costs associated with warranty repairs are not reimbursable under this warranty.

Warranty service is available only through authorized dealers and service centers.

This warranty does not cover defects resulting from misuse, abuse, negligence, accidents, lack of proper maintenance, normal wear, alteration, modification, tampering, repair using improper parts, or repair by anyone other than an authorized dealer or service center.

THIS EXPRESS WARRANTY IS GIVEN IN LIEU OF ANY OTHER WARRANTY EITHER EXPRESSED OR IMPLIED, INCLUDING WARRANTIES OF MERCHANTABILITY AND FITNESS FOR A PARTICULAR PURPOSE.

DESA Heating Products assumes no responsibility for indirect, incidental or consequential damages. Some states do not allow the exclusion or limitation of incidental or consequential damages or limitations or exclusions may not apply to you. This Limited Warranty gives you specific legal rights and you may also have other rights which vary from state to state.

WARRANTY SERVICE

Should your product require service, return it to your nearest authorized service center. Proof of purchase must be presented with the product. The product will be inspected. A defect may be caused by faulty materials or workmanship. If so, DESA Heating Products will repair or replace the product without charge.

REPAIR SERVICE

Return the product to your nearest authorized service center. Each Service Center is independently owned and operated. Repairs not covered by the warranty will be billed at standard prices. We reserve the right to amend these specifications at any time without notice.

When writing for information regarding your product, be sure to include the model number and serial number as shown on the identification decal.

For more information about this warranty, write:

DESA[™]
HEATING PRODUCTS
2701 Industrial Drive
P.O. Box 90004
Bowling Green, KY 42102-9004
www.desatech.com

DESATM

HEATING PRODUCTS

MANUAL DEL USUARIO PARA BASE DE SOMBRILLA DE MESA DE PATIO Y CALENTADOR ELÉCTRICO PARA LOS PIES

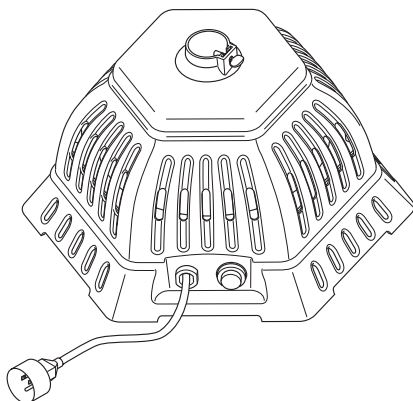

**MODELOS PD15EA, PG15EA, PL15EA, PV15EA Y CIN15EA
1.500 VATIOS 120 V 60 HZ 12,5 A**

INSTRUCCIONES IMPORTANTES: lea y comprenda este manual antes de ensamblar o encender este producto. Al usar productos eléctricos, siempre siga las precauciones básicas de seguridad para reducir el riesgo de incendio, choque eléctrico y lesiones personales. **CONSERVE ESTE INSTRUCTIVO.**

TABLA DE CONTENIDO

Información de seguridad	2	Solución de problemas	5
Instrucciones previas al funcionamiento	3	Diagrama de cableado	5
Identificación del producto	4	Piezas de repuesto	6
Desempaquete	4	Servicio técnico	6
Instalación	4	Centros de servicio	7
Funcionamiento	4	Garantía y servicio de reparación ..	Contraportada
Limpieza	5		

Llene para sus registros

N° de serie _____
(Situado en la parte inferior)

Fecha de compra: _____



US

Probado y certificado
conforme al estándar
para seguridad UL1278

**Guarde este manual para futuras referencias.
Para obtener más información, visite www.desatech.com**

INFORMACIÓN DE SEGURIDAD

INSTRUCCIONES

IMPORTANTES: lea este manual del propietario cuidadosa y completamente antes de intentar ensamblar u operar este calentador. Al usar productos eléctricos, siempre siga las precauciones básicas de seguridad para reducir el riesgo de incendio, choque eléctrico y lesiones personales.

⚠ ADVERTENCIA: como con la mayoría de los aparatos eléctricos, las piezas eléctricas de este producto continúan conduciendo electricidad incluso cuando el interruptor está apagado.

1. No utilice este producto si el circuito de alimentación no está protegido con un interruptor del circuito de fallos de conexión a tierra (GFCI, por sus siglas en inglés). Un electricista capacitado deberá conectar el GFCI al circuito eléctrico de la casa.
2. Este producto se tiene que usar en un circuito de alimentación con conexión a tierra.
3. El producto se tiene que usar en un circuito de protección contra sobrevoltaje de 15 ó 20 amperios como máximo.
4. NO lo use en interiores ni conecte este producto en un circuito en interiores.
5. Evite el uso de un cable de extensión. El cable de extensión puede sobrecalentarse y generar un riesgo de incendio. Si necesita usar un cable de extensión, éste debe ser de al menos 14 AWG y con una potencia mínima de 1875 vatios. Utilice solamente una extensión con 3 cables (enchufe de 3 patas) aprobada para usarse en exteriores.
6. No use cables de extensión calibre 16 ni 18. Podrían ocasionarse daños al cableado de la casa y/o un incendio.
7. Evite sobrecalentar el cable. NO coloque el cable bajo alfombras en exteriores. NO cubra el cable con tapetes, corredores de goma ni nada similar. Coloque el cable lejos de áreas de tráfico y donde nadie pueda tropezar con él.
8. No haga pasar el cable a través de puertas ni de orificios en suelos o paredes.
9. NO haga funcionar el producto si el cable o el enchufe está dañado, ni después de que el producto haya fallado, se haya golpeado o se haya dañado de cualquier forma. Devuelva el producto al centro de servicio para que lo examinen, para ajustes eléctricos o mecánicos, o para su reparación.
10. No retire, doble ni modifique ninguna espiga de contacto o clavija metálica del cable.
11. No permita que las patas de las sillas o la mesa se apoyen sobre el cable de alimentación.
12. Siempre desenchufe el producto después de usarlo.
13. Cuando lo esté desenchufando, asegúrese de jalar sujetando el enchufe y no el cable.
14. Mantenga el enchufe eléctrico seco y alejado de superficies mojadas.
15. No coloque ni guarde el producto donde éste se pueda caer, o puedan tirar del mismo, a una piscina o cuerpo de agua. Si el producto se cae al agua, desenchúfelo inmediatamente. **NO LO TOQUE MIENTRAS ESTÉ DENTRO DEL AGUA.** Si el nivel del agua está sobre las entradas de aire (consulte la figura 3, página 4) o el producto está totalmente sumergido en el agua, deshágase del calentador adecuadamente.
16. No lo use ni lo coloque cerca de donde pueda haber agua estancada.
17. No lo lave con manguera ni con agua a presión.
18. Para uso en exteriores solamente y a temperaturas sobre el punto de congelación.
19. Use el producto sólo en exteriores como se describe en este manual. Cualquier otro uso no recomendado por el fabricante puede ocasionar un incendio, choque eléctrico o lesiones personales.
20. No haga funcionar este producto bajo la lluvia.
21. Mantenga los combustibles y los materiales inflamables, como gasolina y disolventes de pintura, al menos a 0,9 m (3 pies) de todos los laterales del producto. NO coloque líquidos combustibles sobre el producto. Evite derramar líquidos combustibles sobre el producto.
22. Este producto tiene piezas calientes y que pueden crear arcos eléctricos o chispas en el interior. No lo use donde haya vapores inflamables presentes.
23. NO inserte ni permita que cuerpos extraños entren en ninguna abertura para ventilación o escape, ya que esto podría ocasionar un choque eléctrico o incendio, o podría dañar el producto.
24. Para evitar un posible incendio, NO bloquee las entradas de aire de ninguna forma. NO lo use sobre superficies no rígidas, como pasto o tierra húmeda, en las que las aberturas podrían bloquearse.

INFORMACIÓN DE SEGURIDAD

Continuación

25. No bloquee el escape de aire permanentemente de ninguna forma.
26. NO sitúe el producto sobre alfombra.
27. Advertiata a los niños sobre el riesgo de muerte por electrocución. Es necesario tener mucha precaución al usar cualquier producto cerca de niños o de animales, o si es operado por niños.
28. NO intente reparar ni ajustar ninguna pieza mecánica o eléctrica en esta unidad. Las reparaciones o alteraciones no autorizadas de este producto podrían aumentar el riesgo de incendio, electrocución o lesiones personales. El interior de la unidad no contiene ninguna pieza a la que el usuario pueda dar servicio. Todos los servicios deberán ser realizados sólo por personal capacitado.
29. Use el producto sólo conforme a las ordenanzas y códigos locales.
30. Este producto no debe usarse como el único soporte para una sombrilla. La sombrilla debe apoyarse en una mesa.
31. No use ni instale la sombrilla en el producto a temperaturas inferiores al punto de congelación. Un producto dañado podría ocasionar el riesgo de incendio, choque eléctrico y lesiones personales.
32. No use este producto a ninguna altura sobre el nivel del suelo. No lo coloque sobre una mesa.
33. Sitúe el producto de forma que la luz de encendido se pueda ver fácilmente a 3,05 m (10 pies) a la redonda y a 1,52 m (5 pies) desde arriba.
34. Si se usa un mantel en la mesa que está sobre el producto, asegúrelo para evitar que se mueva con el viento.
35. No use este producto a temperaturas sobre 28,9° C (75° F). El protector térmico de restablecimiento manual podría activarse.
36. Tome precauciones para evitar derramar bebidas sobre el producto.
37. Si el producto no funciona, consulte las instrucciones específicas en *Solución de problemas*, en la página 5.

CONSERVE ESTE INSTRUCTIVO.

Este producto contiene y/o genera químicos reconocidos por el Estado de California como causantes de cáncer o de defectos de nacimiento, u otros daños reproductivos.

INSTRUCCIONES PREVIAS AL FUNCIONAMIENTO

INTERRUPTOR DE FALLOS DE CONEXIÓN A TIERRA

- Desde 1971, el Código eléctrico nacional (NEC) requiere dispositivos con interruptor del circuito de fallos de conexión a tierra en todos los circuitos en exteriores.
- Si su residencia fue construida antes de 1971, consulte a un técnico capacitado para determinar si existe un protector del interruptor del circuito de fallos de conexión a tierra.
- No use este producto si el circuito no tiene un protector del GFCI.
- No enchufe este producto en un circuito de interiores.
- Los dispositivos de GFCI aceptados comúnmente se muestran en la figura 1.
- Evite utilizar un cable de extensión. El cable de extensión puede sobrecalentarse y generar un riesgo de incendio. Si necesita usar un cable de extensión, éste debe ser de al menos 14 AWG y con una potencia mínima de 1875 vatios. Utilice solamente una extensión con 3 cables (enchufe de 3 patas) aprobada para usarse en exteriores.



Figura 1. Opciones para el GFCI

ADAPTADOR PARA ENCHUFE

IMPORTANTE: este producto se tiene que usar en un circuito de alimentación con conexión a tierra.

Hay adaptadores como el que se muestra en la figura 2 disponibles para conectar enchufes de tres patas para conexión a tierra en conectores con dos ranuras. La lengüeta verde de conexión a tierra que sale del adaptador se tiene que conectar a una tierra permanente, como por ejemplo una caja de enchufes conectada a tierra adecuadamente.

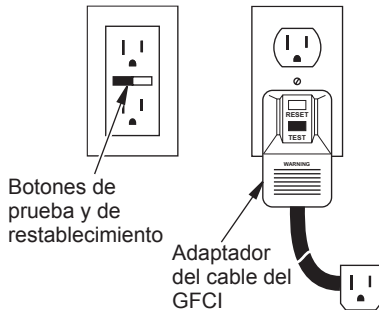

Figura 2. Adaptador del enchufe

IDENTIFICACIÓN DEL PRODUCTO

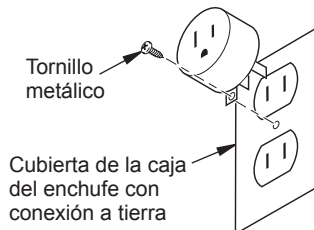

Figura 3. Calentador de la base de sombrilla

DESEMPAQUE

1. Retire todos los elementos de empaque aplicados al producto para su envío.
2. Saque todos los elementos de la caja.
3. Revise los elementos para ver si hay algún daño debido al transporte. Si el producto está dañado, informe de inmediato al distribuidor a quien lo compró.

INSTALACIÓN

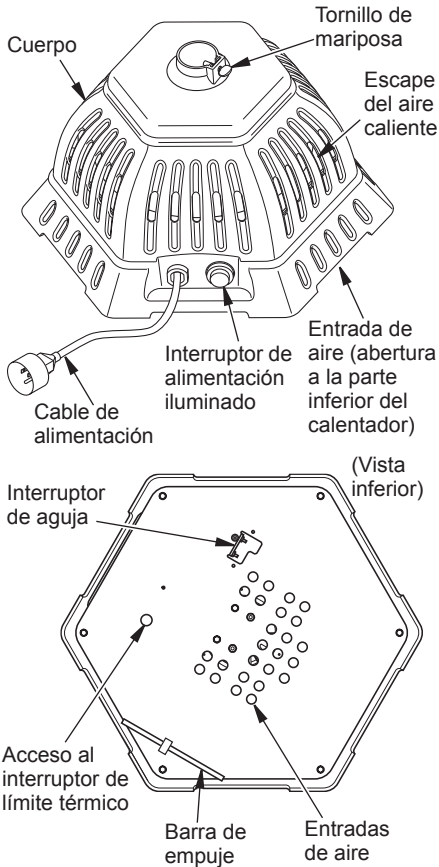
1. Sitíe el producto bajo una mesa de patio en el exterior, sobre una superficie rígida, nivelada y seca. El poste de la aguja sobre el interruptor debe estar sobre una superficie sólida para que el producto funcione. Escuche hasta oír un sonido de "clíc". Consulte la figura 3 para ver la ubicación del interruptor.
2. Baje el poste de la sombrilla lentamente, introduciéndolo en el producto. No deje caer el poste, ya que podría dañar el producto.
3. Apriete el tornillo de mariposa del producto para asegurar el poste. El poste quedará aproximadamente 17,8 cm (7 pul) más alto que si se utilizara sin este producto.
4. Asegúrese de que el producto esté en la posición de apagado antes de conectarlo en un enchufe protegido con GFCI con conexión a tierra de 120 V y 60 Hz.
5. Evite sobrecargar el circuito no utilizando otros productos de alto voltaje en el mismo enchufe. A 1.500 vatios, esta unidad utilizará 12,5 amperios.

FUNCIONAMIENTO

IMPORTANTE: revise y comprenda las advertencias que aparecen en la sección *Información de seguridad*, en la página 2. Son necesarias para operar este producto de manera segura. Siga todas las ordenanzas y códigos locales al utilizar este producto.

1. Oprima el interruptor de alimentación iluminado.
2. La luz de la alimentación permanecerá encendida durante el funcionamiento.
3. Manténgase alejado del producto hasta que toda el agua o residuos se hayan eliminado.
4. El producto se calentará en unos minutos.

LIMPIEZA

CUIDADOS DURANTE LA TEMPORADA DE USO

Siempre desenchufe el producto antes de moverlo o de limpiarlo.

1. No lo desarme. Limpie el exterior de la unidad cuidadosamente con un trapo suave y húmedo.
2. Después de la limpieza, asegúrese de secar la unidad completamente con un trapo o una toalla.

CUIDADOS DESPUÉS DE LA TEMPORADA DE USO

Guarde el producto en el interior, en un lugar seco. Este producto no requiere ningún mantenimiento.

SOLUCIÓN DE PROBLEMAS

⚠ PRECAUCIÓN: riesgo de choque eléctrico. No abrir. No hay piezas a las que el usuario pueda dar servicio en el interior. Lleve el calentador a un centro de servicio autorizado.

Si su producto no funciona:

1. Asegúrese de que el GFCI del enchufe eléctrico o el interruptor automático de circuito y el cable de extensión estén funcionando.
2. Verifique la operación del interruptor de aguja. La luz del interruptor de alimentación puede estar encendida, pero el interruptor de aguja apagado. Mueva el producto hasta que se escuche un sonido de "clic". Para evitar dañar el poste del interruptor de aguja, no deslice el producto.
3. Observe si hay alguna obstrucción alrededor del ventilador. Si encuentra alguna obstrucción, APAGUE y DESENCHUFE EL PRODUCTO. Haga que una persona capacitada dé servicio al producto.
4. Verifique si el protector térmico está activado. El motor y el elemento calefactor no funcionan. Espere 10 minutos a que el producto se enfríe. Oprima el botón de restablecimiento. Consulte *Interruptor de límite térmico* a continuación.

INTERRUPTOR DE LÍMITE TÉRMICO

Si el producto se usa a temperaturas menores de 28,9° C (75° F), el interruptor de límite no debe requerir un restablecimiento a menos que haya una falla. Si se produce una falla, solicite que un centro de servicio autorizado dé servicio al producto.

Restablecimiento del interruptor de límite térmico

1. Desenchufe el producto.
2. Permita que el producto se enfríe.
3. Voltee el producto hacia arriba.
4. Quite el tapón en la parte inferior.
5. Inserte la barra de empuje incluida a través del orificio y guíela hasta el pequeño botón rojo del interruptor de límite térmico (consulte la figura 4). Una linterna mejorará su visibilidad.
6. Oprima el botón rojo suavemente para restablecer el interruptor.
7. Vuelva a colocar el tapón que quitó en el orificio. Realice una operación de prueba.
8. Si se requiere restablecer el interruptor de límite térmico repetidamente, solicite que se le dé servicio al producto en un centro de servicio autorizado.



Figura 4. Restablecimiento del interruptor de límite térmico

DIAGRAMA DE CABLEADO

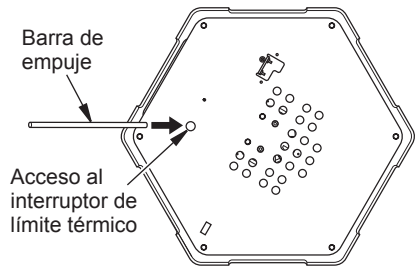
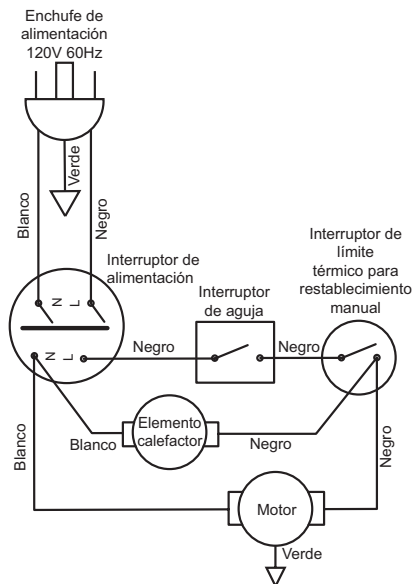

PIEZAS DE REPUESTO

Nota: Use sólo piezas de repuesto originales. Esto protegerá la cobertura de su garantía para piezas reemplazadas con garantía.

PIEZAS CON GARANTÍA

Comuníquese con los distribuidores autorizados de este producto. Si no pueden proporcionarle las piezas originales de repuesto, llame al departamento de servicio técnico de DESA Heating Products al 1-866-672-6040.

Cuando llame a DESA Heating Products, tenga listo:

- su nombre
- su dirección
- los números de modelo y de serie de su producto
- la falla del producto
- la fecha de compra

Generalmente, le pediremos que devuelva la pieza a la fábrica.

PIEZAS SIN GARANTÍA

Comuníquese con los distribuidores autorizados de este producto. Si no pueden proporcionarle las piezas originales de repuesto, llame a DESA Heating Products al 1-866-672-6040 para obtener información de referencia. Los distribuidores de piezas se enumeran en la sección *Centros de servicio*, en la página 7.

Cuando llame a DESA Heating Products, tenga listo:

- los números de modelo y de serie de su producto
- el número de la pieza de repuesto

SERVICIO TÉCNICO

Es posible que tenga preguntas adicionales sobre la instalación, el funcionamiento o la solución de problemas. Si es así, comuníquese con el Departamento de servicio técnico de DESA Heating Products al 1-866-672-6040. Al llamar tenga a la mano los números de modelo y de serie de su producto.

También puede visitar el sitio web de servicios técnicos de DESA Heating Products en www.desatech.com.

CENTROS DE SERVICIO

Los centros de servicio son negocios particulares. Han aceptado dar asistencia a las necesidades de nuestros clientes ofreciendo piezas de repuesto y accesorios originales.

Boyce Industries

1105 Poinsetta St.
Santa Ana, CA 92701
714-667-7111

Ray's Portable Heater Service

3191 Meyers Rd.
Camino, CA 95709
530-644-7716

Metrogas Equipment Company

790 West 64th Ave.
Denver, CO 80221
303-428-3036

Tool & Equipment Service Solutions, Inc.

5 Manila Ave.
Hamden, CT 06514-0322
800-397-7553
203-248-7553

S-TEK

3434 S. Orange Ave.
Orlando, FL 32806
407-851-5642

Portable Heater Parts

342 N County Road 400 East
Valparaiso, IN 46383
219-462-7441
888-619-7060

E-Z Rent It, Inc.

1428 US 31-W ByPass
Bowling Green, KY 42101
270-782-9462

East Coast Energy

10 East Route 36
W. Long Branch, NJ 07764
732-870-8809
800-755-8809

Leonard Electric Motor Repair

531 N. Fayetteville St.
Asheboro, NC 27203
336-625-2375

Sooner Distributors

3021 South High
Oklahoma City, OK 73143
405-634-3391

Brock Industrial, Inc.

23637 SW Schoolls-Sherwood Rd.
Sherwood, OR 97140
503-628-0167

Cans Unlimited

852 S. Buncombe Rd.
Greer, SC 29650
864-879-3009
800-845-5301

Webb's Appliance Service Center

1519 Church St.
Nashville, TN 37211
615-329-4079
800-899-4079

Southwest Electric Service

3008 Canton St.
Dallas, TX 75226
214-742-8211

Mills Lawn & Garden

928 Commonwealth Place
Virginia Beach, VA 23464
757-490-7001

GARANTÍA Y SERVICIO DE REPARACIÓN

GARANTÍA LIMITADA

DESA Heating Products garantiza que este producto y todas sus piezas están libres de defectos en lo material y en la mano de obra por el periodo de un (1) año para el uso residencial o por 90 días para el uso comercial o industrial a partir de la fecha de primera compra siempre y cuando se opere y mantenga de acuerdo a las instrucciones. Esta garantía se extiende solamente al comprador al por menor, cuando se proporciona una prueba de compra.

Esta garantía sólo cubre el costo de las piezas y de la mano de obra requeridos para restablecer el producto a su condición de operación adecuada. Los costos de transporte e incidentales asociados con reparaciones de garantía no son reembolsables bajo esta garantía.

El servicio de garantía está disponible sólo a través de distribuidores y centros de servicio autorizados.

Esta garantía no cubre defectos ocasionados por mal uso, abuso, negligencia, accidentes, falta de mantenimiento adecuado, desgaste normal, alteración, modificación, manipulación, reparación usando piezas inadecuadas o reparación realizada por cualquiera que no sea un distribuidor o un centro de servicio autorizado.

ESTA GARANTÍA EXPRESA SE OTORGA EN LUGAR DE CUALQUIER OTRA GARANTÍA, YA SEA EXPRESA O IMPLÍCITA, INCLUYENDO GARANTÍAS DE APROVECHAMIENTO Y APTITUD PARA UN PROPÓSITO EN PARTICULAR.

DESA Heating Products no asume ninguna responsabilidad por daños indirectos, incidentales o perjuicios. Algunos estados no permiten la exclusión o limitación de daños incidentales o perjuicios, o es posible que las exclusiones no sean aplicables a usted. Esta garantía limitada le otorga derechos legales específicos y usted podría tener también otros derechos que varían de un estado a otro.

SERVICIO DE GARANTÍA

Si su producto requiere servicio, devuélvalo al centro de servicio autorizado más cercano. Se debe presentar una prueba de compra con el producto. El producto será inspeccionado. Un defecto puede ser ocasionado por materiales o mano de obra defectuosos. Si es así, DESA Heating Products reparará o reemplazará el producto sin ningún cargo.

SERVICIO DE REPARACIÓN

Devuelva el producto al centro de servicio autorizado más cercano. Cada Centro de servicio tiene un propietario y una operación independiente. Las reparaciones no cubiertas por la garantía se cobrarán a los precios regulares. Nos reservamos el derecho de modificar estas especificaciones en cualquier momento sin previo aviso.

Al escribir para solicitar información acerca de su producto, asegúrese de incluir los números de modelo y de serie como aparecen en la etiqueta de identificación.

Para obtener más información sobre esta garantía, escriba a:

DESATM

HEATING PRODUCTS

2701 Industrial Drive

P.O. Box 90004

Bowling Green, KY 42102-9004, EE.UU.

www.desatech.com



116525 01

NOT A UPC

Impreso en los EE.UU.

116525-01
Rev. A
01/05